

SAER[®]
ELETTROPOMPE

**Elettropompe
sommerse**

*Electric
Submersible
Pumps*

50 Hz

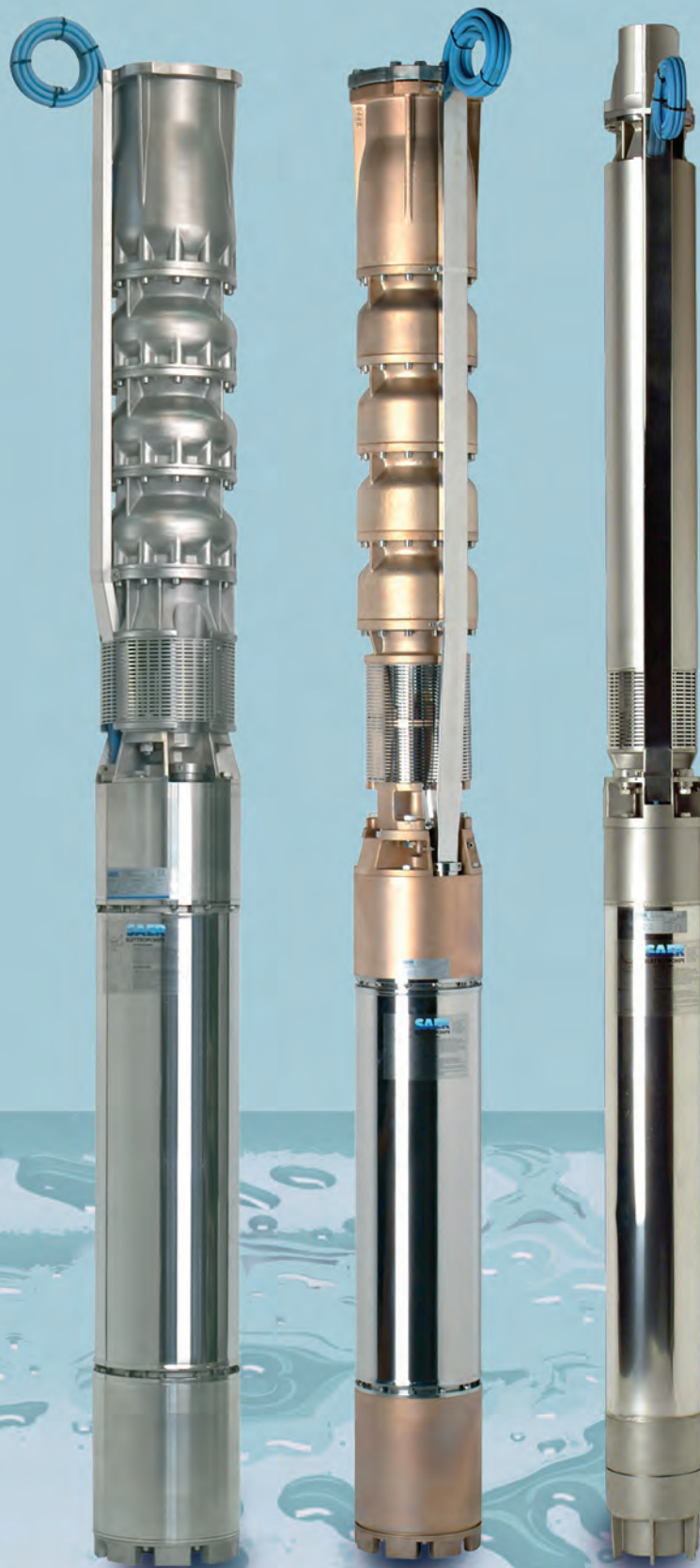

4" 6" 8" 10"

SAER®

ELETTROPOMPE



MBS

XFS 98

NS 95
K-A-X-B-C

NS 95
DA-E-F

NR 151

NR 152

NR 152

SAER®

ELETTROPOMPE

4"

6"

8"

10"

12"



S 151



S 151



NR 201



NR 250



S 252



S 302



SB 302



XS 151



XNR 201



XS 181



XS 252



XS 302

POMPE SOMMERSE SERIE XS – XVS

SUBMERSIBLE PUMPS XS-XVS SERIES • BOMBAS SUMERGIBLES SERIE XS – XVS

POMPES IMMERGEES SÉRIE XS – XVS • UNTERWASSERPUMPEN BAUREIHE XS – XVS

BOMBAS SUBMERSIVEIS SERIE XS – XVS



Diffusore in acciaio inox
AISI-316
Stainless steel AISI-316
diffuser
Difusor en acero
inoxidable AISI-316
Diffuseur en acier inox
AISI-316
Diffusor aus Edelstahlguss
AISI-316
Difusor em aço inox
AISI-316



Girante in acciaio inox
AISI-316
Stainless steel AISI-316
impeller
Impulsor en acero
inoxidable AISI-316
Roue en acier inox
AISI-316
Laufrad aus Edelstahlguss
AISI-316
Turbina en aço inox
AISI-316



Bocca di mandata in
acciaio inox AISI-316
Stainless steel AISI-316
Outlet
Boca de descarga en
acero inoxidable AISI-316
Orifice de refoulement en
acier inox AISI-316
Druckeröffnungen aus
Edelstahlguss AISI-316
Boca de saída em aço
inox AISI-316



Supporto di aspirazione
in acciaio inox AISI-316
Stainless steel AISI-316
Suction support
Soporte de aspiracion en
acero inoxidable AISI-316
Support d'aspiration acier
inox AISI-316
Saugslager aus
Edelstahlguss AISI-316
Soporte de aspiração em
aço inox AISI-316

MOTORI SOMMERSI SERIE MSX

SUBMERSIBLE MOTOR MSX SERIES • MOTORES SUMERGIBLES SERIE MSX

MOTEURS IMMERGEES SÉRIE MSX • UNTERWASSERMOTOREN BAUREIHE MSX

MOTORES SUBMERSIVEIS SERIE MSX



Supporto superiore in
acciaio inox AISI-316
Stainless steel AISI-316
Upper support
Soporte superior en acero
inoxidable AISI-316
Support supérieur acier
inox AISI-316
Oberer Träger aus
Edelstahlguss AISI-316
Suporte superior em aço
inox AISI-316



Supporto inferiore in
acciaio inox AISI-316
Stainless steel AISI-316
lower support
Soporte inferior en acero
inoxidable AISI-316
Support inférieur acier
inox AISI-316
Unterer Träger aus
Edelstahlguss AISI-316
Suporte inferior em aço
inox AISI-316

COMPONENTI PRINCIPALI DELLE POMPE SEMIASSIALI

MAIN PARTS OF THE SEMI-AXIAL PUMPS • COMPONENTES PRINCIPALES DE LAS BOMBAS SEMIAXIALES

PRINCIPAUX COMPOSANTS DES POMPES SEMI-AXIALES • HAUPTKOMPONENTEN DER HALBAXIALEN PUMPEN

COMPONENTES PRINCIPAIS DAS BOMBAS SEMIAXIAIS



Diffusore in ghisa
Cast iron diffuser
Difusor en fundición gris
Diffuseur en fonte de
Diffusor aus Gußeisen
Difusor en ferro fundido



Girante semiassiale in ghisa.
Semi-axial cast iron impeller.
Impulsor semiaxial en fundición gris.
Roue semi-axiale en fonte.
Halbaxiales Laufrad aus Grauguss.
Turbina semiaxial en ferro fundido.



Diffusore in bronzo
Bronze diffuser
Difusor en bronce
Diffuseur en bronze
Diffusor aus Bronze
Difusor en bronce



Girante semiassiale in bronzo.
Semi-axial bronze impeller.
Impulsor semiaxial en bronce.
Roue semi-axiale en bronze.
Halbaxiales Laufrad aus Bronze.
Turbina semiaxial em bronze.



Rotore per motore MS con albero integrale in acciaio inox AISI-431.
Rotor for motor MS with integral stainless steel AISI-431 shaft.
Rotor de motor MS con eje integral de acero inoxidable AISI-431.
Rotor pour moteur MS avec arbre intégral en acier inox AISI-431.
Rotor für Motor MS mit Integralwelle aus Edelstahl guss AISI-431.
Rotor para motor MS con eixo em aço inox AISI-431.



Statore con avvolgimento, riavvolgibile e raffreddato ad acqua.
Stator with winding, rewindable and water-cooled.
Estator con bobinado, rebobinable, enfriado por agua.
Stator avec enroulement, réenroulable et refroidi à l'eau.
Stator mit Wicklung, wiederaufwickelbar und wassergekühlt.
Estator com bobinagem, rebobinable e enfriado por agua.

ELETTROPOMPE

ELETTROPOMPE RADIALI RADIAL ELECTRIC PUMPS / ELECTROBOMBAS RADIALES ELECTROPOMPES RADIALES / RADIALE ELEKTROPUMPEN ELECTROBOMBAS RADIAL



TABELLA MBS

4" FS-98

FS-98 A	Qm ³ /h max 2,8	Hm max 372
FS-98 B	Qm ³ /h max 3,5	Hm max 385
FS-98 C	Qm ³ /h max 6	Hm max 390
FS-98 D	Qm ³ /h max 8	Hm max 342
FS-98 E	Qm ³ /h max 12	Hm max 296

4" NS-95

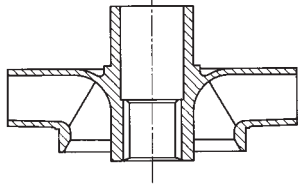
NS-95K	Qm ³ /h max 2	Hm max 297
NS-95A	Qm ³ /h max 3,2	Hm max 314
NS-95X	Qm ³ /h max 5	Hm max 241
NS-95B	Qm ³ /h max 6,3	Hm max 279
NS-95C	Qm ³ /h max 8	Hm max 202
NS-96A	Qm ³ /h max 3,2	Hm max 355
NS-96X	Qm ³ /h max 5	Hm max 271
NS-96B	Qm ³ /h max 6	Hm max 294
NS-96C	Qm ³ /h max 8	Hm max 258

6" NR-151

NR-151A	Qm ³ /h max 14	Hm max 340
NR-151B	Qm ³ /h max 20	Hm max 355
NR-151C	Qm ³ /h max 26	Hm max 330
NR-151D	Qm ³ /h max 34	Hm max 290
NR-151E	Qm ³ /h max 48	Hm max 364
NR-151F	Qm ³ /h max 34	Hm max 345

6" NR-152

NR-152A	Qm ³ /h max 18	Hm max 480
NR-152B	Qm ³ /h max 26	Hm max 540
NR-152C	Qm ³ /h max 45	Hm max 410
NR-152D	Qm ³ /h max 56	Hm max 363
NR-152E	Qm ³ /h max 64	Hm max 366

8" NR-201

NR-201X	Qm ³ /h max 36	Hm max 782
NR-201A	Qm ³ /h max 45	Hm max 624
NR-201B	Qm ³ /h max 90	Hm max 510
NR-201C	Qm ³ /h max 120	Hm max 435

10" NR-250

NR-250A	Qm ³ /h max 100	Hm max 955
NR-250B	Qm ³ /h max 160	Hm max 593
NR-250C	Qm ³ /h max 210	Hm max 451

ELETTROPOMPE SEMIASSIALI SEMI-AXIAL ELECTRIC PUMPS / ELECTROBOMBAS SEMIAXIALES ELECTROPOMPES SEMI-AXIALES / HALBAXIALE ELEKTROPUMPEN ELECTROBOMBAS SEMIAXIAL

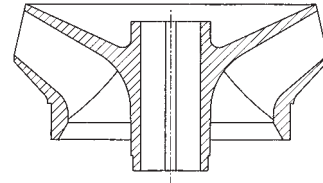

4" NS-95

NS-95DA	Qm ³ /h max 11	Hm max 227,5
NS-95E	Qm ³ /h max 20	Hm max 177
NS-95F	Qm ³ /h max 25	Hm max 114,5
NS-96DA	Qm ³ /h max 12	Hm max 237
NS-96E	Qm ³ /h max 20	Hm max 177
NS-96F	Qm ³ /h max 25	Hm max 115

6" S-151

S-151K	Qm ³ /h max 36	Hm max 275,5
S-152X	Qm ³ /h max 39	Hm max 390
S-151A	Qm ³ /h max 60	Hm max 325
S-151B	Qm ³ /h max 72	Hm max 280
S-151C	Qm ³ /h max 90	Hm max 231

8" S-181

S-181A	Qm ³ /h max 84	Hm max 351
S-181B	Qm ³ /h max 126	Hm max 351
S-181C	Qm ³ /h max 160	Hm max 338
S-181D	Qm ³ /h max 228	Hm max 252

10" S-252 / S-253

S-252A	Qm ³ /h max 280	Hm max 299
S-252B	Qm ³ /h max 400	Hm max 240
S-253A	Qm ³ /h max 220	Hm max 388

12" S-302

S-302A	Qm ³ /h max 525	Hm max 384
S-302B	Qm ³ /h max 575	Hm max 312

14" S-350

S-350A	Qm ³ /h max 725	Hm max 196
--------	----------------------------	------------

MBS

ELETTROPOMPE SOMMERSE MONOBLOCCO
ENBLOC SUBMERSIBLE MOTOR-DRIVEN PUMPS
ELECTROBOMBAS MONOBLOQUE SUMERGIBLES
ELECTROPOMPES MONOBLOC SUBMERSIBLES
EINBLÖCKIGE TAUCHWASSERPUMPEN
ELECTROBOMBAS MONOBLOC SUBMERSIVEL

Pag. 8

4"

FS-98

ELETTROPOMPE SOMMERSE 4" A GIRANTE FLOTTANTE
4" SUBMERSIBLE ELECTRIC PUMPS WITH FLOATING IMPELLER
ELECTROBOMBAS SUMERGIDAS CON IMPULSOR FLOTANTE 4"
ELECTROPOMPES IMMERGEES A TURBINE FLOTTANTE 4"
4" ELEKTROUNTERWASSERPUMPEN MIT SCHWIMMENDEN
ELECTROBOMBAS SUBMERSÍVEIS DE 4" COM TURBINA FLUTTUANTE

Pag. 18

NS-95-96

ELETTROPOMPE SOMMERSE 4"
ELECTROBOMBAS SUMERGIBLES 4"
ELECTRIC SUBMERSIBLE PUMPS 4"
ELECTROPOMPES IMMERGEES 4"
ELEKTROUNTERWASSERPUMPEN 4"
ELECTROBOMBAS SUBMERSIVEIS 4"

Pag. 34

6"

NR-151

ELETTROPOMPE SOMMERSE RADIALI 6"
6" RADIAL ELECTRIC SUBMERSIBLE PUMPS
ELECTROBOMBAS SUMERGIBLES RADIALES 6"
ELECTROPOMPES IMMERGEES RADIALES 6"
6" RADIALE ELEKTROUNTERWASSERPUMPEN
ELECTROBOMBAS SUBMERSIVEIS RADIALES 6"

Pag. 76

NR-152

ELETTROPOMPE SOMMERSE RADIALI 6"
6" RADIAL ELECTRIC SUBMERSIBLE PUMPS
ELECTROBOMBAS SUMERGIBLES RADIALES 6"
ELECTROPOMPES IMMERGEES RADIALES 6"
6" RADIALE ELEKTROUNTERWASSERPUMPEN
ELECTROBOMBAS SUBMERSIVEIS RADIALES 6"

Pag. 94

S-151-152

ELETTROPOMPE SOMMERSE SEMIASSIALI 6"
6" SEMI-AXIAL ELECTRIC SUBMERSIBLE PUMPS
ELECTROBOMBAS SUMERGIBLES SEMIAXIALES 6"
ELECTROPOMPES IMMERGEES SEMI-AXIALES 6"
6" HALBAXIALE ELEKTROUNTERWASSERPUMPEN
ELECTROBOMBAS SUBMERSIVEIS SEMIAXIAL 6"

Pag. 110

8"

NR-201

ELETTROPOMPE SOMMERSE RADIALI 8"
8" RADIAL ELECTRIC SUBMERSIBLE PUMPS
ELECTROBOMBAS SUMERGIBLES RADIALES 8"
ELECTROPOMPES IMMERGEES RADIALES 8"
8" RADIALE ELEKTROUNTERWASSERPUMPEN
ELECTROBOMBAS SUBMERSIVEIS RADIAL 8"

Pag. 126

S-181

ELETTROPOMPE SOMMERSE SEMIASSIALI 8"
8" SEMI-AXIAL ELECTRIC SUBMERSIBLE PUMPS
ELECTROBOMBAS SUMERGIBLES SEMIAXIALES 8"
ELECTROPOMPES IMMERGEES SEMI-AXIALES 8"
8" HALBAXIALE ELEKTROUNTERWASSERPUMPEN
ELECTROBOMBAS SUBMERSIVEIS SEMIAXIAL 8"

Pag. 140

10"	NR-250	ELETTROPOMPE SOMMERSE RADIALI 10" 10" RADIAL ELECTRIC SUBMERSIBLE PUMPS ELECTROBOMBAS SUMERGIBLES RADIALES 10" ELECTROPOMPES IMMERGEES RADIALES 10" 10 "RADIALE ELEKTROUNTERWASSERPUMPEN ELECTROBOMBAS SUBMERSIVEIS RADIAL 10"	Pag. 154
	S-252-253	ELETTROPOMPE SOMMERSE SEMIASSIALI 10" 10" SEMI-AXIAL ELECTRIC SUBMERSIBLE PUMPS ELECTROBOMBAS SUMERGIBLES SEMIAXIALES 10" ELECTROPOMPES IMMERGEES SEMI-AXIALES 10" 10" HALBAXIALE ELEKTROUNTERWASSERPUMPEN ELECTROBOMBAS SUBMERSIVEIS SEMIAXIAL 10"	Pag. 166
12"	S-302	ELETTROPOMPE SOMMERSE SEMIASSIALI 12" 12" SEMI-AXIAL ELECTRIC SUBMERSIBLE PUMPS ELECTROBOMBAS SUMERGIBLES SEMIAXIALES 12" ELECTROPOMPES IMMERGEES SEMI-AXIALES 12" 12 "HALBAXIALE ELEKTROUNTERWASSERPUMPEN ELECTROBOMBAS SUBMERSIVEIS SEMIAXIAL 12"	Pag. 180
14"	S-350	ELETTROPOMPE SOMMERSE SEMIASSIALI 14" 14" SEMI-AXIAL ELECTRIC SUBMERSIBLE PUMPS ELECTROBOMBAS SUMERGIBLES SEMIAXIALES 14" ELECTROPOMPES IMMERGEES SEMI-AXIALES 14" 14 "HALBAXIALE ELEKTROUNTERWASSERPUMPEN ELECTROBOMBAS SUBMERSIVEIS SEMIAXIAL 14"	Pag. 194
		MOTORI SOMMERSI SUBMERSIBLE MOTOR MOTORES SUMERGIBLES MOTEURS IMMERGEES UNTERWASSERMOTOREN MOTORES SUBMERSIVEIS	Pag. 203
		MATERIALI E COMPONENTI MATERIALS AND COMPONENTS MATERIALES Y COMPONENTES MATÉRIAUX ET COMPOSANTES MATERIALIEN UND BAUTEILE MATERIALES E COMPONENTES	Pag. 214
		SCELTA DEL CAVO ELETTRICO CHOICE OF THE ELECTRIC CABLE SELECCIÓN DEL CABLE ELÉCTRICO CHOIX DU CABLE ELECTRIQUE KABELAUSWAHL ESCOLHA DO CABO ELECTRICO	Pag. 265
		ESEMPI D'INSTALLAZIONE EXAMPLES OF INSTALLATION EJEMPLOS DE INSTALACION EXEMPLES D'INSTALLATION INSTALLATIONSBEISPIELE ESQUEMA DE INSTALÇÃO	Pag. 278

ELETTROPOMPE SOMMERSE MONOBLOCCO**ENBLOC SUBMERSIBLE MOTOR-DRIVEN PUMPS****ELECTROBOMBAS MONOBLOQUE SUMERGIBLES****ELECTROPOMPES MONOBLOC SUBMERSIBLES****EINBLÖCKIGE TAUCHWASSERPUMPEN****ELECTROBOMBAS MONOBLOC SUBMERSIVEL****ITALIANO****IMPIEGHI**

Approvvigionamento idrico da serbatoi, bacini o vasche e da pozzi aperti (pozzo romano) o pozzi da 6" per uso domestico, civile, agricolo e di pressurizzazione idrica in generale.

CARATTERISTICHE COSTRUTTIVE

Camisa esterna: completamente in acciaio inossidabile AISI 304, comprensiva di bocca di mandata filettata 1" 1/4 G.

Giranti e diffusori: resina termoplastica resistente all'abrasione.

Diffusori provvisti di anelli di usura autoregolabili.

Albero pompa e motore in un unico pezzo completamente in acciaio inossidabile AISI 431, supportato in tre punti.

Cuscinetti prelubrificati a vita.

Sistema di tenuta: due tenute meccaniche: lato motore tenuta Grafite/Ossido di alluminio, lato pompa tenuta Ossido di alluminio/Carburo di silicio.

Camera ad olio interposta (olio atossico approvato FDA).

Motore: asincrono ad induzione, con camicia esterna in acciaio AISI 304, raffreddata dal liquido pompato. Grado di protezione: IP68

Il gruppo pompa-motore è facilmente smontabile e riparabile.

Versioni trifase: 380-400-415 V 50 Hz, protezioni e quadro elettrico forniti a richiesta.

Versioni monofase: 220-230 V/230-240 V 50 Hz, quadro elettrico completo provvisto di protezione e spina Schuko fornito a richiesta.

Cavo H07-RNF di serie su tutte le versioni: MBS L=20 m

DATI CARATTERISTICI

Prestazioni a 2900 l/min

MBS-X Qmax: 4,2 m³/h / Hmax: 86 m

MBS-Y Qmax: 6,3 m³/h / Hmax: 91,5 m

MBS-A Qmax: 5,2 m³/h / Hmax: 90 m

MBS-B Qmax: 9 m³/h / Hmax: 92 m

MBS-C Qmax: 18 m³/h / Hmax: 112 m

Temperatura del liquido pompato: min 0°C – max 40°C.

Quantità massima di sabbia tollerata nell'acqua: 50 g/m³.

Livello minimo del liquido: 100mm dal fondo della griglia di aspirazione.

Profondità massima di impiego: fino a 70 m sotto il livello dell'acqua.

TOLLERANZE PRESTAZIONI

Pompa: UNI EN ISO 9906 Appendice A. Motore: norme IEC 60034-1

INSTALLAZIONE

Le pompe serie MBS sono installabili in pozzi profondi da 6" come elettropompe sommerse o in pozzi aperti, bacini, vasche o serbatoi come pompe sommergibili. Le elettropompe MBS sono idonee all'uso con variatore di frequenza. Contattate la nostra assistenza tecnica per ulteriori informazioni.

VERSIONI

MBS: elettropompa sommergibile monoblocco.

MBS-CG: versione monofase con galleggiante.

KMBS: elettropompa MBS + 20 m cavo + galleggiante + quadro elettrico

ENGLISH**APPLICATIONS**

For water supply from tanks, basins or tubs and from open wells (large wells) or from 6" wells for residential, civil or agricultural use and for pressurizing water in general.

CONSTRUCTIVE CHARACTERISTICS

Outer jacket: made entirely from AISI 431 stainless steel, including delivery casing with 1" 1/4 G threaded outlet.

Impellers and diffusers: hardwearing, thermoplastic resin.

Diffusers fitted with self-adjustable wear rings.

Enbloc pump and motor shaft made entirely from AISI 431 stainless steel, supported at three points.

Permanently pre-lubricated bearings.

Seals: two mechanical seals: Graphite/alumina oxide seal on motor side; alumina oxide/silicon carbide seal on pump side.

Interposed oil chamber (FDA-approved, non-toxic oil).

Motor: asynchronous induction motor, with outer jacket in AISI 304 steel, cooled by the pumped liquid. Protection class: IP68

The pump-motor unit is easily dismantled and repaired.

Three-phase versions: 380-400-415 V 50 Hz, protection devices and electric control panel supplied on request.

Single-phase versions: 220-230 V/230-240 V 50 Hz, complete electric control panel fitted with protection device and Schuko plug supplied on request.

H07-RNF type cable supplied as standard: MBS series: L=20 m

Performances at 2900 l/min

MBS-X Qmax: 4,2 m³/h / Hmax: 86 m

MBS-Y Qmax: 6,3 m³/h / Hmax: 91,5 m

MBS-A Qmax: 5,2 m³/h / Hmax: 90 m

MBS-B Qmax: 9 m³/h / Hmax: 92 m

MBS-C Qmax: 18 m³/h / Hmax: 112 m

Temperature of pumped liquid: min 0°C – max 40°C.

Maximum quantity of sand allowed in water: 50 g/m³.

Suction of solid bodies: max mm 2,5 (X series: 2 mm).

Minimum level of liquid: 100mm from bottom of suction grid.

Maximum depth of application: up to 70 m below the water level.

PERFORMANCE TOLERANCES

Pump: UNI EN ISO 9906 Annex A. Motor: IEC 60034-1 standard

INSTALLATION

The MBS series of pumps can be installed in 6" deep wells as submersed motor-driven pumps or as submersible pumps in open wells, basins, tubs or tanks. The electric pumps MBS series are suitable for use with frequency changer. You can address to our technical servicing for any further information.

AVAILABLE VERSIONS

MBS: submersible enbloc electric pump

MBS-CG: Single-phase version with float.

KMBS: electric pump MBS + 20 m cable + float switch + control panel

ESPAÑOL**EMPLEOS**

Para el abastecimiento de agua desde tanques, pilas o cubas y pozos abiertos (pozos de gran diámetro) o pozos de 6" para uso doméstico, civil, agrícola y para la presurización de agua en general.

CARACTERÍSTICAS DE CONSTRUCCIÓN

Camisa externa: completamente de acero inoxidable AISI 304, con cuerpo de impulsión con salida roscada 1" 1/4 G.

Turbinas y difusores: resina termoplástica resistente a la abrasión.

Difusores dotados de anillos de desgaste autoajustables.

Eje de bomba y motor en una única pieza totalmente de acero inoxidable AISI 431, soportado en tres puntos.

Cojinetes prelubricados de forma permanente.

Sistema de estanqueidad: dos sellos mecánicos: en el lado del motor sello de Grafite/Oxido de aluminio, en el lado de la bomba sello de Oxido de aluminio/Carburo de silicio.

Cámara de aceite interpuesta (aceite atóxico aprobado por la FDA).

Motor: asincrono de inducción, con camisa externa de acero AISI 304 enfriada por el líquido bombeado. Grado de protección: IP68

El grupo bomba-motor puede ser desmontado y reparado fácilmente.

Versiones trifásicas: 380-400-415 V 50 Hz, protecciones y cuadro eléctrico suministrados a petición.

Versiones monofásicas: 220-230 V/230-240 V 50 Hz, cuadro eléctrico completo dotado de protección y base de enchufe Schuko suministrado bajo demanda.

Cable tipo H07-RNF de serie: MBS: L=20 m

DATOS CARACTERÍSTICOS

Prestaciones en 2900 l/min

MBS-X Qmax: 4,2 m³/h / Hmax: 86 m

MBS-Y Qmax: 6,3 m³/h / Hmax: 91,5 m

MBS-A Qmax: 5,2 m³/h / Hmax: 90 m

MBS-B Qmax: 9 m³/h / Hmax: 92 m

MBS-C Qmax: 18 m³/h / Hmax: 112 m

Temperatura del líquido bombeado: min. 0°C – máx. 40°C.

Cantidad máxima de arena tolerada en el agua: 50 g/m³.

Nivel mínimo del líquido: 100 mm del fondo de la rejilla de aspiración.

Profundidad máxima de empleo: hasta 70 m por debajo del nivel del agua.

TOLERANCIAS PRESTACIONES

Bomba: UNI EN ISO 9906 Anexo A. Motor: normas CEI 60034-1

INSTALACIÓN

Las bombas de la serie MBS pueden instalarse en pozos profundos de 6" como electrobombas sumergidas o en pozos abiertos, pilas, cubas o tanques como bombas sumergibles. Las electrobombas MBS están idoneas para la aplicación con variador de frecuencia. Consultar nuestro centro de asistencia técnica para más informaciones.

VERSIONES DISPONIBLES

MBS: electrobomba sumergida monoblocco.

MBS-CG: versión monofásica con flotador.

KMBS: electrobomba MBS + 20 m cable + flotador + cuadro eléctrico



FRANÇAIS

UTILISATIONS

Pour l'approvisionnement d'eau à partir de réservoirs, bassins ou cuves et de puits ouverts (puits de grand diamètre) ou à partir de puits de 6" pour usage domestique, civil, agricole et pour la pressurisation d'eau en général.

CARACTÉRISTIQUES DE FABRICATION

Chemise extérieure: entièrement en acier inoxydable AISI 304, avec orifice de refoulement fileté 1" 1/4 G.

Roues et diffuseurs: résine thermoplastique résistante à l'abrasion.

Diffuseurs équipés de bagues d'usure autoréglables.

Arbre pompe et moteur en un seul bloc, entièrement en acier inoxydable AISI 431, sur 3 paliers.

Roulements pré-lubrifiés en permanence.

Système d'étanchéité: deux garnitures mécaniques: côté moteur, garniture Graphite/Oxyde d'alumine, côté pompe, garniture Oxyde d'alumine/Carbure de Silicium.

Chambre d'huile interposée (huile atoxique approuvée FDA).

Moteur: asynchrone à induction, avec chemise extérieure en acier AISI 304, refroidie par le liquide pompé. Degré de protection: IP68

Le bloc pompe-moteur est facilement démontable et réparable.

Versions triphasées: 380-400-415 V 50 Hz, protections et tableau électrique fournis sur demande.

Versions monophasées: 220-230 V/230-240 V 50 Hz, tableau électrique complet équipé de protection et fiche Schuko, fourni sur demande.

Câble type H07-RNF fourni en série: version MBS: L=20m.

DONNÉES CARACTÉRISTIQUES

Performance en 2900 l/min

MBS-X Qmax: 4,2 m³/h / Hmax: 86 m

MBS-Y Qmax: 6,3 m³/h / Hmax: 91,5 m

MBS-A Qmax: 5,2 m³/h / Hmax: 90 m

MBS-B Qmax: 9 m³/h / Hmax: 92 m

MBS-C Qmax: 18 m³/h / Hmax: 112 m

Température du liquide pompé: 0°C min - 40°C max.

Quantité maximum de sable admise dans l'eau: 50 g/m³.

Passage de corps solides: 2,5 mm max (série X: 2 mm).

Niveau minimum du liquide: 100 mm au-dessus de la crépine d'aspiration.

Profondeur maximum d'utilisation: jusqu'à 70 m sous le niveau de l'eau.

TOLÉRANCES DES PERFORMANCES

Pompe: UNI EN ISO 9906 Annexe A. Moteur: norme CEI 60034-1

INSTALLATION

Les pompes série MBS peuvent être installées dans des puits de 6" comme électropompes immergées ou dans des puits ouverts, bassins, cuves ou réservoirs comme pompes submersibles. Les électropompes MBS peuvent travailler avec variateur de fréquence. Contacter notre service technique pour tous renseignements.

VERSIONS DISPONIBLES

MBS: électropompe immergé monobloc.

MBS-CG: version monophasée avec flotteur.

KMBS: électropompe MBS + câble 20 m + interrupteur à flotteur + coffret

DEUTSCH

EINSATZBEREICHE

Wasserversorgung aus Tanks, Speicherbecken, Sammelbecken und offenen Brunnen (Brunnen mit großem Durchmesser) oder Brunnen mit einem Durchmesser von 6" für häusliche Verwendungszwecke, Hausgebrauch, in der Landwirtschaft und für Wasserdruckausgleich.

TECHNISCHE EIGENSCHAFTEN

Ummantlung: ganz aus Edelstahl AISI 304, mit einer Auslassöffnung mit 1" 1/4 G Gewindeanschluss.

Laufräder und Diffusoren: thermoplastisches, abriebfestes Harz. Die Diffusoren sind mit selbstregulierenden Laufringen versehen.

Pumpen- und Motorwelle bestehen aus einem Stück vollständig aus Edelstahl AISI 431, die Einheit ist an drei Stellen befestigt.

Für die gesamte Betriebsdauer vorgeschmierte Lager.

Dichtungssystem: Zwei mechanische Dichtungen: Dichtung Motorseite Graphit/Aluminiumoxid, Dichtung Pumpenseite Aluminiumoxid/Siliziumkarbid.

Dazwischenliegende Ölkammer (ungiftiges Öl, FDA-Zulassung)

Motor: asynchroner Induktionsmotor, mit Ummantlung aus Stahl AISI 304, Kühlung durch die Pumpenflüssigkeit.

Schutzart: IP68

Die Pumpen-Motor-Einheit ist einfach demontierbar und reparierbar.

Dreiphasige Ausführung: 380-400-415 V 50 Hz, Schutzvorrichtungen und Schalttafel auf Anfrage.

Einphasige Ausführung: 220-230 V/230-240 V 50 Hz, vollständige Schalttafel mit Schutzvorrichtung und Schukostecker auf Anfrage.

Kabel: Serienkabel vom Typ H07-RNF für alle Ausführungen MBS -20m.

EIGENSCHAFTEN

Leistungen bei 2900 l/min

MBS-X Qmax: 4,2 m³/h / Hmax: 86 m

MBS-Y Qmax: 6,3 m³/h / Hmax: 91,5 m

MBS-A Qmax: 5,2 m³/h / Hmax: 90 m

MBS-B Qmax: 9 m³/h / Hmax: 92 m

MBS-C Qmax: 18 m³/h / Hmax: 112 m

Temperatur der Pumpenflüssigkeit: min. 0°C - max. 40°C.

Zugelassene Höchstmenge im Wasser mitgeführten Sandes: 50 g/m³.

Maximale durchgelassene Festkörpergröße: mm 2,5 (Serie X: 2 mm).

Mindesthöhe der Flüssigkeit: 100 mm vom Boden des Ansauggitters. Maximale Einsatztiefe: bis zu 70 m unter dem Wasserspiegel.

ELEISTUNGSTOLERANZEN

Pumpe: UNI EN ISO 9906 Anhang A. Motor: IEC 60034-1 Normen

INSTALLATION

Die Pumpen der Serie MBS können in tiefen Brunnen mit einem Durchmesser von 6" als Elektrotauchpumpen installiert werden oder in offenen Brunnen, Speicherbecken, Sammelbecken oder Tanks als Tauchpumpen. Die Elektropumpen MBS sind für die Arbeit mit einem Frequenzregler geeignet. Für weitere Informationen wenden Sie sich bitte an unseren technischen Kundendienst.

MÖGLICHE AUSFÜHRUNGEN

MBS: Monoblock Elektrotauchpumpe.

MBS-CG: einphasige Ausführung mit Schwimmschalter.

KMBS: Elektropumpe MBS + 20 m Kabel + Schwimmschalter + Schalttafel

PORTUGUÊS

EMPREGOS

Para o abastecimento de água a partir de reservatórios, bacias ou tanques e de poços abertos (poços de largo diâmetro) ou poços de 6" para uso doméstico, civil, agrícola e para a pressurização de água em geral.

CARACTERÍSTICAS DE CONSTRUÇÃO

Camisa externa: totalmente em aço inoxidável AISI 304, incluindo boca de saída com rosca 1" 1/4 G.

Rotores e difusores: resina termoplástica resistente à abrasão. Difusores munidos de anéis de desgaste auto-reguláveis.

Veio da bomba e do motor numa única peça totalmente em aço inoxidável AISI 431, sustentado em três pontos.

Rolamentos pré-lubrificadas com lubrificação permanente.

Sistema de vedação: duas juntas de vedação mecânicas: no lado do motor a vedação é em Grafite/Oxido de alumina, no lado da bomba a vedação é em Oxido de alumina/Carboneto de silício.

Câmara de óleo interposta (óleo atóxico aprovado pela FDA).

Motor: assíncrono de indução, com camisa externa em aço AISI 304 arrefecida pelo líquido bombeado. Grau de protecção: IP68

O grupo constituído pela bomba e pelo motor é fácil de desmontar e reparar.

Versões trifásicas: 380-400-415 V 50 Hz, protecções e quadro eléctrico fornecidos a pedido.

Versões monofásicas: 220-230 V/230-240 V 50 Hz, quadro eléctrico, completo munido de protecção e ficha Schuko, fornecido a pedido.

Cabo tipo H07-RNF de série: MBS 20m.

DADOS CARACTERÍSTICOS

Performances en 2900 l/min

MBS-X Qmax: 4,2 m³/h / Hmax: 86 m

MBS-Y Qmax: 6,3 m³/h / Hmax: 91,5 m

MBS-A Qmax: 5,2 m³/h / Hmax: 90 m

MBS-B Qmax: 9 m³/h / Hmax: 92 m

MBS-C Qmax: 18 m³/h / Hmax: 112 m

Temperatura do líquido bombeado: min. 0°C - max. 40°C.

Quantidade máxima de areia tolerada na água: 50 g/m³.

Passagem de corpos sólidos: máx. 2,5 mm (série X: 2 mm).

Nível mínimo do líquido: 100 mm desde o fundo da grade de aspiração.

Profundidade máxima de emprego: até 70 m abaixo do nível da água.

TOLERÂNCIAS DE PERFORMANCES

Bomba: UNI EN ISO 9906 Anexo A. Motor: normas CEI 60034-1

INSTALAÇÃO

As bombas da série MBS podem ser instaladas em poços profundos de 6" como electrobombas submersas ou em poços abertos, bacias, tanques ou reservatórios como bombas submersíveis. As electrobombas MBS são apropriada para emprego com variador de frequência. Para mais informações contactar nosso escritório técnico.

VERSÕES DISPONÍVEIS

MBS: electrobomba submersa monobloco.

MBS-CG: versão monofásica com flutuador.

KMBS: electrobomba MBS + 20 m cabo + flutuador + quadro eléctrico

COMPONENTI PRINCIPALI

MAIN COMPONENTS

COMPONENTES PRINCIPALES

COMPOSANTS PRINCIPAUX

HAUPTBAUTEILE

COMPONENTES PRINCIPAIS

COMPONENTE COMPONENT • COMPONENTE COMPOSANT • BAUTEIL • COMPONENTE	MATERIALE MATERIAL • MATERIAL • MATERIAUX • WERKSTOFFE • MATERIAL
Girante Impeller • Impulsor Turbine • Laufrad • Turbina	Resina termoplastica Thermoplastic resin • Resina termoplástica Résine thermoplastique • Thermoplastisches • Resina termoplástica
Diffusore Diffuser • Difusor Diffuseur • Diffusor • Difusor	Resina termoplastica Thermoplastic resin • Resina termoplástica Résine thermoplastique • Thermoplastisches • Resina termoplástica
Supporti Supports • Soportes Support • Stutze • Suportes	Ottone / Acciaio Brass / Steel • Laton / Acero Laiton / Acier • Messine / Stahl • Latao / Aço
Albero Shaft • Eje Arbre • Welle • Eixo	Acciaio inossidabile Stainless steel • Acero inoxidable Acier inoxydable • Edelstahl • Aço inoxidável AISI431 (1.4057)
Coperchio superiore / Tubo pompa Upper cover / Pump pipe Tapa superior / Tubo bomba Couvercle supérieur / Tuyau pompe Oberer Deckel / Pumpenrohr Tampa superior / Corpo da bomba	Acciaio inossidabile Stainless steel Acero inoxidable Acier inoxydable Edelstahl Aço inoxidável AISI304 (1.4308)
Tenuta meccanica Mechanical seal Cierre mecánico Garniture mécanique Mechanische Dichtung Seco mecanico	Lato motore tenuta Grafite/Ossido di allumina, lato pompa tenuta Ossido di allumina/Carburo di silicio. Graphite/alumina oxide seal on motor side; alumina oxide/silicon carbide seal on pump side. Lado del motor sello de Grafito/Óxido de alúmina, lado de la bomba sello de Óxido de alúmina/Carburo de silicio. Côté moteur, garniture Graphite/Oxyde d'alumine, côté pompe, garniture Oxyde d'alumine/Carbure de Silicium. Dichtung Motorseite Graphit/Aluminiumoxid, Dichtung Pumpenseite Aluminiumoxid/Siliziumkarbid. Lado do motor a vedação é em Grafite/Óxido de alumina, no lado da bomba a vedação é em Óxido de alumina/Carboneto de silício.

ESEMPI D'INSTALLAZIONE

EXAMPLE OF INSTALLATION

EJEMPLOS DE INSTALACION

EXEMPLES D'INSTALLATION

INSTALLATIONSBEISPIELE

EXEMPLOS DE INSTALAÇÃO

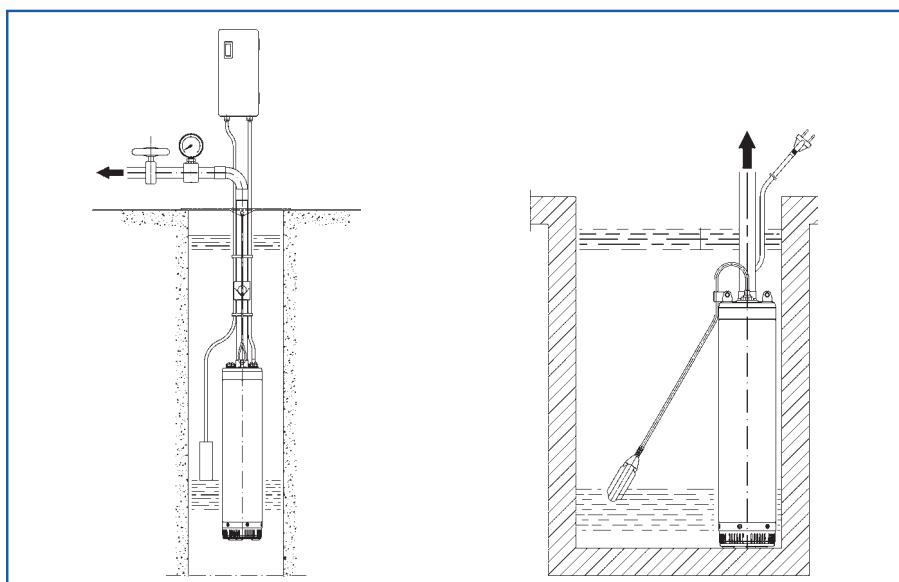

Elenco completo dei componenti a pag. 216 • Complete list of the components on page 216 • Lista completa de los componentes a la página 216 • Liste complète des composantes à la page 216 • Komplette Liste der Bestandteile auf der Seite 216 • Listado complete dos componentes pag. 216

ELETTROPOMPE

TABELLA DELLE CARATTERISTICHE IDRAULICHE

TABLE OF THE HYDRAULIC FEATURES

TABLA DE LAS CARACTERISTICAS HIDRAULICAS

TABLEAU DES CARACTERISTIQUES HYDRAULIQUES

TABELLE DER HYDRAULISCHEN EIGENSCHAFTEN

TABELA DE CARACTERÍSTICAS HIDRÁULICAS

MBS

X-A-Y-B-C

2900 1/min

Tipo Type	P ₂ *		In (A)		Q	U.S.g.p.m.																		
						H																		
						1~ 230 V**		3~ 400 V		0	2	5	7	10	13	15	18	22	25,7	27	31,5	39	52	65
kW		HP		m ³ /h	0	0,6	1,2	1,8	2,4	3	3,6	4,2	5,2	6	6,3	7,2	9	12	15	18				
				l/min	0	10	20	30	40	50	60	70	86	100	105	120	150	200	250	300				
MBS-X/3	0,55	0,75	5,3	1,8	44,5	43	42	38	34	29	24	17												
MBS-X/4	0,75	1,0	6,0	2,1	58	57	56	52	45,5	39,5	31	21												
MBS-X/5	0,9	1,2	7,3	2,3	72,5	71,5	70	64,5	57	47	37	24,5												
MBS-X/6	1,1	1,5	7,6	2,5	88	86	83,5	77,5	69	58	45	28												
MBS-A/3	0,75	1,0	5,5	1,9	45	44,5	44	42	39,5	35,5	31,5	26	16											
MBS-A/4	1,0	1,36	7,0	2,3	60	59	58	55	51	47,5	42	33	22,5											
MBS-A/5	1,1	1,5	8,0	2,6	75,5	75	73	70,5	66	60	52,5	43,5	29											
MBS-A/6	1,2	1,6	8,7	3,0	91	90	88	85	80,5	72	64	53,5	34,5											
MBS-Y/4	0,75	1	7,0	2,2	50	48	45,5	43	40	37,5	32,5	28	20	14	12									
MBS-Y/5	0,9	1,2	7,8	2,5	64	61,5	59	56	53,5	49,5	45	39,5	28	20	16,5									
MBS-Y/6	1,1	1,5	8,6	3,0	80	77	75	71,5	68	63	58	50	37	26,5	21									
MBS-Y/7	1,5	2,0	9,2	3,6	94,5	91,5	88,5	85	81	75,5	69,5	62,5	47	33	28									
MBS-B/3	1,0	1,36	7,3	2,4	41	40,5	39,5	38,5	38	37	35,5	34	31	28	26	23	12							
MBS-B/4	1,2	1,6	9,1	3,0	56	55	53	52,5	50	48	47	45,5	42	39	36	32	19							
MBS-B/5	1,5	2,0	9,8	3,7	69	67	64	63,5	61	59	57	55	51	46	44	38	20							
MBS-B/7	2,2	3,0	15,0	5,0	96	93	92	90	86,5	84	81,5	78	72	66	63	55	30							
MBS-C/3	1,5	2	9,5	3,2	38					38	37,5	37	36	35,5	34,5	33,5	31,5	25	16,5	7				
MBS-C/5	2,2	3	14,4	5,3	66					65	64,5	64	63	62	61	59,5	55,5	45	32	15				
MBS-C/6	2,8	3,8	17,3	6,0	77					76,5	76	75	74	73	72	70	65,5	52,5	37,5	19,5				
MBS-C/7	3,3	4,5	20,0	7,2	89,5					89	88,5	88	87	85	84	80	74	59	42,5	20,5				
MBS-C/9	4,0	5,5	-	9,1	113					112	111	110	109	108	107	103	92,5	80	56	27,5				

* Potenza nominale motore • Rated power of motor • Potencia nominal del motor • Puissance nominale moteur • Nennleistung des Motors • Potência nominal do motor.

** A richiesta si fornisce motore 230V con funzionamento 3~ • On request motor 230V with functioning 3~ • Bajo demanda motor 230V con funcionamiento 3~ • Sur demande on livre moteur 230V fonctionnement 3~ • Auf Anfrage mit Motor 230V mit Betrieb 3~ • Sob pedido motor 220 V com funcionamento 3~.

MBS-X

≅ 2900 1/min

DIMENSIONI E PESI

DIMENSIONS AND WEIGHT / DIMENSIONES Y PESOS / DIMENSIONS ET POIDS / ABMESSUNGEN UND GEWICHTE / DIMENSÕES E PESO

MBS	D mm	d	230V 1~		400V 3~	
			L mm	Kg	L mm	Kg
X/3	143	1"1/4	512	20,2	502	19,8
X/4			553	21,4	533	20,2
X/5			590	22,6	570	21,3
X/6			626	23,8	606	22,3

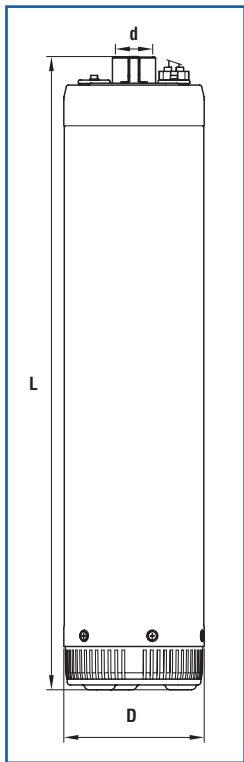

Le curve di prestazione sono basate su valori di viscosità cinematica = 1 mm²/s e densità pari a 1000 kg/m³. Tolleranza e curve secondo UNI EN ISO 9906 - Appendice A

- The performance curves are based on the kinematic viscosity values = 1 mm²/s and density equal to 1000 kg/m³. Tolerance and curves according to UNI EN ISO 9906 - Attachment A
- Las curvas de rendimiento se refieren a valores de viscosidad cinemática = 1 mm²/s y densidad de 1000 Kg/m³. Tolerancia de las curvas de acuerdo con UNI EN ISO 9906 - Párrafo A
- Les courbes de performances sont basées sur des valeurs de viscosité cinématique égale à 1 mm²/s et une densité égale à 1000 kg/m³. Tolérance et courbes conformes aux normes UNI EN ISO 9906 - Annexe A
- Die Leistungskurven beruhen auf einer kinematischen Zähflüssigkeit von 1 mm²/s und einer Dichte von 1000 kg/m³. Abweichung und Kurven gemäß UNI EN ISO 9906 - Anhang A
- As curvas de rendimento referem-se a valores de viscosidade = 1 mm²/s e densidade igual a 1000 kg/m³. Tolerância das curvas de acordo com UNI EN ISO 9906 - Parágrafo A.

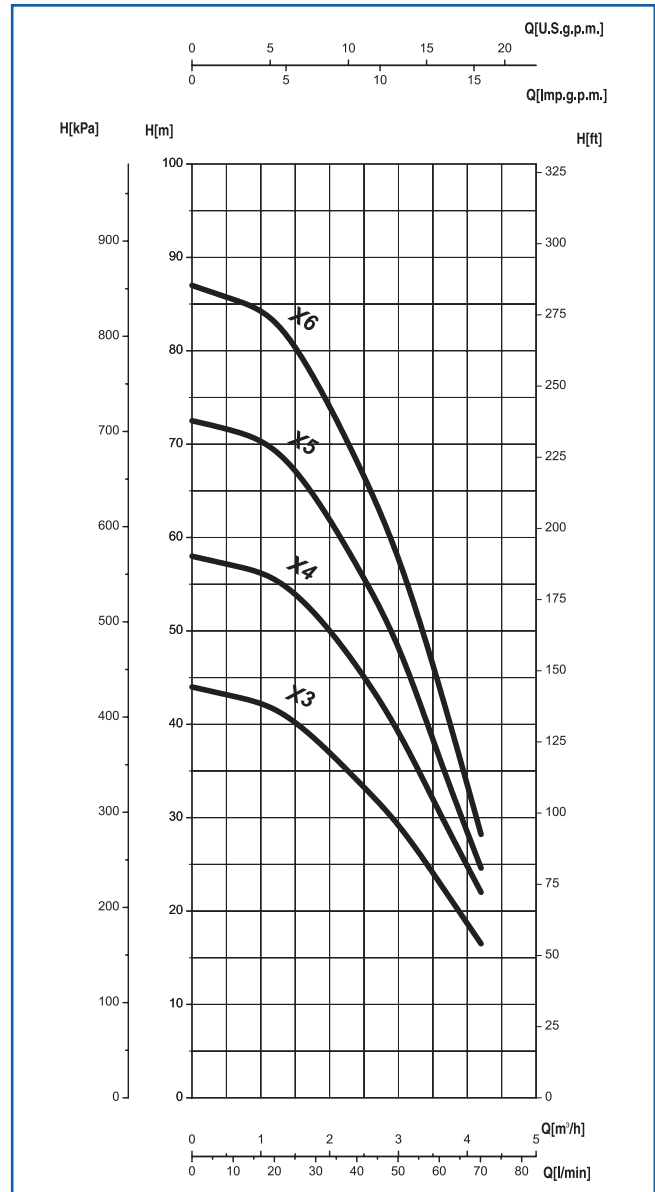

CARATTERISTICHE IDRAULICHE

HYDRAULIC FEATURES

CARACTERISTICAS HIDRAULICAS / CARACTERISTIQUES HYDRAULIQUES / HYDRAULISCHE EIGENSCHAFTEN / CARACTERÍSTICAS HIDRÁULICAS

MBS	P ₂		P ₁	230 V 1~		400 V 3~	U.S.g.p.m. Q m ³ /h l/min	H (m)	0	2	5	7	10	13	15	18						
	kW	HP		In (A)	C Vc450 (µF)												In (A)					
X/3	0,55	0,75	0,9	5,3	20	1,8	0	0,6	1,2	1,8	2,4	3	3,6	4,2	44,5	43	42	38	34	29	24	17
X/4	0,75	1	1,1	6	25	2,1	10	20	30	40	50	60	70	58	57	56	52	45,5	39,5	31	21	
X/5	0,9	1,2	1,3	7,3	25	2,3	20	30	40	50	60	70	72,5	71,5	70	64,5	57	47	37	24,5		
X/6	1,1	1,5	1,5	7,6	31,5	2,5	30	40	50	60	70	80	88	86	83,5	77,5	69	58	45	28		

≅ 2900 1/min

MBS-A

DIMENSIONI E PESI

DIMENSIONS AND WEIGHT / DIMENSIONES Y PESOS / DIMENSIONS ET POIDS / ABMESSUNGEN UND GEWICHTE / DIMENSÕES E PESO

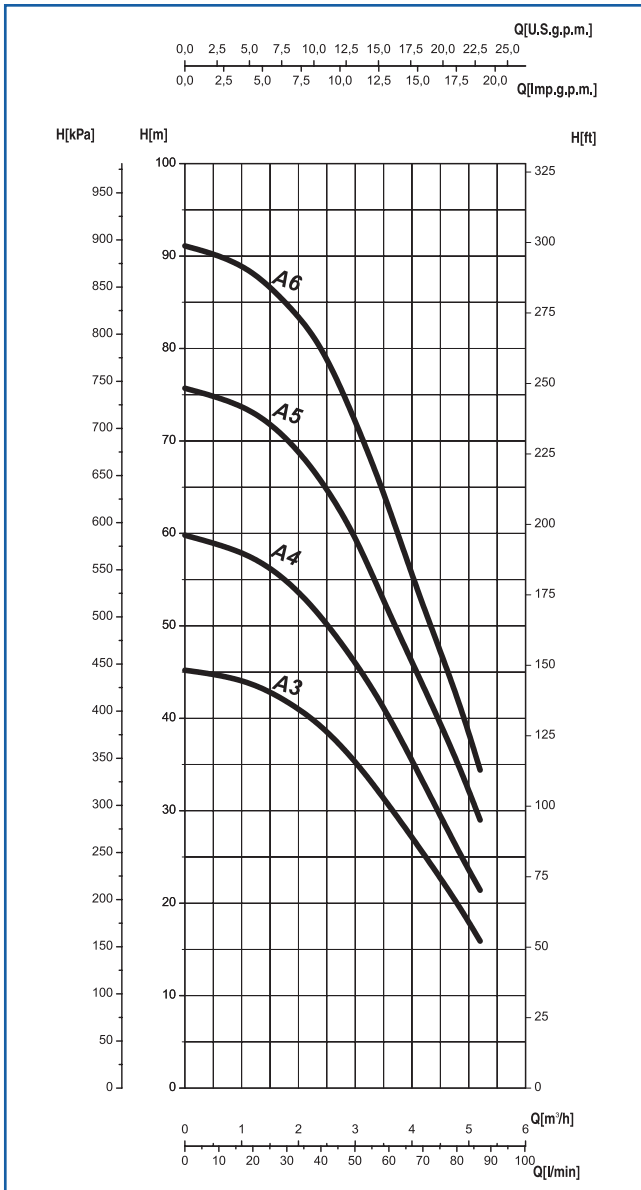

MBS	D mm	d	230V 1~		400V 3~	
			L mm	Kg	L mm	Kg
A/3	143	1"1/4	520	20,9	500	19,6
A/4			571	22,4	551	21,1
A/5			618	23,3	588	22,3
A/6			664	24,8	624	23,6

Le curve di prestazione sono basate su valori di viscosità cinematica = 1 mm²/s e densità pari a 1000 kg/m³. Tolleranza e curve secondo UNI EN ISO 9906 - Appendice A

- The performance curves are based on the kinematic viscosity values = 1 mm²/s and density equal to 1000 kg/m³. Tolerance and curves according to UNI EN ISO 9906 - Attachment A
- Las curvas de rendimiento se refieren a valores de viscosidad cinemática = 1 mm²/s y densidad de 1000 Kg/m³. Tolerancia de las curvas de acuerdo con UNI EN ISO 9906 - Párrafo A
- Les courbes de performances sont basées sur des valeurs de viscosité cinématique égale à 1 mm²/s et une densité égale à 1000 kg/m³. Tolérance et courbes conformes aux normes UNI EN ISO 9906 - Annexe A
- Die Leistungskurven beruhen auf einer kinematischen Zähflüssigkeit von 1 mm²/s und einer Dichte von 1000 kg/m³. Abweichung und Kurven gemäß UNI EN ISO 9906 - Anhang A
- As curvas de rendimento referem-se a valores de viscosidade = 1 mm²/s e densidade igual a 1000 kg/m³. Tolerância das curvas de acordo com UNI EN ISO 9906 - Parágrafo A.

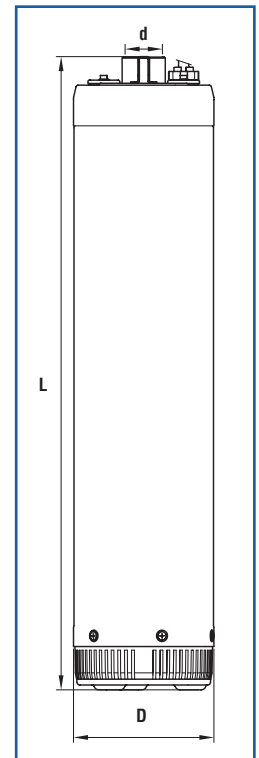

CARATTERISTICHE IDRAULICHE

HYDRAULIC FEATURES

CARACTERISTICAS HIDRAULICAS / CARACTERISTIQUES HYDRAULIQUES / HYDRAULISCHE EIGENSCHAFTEN / CARACTERÍSTICAS HIDRÁULICAS

MBS	P ₂		P ₁	230 V 1~		400 V 3~	U.S.g.p.m. Q	0	2	5	7	10	13	15	18	21	22
	kW	HP		I _n	C												
			kW	(A)	Vc450 (µF)	(A)	m ³ /h										
A/3	0,75	1	1,1	5,5	25	1,9	0	10	20	30	40	50	60	70	80	86	
A/4	1	1,36	1,4	7	31,5	2,3	45	44,5	44	42	39,5	35,5	31,5	26	20,3	16	
A/5	1,1	1,5	1,6	8	31,5	2,6	60	59	58	55	51	47,5	42	33	27	22,5	
A/6	1,2	1,6	1,8	8,7	40	3	75,5	75	73	70,5	66	60	52,5	43,5	35	29	
							91	90	88	85	80,5	72	64	53,5	42,5	34,5	

MBS-Y

≅ 2900 1/min

DIMENSIONI E PESI

DIMENSIONS AND WEIGHT / DIMENSIONES Y PESOS / DIMENSIONS ET POIDS / ABMESSUNGEN UND GEWICHTE / DIMENSÕES E PESO

MBS	D mm	d	230V 1~		400V 3~	
			L mm	Kg	L mm	Kg
Y/4	143	1"1/4	558	22,4	538	21,0
Y/5			560	23,7	580	22,2
Y/6			646	25,2	626	23,7
Y/7			693	26,8	673	25,2

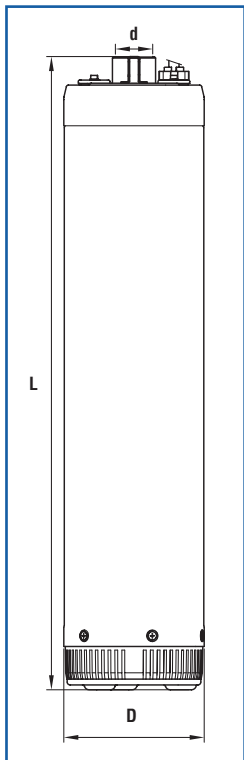

Le curve di prestazione sono basate su valori di viscosità cinematica = 1 mm²/s e densità pari a 1000 kg/m³. Tolleranza e curve secondo UNI EN ISO 9906 - Appendice A

- The performance curves are based on the kinematic viscosity values = 1 mm²/s and density equal to 1000 kg/m³. Tolerance and curves according to UNI EN ISO 9906 - Attachment A
- Las curvas de rendimiento se refieren a valores de viscosidad cinemática = 1 mm²/s y densidad de 1000 Kg/m³. Tolerancia de las curvas de acuerdo con UNI EN ISO 9906 - Parrafo A
- Les courbes de performances sont basées sur des valeurs de viscosité cinématique égale à 1 mm²/s et une densité égale à 1000 kg/m³. Tolérance et courbes conformes aux normes UNI EN ISO 9906 - Annexe A
- Die Leistungskurven beruhen auf einer kinematischen Zähflüssigkeit von 1 mm²/s und einer Dichte von 1000 kg/m³. Abweichung und Kurven gemäß UNI EN ISO 9906 - Anhang A
- As curvas de rendimento referem-se a valores de viscosidade = 1 mm²/s e densidade igual a 1000 kg/m³. Tolerância das curvas de acordo com UNI EN ISO 9906 - Parágrafo A.

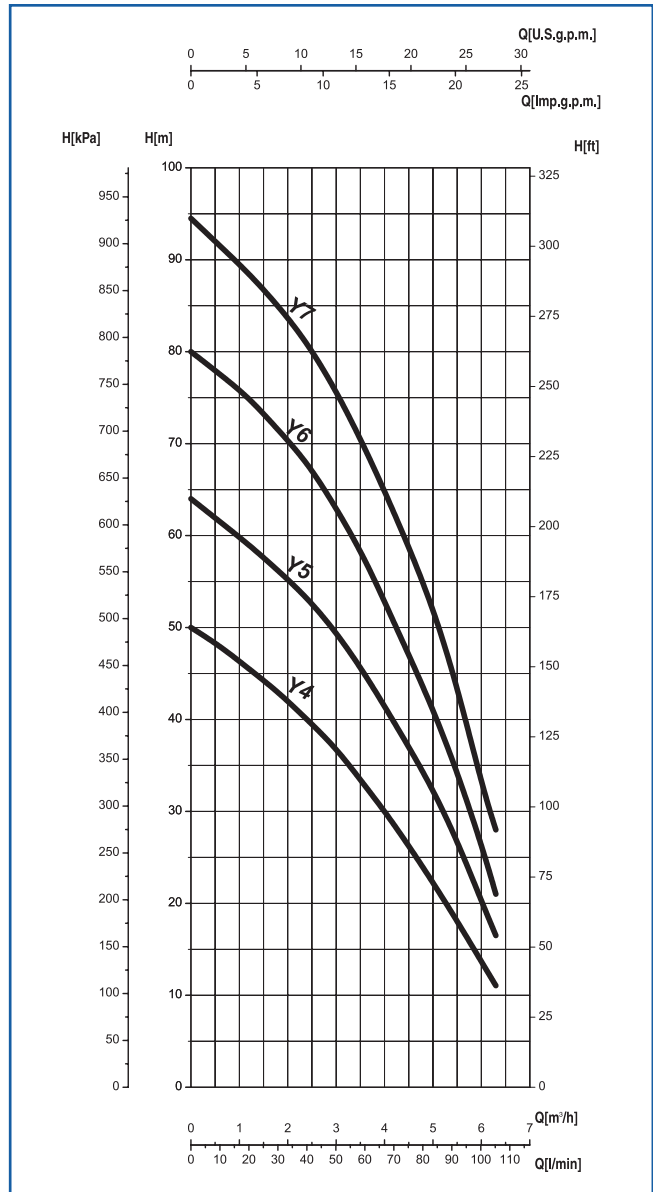

CARATTERISTICHE IDRAULICHE

HYDRAULIC FEATURES

CHARACTERISTICAS HIDRAULICAS / CARACTERISTIQUES HYDRAULIQUES / HYDRAULISCHE EIGENSCHAFTEN / CARACTERÍSTICAS HIDRÁULICAS

MBS	P ₂		P ₁	230 V 1~		400 V 3~	Q	Q									
	kW	HP		In	Vc450	In		U.S.g.p.m.	0	2	5	7	10	13	15	18	25,7
				(A)	(µF)	(A)	m ³ /h	0	0,6	1,2	1,8	2,4	3	3,6	4,2	6	6,3
							l/min	0	10	20	30	40	50	60	70	100	105
Y/4	0,75	1	1,3	7	25	2,2	H	50	48	45,5	43	40	37,5	32,5	28	14	12
Y/5	0,9	1,2	1,5	7,8	31,5	2,5	(m)	64	61,5	59	56	53,5	49,5	45	39,5	20	16,5
Y/6	1,1	1,5	1,7	8,6	31,5	3		80	77	75	71,5	68	63	58	50	26,5	21
Y/7	1,5	2	2	9,2	40	3,6		94,5	91,5	88,5	85	81	75,5	69,5	62,5	33	28

≅ 2900 1/min

MBS-B

DIMENSIONI E PESI

DIMENSIONS AND WEIGHT / DIMENSIONES Y PESOS / DIMENSIONS ET POIDS / ABMESSUNGEN UND GEWICHTE / DIMENSÕES E PESO

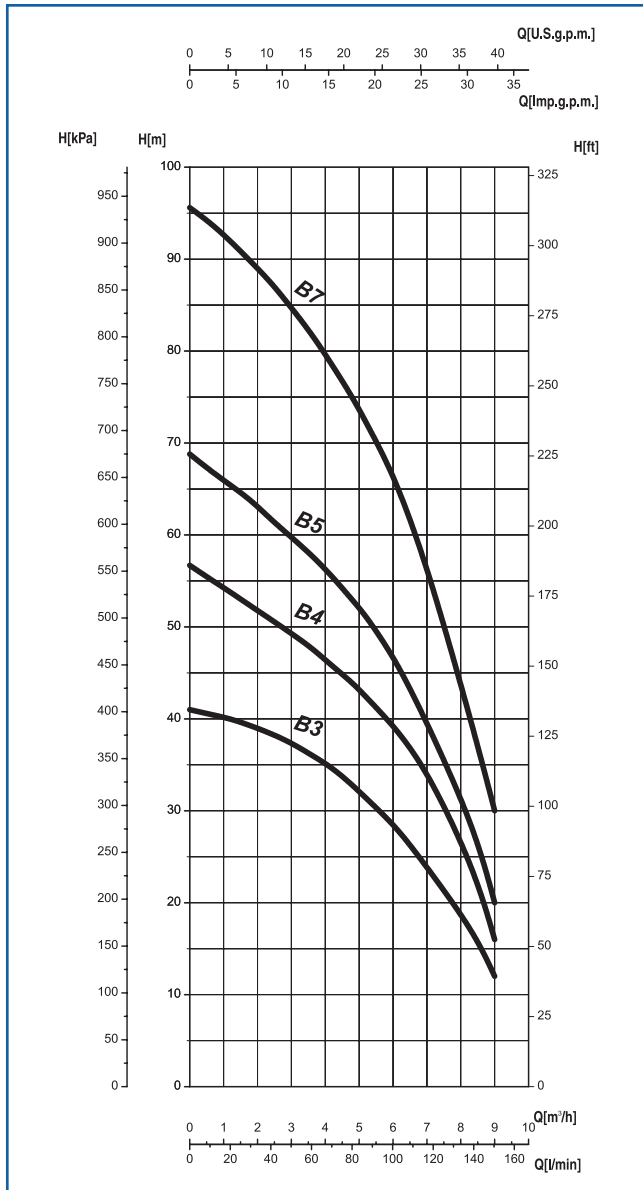

MBS	D mm	d	230V 1~		400V 3~	
			L mm	Kg	L mm	Kg
B/3	143	1"1/4	541	22,1	521	22,7
B/4			613	24,4	573	24,4
B/5			624	26,8	619	26,1
B/7			698	31,3	678	28,3

Le curve di prestazione sono basate su valori di viscosità cinematica = 1 mm²/s e densità pari a 1000 kg/m³. Tolleranza e curve secondo UNI EN ISO 9906 - Appendice A

- The performance curves are based on the kinematic viscosity values = 1 mm²/s and density equal to 1000 kg/m³. Tolerance and curves according to UNI EN ISO 9906 - Attachment A
- Las curvas de rendimiento se refieren a valores de viscosidad cinemática = 1 mm²/s y densidad de 1000 Kg/m³. Tolerancia de las curvas de acuerdo con UNI EN ISO 9906 - Parrafo A
- Les courbes de performances sont basées sur des valeurs de viscosité cinématique égale à 1 mm²/s et une densité égale à 1000 kg/m³. Tolérance et courbes conformes aux normes UNI EN ISO 9906 - Annexe A
- Die Leistungskurven beruhen auf einer kinematischen Zähflüssigkeit von 1 mm²/s und einer Dichte von 1000 kg/m³. Abweichung und Kurven gemäß UNI EN ISO 9906 - Anhang A
- As curvas de rendimento referem-se a valores de viscosidade = 1 mm²/s e densidade igual a 1000 kg/m³. Tolerância das curvas de acordo com UNI EN ISO 9906 - Parágrafo A.

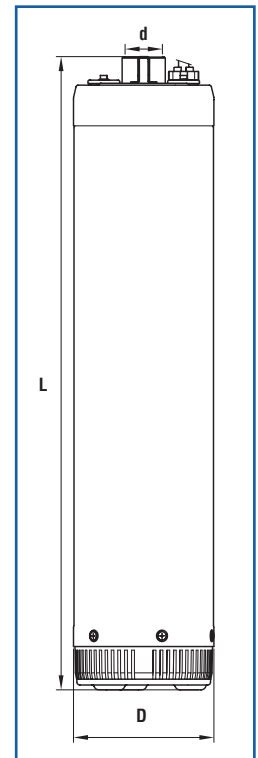

CARATTERISTICHE IDRAULICHE

HYDRAULIC FEATURES

CARACTERISTICAS HIDRAULICAS / CARACTERISTIQUES HYDRAULIQUES / HYDRAULISCHE EIGENSCHAFTEN / CARACTERÍSTICAS HIDRÁULICAS

MBS	P ₂		P ₁	230 V 1~		400 V 3~	U.S.g.p.m.	Q							
	kW	HP		I _n (A)	V _c 450 (µF)			I _n (A)	0	5	10	15	21	31,5	36,4
B/3	1	1,36	1,5	7,3	31,5	2,4	H (m)	0	1,2	2,4	3,6	4,8	7,2	8,4	9
B/4	1,2	1,6	1,9	9,1	40	3		41	39,5	38	35,5	32,5	23	16,5	12
B/5	1,5	2	2,2	9,8	50	3,7		56	53	50	47	43,5	32	24	16
B/7	2,2	3	3,2	15	60	5		69	64	61	57	53	38	29	20
								96	92	86,5	81,5	75,5	55	39	30

MBS-C

≅ 2900 l/min

DIMENSIONI E PESI

DIMENSIONS AND WEIGHT / DIMENSIONES Y PESOS / DIMENSIONS ET POIDS / ABMESSUNGEN UND GEWICHTE / DIMENSÕES E PESO

MBS	D mm	d	230V 1~		400V 3~	
			L mm	Kg	L mm	Kg
C/3	143	1"1/4	599	24,2	559	21,8
C/5			677	27,6	656	27,8
C/6			729	29,3	709	29,8
C/7			792	34,3	762	31,3
C/9			/	/	858	34,8

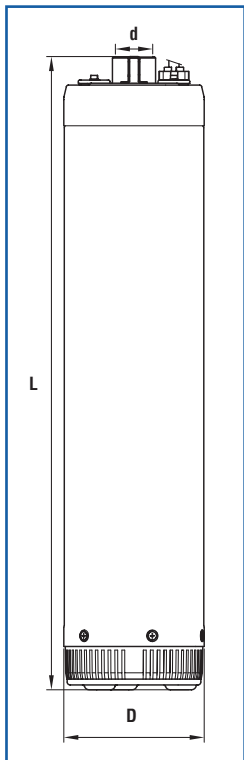

Le curve di prestazione sono basate su valori di viscosità cinematica = 1 mm²/s e densità pari a 1000 kg/m³. Tolleranza e curve secondo UNI EN ISO 9906 - Appendice A

- The performance curves are based on the kinematic viscosity values = 1 mm²/s and density equal to 1000 kg/m³. Tolerance and curves according to UNI EN ISO 9906 - Attachment A
- Las curvas de rendimiento se refieren a valores de viscosidad cinemática = 1 mm²/s y densidad de 1000 Kg/m³. Tolerancia de las curvas de acuerdo con UNI EN ISO 9906 - Parrafo A
- Les courbes de performances sont basées sur des valeurs de viscosité cinématique égale à 1 mm²/s et une densité égale à 1000 kg/m³. Tolérance et courbes conformes aux normes UNI EN ISO 9906 - Annexe A
- Die Leistungskurven beruhen auf einer kinematischen Zähflüssigkeit von 1 mm²/s und einer Dichte von 1000 kg/m³. Abweichung und Kurven gemäß UNI EN ISO 9906 - Anhang A
- As curvas de rendimento referem-se a valores de viscosidade = 1 mm²/s e densidade igual a 1000 kg/m³. Tolerância das curvas de acordo com UNI EN ISO 9906 - Parágrafo A.

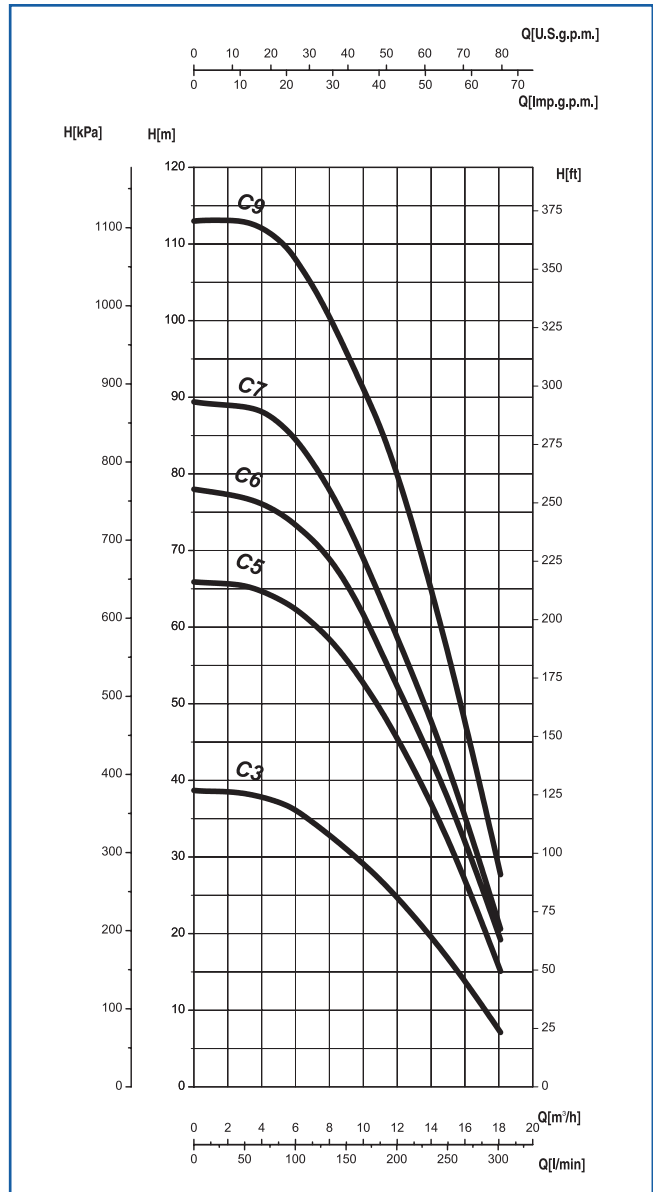

CARATTERISTICHE IDRAULICHE

HYDRAULIC FEATURES

CARACTERISTICAS HIDRAULICAS / CARACTERISTIQUES HYDRAULIQUES / HYDRAULISCHE EIGENSCHAFTEN / CARACTERÍSTICAS HIDRÁULICAS

MBS	P ₂		P ₁	230 V 1~		400 V 3~	U.S.g.p.m. Q	0	13	26	39	52	65	78
	kW	HP		In	C Vc450 (uF)	In		m ³ /h	3	6	9	12	15	18
			kW	(A)	(A)	(A)	l/min	0	50	100	150	200	250	300
C/3	1,5	2	2,1	9,5	40	3,2	H (m)	38	38	35,5	31,5	25	16,5	7
C/5	2,2	3	3,2	14,4	60	5,3		66	65	62	55,5	45	32	15
C/6	2,8	3,8	3,8	17,3	70	6		77	76,5	73	65,5	52,5	37,5	19,5
C/7	3,3	4,5	4,5	20	80+100	7,2		89,5	89	85	74	59	42,5	20,5
C/9	4	5,5	5,3	-	-	9,1		113	112	108	92,5	80	56	27,5



ELETTROPOMPE SOMMERSE 4" A GIRANTE FLOTTANTE**4" SUBMERSIBLE ELECTRIC PUMPS WITH FLOATING IMPELLER****ELECTROBOMBAS SUMERGIDAS CON IMPULSOR FLOTANTE 4"****ELECTROPOMPES IMMERGEES A TURBINE FLOTTANTE 4"****4" ELEKTROUTERWASSERPUMPEN MIT SCHWIMMENDEN LAUFRÄDERN****ELECTROBOMBAS SUBMERSÍVEIS DE 4" COM TURBINA FLUTTUANTE****FS-98****ITALIANO****IMPIEGHI**

Idonea per il sollevamento, la pressurizzazione e distribuzione in impianti civili ed industriali, alimentazione di autoclavi e cisterne, impianti di lavaggio, sistemi di irrigazione, con prelievo da pozzi con diametro min 104 mm, vasche o bacini naturali.

CARATTERISTICHE COSTRUTTIVE

FS98: gruppo elettropompa completo con motore.
FP98: parte idraulica accoppiabile a motori sommersi 4" con attacco secondo NEMA MG1-18.388
Giranti radiali di tipo flottante, a scorrimento assiale, che evitano il bloccaggio della pompa anche in presenza di sabbia.
Bocca di mandata completa di valvola di ritegno a sfera.
Bussole di guida in gomma anti-usura.
Componenti realizzati con materiali particolari che assicurano una forte resistenza all'usura. La pompa rappresenta la soluzione ideale nel pompaggio di acqua con presenza di sabbia in sospensione, fino a 300 g/m³.

MATERIALI - VERSIONE STANDARD

Giranti: policarbonato caricato con fibra di vetro.
Diffusori: Noryl (tecnopolimero) caricato con fibra di vetro.
Albero in acciaio inossidabile AISI431 (a richiesta AISI316), a profilo scanalato
Bocca di mandata e supporto di aspirazione: ottone o acciaio al carbonio rivestito (a richiesta in acciaio inossidabile AISI304)
Mantello esterno: acciaio inossidabile AISI304
Dimensioni e tipologia bocche di mandata: uscita filettata 1" 1/4 G (FS98 A-B-C) o 2" G (FS98 D-E).

DATI CARATTERISTICI - VERSIONI STANDARD

Fluido: chimicamente e meccanicamente non aggressivo, con un contenuto massimo di sostanze solide della durezza e granulometria del limo (300 g/m³)
Passaggio corpi solidi: max 3 mm.
Temperatura del liquido pompato: min 0°C max 35°C
Pressione massima di esercizio: 39 bar.
Profondità massima di immersione: 300 m sotto il livello del liquido.
Senso di rotazione: antiorario, osservando dalla bocca di mandata.
Prestazioni a 2900 1/min
FS98 A Qmax: 2,8 m³/h / Hmax: 372 m
FS98 B Qmax: 3,5 m³/h / Hmax: 385 m
FS98 C Qmax: 6 m³/h / Hmax: 390 m
FS98 D Qmax: 8 m³/h / Hmax: 342 m
FS98 E Qmax: 12 m³/h / Hmax: 296 m

TOLLERANZE PRESTAZIONI

Pompe: UNI EN ISO 9906 Appendice A.
Motore: norme IEC 60034-1.

INSTALLAZIONE

Verticale / orizzontale in funzione della potenza.

VERSIONI SPECIALI

Serie XFS98 con supporto aspirazione e bocca di mandata in acciaio inossidabile AISI304 microfuso
Tensioni diverse
Bocca mandata da 1" 1/2 G

ACCESSORI A RICHIESTA

Anodo sacrificale

ENGLISH**APPLICATION**

Suitable for lifting, pressurising and distribution in civil and industrial installations, autoclave and cistern inlets, washing plants, irrigation systems. Draws from wells of minimum diameter of 104 mm, tanks or natural basins.

CONSTRUCTION FEATURES

FS98: complete unit of pump with electric motor.
FP98: hydraulic part to be connected with 4" submersible motors with coupling following NEMA MG1-18.388
The FS 98 series uses axial sliding floating impellers, which avoid the jam up of the pump even with the presence of sand.
Outlet complete with non return ball valve.
Driving bushings in anti-wear rubber.
Components realized with particular materials which assure an high wear resistance. This pump is an ideal solution in pumping water with suspended sand particles up to 300 g/m³.

MATERIALS - STANDARD VERSION

Impellers: polycarbonate loaded with fiber glass.
Diffusers: Noryl (tecnopolimer) loaded with fiber glass.
Shaft made of AISI431 stainless steel (on request, AISI316), with grooved profile.
Outlet and suction support: brass or coated carbon steel (on request stainless steel AISI304)
External shell: stainless steel AISI304.
Dimensions and type of outlet: threaded exit 1" 1/4 G (FS98 A-B-C) or 2" G (FS98 D-E).

OPERATION DATA

Fluid: chemically and mechanically non-aggressive, with a maximum solid substance content equal to the hardness and grain size of silt (300 g/m³).
Passing of solids: max 3 mm.
Temperature of the pumped liquid: min 0°C max 35°C.
Maximum working pressure: 39 bar.
Maximum immersion depth: 300 m under liquid level.
Direction of rotation: counter-clockwise, looking by the outlet.
Performance at 2900 rpm
FS98 A Qmax: 2,8 m³/h / Hmax: 372 m
FS98 B Qmax: 3,5 m³/h / Hmax: 385 m
FS98 C Qmax: 6 m³/h / Hmax: 390 m
FS98 D Qmax: 8 m³/h / Hmax: 342 m
FS98 E Qmax: 12 m³/h / Hmax: 296 m

PERFORMANCE TOLLERANCES

Pumps: UNI EN ISO 9906 Appendix A.
Motor: norms IEC 60034-1.

INSTALLATION

Vertical / horizontal (depending on power).

SPECIAL VERSIONS

Range XFS98 with inlet and outlet in stainless steel AISI304 precision castimg.
Different tensions.
Outlet 1" 1/2 G

ACCESSORIES ON REQUEST

Cathodic protection

ESPAÑOL**APLICACIONES**

Adecuada para la elevación, pressurización y distribución en instalaciones de tipo civil e industrial, distribución a autoclaves y cisternas, de lavado, sistemas de riego, con trasiego de pozos con diametro min. 104 mm, tanques y cuencas.

CARACTERISTICAS DE CONSTRUCCION

FS98: grupo electrobomba completo con motor.
FP98: parte hidraulica para ensamblaje con motores sumergidos 4" con ataque segun NEMA MG1-18.388
Impulsores de tipo flotante, con deslizamiento axial, que evitan el bloqueo de la bomba aun en presencia de arena.
Boca de descarga completa con valvula de retencion esferica.
Casquillos pilotos en goma anti-desgaste.
Componentes realizados con materiales especiales anti-desgaste. La bomba representa la solucion ideal en el bombeo de agua con presencia de arena en suspension, hasta 300 g/m³.

MATERIALES - EJECUCIONES ESTANDAR

Impulsores: policarbonato cargado con fibra de vidrio.
Difusores: Noryl (tecnopolimero) cargado con fibra de vidrio.
Eje en acero inoxidable AISI431 (AISI316 bajo demanda), con perfil en ranura.
Boca de descarga y soporte de aspiracion: laton o acero primario revestido (bajo demanda en acero inoxidable AISI304)
Faldon exterior: acero inoxidable AISI304.
Dimensiones y tipo bocas de descarga: salida enroscada 1" 1/4 G (FS98 A-B-C) o 2" G (FS98 D-E).

DATOS DE FUNCIONAMIENTO

Fluido: quimicamente y mecanicamente no agresivo, sin cuerpos solidos o particulas abrasivas, con un contenido máximo de particulas sólidas de dureza y granulometria del limo (300 g/m³)
Pasaje cuerpos solidos: max 3 mm.
Temperatura del liquido bombeado: min 0°C max 35°C.
Presion de funcionamiento maxima: 39 bar.
Profundidad de sumersion maxima: 300 m debajo del nivel del liquido.
Sentido de rotacion: antiorario, observando desde la boca de descarga.
Prestaciones en 2900 1/min
FS98 A Qmax: 2,8 m³/h / Hmax: 372 m
FS98 B Qmax: 3,5 m³/h / Hmax: 385 m
FS98 C Qmax: 6 m³/h / Hmax: 390 m
FS98 D Qmax: 8 m³/h / Hmax: 342 m
FS98 E Qmax: 12 m³/h / Hmax: 296 m

TOLERANCIAS PRESTACIONES

Bombas: UNI EN ISO 9906 Parrafo A.
Motor: normas IEC 60034-1.

INSTALACION

Vertical / horizontal segun potencia.

EJECUCIONES ESPECIALES

Serie XFS98 con aspiracion y boca de descarga en acero inoxidable AISI304 en fundicion de precision
Varias tensiones.
Boca de descarga 1" 1/2 G

ACCESORIOS BAJO DEMANDA

Anodo sacrificial



FRANÇAIS

APPLICATIONS

Indiquée pour le relevage, la surpression et la distribution dans des installations civile et industrielles, l'alimentation d'autoclaves et citernes, les installations de lavage, les systèmes d'irrigation, avec prélèvement dans des puits (diamètres minimum 104 mm), des réservoirs ou des bassins naturels.

CARACTERISTIQUES DE CONSTRUCTION

FS98 : groupe électropompe complet de moteur.
 FP98 : hydraulique à accoupler à moteurs immergés 4" avec accouplement selon NEMA MG1-18.388.
 Turbines du type flottant, à glissement axial, qui empêche le blocage de la pompe même en présence de sable.
 Orifice de refoulement avec clapet de retenue à bille.
 Bague de guide in caoutchouc anti-usure.
 Composants fabriqués avec matériaux spéciales qui assurent une forte résistance à l'usure. La pompe représente la solution idéale pour le pompage d'eau avec présence de sable, jusqu'à 300 g/m³.

MATERIAUX - VERSION STANDARD

Turbines: polycarbonate chargé avec fibre de verre.
 Diffuseurs: Noryl chargé avec fibre de verre.
 Arbre en acier inoxydable AISI431 (AISI316 sur demande), avec rainures.
 Orifice de refoulement et support d'aspiration : laiton ou acier au carbone recouvert (sur demande en acier inoxydable AISI 304).
 Manteau extérieur: acier inoxydable AISI304.
 Dimensions et typologie orifices de refoulement : sortie fileté 1" 1/4 G (FS98 A-B-C) ou 2" G (FS98 D-E).

DONNEES CARACTERISTIQUES

Fluide: chimiquement et mécaniquement non agressif, avec un contenu maximum de substances solides de la dureté et granulométrie du limon (300 g/m³).
 Passage corps solides: max. 3 mm.
 Température du liquide pompé: min 0°C max 35°C
 Pression max de service: 39 bar.
 Profondeur max d'immersion: 300 m au dessous le niveau du liquide.
 Sens de rotation: contraire aux aiguille d'un montre, si on le regarde de l'orifice de refoulement.
 Régime à 2900 1/min.
 FS98 A Qmax: 2,8 m³/h / Hmax: 372 m
 FS98 B Qmax: 3,5 m³/h / Hmax: 385 m
 FS98 C Qmax: 6 m³/h / Hmax: 390 m
 FS98 D Qmax: 8 m³/h / Hmax: 342 m
 FS98 E Qmax: 12 m³/h / Hmax: 296 m

TOLERANCES REGIMES

Pompe: UNI EN ISO 9906 Appendice A
 Moteur: norme IEC 60034-1

INSTALLATION

Verticale/horizontale en fonction de la puissance

VERSIONS SPECIALES

Série XFS98 avec aspiration et orifice de refoulement en acier inoxydable AISI304 de microfusion
 Voltages différents.
 Orifice de refoulement 1" 1/2 G

ACCESSOIRES SUR DEMANDE

Anode sacrificiel

DEUTSCH

EINSATZ

Geeignet für die Abhebung, die Druckerhöhung und Verteilung in Zivil- und Industrieanlagen, zur Speisung von Autoklaven, Zisternen, Wasch- und Bewässerungsanlagen, mit Wasserentnahme aus Brunnen mit dem minimalen Durchmesser 104mm, Wannen oder natürlichen Wasserbecken.

BAUEIGENSCHAFTEN

FS98: Gruppe von Elektropumpe mit Motor.
 FP98: Pumpenkörper, der an einen den Normen Nema MG1-18.388 entsprechenden Unterwassermotor 4" angeschlossen werden könnte. Die Serie von 4" Unterwassermotorpumpen FS 98 verwendet schwimmende axialschlupfende Laufräder, die das Hemmen der Pumpe auch mit Anwesenheit von Sand vermeiden.
 Druckeröffnung, mit einem Kugelrückschlagventil versehen.
 Aus abnutzungssicherem Gummi hergestellte Steuerbuchse.
 Die Bauteile sind aus besonderen Stoffen produziert, was zur Festigkeit gegen Abnutzung beiträgt.
 Diese Pumpe ist die ideale Lösung bei der Förderung von Wasser mit schwebendem Sand bis 300g/m³.

STOFFE - NORMALE VERSION

Laufräder: Polykarbonat, mit Glasfaser geladen.
 Diffusoren: Noryl, mit Glasfaser geladen.
 Welle aus rostfreiem Edelstahl AISI 431 (auf Anfrage Edelstahl AISI 316), eine Keilwelle
 Druckeröffnung und Sauglager: Messing oder überzogener Kohlenstoffstahl (auf Anfrage – rostfreier Edelstahl AISI304).
 Äußerer Mantel: rostfreier Edelstahl AISI304
 Dimensionen und Type von Druckeröffnungen: geschnittene Eröffnung 1" 1/4 G (FS98 A-B-C) oder 2" G (FS98 D-E).

EIGENSCHAFTEN

Flüssigkeit: chemisch und mechanisch nicht aggressiv, mit einem Höchstgehalt an Feststoffen mit Härte und Granulometrie von Schlick (300 g/m³)
 Durchgang der Festkörper: max. 3 mm.
 Temperatur des Fördermediums: min 0°C max 35°C.
 Maximaler Betriebsdruck: 39 bar.
 Maximale Tauchtiefe: 300 m unter dem Flüssigkeitsniveau.
 Drehrichtung: gegen den Uhrzeigersinn von der Druckeröffnung gesehen.
 Leistungen bei 2900 1/min
 FS98 A Qmax: 2,8 m³/h / Hmax: 372 m
 FS98 B Qmax: 3,5 m³/h / Hmax: 385 m
 FS98 C Qmax: 6 m³/h / Hmax: 390 m
 FS98 D Qmax: 8 m³/h / Hmax: 342 m
 FS98 E Qmax: 12 m³/h / Hmax: 296 m

LEISTUNGSTOLERANZEN

Pumpe: UNI EN ISO 9906 Anhang A
 Motor: Normen IEC 60034-1

EINBAU

Vertikal/ horizontal. Die Einbauweise hängt von der Leistung ab.

SONDERAUSFÜHRUNGEN

Baureihe XFS98 mit der Sauglager und Druckeröffnung aus rostfreiem Edelstahl AISI304 (Präzisionsguss).
 Unterschiedliche Spannungen.
 Druckeröffnung 1" 1/2 G

AUF ANFRAGE GELIEFERTES ZUBEHÖR

Katodischer Schutz

PORTUGUÊS

APLICAÇÕES

Adequada para a elevação, pressurização e distribuição em instalações do tipo civil e industrial, distribuição a autoclaves e cisternas, sistemas anti-incêndio e de lavagem, sistemas de rega, com trasfega de poços com diâmetro min 104 mm, tanque bacia de rio.

CARACTERISTICAS DE CONSTRUÇÃO

FS98: grupo electrobomba completo com motor.
 FP98: parte idraulica com acoplamento para motores submersiveis 4" segun normativa NEMA MG1-18.388
 Turbinas radiales do tipo fluante, a escorrimto axial, que impiden o bloqueio da bomba tambem com presenca de areia.
 Boca de saida completa de valvula de reteaço esferica.
 Casquillo de guia em goma anti-desgaste.
 Componentes fabricados com materiais especiais que garantizan uma forte resistencia al desgaste. A bomba es uma solução optima para o bombeio de agua com presenca de areia , até os 300 g/m³.

MATERIAIS - VERSÕES ESTANDARD

Turbina: policarbonato carregado com fibra de vidro.
 Difusores: Noryl (tecnopolimero) carregado com fibra de vidro.
 Veio em aço inox AISI431 (a petição AISI316), a perfil estriado
 Boca de saida e suporte de aspiração: laião o aço al carbonio revestido (a petição em aço inox AISI304)
 Camisa externa: aço inox AISI304
 Dimensões e tipo da boca de saida: saida enroscada 1" 1/4 G (FS98 A-B-C) o 2" G (FS98 D-E).

CARACTERISTICAS

Fluido: Quimicamente e mecanicamente no agressivo, com um contenido maximo de sustancias solidas de dureza e granulometria do limo (300 g/m³)
 Pasagem corpo solido: max 3 mm.
 Temperatura do liquido bombeado: min 0°C max 35°C
 Pressão maxima de operação: 39 bar.
 Profundid maxima de sumergencia: 300 m debaixo o nivel do liquido.
 Sentido de rotação: antihorario, olhando da boca de saida.
 Prestação a 2900 rpm
 FS98 A Qmax: 2,8 m³/h / Hmax: 372 m
 FS98 B Qmax: 3,5 m³/h / Hmax: 385 m
 FS98 C Qmax: 6 m³/h / Hmax: 390 m
 FS98 D Qmax: 8 m³/h / Hmax: 342 m
 FS98 E Qmax: 12 m³/h / Hmax: 296 m

TOLERÂNCIA PRESTAÇÃO

Bomba: UNI EN ISO 9906 Apêndice A.
 Motor: norma IEC 60034-1.

INSTALAÇÃO

Vertical / Horizontal de acordo a potencia.

VERSÃO ESPECIAIS

Serie XFS98 com suporte aspiração e boca de saida em aço inox AISI304 microfundido
 Voltagem variados
 Boca saida de 1" 1/2 G

ACCESÓRIOS SOB PEDIDO

Anodo sacrificial

MATERIALI DEI COMPONENTI PRINCIPALI
MATERIALS OF THE MAIN COMPONENTS
MATERIAS DE LOS PRINCIPALES COMPONENTS
MATÉRIAUX DES COMPOSANTS PRINCIPAUX
MATERIALEN DER HAUPTBESTANDTEILEN
MATERIAIS DOS COMPONENTES PRINCIPAIS
FS-98

COMPONENTE COMPONENT COMPONENTE COMPOSANT BAUTEIL COMPONENTE	VERSIONE VERSION • VERSIÓN • VERSION • VERSION • VERSÃO			
	FS98		XFS98	
	Standard	A richiesta On request • Bajo demanda Sur demand • Auf Anfrage A pedido	Standard	A richiesta On request • Bajo demanda Sur demand • Auf Anfrage A pedido
Albero Shaft Eje Arbre Welle Eixo	Acciaio inox Stainless steel Acero inox Acier inoxydable Rostfreier Stahl Aço inoxidável AISI431 (1.4057)	Acciaio inox Stainless steel Acero inox Acier inoxydable Rostfreier Stahl Aço inoxidável AISI316 (1.4401)	Acciaio inox Stainless steel Acero inox Acier inoxydable Rostfreier Stahl Aço inoxidável AISI431 (1.4057)	Acciaio inox Stainless steel Acero inox Acier inoxydable Rostfreier Stahl Aço inoxidável AISI316 (1.4401)
Girante Impeller • Impulsor Turbine • Laufrad • Turbina	Policarbonato Polycarbonates • Policarbonato • Polykarbonat			
Diffusore Diffuser • Difusor Diffuseur • Diffusor • Difusor	Noryl			
Supporto aspirazione Suction support Soporte de aspiración Support d'aspiration Saugslager Suporte de aspiração	Acciaio Steel Acero Acier Stahl Aço G20Mn5 (1.6220)	Ottone Brass Latón Laiton Messing Latão	Acciaio inox Stainless steel Acero inox Acier inoxydable Rostfreier Stahl Aço inoxidável AISI304 (1.4308)	Acciaio inox Stainless steel Acero inox Acier inoxydable Rostfreier Stahl Aço inoxidável AISI304 (1.4308)
Bocca di mandata Outlet Orificio de impulsión Orifice de refoulement Druckeröffnung Orificio de impulsão	Acciaio Steel Acero Acier Stahl Aço G20Mn5 (1.6220)	Ottone Brass Latón Laiton Messing Latão	Acciaio inox Stainless steel Acero inox Acier inoxydable Rostfreier Stahl Aço inoxidável AISI304 (1.4308)	Acciaio inox Stainless steel Acero inox Acier inoxydable Rostfreier Stahl Aço inoxidável AISI304 (1.4308)
Tubo e Copricavo Pump pipe and Cable cover Tubo bomba y Cubrecable Tuyau et Couvre-câble Pumpenrohr und Kabeldeckel Corpo da bomba Blindagem cabo eléctrico	Acciaio inox Stainless steel Acero inox Acier inoxydable Rostfreier Stahl Aço inoxidável AISI304 (1.4301)			
Valvola sferica Ball valve Valvula esferica Clapet sphérique Kugelventil Válvula esférica	Gomma Rubber Goma Caoutchouc Gummi Borracha EPDM			

Bocca di mandata Outlet Orificio de impulsión Orifice de refoulement Druckeröffnung Orificio de impulsão	Tipo Type • Typ	Standard	A richiesta On request • Bajo demanda • Sur demand • Auf Anfrage • A pedido
	A-B-C	1" 1/4 G	Ø
D-E	2" G		/

Elenco completo dei componenti a pag. 218 • Complete list of the components on page 218 • Lista completa de los componentes a la página 218 • Liste complète des composantes à la page 218 • Komplette Liste der Bestandteile auf der Seite 218 • Listado complete dos componentes pag. 218

MOTORI
MOTORS
MOTORES
MOTEURS
MOTOREN
MOTORES

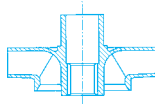

FS-98

2900 1/min

POMPA PUMP BOMBA POMPE PUMPE BOMBA	INSTALLAZIONE INSTALLATION INSTALACIÓN INSTALLATION EINBAU INSTALAÇÃO	P ₂	MOTORE MOTORS MOTORES MOTEURS MOTOREN MOTORES	
			4" CL-95	4" CLE-95
FS-98	V	≤ 2,2 Kw	S	R
		3 ÷ 7,5 Kw	-	S
	O	≤ 2,2 Kw	S	R

S = Standard

R = A richiesta • On request • Bajo demanda • Sur demande • Auf anfrage • Sob pedido

V = Verticale • Vertical • Vertical • Vertical • Vertikal • Vertical

O = Orizzontale • Horizontal • Horizontal • Horizontale • Horizontale • Horizontal

4"

SAER®

ELETTROPOMPE

FS-98
A-B-C-D-E

TABELLA DELLE CARATTERISTICHE IDRAULICHE

TABLE OF THE HYDRAULIC FEATURES

TABLA DE LAS CARACTERISTICAS HIDRAULICAS

TABLEAU DES CARACTERISTIQUES HYDRAULIQUES

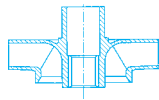
TABELLE DER HYDRAULISCHEN EIGENSCHAFTEN

TABELA DE CARACTERÍSTICAS HIDRÁULICAS

2900 1/min

Tipo Type	Motore Motor**		In(A)		-		Q	U.S.g.p.m.								
			3~	1~***	μF	V		0	1,8	3,5	5,3	7	8,8	10,6	12,3	
			400 V	230 V				0	0,4	0,8	1,2	1,6	2	2,4	2,8	
	kW	HP						l/min	0	6,7	13,3	20	26,7	33,3	40	46,7
FS-98 A/7*	0,37	0,5	1,5	4,8	16	450	H (m)	43	41	39	35	32	28	22	13	
FS-98 A/11*	0,55	0,75	1,6	5,7	20	450		68	64	60	55	50	43	34	20	
FS-98 A/15*	0,75	1	2,1	7	30	450		92	87	82	75	68	59	47	27	
FS-98 A/21*	1,1	1,5	2,9	9,6	40	450		129	122	115	105	95	82	65	38	
FS-98 A/29*	1,5	2	3,8	11,5	50	450		178	169	159	145	131	114	90	53	
FS-98 A/37*	2,2	3	6,3	14,7	70	450		226	215	202	185	167	145	115	67	
XFS-98 A/44	2,2	3	6,3	14,7	70	450		267	256	240	220	198	172	137	80	
XFS-98 A/52	3	4	7,8	19,1	100+100	450		318	302	284	260	234	203	162	94	
XFS-98 A/61	3	4	7,8	19,1	100+100	450		372	354	334	305	276	238	190	110	

Tipo Type	Motore Motor**		In(A)		-		Q	U.S.g.p.m.							
			3~	1~***	μF	V		0	2,6	5,3	7,9	10,6	13,2	15,4	
			400 V	230 V				0	0,6	1,2	1,8	2,4	3	3,5	
	kW	HP						l/min	0	10	20	30	40	50	58,3
FS-98 B/6*	0,37	0,5	1,5	4,8	16	450	H (m)	37	34,5	31,5	28	23	17	10	
FS-98 B/9*	0,55	0,75	1,6	5,7	20	450		55	52	47	42	35	26	15	
FS-98 B/12*	0,75	1	2,1	7	30	450		74	69	63	56	45	35	20	
FS-98 B/18*	1,1	1,5	2,9	9,6	40	450		110	104	94	83	69	52	30	
FS-98 B/24*	1,5	2	3,8	11,5	50	450		147	138	125	111	92	69	40	
FS-98 B/30*	2,2	3	6,3	14,7	70	450		183	173	156	138	114	86	50	
FS-98 B/36*	2,2	3	6,3	14,7	70	450		220	207	188	166	137	103	60	
XFS-98 B/42	3	4	7,8	19,1	100+100	450		257	242	219	194	160	120	70	
XFS-98 B/48	3	4	7,8	19,1	100+100	450		293	276	250	221	183	137	80	
XFS-98 B/56	4	5,5	10,5	23,9	130+100	450		342	322	292	258	213	160	93	
XFS-98 B/63	4	5,5	10,5	23,9	130+100	450	385	363	328	290	240	180	104		

Tipo Type	Motore Motor**		In(A)		-		Q	U.S.g.p.m.											
			3~	1~***	μF	V		0	6,6	8,8	11	13,2	15,4	17,6	19,8	22	24,2	26,4	
			400 V	230 V				0	1,5	2	2,5	3	3,5	4	4,5	5	5,5	6	
	kW	HP						l/min	0	25	33,3	41,7	50	58,3	66,7	75	83,3	91,7	100
FS-98 C/6*	0,55	0,75	1,6	5,7	20	450	H (m)	39	38,5	37,5	37	35	32,5	30	26,5	22,5	18	12	
FS-98 C/9*	0,75	1	2,1	7	30	450		58,5	58	56,5	55	52,5	49	44	39	34	27	18	
FS-98 C/12*	1,1	1,5	2,9	9,6	40	450		78	77	75	74	70	65	59	53	45	36	24	
FS-98 C/17*	1,5	2	3,8	11,5	50	450		111	109	107	104	99	92	84	74	64	51	34	
FS-98 C/24*	2,2	3	6,3	14,7	70	450		156	154	150	147	140	130	118	105	90	72	48	
FS-98 C/29	3	4	7,8	19,1	100+100	450		189	186	182	177	169	157	142	126	109	87	58	
FS-98 C/34	3	4	7,8	19,1	100+100	450		221	218	213	208	198	184	167	148	128	102	68	
XFS-98 C/39	4	5,5	10,5	23,9	130+100	450		254	250	244	240	227	211	192	170	147	117	78	
XFS-98 C/44	4	5,5	10,5	23,9	130+100	450		286	282	275	269	256	238	216	192	165	132	88	
XFS-98 C/52	5,5	7,5	14,4	-	-	-		338	332	325	317	302	281	255	227	195	156	104	
XFS-98 C/60	5,5	7,5	14,4	-	-	-	390	384	375	366	348	324	294	261	225	180	120		

* Funzionamento in orizzontale possibile. Si raccomanda la corretta posa dei supporti onde evitare che l'elettropompa lavori a sbalzo. • Horizontal operation is possible. The motor shall be correctly installed with the relative supports in order to ensure the electric pump works properly • El funcionamiento en posición horizontal es posible. Se aconseja colocar correctamente los soportes oportunos para evitar que la electrobomba funcione en voladizo. • Fonctionnement horizontal possible. Veiller à poser correctement les supports pour éviter que l'électropompe travaille par sauts. • Horizontalbetrieb möglich. Damit die Elektropumpe nicht überhängend arbeitet, wird der korrekte Einbau der Halterungen empfohlen. • Funcionamento possível na horizontal. Aconselha-se colocar correctamente os suportes correspondentes para que a bomba trabalhe adequadamente.

** Potenza nominale motore • Rated power of motor • Potencia nominal del motor • Puissance nominale moteur • Nennleistung des Motors • Potência nominal do motor.

*** A richiesta si fornisce motore 230V con funzionamento 3~ • On request motor 230V with functioning 3~ • Bajo demanda motor 230V con funcionamiento 3~ • Sur demande on livre moteur 230V fonctionnement 3~ • Auf Anfrage mit Motor 230V mit Betrieb 3~ • Sob pedido motor 230 V com funcionamento 3~.

ELETTROPOMPE

TABELLA DELLE CARATTERISTICHE IDRAULICHE

TABLE OF THE HYDRAULIC FEATURES

TABLA DE LAS CARACTERISTICAS HIDRAULICAS

TABLEAU DES CARACTERISTIQUES HYDRAULIQUES

TABELLE DER HYDRAULISCHEN EIGENSCHAFTEN

TABELA DE CARACTERÍSTICAS HIDRÁULICAS

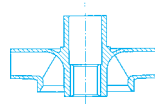

FS-98

A-B-C-D-E

2900 1/min

Tipo Type	Motore Motor**		In(A)		— —		Q	U.S.g.p.m.									
			3~ 400 V	1~*** 230 V	μF	V		0 8,8 13,2 17,6 22 26,4 31 35									
								m³/h 0 2 3 4 5 6 7 8									
	kW	HP						l/min 0 33,3 50 66,7 83,3 100 117 133									
FS-98 D/6*	0,55	0,75	1,6	5,7	20	450	H (m)	40	37	35	32	28	23	17	11		
FS-98 D/8*	0,75	1	2,1	7	30	450		53,5	49	46	43	38	30	22	14		
FS-98 D/11*	1,1	1,5	2,9	9,6	40	450		73,5	68	64	59	52	42	30	19		
FS-98 D/15*	1,5	2	3,8	11,5	50	450		95	92	87	80	70	56	41	26		
FS-98 D/19*	2,2	3	6,3	14,7	70	450		120	116	110	101	89	71	52	33		
FS-98 D/22*	2,2	3	6,3	14,7	70	450		139	135	127	117	103	82	60	38		
FS-98 D/26	3	4	7,8	19,1	100+100/450			164	159	150	138	121	97	71	45		
FS-98 D/30	3	4	7,8	19,1	100+100/450			189	183	173	159	140	111	81	51		
FS-98 D/35	4	5,5	10,5	23,9	130+100/450			221	214	202	186	163	130	95	60		
XFS-98 D/39	4	5,5	10,5	23,9	130+100/450			247	238	225	207	179	145	106	66		
XFS-98 D/47	5,5	7,5	14,4	-				297	287	271	250	220	175	128	80		
XFS-98 D/54	5,5	7,5	14,4	-				342	330	311	287	252	200	146	92		

Tipo Type	Motore Motor**		In(A)		— —		Q	U.S.g.p.m.									
			3~ 400 V	1~*** 230 V	μF	V		0 22 26,4 31 35 40 44 48 53									
								m³/h 0 5 6 7 8 9 10 11 12									
	kW	HP						l/min 0 83,3 100 117 133 150 167 183 200									
FS 98 E/5*	0,75	1	2,1	7	30	450	H (m)	34,5	31	30	27,5	25	22	18,5	14	9,5	
FS 98 E/7*	1,1	1,5	2,9	9,6	40	450		49	44	41,5	38,5	35	31	26	19,5	13	
FS 98 E/9*	1,5	2	3,8	11,5	50	450		62	56,5	54	49,5	45	40	33	25	17	
FS 98 E/11*	2,2	3	6,3	14,7	70	450		76,5	70	66,5	62	55,5	49	40,5	30,5	20,5	
FS 98 E/13*	2,2	3	6,3	14,7	70	450		88	82	77,5	71,5	65	58	47,5	36	24	
FS 98 E/16	3	4	7,8	19,1	100+100	450		109	102	96,5	89	81	71	60,5	45,5	30	
FS 98 E/18	3	4	7,8	19,1	100+100	450		121	114,5	108	99	90	80	66	50	33,5	
FS 98 E/21	4	5,5	10,5	23,9	130+100	450		142	133	126	116	105	93,5	77	58	39	
FS 98 E/24	4	5,5	10,5	23,9	130+100	450		161	152	143	132	120	106	88	66	45	
FS 98 E/28	5,5	7,5	14,4	-				189	177	168	154	140	124	103	77	52	
FS 98 E/32	5,5	7,5	14,4	-				215	203	192	177	160	141	117	88	59,5	
XFS 98 E/38	7,5	10	18,8	-				255	239	229	212	193	172,5	142	109,5	72,5	
XFS 98 E/44	7,5	10	18,8	-				296	275	262	246	226	199	165	125	83	

* Funzionamento in orizzontale possibile. Si raccomanda la corretta posa dei supporti onde evitare che l'elettropompa lavori a sbalzo. • Horizontal operation is possible. The motor shall be correctly installed with the relative supports in order to ensure the electric pump works properly. • El funcionamiento en posición horizontal es posible. Se aconseja colocar correctamente los soportes oportunos para evitar que la electrobomba funcione en voladizo. • Fonctionnement horizontal possible. Veiller à poser correctement les supports pour éviter que l'électropompe travaille par sauts. • Horizontalbetrieb möglich. Damit die Elektropumpe nicht überhängend arbeitet, wird der korrekte Einbau der Halterungen empfohlen. • Funcionamento possível na horizontal. Aconselha-se colocar correctamente os suportes correspondentes para que a bomba trabalhe adequadamente.

** Potenza nominale motore • Rated power of motor • Potencia nominal del motor • Puissance nominale moteur • Nennleistung des Motors • Potência nominal do motor.

*** A richiesta si fornisce motore 230V con funzionamento 3~ • On request motor 230V with functioning 3~ • Bajo demanda motor 230V con funcionamiento 3~ • Sur demande on livre moteur 230V fonctionnement 3~ • Auf Anfrage mit Motor 230V mit Betrieb 3~ • Sob pedido motor 220 V com funcionamento 3~.

4"

SAER[®]
ELETTROPOMPE

FS-98A

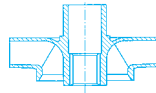
 $\cong 2900 \text{ l/min}$

CARATTERISTICHE IDRAULICHE

HYDRAULIC FEATURES

CARACTERISTICAS HIDRAULICAS / CARACTERISTIQUES HYDRAULIQUES / HYDRAULISCHE EIGENSCHAFTEN / CARACTERÍSTICAS HIDRÁULICAS

Tipo Type	Motore Motor		In(A)		— —		U.S.g.p.m. Q	0	1,8	3,5	5,3	7	8,8	10,6	12,3	
	kW	HP	3~ 400 V	1~*** 230 V	μF	V		m ³ /h	0	0,4	0,8	1,2	1,6	2	2,4	2,8
								l/min	0	6,7	13,3	20	26,7	33,3	40	46,7
FS-98 A/7*	0,37	0,5	1,5	4,8	16	450	H (m)	43	41	39	35	32	28	22	13	
FS-98 A/11*	0,55	0,75	1,6	5,7	20	450		68	64	60	55	50	43	34	20	
FS-98 A/15*	0,75	1	2,1	7	30	450		92	87	82	75	68	59	47	27	
FS-98 A/21*	1,1	1,5	2,9	9,6	40	450		129	122	115	105	95	82	65	38	
FS-98 A/29*	1,5	2	3,8	11,5	50	450		178	169	159	145	131	114	90	53	
FS-98 A/37*	2,2	3	6,3	14,7	70	450		226	215	202	185	167	145	115	67	
XFS-98 A/44	2,2	3	6,3	14,7	70	450		267	256	240	220	198	172	137	80	
XFS-98 A/52	3	4	7,8	19,1	100+100	450		318	302	284	260	234	203	162	94	
XFS-98 A/61	3	4	7,8	19,1	100+100	450		372	354	334	305	276	238	190	110	

* Funzionamento in orizzontale possibile. Si raccomanda la corretta posa dei supporti onde evitare che l'elettropompa lavori a sbalzo. • Horizontal operation is possible. The motor shall be correctly installed with the relative supports in order to ensure the electric pump works properly • El funcionamiento en posición horizontal es posible. Se aconseja colocar correctamente los soportes oportunos para evitar que la electrobomba funcione en voladizo. • Fonctionnement horizontal possible. Veiller à poser correctement les supports pour éviter que l'électropompe travaille par sauts. • Horizontalbetrieb möglich. Damit die Elektropumpe nicht überhängend arbeitet, wird der korrekte Einbau der Halterungen empfohlen. • Funcionamento possível na horizontal. Aconselha-se colocar correctamente os suportes correspondentes para que a bomba trabalhe adequadamente.

** Potenza nominale motore • Rated power of motor • Potencia nominal del motor • Puissance nominale moteur • Nennleistung des Motors • Potência nominal do motor.

*** A richiesta si fornisce motore 230V con funzionamento 3~ • On request motor 230V with functioning 3~ • Bajo demanda motor 230V con funcionamiento 3~ • Sur demande on livre moteur 230V fonctionnement 3~ • Auf Anfrage mit Motor 230V mit Betrieb 3~ • Sob pedido motor 220 V com funcionamento 3~.

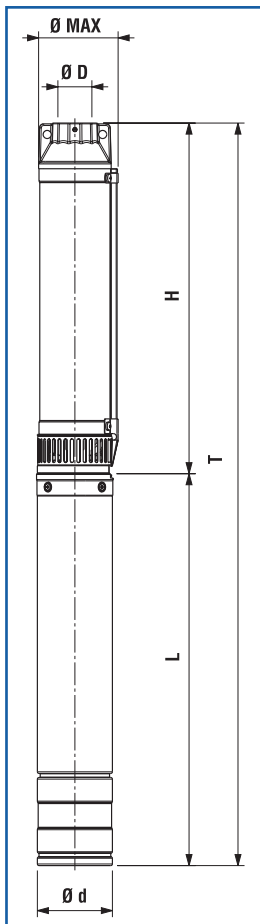

• Su richiesta, fino a 2,2 kW, pompe disponibili con motore serie CLE-95 • Upon request, up to 2.2 kw, pumps can be supplied with CLE-95 series motor • Bajo demanda, hasta 2,2 kW bombas disponibles con motor serie CLE-95 • Sur demande jusqu'à 2.2 kW pompes avec moteur série CLE-95 • Sur demande, jusqu'à 2,2 kw, les pompes peuvent être fournies avec moteur CLE-95 • Com requerimento, até 2.2 KW bombas disponivel com motor serie CLE-95

DIMENSIONI E PESI

DIMENSIONS AND WEIGHT

DIMENSIONES Y PESOS / DIMENSIONS ET POIDS / ABMESSUNGEN UND GEWICHTE / DIMENSÕES E PESO

• Dimensioni e pesi con motore monofase - Dimensions and weight with single phase motor - Dimensiones y pesos con motor monofásico - Dimensions et poids avec moteur monophasé - Abmessungen und Gewichte mit einphasigem Motor - Dimensões e peso com motor monofásico.

Tipo / Type		T	H	L	Ø Max	Ø D	Ø d	L + H		Peso (Kg)	
T	H	(mm)	(mm)	(mm)	(mm)	"G"	(mm)	L	NEMA	H	T
FS-98 A/7	FP-98 A/7	654	326	328	100	1" 1/4	95	4" CL 95	NEMA 1.18.388	4,5	12,4
FS-98 A/11	FP-98 A/11	760	402	358	100	1" 1/4	95	4" CL 95	NEMA 1.18.388	5	14,1
FS-98 A/15	FP-98 A/15	866	478	388	100	1" 1/4	95	4" CL 95	NEMA 1.18.388	6	16,5
FS-98 A/21	FP-98 A/21	1020	592	428	100	1" 1/4	95	4" CL 95	NEMA 1.18.388	7	19
FS-98 A/29	FP-98 A/29	1265	777	488	100	1" 1/4	95	4" CL 95	NEMA 1.18.388	8,5	23,1
FS-98 A/37	FP-98 A/37	1437	929	508	100	1" 1/4	95	4" CL 95	NEMA 1.18.388	9,5	27,6
XFS-98 A/44	XFP-98 A/44	1583	1075	508	100	1" 1/4	95	4" CL95	NEMA 1.18.388	10	28,1
XFS-98 A/52	XFP-98 A/52	1789	1260	529	100	1" 1/4	95	4" CL 95	NEMA 1.18.388	11	27,3
XFS-98 A/61	XFP-98 A/61	1960	1431	529	100	1" 1/4	95	4" CL 95	NEMA 1.18.388	12,5	28,8

≅ 2900 1/min

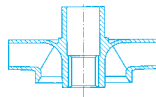

FS-98A

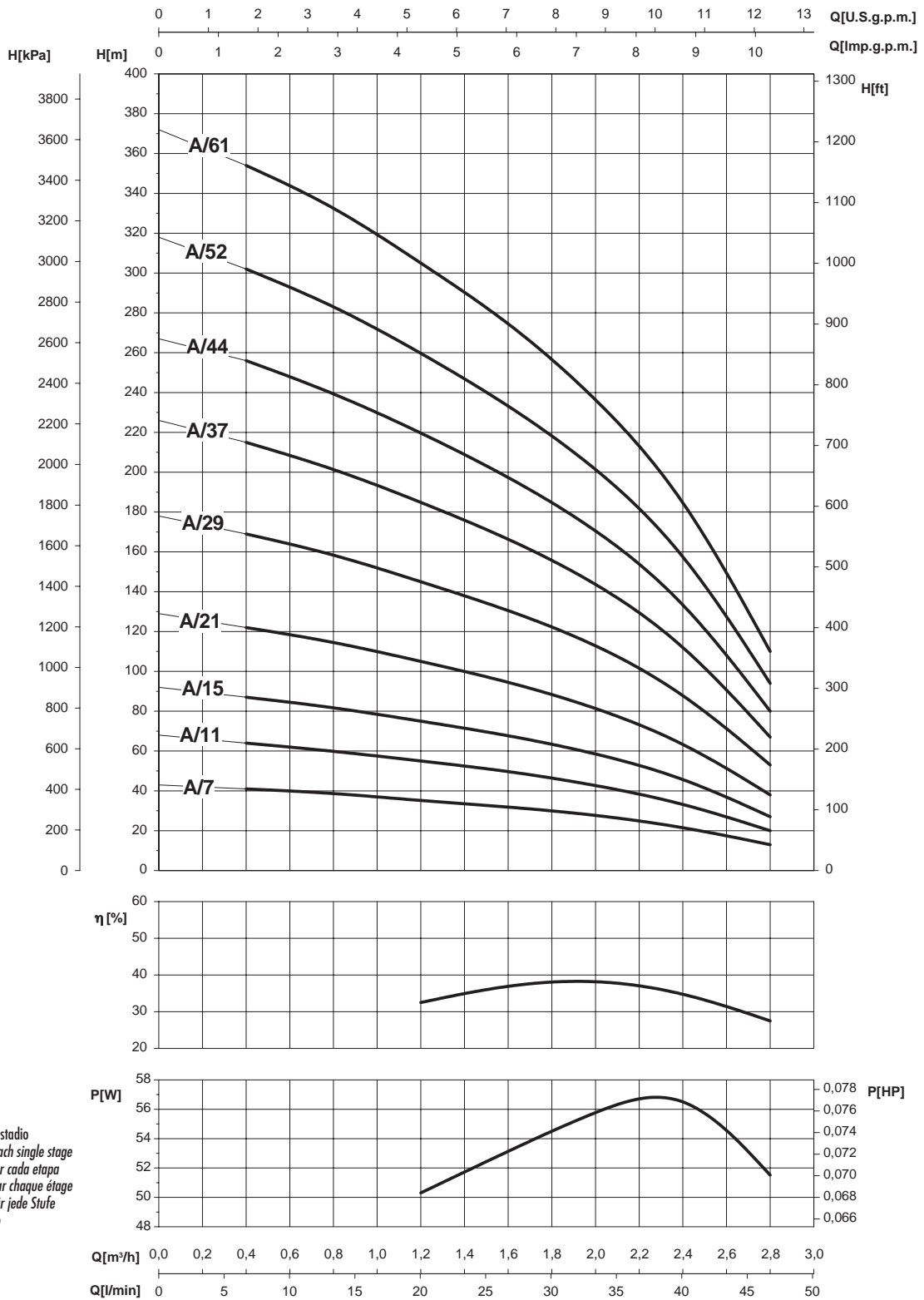

- Potenza assorbita per stadio
- Absorbed power for each single stage
- Potencia absorbida por cada etapa
- Puissance absorbée par chaque étage
- Leistungsaufnahme für jede Stufe
- Potência cada estadio

Le curve di prestazione sono basate su valori di viscosità cinematica = 1 mm²/s e densità pari a 1000 kg/m³. Tolleranza e curve secondo UNI EN ISO 9906 - Appendice A • The performance curves are based on the kinematic viscosity values = 1 mm²/s and density equal to 1000 kg/m³. Tolerance and curves according to UNI EN ISO 9906 - Attachment A • Las curvas de rendimiento se refieren a valores de viscosidad cinemática = 1 mm²/s y densidad de 1000 Kg/m³. Tolerancia de las curvas de acuerdo con UNI EN ISO 9906 - Parrafo A • Les courbes de performances sont basées sur des valeurs de viscosité cinématique égale à 1 mm²/s et une densité égale à 1000 kg/m³. Tolérance et courbes conformes aux normes UNI EN ISO 9906 - Annexe A • Die Leistungskurven beruhen auf einer kinematischen Zähflüssigkeit von 1 mm²/s und einer Dichte von 1000 kg/m³. Abweichung und Kurven gemäß UNI EN ISO 9906 - Anhang A • As curvas de rendimento referem-se a valores de viscosidade = 1 mm²/s e densidade igual a 1000 kg/m³. Tolerância das curvas de acordo com UNI EN ISO 9906 - Parágrafo A.

4"

SAER[®]
ELETTROPOMPE

FS-98B

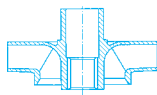
 $\cong 2900 \text{ l/min}$

CARATTERISTICHE IDRAULICHE

HYDRAULIC FEATURES

CARACTERISTICAS HIDRAULICAS / CARACTERISTIQUES HYDRAULIQUES / HYDRAULISCHE EIGENSCHAFTEN / CARACTERÍSTICAS HIDRÁULICAS

Tipo Type	Motore Motor		In(A)		— —		U.S.g.p.m. Q m ³ /h l/min	0	2,6	5,3	7,9	10,6	13,2	15,4	
	kW	HP	3~	1~***	μF	V		0	0,6	1,2	1,8	2,4	3	3,5	
			400 V	230 V				0	10	20	30	40	50	58,3	
FS-98 B/6*	0,37	0,5	1,5	4,8	16	450	H (m)	37	34,5	31,5	28	23	17	10	
FS-98 B/9*	0,55	0,75	1,6	5,7	20	450		55	52	47	42	35	26	26	15
FS-98 B/12*	0,75	1	2,1	7	30	450		74	69	63	56	45	35	35	20
FS-98 B/18*	1,1	1,5	2,9	9,6	40	450		110	104	94	83	69	52	52	30
FS-98 B/24*	1,5	2	3,8	11,5	50	450		147	138	125	111	92	69	69	40
FS-98 B/30*	2,2	3	6,3	14,7	70	450		183	173	156	138	114	86	86	50
FS-98 B/36*	2,2	3	6,3	14,7	70	450		220	207	188	166	137	103	103	60
XFS-98 B/42	3	4	7,8	19,1	100+100	450		257	242	219	194	160	120	120	70
XFS-98 B/48	3	4	7,8	19,1	100+100	450		293	276	250	221	183	137	137	80
XFS-98 B/56	4	5,5	10,5	23,9	130+100	450		342	322	292	258	213	160	160	93
XFS-98 B/63	4	5,5	10,5	23,9	130+100	450		385	363	328	290	240	180	180	104

* Funzionamento in orizzontale possibile. Si raccomanda la corretta posa dei supporti onde evitare che l'elettropompa lavori a sbalzo. • Horizontal operation is possible. The motor shall be correctly installed with the relative supports in order to ensure the electric pump works properly • El funcionamiento en posición horizontal es posible. Se aconseja colocar correctamente los soportes oportunos para evitar que la electrobomba funcione en voladizo. • Fonctionnement horizontal possible. Veiller à poser correctement les supports pour éviter que l'électropompe travaille par sauts. • Horizontalbetrieb möglich. Damit die Elektropumpe nicht überhängend arbeitet, wird der korrekte Einbau der Halterungen empfohlen. • Funcionamento possível na horizontal. Aconselha-se colocar correctamente os suportes correspondentes para que a bomba trabalhe adequadamente.

** Potenza nominale motore • Rated power of motor • Potencia nominal del motor • Puissance nominale moteur • Nennleistung des Motors • Potência nominal do motor.

*** A richiesta si fornisce motore 230V con funzionamento 3~ • On request motor 230V with functioning 3~ • Bajo demanda motor 230V con funcionamiento 3~ • Sur demande on livre moteur 230V fonctionnement 3~ • Auf Anfrage mit Motor 230V mit Betrieb 3~ • Sob pedido motor 220 V com funcionamento 3~.

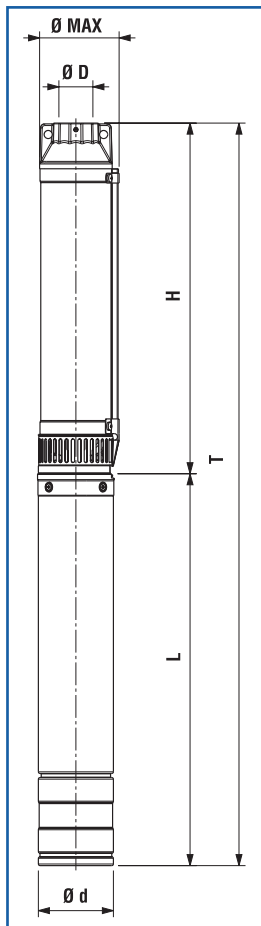

• Su richiesta, fino a 2,2 kW, pompe disponibili con motore serie CLE-95 • Upon request, up to 2.2 kw, pumps can be supplied with CLE-95 series motor • Bajo demanda, hasta 2,2 kW bombas disponibles con motor serie CLE-95 • Sur demande jusqu'à 2.2 kW pompes avec moteur série CLE-95 • Sur demande, jusqu'à 2,2 kw, les pompes peuvent être fournies avec moteur CLE-95 • Com requerimento, até 2.2 KW bombas disponivel com motor serie CLE-95

DIMENSIONI E PESI

DIMENSIONS AND WEIGHT

DIMENSIONES Y PESOS / DIMENSIONS ET POIDS / ABMESSUNGEN UND GEWICHTE / DIMENSÕES E PESO

• Dimensioni e pesi con motore monofase - Dimensions and weight with single phase motor - Dimensiones y pesos con motor monofásico - Dimensions et poids avec moteur monophasé - Abmessungen und Gewichte mit einphasigem Motor - Dimensões e peso com motor monofásico.

Tipo / Type		T	H	L	Ø Max	Ø D	Ø d	L + H		Peso (Kg)	
T	H	(mm)	(mm)	(mm)	(mm)	"G	(mm)	L	NEMA	H	T
FS-98 B/6	FP-98 B/6	647	319	328	100	1" 1/4	95	4" CL 95	NEMA 1.18.388	4,5	12,4
FS-98 B/9	FP-98 B/9	740	382	358	100	1" 1/4	95	4" CL 95	NEMA 1.18.388	5	14,1
FS-98 B/12	FP-98 B/12	833	445	388	100	1" 1/4	95	4" CL 95	NEMA 1.18.388	5,5	16
FS-98 B/18	FP-98 B/18	999	571	428	100	1" 1/4	95	4" CL 95	NEMA 1.18.388	6,5	18,5
FS-98 B/24	FP-98 B/24	1185	697	488	100	1" 1/4	95	4" CL 95	NEMA 1.18.388	7,5	22,1
FS-98 B/30	FP-98 B/30	1364	856	508	100	1" 1/4	95	4" CL 95	NEMA 1.18.388	9	27,1
FS-98 B/36	FP-98 B/36	1490	982	508	100	1" 1/4	95	4" CL 95	NEMA 1.18.388	10	28,1
XFS-98 B/42	XFP-98 B/42	1650	1121	529	100	1" 1/4	95	4" CL 95	NEMA 1.18.388	10	26,3
XFS-98 B/48	XFP-98 B/48	1776	1247	529	100	1" 1/4	95	4" CL 95	NEMA 1.18.388	11	27,3
XFS-98 B/56	XFP-98 B/56	2057	1448	609	100	1" 1/4	95	4" CL 95	NEMA 1.18.388	12,5	32,6
XFS-98 B/63	XFP-98 B/63	2204	1595	609	100	1" 1/4	95	4" CL 95	NEMA 1.18.388	13,5	33,6

≅ 2900 1/min

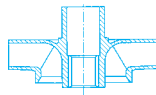

FS-98B

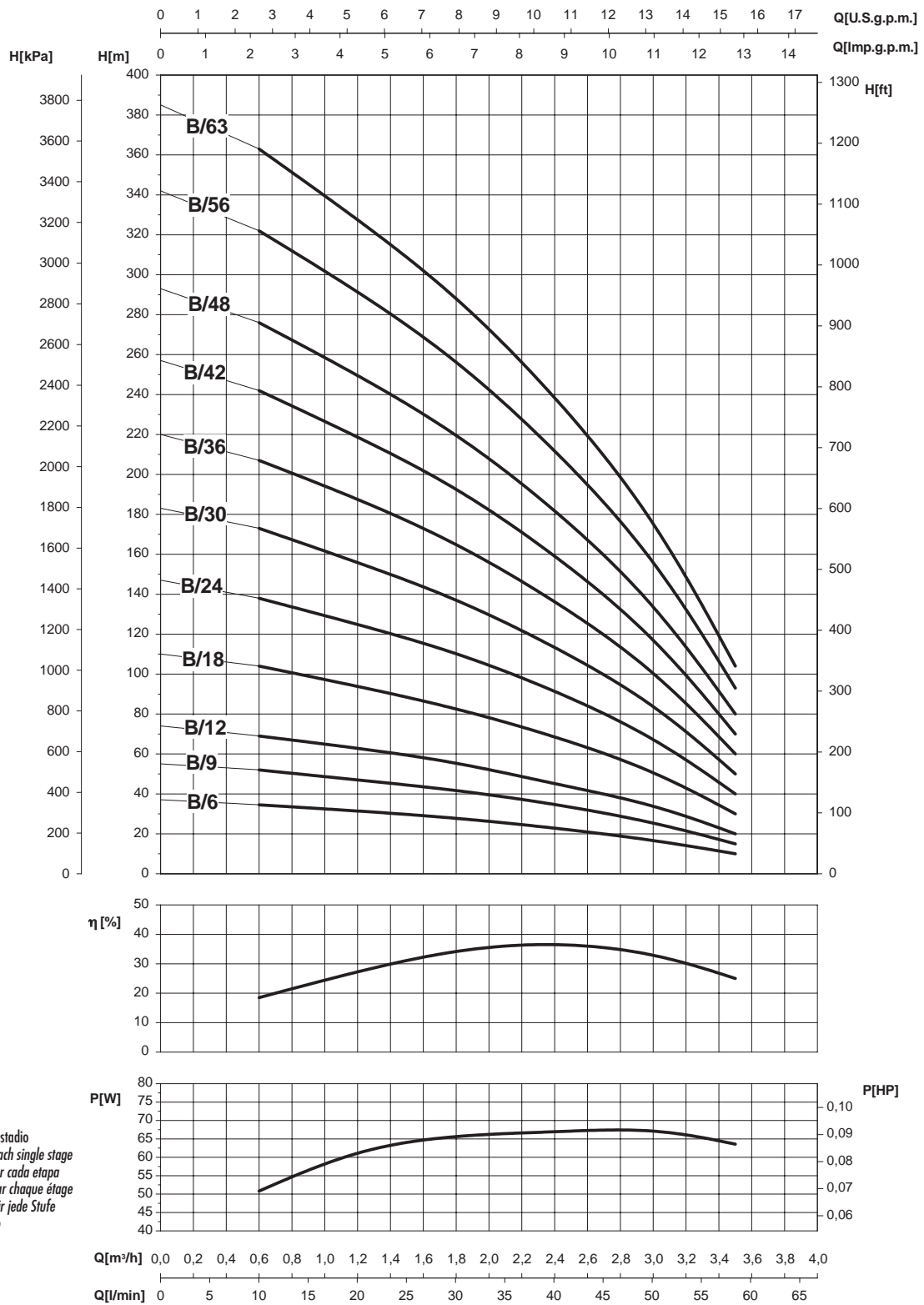

- Potenza assorbita per stadio
- Absorbed power for each single stage
- Potencia absorbida por cada etapa
- Puissance absorbée par chaque étage
- Leistungsaufnahme für jede Stufe
- Potência cada estadio

Le curve di prestazione sono basate su valori di viscosità cinematica = 1 mm²/s e densità pari a 1000 kg/m³. Tolleranza e curve secondo UNI EN ISO 9906 - Appendice A • The performance curves are based on the kinematic viscosity values = 1 mm²/s and density equal to 1000 kg/m³. Tolerance and curves according to UNI EN ISO 9906 - Attachment A • Las curvas de rendimiento se refieren a valores de viscosidad cinemática = 1 mm²/s y densidad de 1000 Kg/m³. Tolerancia de las curvas de acuerdo con UNI EN ISO 9906 - Parágrafo A • Les courbes de performances sont basées sur des valeurs de viscosité cinématique égale à 1 mm²/s et une densité égale à 1000 kg/m³. Tolérance et courbes conformes aux normes UNI EN ISO 9906 - Annexe A • Die Leistungskurven beruhen auf einer kinematischen Zähflüssigkeit von 1 mm²/s und einer Dichte von 1000 kg/m³. Abweichung und Kurven gemäß UNI EN ISO 9906 - Anhang A • As curvas de rendimento referem-se a valores de viscosidade = 1 mm²/s e densidade igual a 1000 kg/m³. Tolerância das curvas de acordo com UNI EN ISO 9906 - Parágrafo A.

4"

SAER[®]
ELETTROPOMPE

FS-98C

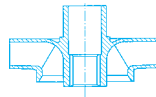
 $\cong 2900 \text{ l/min}$

CARATTERISTICHE IDRAULICHE

HYDRAULIC FEATURES

CARACTERISTICAS HIDRAULICAS / CARACTERISTIQUES HYDRAULIQUES / HYDRAULISCHE EIGENSCHAFTEN / CARACTERÍSTICAS HIDRÁULICAS

Tipo Type	Motore Motor kW ** HP		In(A)		— —		U.S.g.p.m. Q m³/h l/min	0	6,6	8,8	11	13,2	15,4	17,6	19,8	22	24,2	26,4
			3~	1~***	μF	V		0	1,5	2	2,5	3	3,5	4	4,5	5	5,5	6
			400 V	230 V														
FS-98 C/6*	0,55	0,75	1,6	5,7	20	450	H (m)	39	38,5	37,5	37	35	32,5	30	26,5	22,5	18	12
FS-98 C/9*	0,75	1	2,1	7	30	450		58,5	58	56,5	55	52,5	49	44	39	34	27	18
FS-98 C/12*	1,1	1,5	2,9	9,6	40	450		78	77	75	74	70	65	59	53	45	36	24
FS-98 C/17*	1,5	2	3,8	11,5	50	450		111	109	107	104	99	92	84	74	64	51	34
FS-98 C/24*	2,2	3	6,3	14,7	70	450		156	154	150	147	140	130	118	105	90	72	48
FS-98 C/29	3	4	7,8	19,1	100+100	450		189	186	182	177	169	157	142	126	109	87	58
FS-98 C/34	3	4	7,8	19,1	100+100	450		221	218	213	208	198	184	167	148	128	102	68
XFS-98 C/39	4	5,5	10,5	23,9	130+100	450		254	250	244	240	227	211	192	170	147	117	78
XFS-98 C/44	4	5,5	10,5	23,9	130+100	450		286	282	275	269	256	238	216	192	165	132	88
XFS-98 C/52	5,5	7,5	14,4	-	-	-		338	332	325	317	302	281	255	227	195	156	104
XFS-98 C/60	5,5	7,5	14,4	-	-	-		390	384	375	366	348	324	294	261	225	180	120

* Funzionamento in orizzontale possibile. Si raccomanda la corretta posa dei supporti onde evitare che l'elettropompa lavori a sbalzo. • Horizontal operation is possible. The motor shall be correctly installed with the relative supports in order to ensure the electric pump works properly • El funcionamiento en posición horizontal es posible. Se aconseja colocar correctamente los soportes oportunos para evitar que la electrobomba funcione en voladizo. • Fonctionnement horizontal possible. Veiller à poser correctement les supports pour éviter que l'électropompe travaille par sauts. • Horizontalbetrieb möglich. Damit die Elektropumpe nicht überhängend arbeitet, wird der korrekte Einbau der Halterungen empfohlen. • Funcionamento possível na horizontal. Aconselha-se colocar correctamente os suportes correspondentes para que a bomba trabalhe adequadamente.

** Potenza nominale motore • Rated power of motor • Potencia nominal del motor • Puissance nominale moteur • Nennleistung des Motors • Potência nominal do motor.

*** A richiesta si fornisce motore 230V con funzionamento 3~ • On request motor 230V with functioning 3~ • Bajo demanda motor 230V con funcionamiento 3~ • Sur demande on livre moteur 230V fonctionnement 3~ • Auf Anfrage mit Motor 230V mit Betrieb 3~ • Sob pedido motor 220 V com funcionamento 3~.

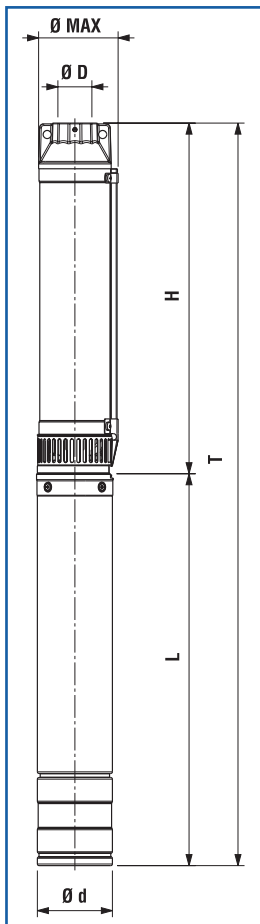

• Su richiesta, fino a 2,2 kW, pompe disponibili con motore serie CLE-95 • Upon request, up to 2.2 kw, pumps can be supplied with CLE-95 series motor • Bajo demanda, hasta 2,2 kW bombas disponibles con motor serie CLE-95 • Sur demande jusqu'à 2.2 kW pompes avec moteur série CLE-95 • Sur demande, jusqu'à 2,2 kw, les pompes peuvent être fournies avec moteur CLE-95 • Com requerimento, até 2.2 KW bombas disponivel com motor serie CLE-95

DIMENSIONI E PESI

DIMENSIONS AND WEIGHT

DIMENSIONES Y PESOS / DIMENSIONS ET POIDS / ABMESSUNGEN UND GEWICHTE / DIMENSÕES E PESO

• Dimensioni e pesi con motore monofase - Dimensions and weight with single phase motor - Dimensiones y pesos con motor monofásico - Dimensions et poids avec moteur monophasé - Abmessungen und Gewichte mit einphasigem Motor - Dimensões e peso com motor monofásico.

Tipo / Type		T	H	L	Ø Max	Ø D	Ø d	L + H		Peso (Kg)	
T	H	(mm)	(mm)	(mm)	(mm)	"G	(mm)	L	NEMA	H	T
FS-98 C/6	FP-98 C/6	695•	337	358•	100	1" 1/4	95	4" CL 95	NEMA 1.18.388	4,5	13,6
FS-98 C/9	FP-98 C/9	797•	409	388•	100	1" 1/4	95	4" CL 95	NEMA 1.18.388	5	15,5
FS-98 C/12	FP-98 C/12	909•	481	428•	100	1" 1/4	95	4" CL 95	NEMA 1.18.388	5,5	17,5
FS-98 C/17	FP-98 C/17	1089•	601	488•	100	1" 1/4	95	4" CL 95	NEMA 1.18.388	6,5	21,1
FS-98 C/24	FP-98 C/24	1310•	802	508•	100	1" 1/4	95	4" CL 95	NEMA 1.18.388	8	26,1
FS-98 C/29	FP-98 C/29	1451	922	529	100	1" 1/4	95	4" CL 95	NEMA 1.18.388	9	25,3
FS-98 C/34	FP-98 C/34	1571	1042	529	100	1" 1/4	95	4" CL 95	NEMA 1.18.388	10	26,3
XFS-98 C/39	XFP-98 C/39	1817	1208	609	100	1" 1/4	95	4" CL 95	NEMA 1.18.388	10	30,1
XFS-98 C/44	XFP-98 C/44	1937	1328	609	100	1" 1/4	95	4" CL 95	NEMA 1.18.388	11	31,1
XFS-98 C/52	XFP-98 C/52	2239	1520	719	100	1" 1/4	95	4" CL 95	NEMA 1.18.388	12,5	38,2
XFS-98 C/60	XFP-98 C/60	2431	1712	719	100	1" 1/4	95	4" CL 95	NEMA 1.18.388	14	39,7

≅ 2900 1/min

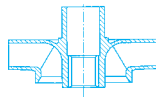

FS-98C

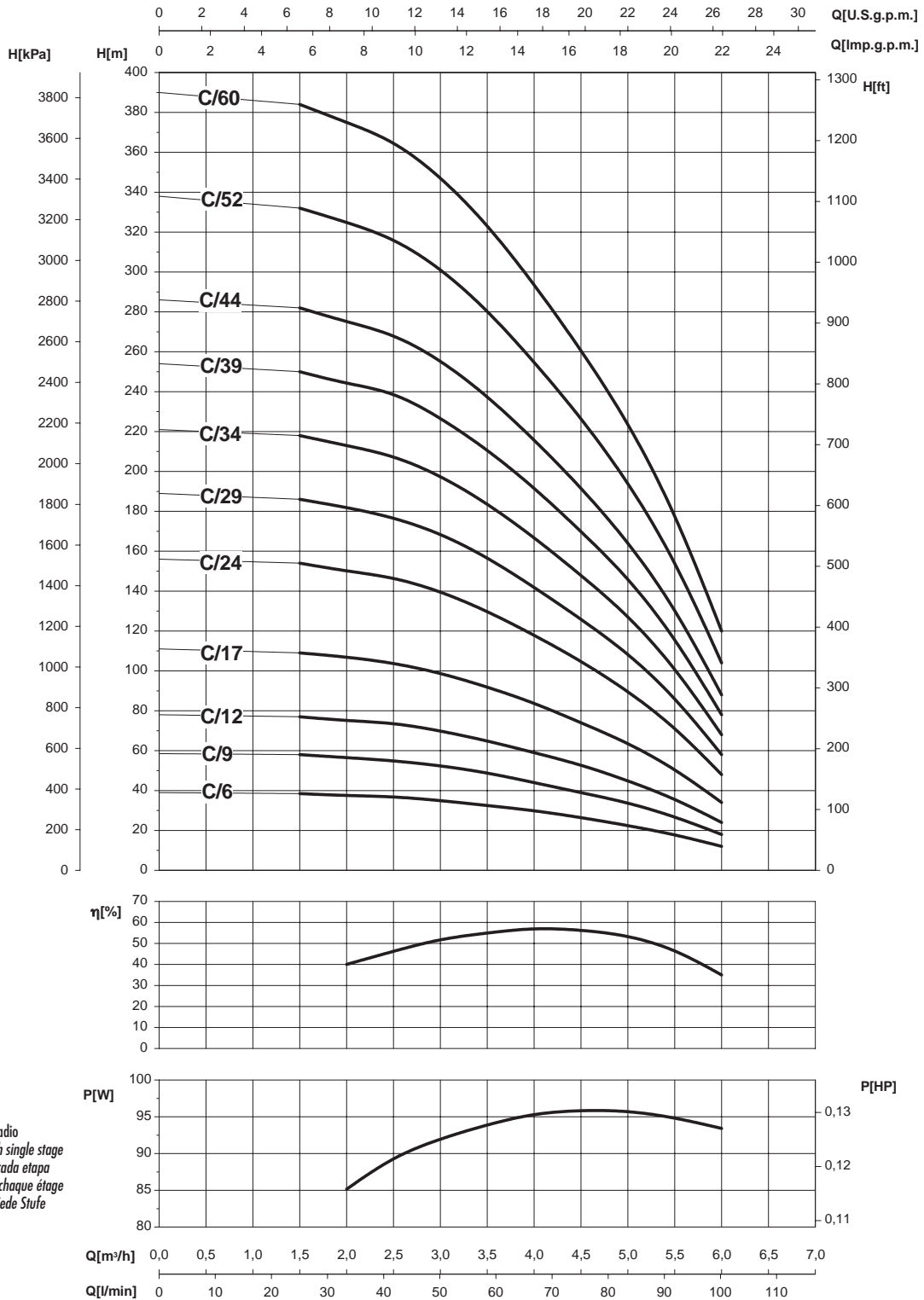

- Potenza assorbita per stadio
- Absorbed power for each single stage
- Potencia absorbida por cada etapa
- Puissance absorbée par chaque étage
- Leistungsaufnahme für jede Stufe
- Potência cada estadio

Le curve di prestazione sono basate su valori di viscosità cinematica = 1 mm²/s e densità pari a 1000 kg/m³. Tolleranza e curve secondo UNI EN ISO 9906 - Appendice A • The performance curves are based on the kinematic viscosity values = 1 mm²/s and density equal to 1000 kg/m³. Tolerance and curves according to UNI EN ISO 9906 - Attachment A • Las curvas de rendimiento se refieren a valores de viscosidad cinemática = 1 mm²/s y densidad de 1000 Kg/m³. Tolerancia de las curvas de acuerdo con UNI EN ISO 9906 - Parrafo A • Les courbes de performances sont basées sur des valeurs de viscosité cinématique égale à 1 mm²/s et une densité égale à 1000 kg/m³. Tolérance et courbes conformes aux normes UNI EN ISO 9906 - Annexe A • Die Leistungskurven beruhen auf einer kinematischen Zähflüssigkeit von 1 mm²/s und einer Dichte von 1000 kg/m³. Abweichung und Kurven gemäß UNI EN ISO 9906 - Anhang A • As curvas de rendimento referem-se a valores de viscosidade = 1 mm²/s e densidade igual a 1000 kg/m³. Tolerância das curvas de acordo com UNI EN ISO 9906 - Parágrafo A.

4"

SAER®
ELETTROPOMPE

FS-98D

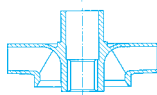
 $\cong 2900 \text{ l/min}$

CARATTERISTICHE IDRAULICHE

HYDRAULIC FEATURES

CARACTERISTICAS HIDRAULICAS / CARACTERISTIQUES HYDRAULIQUES / HYDRAULISCHE EIGENSCHAFTEN / CARACTERÍSTICAS HIDRÁULICAS

Tipo Type	Motore Motor kW ** HP		In(A)		— —		U.S.g.p.m. Q — m³/h l/min	0	8,8	13,2	17,6	22	26,4	31	35
			3~	1~***	μF	V		0	2	3	4	5	6	7	8
			400 V	230 V											
FS-98 D/6*	0,55	0,75	1,6	5,7	20	450	H (m)	40	37	35	32	28	23	17	11
FS-98 D/8*	0,75	1	2,1	7	30	450		53,5	49	46	43	38	30	22	14
FS-98 D/11*	1,1	1,5	2,9	9,6	40	450		73,5	68	64	59	52	42	30	19
FS-98 D/15*	1,5	2	3,8	11,5	50	450		95	92	87	80	70	56	41	26
FS-98 D/19*	2,2	3	6,3	14,7	70	450		120	116	110	101	89	71	52	33
FS-98 D/22*	2,2	3	6,3	14,7	70	450		139	135	127	117	103	82	60	38
FS-98 D/26	3	4	7,8	19,1	100+100	450		164	159	150	138	121	97	71	45
FS-98 D/30	3	4	7,8	19,1	100+100	450		189	183	173	159	140	111	81	51
FS-98 D/35	4	5,5	10,5	23,9	130+100	450		221	214	202	186	163	130	95	60
XFS-98 D/39	4	5,5	10,5	23,9	130+100	450		247	238	225	207	179	145	106	66
XFS-98 D/47	5,5	7,5	14,4	-				297	287	271	250	220	175	128	80
XFS-98 D/54	5,5	7,5	14,4	-				342	330	311	287	252	200	146	92

* Funzionamento in orizzontale possibile. Si raccomanda la corretta posa dei supporti onde evitare che l'elettropompa lavori a sbalzo. • Horizontal operation is possible. The motor shall be correctly installed with the relative supports in order to ensure the electric pump works properly • El funcionamiento en posición horizontal es posible. Se aconseja colocar correctamente los soportes oportunos para evitar que la electrobomba funcione en voladizo. • Fonctionnement horizontal possible. Veiller à poser correctement les supports pour éviter que l'électropompe travaille par sauts. • Horizontalbetrieb möglich. Damit die Elektropumpe nicht überhängend arbeitet, wird der korrekte Einbau der Halterungen empfohlen. • Funcionamento possível na horizontal. Aconselha-se colocar correctamente os suportes correspondentes para que a bomba trabalhe adequadamente.

** Potenza nominale motore • Rated power of motor • Potencia nominal del motor • Puissance nominale moteur • Nennleistung des Motors • Potência nominal do motor.

*** A richiesta si fornisce motore 230V con funzionamento 3~ • On request motor 230V with functioning 3~ • Bajo demanda motor 230V con funcionamiento 3~ • Sur demande on livre moteur 230V fonctionnement 3~ • Auf Anfrage mit Motor 230V mit Betrieb 3~ • Sob pedido motor 220 V com funcionamento 3~.

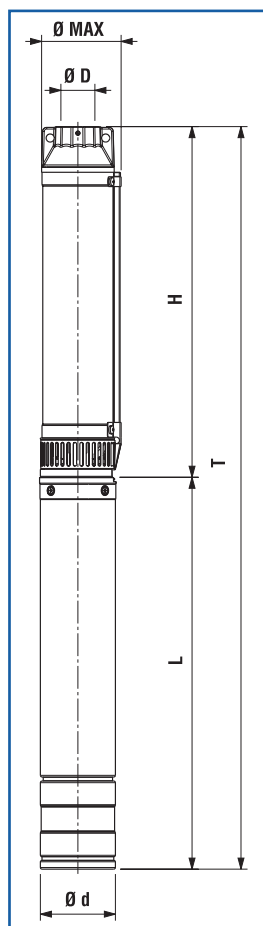

• Su richiesta, fino a 2,2 kW, pompe disponibili con motore serie CLE-95 • Upon request, up to 2,2 kw, pumps can be supplied with CLE-95 series motor • Bajo demanda, hasta 2,2 kW bombas disponibles con motor serie CLE-95 • Sur demande jusqu'à 2,2 kW pompes avec moteur série CLE-95 • Sur demande, jusqu'à 2,2 kw, les pompes peuvent être fournies avec moteur CLE-95 • Com requerimento, até 2.2 KW bombas disponível com motor serie CLE-95

DIMENSIONI E PESI

DIMENSIONS AND WEIGHT

DIMENSIONES Y PESOS / DIMENSIONS ET POIDS / ABMESSUNGEN UND GEWICHTE / DIMENSÕES E PESO

• Dimensioni e pesi con motore monofase - Dimensions and weight with single phase motor - Dimensiones y pesos con motor monofásico - Dimensions et poids avec moteur monophasé - Abmessungen und Gewichte mit einphasigem Motor - Dimensões e peso com motor monofásico.

Tipo / Type		T	H	L	Ø Max	Ø D	Ø d	L + H		Peso (Kg)	
T	H	(mm)	(mm)	(mm)	(mm)	"G	(mm)	L	NEMA	H	T
FS-98 D/6	FP-98 D/6	744	386	358	100	2"	95	4" CL 95	NEMA 1.18.388	4,5	13,6
FS-98 D/8	FP-98 D/8	834	446	388	100	2"	95	4" CL 95	NEMA 1.18.388	5	15,5
FS-98 D/11	FP-98 D/11	964	536	428	100	2"	95	4" CL 95	NEMA 1.18.388	6	18
FS-98 D/15	FP-98 D/15	1144	656	488	100	2"	95	4" CL 95	NEMA 1.18.388	6,5	21,1
FS-98 D/19	FP-98 D/19	1317	809	508	100	2"	95	4" CL 95	NEMA 1.18.388	8	26,1
FS-98 D/22	FP-98 D/22	1407	899	508	100	2"	95	4" CL 95	NEMA 1.18.388	8,5	26,6
FS-98 D/26	FP-98 D/26	1548	1019	529	100	2"	95	4" CL 95	NEMA 1.18.388	9,5	25,8
FS-98 D/30	FP-98 D/30	1701	1172	529	100	2"	95	4" CL 95	NEMA 1.18.388	10,5	26,8
FS-98 D/35	FP-98 D/35	1931	1322	609	100	2"	95	4" CL 95	NEMA 1.18.388	11,5	31,6
XFS-98 D/39	XFP-98 D/39	2051	1442	609	100	2"	95	4" CL 95	NEMA 1.18.388	12,5	32,6
XFS-98 D/47	XFP-98 D/47	2401	1682	719	100	2"	95	4" CL 95	NEMA 1.18.388	13,5	39,2
XFS-98 D/54	XFP-98 D/54	2611	1892	719	100	2"	95	4" CL 95	NEMA 1.18.388	15	40,7

≅ 2900 1/min

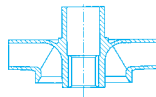

FS-98D

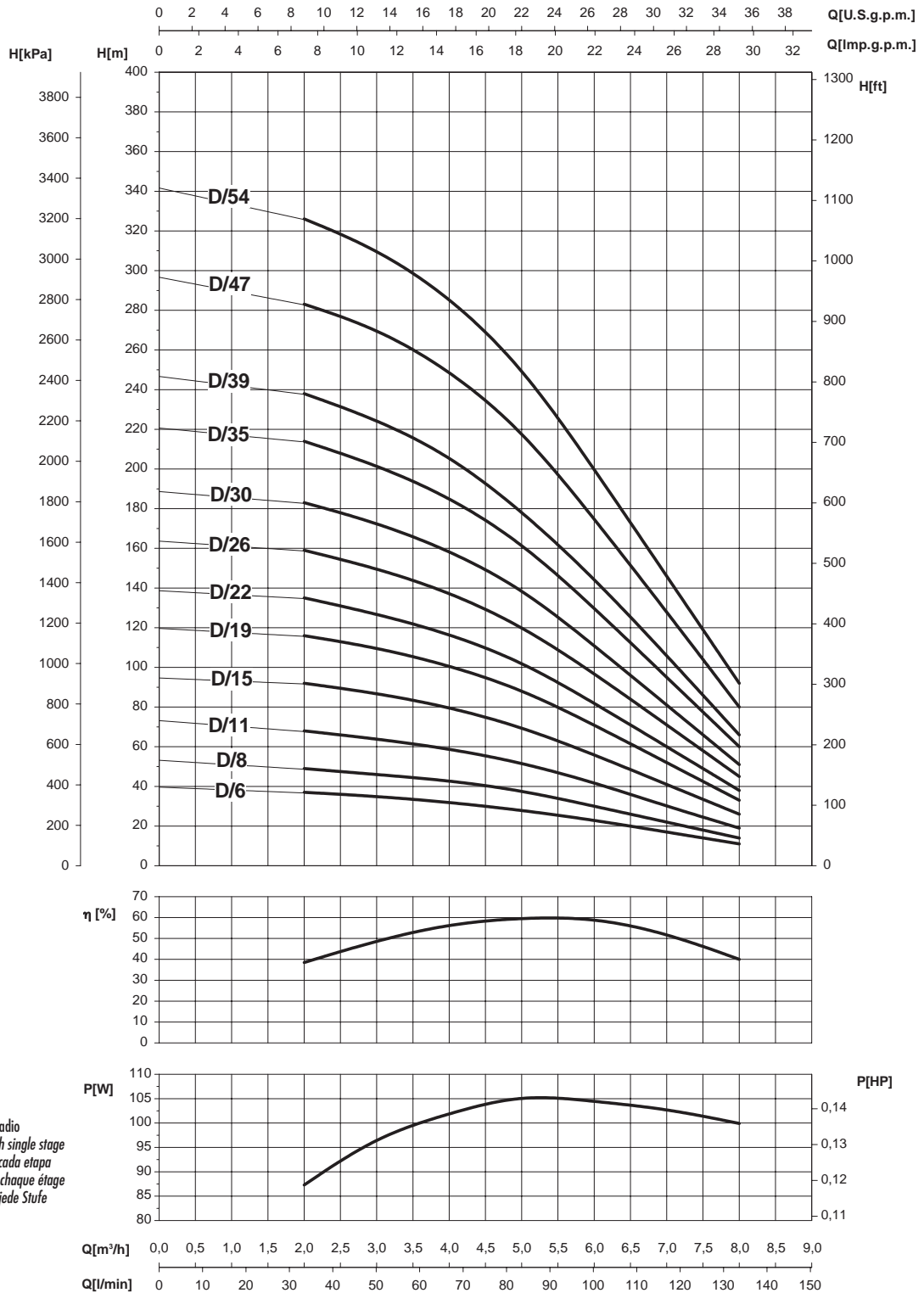

- Potenza assorbita per stadio
- Absorbed power for each single stage
- Potencia absorbida por cada etapa
- Puissance absorbée par chaque étage
- Leistungsaufnahme für jede Stufe
- Potência cada estadio

Le curve di prestazione sono basate su valori di viscosità cinematica = 1 mm²/s e densità pari a 1000 kg/m³. Tolleranza e curve secondo UNI EN ISO 9906 - Appendice A • The performance curves are based on the kinematic viscosity values = 1 mm²/s and density equal to 1000 kg/m³. Tolerance and curves according to UNI EN ISO 9906 - Attachment A • Las curvas de rendimiento se refieren a valores de viscosidad cinemática = 1 mm²/s y densidad de 1000 Kg/m³. Tolerancia de las curvas de acuerdo con UNI EN ISO 9906 - Parrafo A • Les courbes de performances sont basées sur des valeurs de viscosité cinématique égale à 1 mm²/s et une densité égale à 1000 kg/m³. Tolérance et courbes conformes aux normes UNI EN ISO 9906 - Annexe A • Die Leistungskurven beruhen auf einer kinematischen Zähflüssigkeit von 1 mm²/s und einer Dichte von 1000 kg/m³. Abweichung und Kurven gemäß UNI EN ISO 9906 - Anhang A • As curvas de rendimento referem-se a valores de viscosidade = 1 mm²/s e densidade igual a 1000 kg/m³. Tolerância das curvas de acordo com UNI EN ISO 9906 - Parágrafo A.

4"

SAER[®]
ELETTROPOMPE

FS-98E

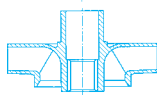
 $\cong 2900 \text{ l/min}$

CARATTERISTICHE IDRAULICHE

HYDRAULIC FEATURES

CARACTERISTICAS HIDRAULICAS / CARACTERISTIQUES HYDRAULIQUES / HYDRAULISCHE EIGENSCHAFTEN / CARACTERÍSTICAS HIDRÁULICAS

Tipo Type	Motore Motor		In(A)		— —		U.S.g.p.m. Q	0	22	26,4	31	35	40	44	48	53
	kW	HP	3~	1~***	μF	V		0	5	6	7	8	9	10	11	12
			400 V	230 V				0	83,3	100	117	133	150	167	183	200
FS 98 E/5*	0,75	1	2,1	7	30	450	H (m)	34,5	31	30	27,5	25	22	18,5	14	9,5
FS 98 E/7*	1,1	1,5	2,9	9,6	40	450		49	44	41,5	38,5	35	31	26	19,5	13
FS 98 E/9*	1,5	2	3,8	11,5	50	450		62	56,5	54	49,5	45	40	33	25	17
FS 98 E/11*	2,2	3	6,3	14,7	70	450		76,5	70	66,5	62	55,5	49	40,5	30,5	20,5
FS 98 E/13*	2,2	3	6,3	14,7	70	450		88	82	77,5	71,5	65	58	47,5	36	24
FS 98 E/16	3	4	7,8	19,1	100+100	450		109	102	96,5	89	81	71	60,5	45,5	30
FS 98 E/18	3	4	7,8	19,1	100+100	450		121	114,5	108	99	90	80	66	50	33,5
FS 98 E/21	4	5,5	10,5	23,9	130+100	450		142	133	126	116	105	93,5	77	58	39
FS 98 E/24	4	5,5	10,5	23,9	130+100	450		161	152	143	132	120	106	88	66	45
FS 98 E/28	5,5	7,5	14,4	-				189	177	168	154	140	124	103	77	52
FS 98 E/32	5,5	7,5	14,4	-				215	203	192	177	160	141	117	88	59,5
XFS 98 E/38	7,5	10	18,8	-				255	239	229	212	193	172,5	142	109,5	72,5
XFS 98 E/44	7,5	10	18,8	-				296	275	262	246	226	199	165	125	83

* Funzionamento in orizzontale possibile. Si raccomanda la corretta posa dei supporti onde evitare che l'elettropompa lavori a sbalzo. • Horizontal operation is possible. The motor shall be correctly installed with the relative supports in order to ensure the electric pump works properly • El funcionamiento en posición horizontal es posible. Se aconseja colocar correctamente los soportes oportunos para evitar que la electrobomba funcione en voladizo. • Fonctionnement horizontal possible. Veiller à poser correctement les supports pour éviter que l'électropompe travaille par sauts. • Horizontalbetrieb möglich. Damit die Elektropumpe nicht überhängend arbeitet, wird der korrekte Einbau der Halterungen empfohlen. • Funcionamento possível na horizontal. Aconselha-se colocar correctamente os suportes correspondentes para que a bomba trabalhe adequadamente.

** Potenza nominale motore • Rated power of motor • Potencia nominal del motor • Puissance nominale moteur • Nennleistung des Motors • Potência nominal do motor.

*** A richiesta si fornisce motore 230V con funzionamento 3~ • On request motor 230V with functioning 3~ • Bajo demanda motor 230V con funcionamiento 3~ • Sur demande on livre moteur 230V fonctionnement 3~ • Auf Anfrage mit Motor 230V mit Betrieb 3~ • Sob pedido motor 220 V com funcionamento 3~.

• Su richiesta, fino a 2,2 kW, pompe disponibili con motore serie CLE-95 • Upon request, up to 2.2 kw, pumps can be supplied with CLE-95 series motor • Bajo demanda, hasta 2,2 kW bombas disponibles con motor serie CLE-95 • Sur demande jusqu'à 2,2 kW pompes avec moteur série CLE-95 • Sur demande, jusqu'à 2,2 kw, les pompes peuvent être fournies avec moteur CLE-95 • Com requerimento, até 2.2 KW bombas disponivel com motor serie CLE-95

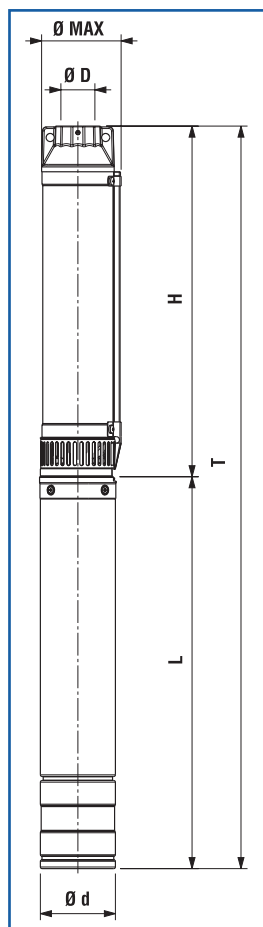

DIMENSIONI E PESI

DIMENSIONS AND WEIGHT

DIMENSIONES Y PESOS / DIMENSIONS ET POIDS / ABMESSUNGEN UND GEWICHTE / DIMENSÕES E PESO

• Dimensioni e pesi con motore monofase - Dimensions and weight with single phase motor - Dimensiones y pesos con motor monofásico - Dimensions et poids avec moteur monophasé - Abmessungen und Gewichte mit einphasigem Motor - Dimensões e peso com motor monofásico.

Tipo / Type		T	H	L	Ø Max	Ø D	Ø d	L + H		Peso (Kg)	
T	H	(mm)	(mm)	(mm)	(mm)	"G	(mm)	L	NEMA	H	T
FS-98 E/5	FP-98 E/5	744	356	388	100	2"	95	4" CL 95	NEMA 1.18.388	4,5	15
FS-98 E/7	FP-98 E/7	844	416	428	100	2"	95	4" CL 95	NEMA 1.18.388	5	17
FS-98 E/9	FP-98 E/9	964	476	488	100	2"	95	4" CL 95	NEMA 1.18.388	5,5	20,1
FS-98 E/11	FP-98 E/11	1044	536	508	100	2"	95	4" CL 95	NEMA 1.18.388	6	24,1
FS-98 E/13	FP-98 E/13	1104	596	508	100	2"	95	4" CL 95	NEMA 1.18.388	6,5	24,6
FS-98 E/16	FP-98 E/16	1215	686	529	100	2"	95	4" CL 95	NEMA 1.18.388	7	23,8
FS-98 E/18	FP-98 E/18	1308	779	529	100	2"	95	4" CL 95	NEMA 1.18.388	7,5	24,3
FS-98 E/21	FP-98 E/21	1478	869	609	100	2"	95	4" CL 95	NEMA 1.18.388	8	28,1
FS-98 E/24	FP-98 E/24	1568	959	609	100	2"	95	4" CL 95	NEMA 1.18.388	9	29,1
FS-98 E/28	FP-98 E/28	1798	1079	719	100	2"	95	4" CL 95	NEMA 1.18.388	10	35,7
FS-98 E/32	FP-98 E/32	1951	1232	719	100	2"	95	4" CL 95	NEMA 1.18.388	11	36,7
XFS-98 E/38	XFP-98 E/38	2211	1412	799	100	2"	95	4" CL 95	NEMA 1.18.388	11	43,6
XFS-98 E/44	XFP-98 E/44	2391	1592	799	100	2"	95	4" CL 95	NEMA 1.18.388	12,5	45,1

≅ 2900 1/min

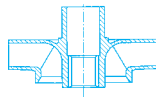

FS-98E

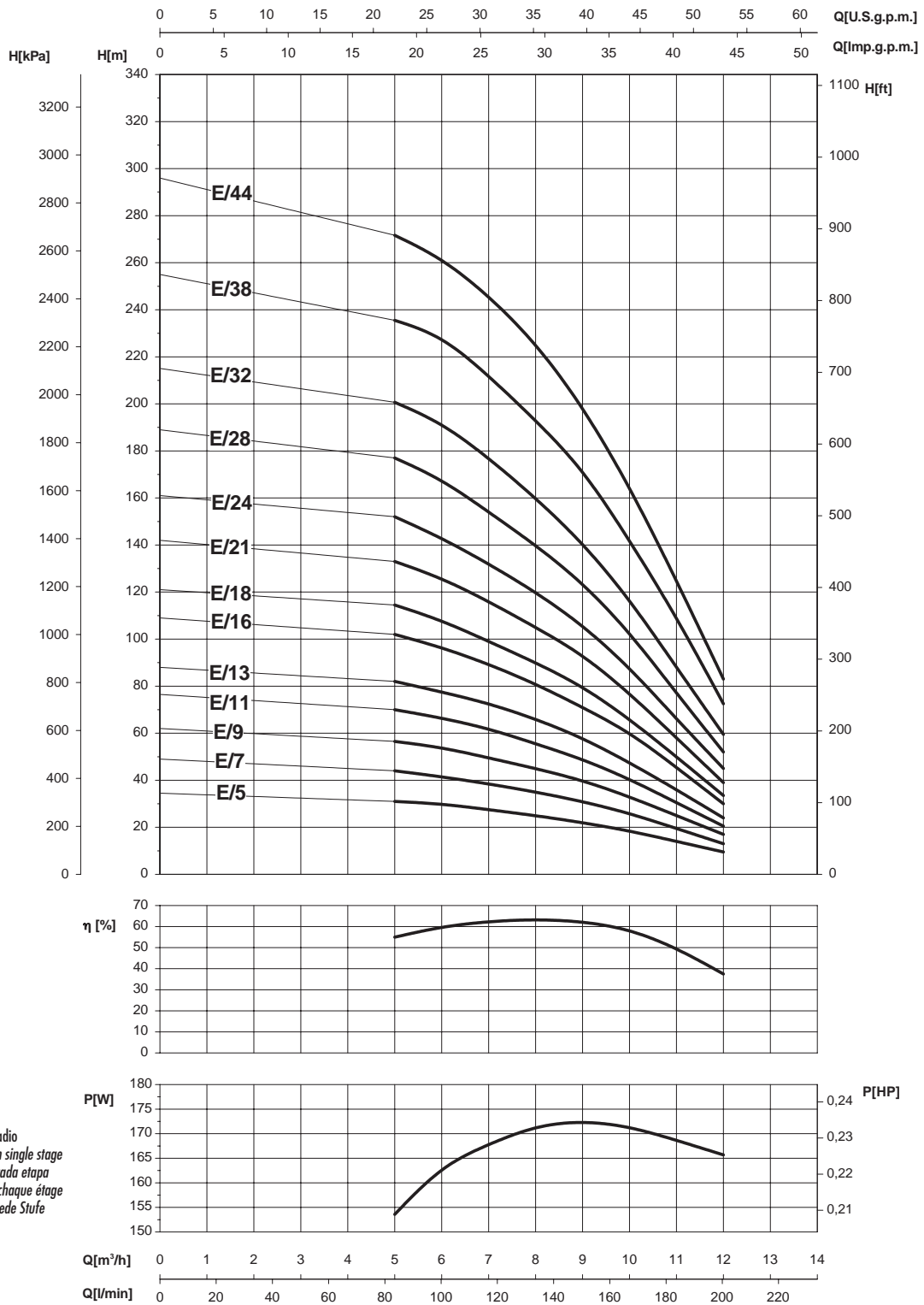

- Potenza assorbita per stadio
- Absorbed power for each single stage
- Potencia absorbida por cada etapa
- Puissance absorbée par chaque étage
- Leistungsaufnahme für jede Stufe
- Potência cada estadio

Le curve di prestazione sono basate su valori di viscosità cinematica = 1 mm²/s e densità pari a 1000 kg/m³. Tolleranza e curve secondo UNI EN ISO 9906 - Appendice A • The performance curves are based on the kinematic viscosity values = 1 mm²/s and density equal to 1000 kg/m³. Tolerance and curves according to UNI EN ISO 9906 - Attachment A • Las curvas de rendimiento se refieren a valores de viscosidad cinemática = 1 mm²/s y densidad de 1000 Kg/m³. Tolerancia de las curvas de acuerdo con UNI EN ISO 9906 - Parrafo A • Les courbes de performances sont basées sur des valeurs de viscosité cinématique égale à 1 mm²/s et une densité égale à 1000 kg/m³. Tolérance et courbes conformes aux normes UNI EN ISO 9906 - Annexe A • Die Leistungskurven beruhen auf einer kinematischen Zähflüssigkeit von 1 mm²/s und einer Dichte von 1000 kg/m³. Abweichung und Kurven gemäß UNI EN ISO 9906 - Anhang A • As curvas de rendimento referem-se a valores de viscosidade = 1 mm²/s e densidade igual a 1000 kg/m³. Tolerância das curvas de acordo com UNI EN ISO 9906 - Parágrafo A.

ELETTROPOMPE SOMMERSE 4"**4" SUBMERSIBLE ELECTRIC PUMPS****ELECTROBOMBAS SUMERGIDAS 4"****ELECTROPOMPES IMMERGEES 4"****UNTERWASSERPUMPEN 4"****ELECTROBOMBAS SUBMERSÍVEIS DE 4"****NS-95****ITALIANO****IMPIEGHI**

Idonea per il sollevamento, la pressurizzazione e distribuzione in impianti civili ed industriali, alimentazione di autoclavi e cisterne, impianti di lavaggio, sistemi di irrigazione, con prelievo da pozzi con diametro min 104 mm, vasche o bacini naturali.

CARATTERISTICHE COSTRUTTIVE

NS95: gruppo elettropompa completo con motore.
NP95: parte idraulica accoppiabile a motori sommersi 4" con attacco secondo NEMA MG1-18.388
Giranti radiali (NS95 K-A-X-B-C) o semiaxiali (NS95 DA-E-F).
Bocca di mandata completa di valvola di ritegno.
Pompa dotata di anello di contropinta in resina anti-usura.
Diffusore completo di anello di usura in acciaio inossidabile.
Bussole di guida in gomma anti-usura.
Componenti realizzati con materiali particolari che assicurano una forte resistenza all'usura.

MATERIALI - VERSIONE STANDARD

Giranti: policarbonato caricato con fibra di vetro.
Diffusori: Noryl (tecnopolimero) caricato con fibra di vetro.
Albero in acciaio inossidabile, a profilo scanalato.
Bocca di mandata e supporto di aspirazione: ottone o acciaio al carbonio rivestito (a richiesta in acciaio inossidabile AISI304)
Mantello esterno: acciaio inossidabile AISI304.
Dimensioni e tipologia bocche di mandata: uscita filettata 1" 1/4 G (NS95 K-A-X-B-C) o 2" G (NS95 DA-E-F).

DATI CARATTERISTICI

Fluido: chimicamente e meccanicamente non aggressivo, privo di corpi solidi o particelle abrasive.
Passaggio corpi solidi: max 2 mm.
Temperatura del liquido pompato: min 0°C max 35°C.
Pressione massima di esercizio: 34 bar.
Profondità massima di immersione: 300 m sotto il livello del liquido.
Senso di rotazione: antiorario, osservando dalla bocca di mandata.
Prestazioni a 2900 1/min
NS95 K Qmax: 2 m³/h / Hmax: 297 m
NS95 A Qmax: 3,2 m³/h / Hmax: 314 m
NS95 X Qmax: 5 m³/h / Hmax: 241 m
NS95 B Qmax: 6,3 m³/h / Hmax: 279 m
NS95 C Qmax: 8 m³/h / Hmax: 202 m
NS95 DA Qmax: 11 m³/h / Hmax: 227,5 m
NS95 E Qmax: 20 m³/h / Hmax: 177 m
NS95 F Qmax: 25 m³/h / Hmax: 114,5 m

TOLLERANZE PRESTAZIONI

Pompe: UNI EN ISO 9906 Appendice A.
Motore: norme IEC 60034-1.

INSTALLAZIONE

Verticale / orizzontale in funzione della potenza.

VERSIONI SPECIALI

Serie XNS95 con aspirazione e bocca di mandata in acciaio inossidabile AISI304 microfuso
Tensioni diverse.

ACCESSORI A RICHIESTA

Quadro elettrico
Giunzione per cavo di alimentazione
Anodo sacrificale

ENGLISH**APPLICATION**

Suitable for lifting, pressurising and distribution in civil and industrial installations, autoclave and cistern inlets, washing plants, irrigation systems. Draws from wells of min. diameter of 104 mm, tanks or natural basins.

CONSTRUCTION FEATURES

NS95: complete unit of pump with electric motor.
NP95: hydraulic part to be connected with 4" submersible motors with coupling following NEMA MG1-18.388
Radial impellers (NS95 K-A-X-B-C) or semi-axial impellers (NS95 DA-E-F).
Outlet complete with non return valve.
Pump equipped with counter trust ring in anti-rust resin. Diffuser complete with wear ring in stainless steel.
Driving bushings in anti-wear rubber.
Components realized with particular materials which assure a high wear resistance.

MATERIALS - STANDARD VERSION

Impellers: polycarbonate loaded with fiber glass.
Diffusers: Noryl (tecnopolimero) loaded with fiber glass.
Shaft in stainless steel, with grooved profile.
Outlet and suction support: brass or coated carbon steel (on request stainless steel AISI304)
External shell: stainless steel AISI304.
Dimensions and type of outlet: threaded exit 1" 1/4 G (NS95 K-A-X-B-C) or 2" G (NS95 DA-E-F).

OPERATION DATA

Fluid: chemically and mechanically non-aggressive, without any solid substance or abrasive parts.
Passing of solids: max 2 mm.
Temperature of the pumped liquid: min 0°C max 35°C.
Maximum working pressure: 34 bar.
Maximum immersion depth: 300 m under liquid level.
Direction of rotation: counter-clockwise, looking by the outlet.
Performance at 2900 rpm
NS95 K Qmax: 2 m³/h / Hmax: 297 m
NS95 A Qmax: 3,2 m³/h / Hmax: 314 m
NS95 X Qmax: 5 m³/h / Hmax: 241 m
NS95 B Qmax: 6,3 m³/h / Hmax: 279 m
NS95 C Qmax: 8 m³/h / Hmax: 202 m
NS95 DA Qmax: 11 m³/h / Hmax: 227,5 m
NS95 E Qmax: 20 m³/h / Hmax: 177 m
NS95 F Qmax: 25 m³/h / Hmax: 114,5 m

PERFORMANCE TOLLERANCES

Pumps: UNI EN ISO 9906 Appendix A.
Motor: norms IEC 60034-1.

INSTALLATION

Vertical / horizontal as a function of power.

SPECIAL VERSIONS

Range XNS95 with inlet and outlet in stainless steel AISI304 precision casting.
Different tensions.

ACCESSORIES ON REQUEST

Control panel
Cable Joint
Cathodic protection

ESPAÑOL**APLICACIONES**

Adecuada para la elevación, pressurización y distribución en instalaciones de tipo civil e industrial, distribución a autoclaves y cisternas, sistemas de lavado, sistemas de riego, con trasiego de pozos con diametro min. 104 mm, tanques y cuencas.

CARACTERISTICAS DE CONSTRUCCION

NS95: grupo electrobomba completo con motor.
NP95: parte hidraulica para ensamblaje con motores sumergidos 4" con ataque segun NEMA MG1-18.388
Impulsores radiales (NS95 K-A-X-B-C) o semiaxiales (NS95 DA-E-F).
Boca de descarga completa con valvola de retencion.
Bomba equipada con anillo de contra-empuje en resina anti-desgaste. Difusor completo con anillo de desgaste en acero inoxidable. Casquillos pilotos en goma anti-desgaste.
Componentes realizados con materiales especiales anti-desgaste.

MATERIALES - EJECUCIONES ESTANDAR

Impulsores: policarbonato cargado con fibra de vidrio.
Difusores: Noryl (tecnopolimero) cargado con fibra de vidrio.
Eje en acero inoxidable, con perfil en ranura.
Boca de descarga y soporte de aspiración: latón o acero primario revestido (bajo demanda en acero inoxidable AISI304)
Faldón exterior: acero inoxidable AISI304.
Dimensiones y tipo bocas de descarga: salida enroscada 1" 1/4 G (NS95 K-A-X-B-C) o 2" G (NS95 DA-E-F).

DATOS DE FUNCIONAMIENTO

Fluido: químicamente y mecánicamente no agresivo, sin cuerpos solidos o partículas abrasivas.
Pasaje cuerpos solidos: max 2 mm.
Temperatura del liquido bombeado: min 0°C max 35°C.
Presión de funcionamiento máxima: 34 bar.
Profundidad de sumersion máxima: 300 m debajo del nivel del liquido.
Sentido de rotación: antiorario, observando desde la boca de descarga.
Prestaciones en 2900 rpm
NS95 K Qmax: 2 m³/h / Hmax: 297 m
NS95 A Qmax: 3,2 m³/h / Hmax: 314 m
NS95 X Qmax: 5 m³/h / Hmax: 241 m
NS95 B Qmax: 6,3 m³/h / Hmax: 279 m
NS95 C Qmax: 8 m³/h / Hmax: 202 m
NS95 DA Qmax: 11 m³/h / Hmax: 227,5 m
NS95 E Qmax: 20 m³/h / Hmax: 177 m
NS95 F Qmax: 25 m³/h / Hmax: 114,5 m

TOLERANCIAS PRESTACIONES

Bombas: UNI EN ISO 9906 Parrafo A.
Motor: normas IEC 60034-1.

INSTALACION

Vertical / horizontal segun potencia.

EJECUCIONES ESPECIALES

Serie XNS95 con aspiración y boca de descarga en acero inoxidable AISI304 en fundición de precisión
Varias tensiones.

ACCESORIOS BAJO DEMANDA

Quadro electrico
Empalme por cable
Anodo sacrificial



FRANÇAIS

APPLICATIONS

Indiquée pour le relevage, la surpression et la distribution dans des installations civile et industrielles, l'alimentation d'autoclaves et citernes, les installations de lavage, les systèmes d'irrigation, prélèvement dans des puits avec diamètres minimum 104 mm, des réservoirs ou des bassins naturels.

CARACTERISTIQUES DE CONSTRUCTION

NS 95 : groupe électropompe complet de moteur.
NP 95 : hydraulique à accoupler à moteurs immergés 4" avec accouplement selon NEMA MG1-18.388.
Turbines radiales (NS95 K-A-X-B-C) ou semi-axiales (NS95 DA-E-F)
Orifice de refoulement avec clapet de retenue.
Pompe avec bague de contre-butée en résine anti-usure. Diffuseur avec bague d'usure en acier inoxydable.
Bague de guide en caoutchouc anti-usure.
Composants fabriqués avec matériaux spéciales qui assurent une forte résistance à l'usure.

MATERIAUX - VERSION STANDARD

Turbines: polycarbonate chargé avec fibre de verre.
Diffuseurs: Noryl chargé avec fibre de verre.
Arbre en acier inoxydable, avec rainures.
Orifice de refoulement et support d'aspiration: laiton ou acier au carbone recouvert (sur demande en acier inoxydable AISI 304).
Manteau extérieur: acier inoxydable AISI304.
Dimensions et typologie orifices de refoulement: sortie fileté 1" 1/4 G (NS95 K-A-X-B-C) ou 2" G (NS95 DA-E-F).

DONNEES CARACTERISTIQUES

Fluide: chimiquement et mécaniquement non agressif, sans corps solides ou particules abrasives.
Passage corps solides: max. 2 mm.
Température du liquide pompé: min 0°C max 35°C
Pression max de service: 34 bar.
Profondeur max d'immersion: 300 m au dessous le niveau du liquide.
Sens de rotation: contraire aux aiguille d'un montre, si on le regarde de l'orifice de refoulement.
Régime a 2900 1/min.
NS95 K Qmax: 2 m³/h / Hmax: 297 m
NS95 A Qmax: 3,2 m³/h / Hmax: 314 m
NS95 X Qmax: 5 m³/h / Hmax: 241 m
NS95 B Qmax: 6,3 m³/h / Hmax: 279 m
NS95 C Qmax: 8 m³/h / Hmax: 202 m
NS95 DA Qmax: 11 m³/h / Hmax: 227,5 m
NS95 E Qmax: 20 m³/h / Hmax: 177 m
NS95 F Qmax: 25 m³/h / Hmax: 114,5 m

TOLERANCES REGIMES

Pompe: UNI EN ISO 9906 Appendice A
Moteur: norme IEC 60034-1

INSTALLATION

Verticale/horizontale en fonction de la puissance

VERSIONS SPECIALES

Série XNS95 avec aspiration et orifice de refoulement en acier inoxydable AISI304 de microfusion
Voltages différents.

ACCESSOIRES SUR DEMANDE

Tableaux électrique
Jonction pour câble
Anode sacrificiel

DEUTSCH

EINSATZ

Geeignet für die Abhebung, die Druckerhöhung und Verteilung in Zivil- und Industrieanlagen, zur Speisung von Autoklaven, Zisternen, Wasch- und Bewässerungsanlagen, mit Wasserentnahme aus Brunnen mit dem minimalen Durchmesser 104mm, Wannen oder natürlichen Wasserbecken.

BAUEIGENSCHAFTEN

NS 95: Gruppe von Elektropumpe mit Motor.
NP 95: Pumpenkörper, der an einen den Normen Nema MG1-18.388 entsprechenden Unterwassermotor 4" angeschlossen werden könnte. Radiale (NS95 K-A-X-B-C) oder halbaxiale (NS95 DA-E-F) Laufräder.
Druckeröffnung, mit einem Rückschlagventil versehen.
Die Pumpe ist mit einem Gegendruckring aus abnutzungssicherem Harz versehen. Mit einem Verschleissring aus rostfreiem Edelstahl ausgestatteter Diffusor. Aus abnutzungssicherem Gummi hergestellte Steuerbuchse.
Die Bauteile sind aus besonderen Stoffen produziert, was zur Festigkeit gegen Abnutzung beiträgt.

STOFFE - NORMALE VERSION

Laufräder: Polykarbonat, mit Glasfaser geladen.
Diffusoren: Noryl, mit Glasfaser geladen.
Welle aus rostfreiem Edelstahl, eine Keilwelle
Druckeröffnung und Saugslager: Messing oder überzogener Kohlenstoffstahl (auf Anfrage – rostfreier Edelstahl AISI304).
Äußerer Mantel: rostfreier Edelstahl AISI304
Dimensionen und Type von Druckeröffnungen: geschnittene Eröffnung 1" 1/4 G (NS95 K-A-X-B-C) oder 2" G (NS95 DA-E-F).

EIGENSCHAFTEN

Füssigkeit: chemisch und mechanisch nicht aggressiv, ohne Festkörper oder abrasive Teilchen.
Durchgang der Festkörper: max. 2 mm.
Temperatur des Fördermediums: min 0°C max 35°C.
Maximaler Betriebsdruck: 34 bar.
Maximale Tauchtiefe: 300 m unter dem Füssigkeitsniveau.
Drehrichtung: gegen den Uhrzeigersinn von der Druckeröffnung gesehen.
Leistungen bei 2900 1/min
NS95 K Qmax: 2 m³/h / Hmax: 297 m
NS95 A Qmax: 3,2 m³/h / Hmax: 314 m
NS95 X Qmax: 5 m³/h / Hmax: 241 m
NS95 B Qmax: 6,3 m³/h / Hmax: 279 m
NS95 C Qmax: 8 m³/h / Hmax: 202 m
NS95 DA Qmax: 11 m³/h / Hmax: 227,5 m
NS95 E Qmax: 20 m³/h / Hmax: 177 m
NS95 F Qmax: 25 m³/h / Hmax: 114,5 m

LEISTUNGSTOLERANZEN

Pumpe: UNI EN ISO 9906 Anhang A - Motor: Normen IEC 60034-1

EINBAU

Vertikal/horizontal. Die Einbauweise hängt von der Leistung ab.

SONDERAUSFÜHRUNGEN

Baureihe XNS95 mit der Saugslager und Druckeröffnung aus rostfreiem Edelstahl AISI304 (Präzisionsguss)
Unterschiedliche Spannungen.

AUF ANFRAGE GELIEFERTES ZUBEHÖR:

Elektrische Schalttafeln
Kabelverbindung
Katodischer Schutz

PORTUGUÊS

APLICAÇÕES

Adequada para a elevação, pressurização e distribuição em instalações do tipo civil e industrial, distribuição a autoclaves e cisternas, sistemas de lavagem, sistemas de rega, com trasfega de poços com diametro min 104 mm, tanque bacía de rio.

CARACTERISTICAS DE CONSTRUÇÃO

NS95: grupo electrobomba completo com motor.
NP95: parte idraulica com acoplamento para motores submersiveis 4" segun normativa NEMA MG1-18.388
Turbinas radiales (NS95 K-A-X-B-C) o semiaxial (NS95 DA-E-F).
Boca de saida completa de valvula de retenção.
Bomba com anilha de contra pressão em resina anti-desgaste.
Difusores munidos de anéis de destaste em aço inox.
Casullo de guia em goma anti-desgaste.
Componentes fabricados com materiais especiais que garantizan uma forte resistencia a desgaste.

MATERIAIS - VERSÕES ESTANDARD

Turbina: policarbonato carregado com fibra de vidro.
Difusores: Noryl (tecnopolimero) carregado com fibra de vidro.
Veio em aço inox, a perfil estriado
Boca de saída e suporte de aspiração: latão o aço al carbonio revestido (a petição em aço inox AISI304)
Camisa externa: aço inox AISI304
Dimensões e tipo da boca de saída: saída enroscada 1" 1/4 G (NS95 K-A-X-B-C) o 2" G (NS95 DA-E-F).

CARACTERISTICAS

Fluido: Quimicamente e mecanicamente no agressivo, falto de sustancias solidas o abrasiva.
Pasagem corpo solido: max 2 mm.
Temperatura do liquido bombeado: min 0°C max 35°C
Pressão maxima de operação: 34 bar.
Profundid maxima de sumergencia: 300 m debaixo o nivel do liquido.
Sentido de rotação: antihorario, olhando da boca de saída.
Prestação a 2900 1/min
NS95 K Qmax: 2 m³/h / Hmax: 297 m
NS95 A Qmax: 3,2 m³/h / Hmax: 314 m
NS95 X Qmax: 5 m³/h / Hmax: 241 m
NS95 B Qmax: 6,3 m³/h / Hmax: 279 m
NS95 C Qmax: 8 m³/h / Hmax: 202 m
NS95 DA Qmax: 11 m³/h / Hmax: 227,5 m
NS95 E Qmax: 20 m³/h / Hmax: 177 m
NS95 F Qmax: 25 m³/h / Hmax: 114,5 m

TOLERÂNCIA PRESTAÇÃO

Bomba: UNI EN ISO 9906 Apendice A. - Motor: norma IEC 60034-1.

INSTALAÇÃO

Vertical / Horizontal de acordo a potencia.

VERSÃO ESPECIAIS

Serie XNS95 com suporte aspiração e boca de saída em aço inox AISI304 microfundido
Voltagem variados
Boca saída de 1" 1/2 G

ACCESÓRIOS SOB PEDIDO

Quadro electrico
Junta por cabo
Anodo sacrificial

MATERIALI DEI COMPONENTI PRINCIPALI
MATERIALS OF THE MAIN COMPONENTS
MATERIAS DE LOS PRINCIPALES COMPONENTS
MATÉRIAUX DES COMPOSANTS PRINCIPAUX
MATERIALEN DER HAUPTBESTANDTEILEN
MATERIAIS DOS COMPONENTES PRINCIPAIS
NS-95

COMPONENTE COMPONENT COMPONENTE COMPOSANT BAUTEIL COMPONENTE	VERSIONE VERSION • VERSIÓN • VERSION • VERSION • VERSÃO			
	NS95		XNS95	
	Standard	A richiesta On request • Bajo demanda Sur demand • Auf Anfrage A pedido	Standard	A richiesta On request • Bajo demanda Sur demand • Auf Anfrage A pedido
Albero Shaft Eje Årbre Welle Eixo	Acciaio inox Stainless steel Acero inox Acier inoxydable Rostfreier Stahl Aço inoxidável AISI420 (1.4028)	Acciaio inox Stainless steel Acero inox Acier inoxydable Rostfreier Stahl Aço inoxidável AISI316 (1.4401)	Acciaio inox Stainless steel Acero inox Acier inoxydable Rostfreier Stahl Aço inoxidável AISI420 (1.4028)	Acciaio inox Stainless steel Acero inox Acier inoxydable Rostfreier Stahl Aço inoxidável AISI316 (1.4401)
Girante Impeller • Impulsor Turbine • Laufrad • Turbina	Policarbonato Polycarbonates • Policarbonato • Polykarbonat			
Diffusore Diffuser • Difusor Diffuseur • Diffusor • Difusor	Policarbonato Polycarbonates • Policarbonato • Polykarbonat			
Supporto aspirazione Suction support Soporte de aspiración Support d'aspiration Saugslager Suporte de aspiração	Acciaio Steel Acero Acier Stahl Aço FeG450	Ottone Brass Latón Laiton Messing Latão	Acciaio inox Stainless steel Acero inox Acier inoxydable Rostfreier Stahl Aço inoxidável AISI304 (1.4308)	Acciaio inox Stainless steel Acero inox Acier inoxydable Rostfreier Stahl Aço inoxidável AISI304 (1.4308)
Bocca di mandata Outlet Orificio de impulsión Orifice de refoulement Druckeröffnung Orificio de impulsão	Acciaio Steel Acero Acier Stahl Aço FeG450	Ottone Brass Latón Laiton Messing Latão	Acciaio inox Stainless steel Acero inox Acier inoxydable Rostfreier Stahl Aço inoxidável AISI304 (1.4308)	Acciaio inox Stainless steel Acero inox Acier inoxydable Rostfreier Stahl Aço inoxidável AISI304 (1.4308)
Tubo e Copricavo Pump pipe and Cable cover Tubo bomba y Cubrecable Tuyau et Couvre-câble Pumpenrohr und Kabeldeckel Corpo da bomba Blindagem cabo eléctrico	Acciaio inox Stainless steel Acero inox Acier inoxydable Rostfreier Stahl Aço inoxidável AISI304 (1.4301)			
Valvola Valve Valvula Clapet Ventil Válvula	Acciaio inox Stainless steel Acero inox Acier inoxydable Rostfreier Stahl Aço inoxidável AISI304 (1.4301)			
	+ Noryl			

Elenco completo dei componenti a pag. 220 • Complete list of the components on page 220 • Lista completa de los componentes a la página 220 • Liste complète des composantes à la page 220 • Komplette Liste der Bestandteile auf der Seite 220 • Listado complete dos componentes pag. 220

MOTORI
MOTORS
MOTORES
MOTEURS
MOTOREN
MOTORES

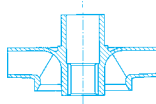

NS-95

2900 1/min

POMPA PUMP BOMBA POMPE PUMPE BOMBA	INSTALLAZIONE INSTALLATION INSTALACIÓN INSTALLATION EINBAU INSTALAÇÃO	P₂	MOTORE MOTORS MOTORES MOTEURS MOTOREN MOTORES	
			Motore sommerso a bagno d'olio Oil filled submersible motor Motor sumergible en baño de aceite Moteur immergé à bain d'huile Unterwassermotor ölgefüllt Motor submersível em banho de óleo	
			4" CL-95	4" CLE-95
NS-95	V	≤ 2,2 Kw	S	R
		3 ÷ 7,5 Kw	-	S
	O	≤ 2,2 Kw	S	R

S = Standard

R = A richiesta • On request • Bajo demanda • Sur demande • Auf anfrage • Sob pedido

V = Verticale • Vertical • Vertical • Vertical • Vertikal • Vertical

O = Orizzontale • Horizontal • Horizontal • Horizontale • Horizontale • Horizontal

4"

SAER®

ELETTROPOMPE

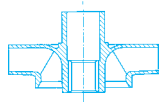
NS-95
K-A-X-B-C

2900 1/min

TABELLA DELLE CARATTERISTICHE IDRAULICHE

TABLE OF THE HYDRAULIC FEATURES

TABLA DE LAS CARACTERISTICAS HIDRAULICAS

TABLEAU DES CARACTERISTIQUES HYDRAULIQUES

TABELLE DER HYDRAULISCHEN EIGENSCHAFTEN

TABELA DE CARACTERÍSTICAS HIDRÁULICAS

Tipo Type	Motore Motor **		In(A)		C Vc 450 µF	Q	U.S.g.p.m.															
	kW	HP	3~ 400 V	1~*** 230 V			0	3,5	4,4	5,5	7	8,8	11	14,1	17,6	22	27,7	31	35			
					m³/h		0	0,8	1	1,25	1,6	2	2,5	3,2	4	5	6,3	7	8			
						l/min	0	13,3	16,7	20,8	26,7	33,3	41,7	53,3	66,7	83,3	105	117	133			
NS-95K/12 *	0,37	0,5	1,5	4,8	16	H (m)	69	60	56	52	44	28										
NS-95K/18 *	0,55	0,75	1,6	5,7	20		104	90	83	78	66	43										
NS-95K/24 *	0,75	1	2,1	7	30		138	120	111	106	89	60										
NS-95K/34 *	1,1	1,5	2,9	9,6	40		196	170	160	150	126	85										
NS-95K/46	1,5	2	3,8	11,5	50		262	228	211	195	163	110										
NS-95K/55	2,2	3	6,3	14,7	70		316	276	263	241	208	145										
NS-95A/10 *	0,37	0,5	1,5	4,8	16		50,5	49,5	49	48,5	45,5	42	35	23								
NS-95A/14 *	0,55	0,75	1,6	5,7	20		70,5	69	68,5	68	63,5	57	46,5	32								
NS-95A/17 *	0,75	1	2,1	7	30		86	84	83	82,5	76,5	69,5	57,5	39								
NS-95A/24 *	1,1	1,5	2,9	9,6	40		122	119	118	116	113	104	91	67								
NS-95A/32 *	1,5	2	3,8	11,5	50		162	159	157	155	149	137	120	93								
NS-95A/40	2,2	3	6,3	14,7	70		203	198	196	193	184	171	147	108								
NS-95A/47	2,2	3	6,3	14,7	70		238	233	230	225	215	197	169	122								
NS-95A/55	3	4	7,8	19,1	100+100		278	272	269	260	243	222	196	148								
NS-95A/62	3	4	7,8	19,1	100+100		314	307	304	293	274	249	221	167								
NS-95X/8 *	0,37	0,5	1,5	4,8	16		39			34,5	33,5	32,5	31	28	21	12,5						
NS-95X/12 *	0,55	0,75	1,6	5,7	20		58			51	50	47,5	46	42	32	19						
NS-95X/16 *	0,75	1	2,1	7	30		77			68	65,5	63,5	60,5	55	42	25						
NS-95X/25 *	1,1	1,5	2,9	9,6	40		120			107	104	100	95	87	66	39						
NS-95X/34	1,5	2	3,8	11,5	50		163			145	140	135	130	119	92	53						
NS-95X/50	2,2	3	6,3	14,7	70		241			214	207	200	190	174	133	79						
NS-95B/7 *	0,37	0,5	1,5	4,8	16		34				31	30,5	30	27,5	24,5	19,5	14,5					
NS-95B/10 *	0,55	0,75	1,6	5,7	20		49				44	43	42	39	34	28	21					
NS-95B/12 *	0,75	1	2,1	7	30		59				53	51,5	49	45,5	42	34,5	25					
NS-95B/17 *	1,1	1,5	2,9	9,6	40		83				75	72,5	69,5	64,5	59,5	48,5	35,5					
NS-95B/22 *	1,5	2	3,8	11,5	50		108				97	94	90	84	77	64	46					
NS-95B/29 *	2,2	3	6,3	14,7	70		142				128	124	118	110	102	83	61					
NS-95B/32 *	2,2	3	6,3	14,7	70		157				141	137	131	122	112	92	67					
NS-95B/42	3	4	7,8	19,1	100+100		206				185	180	172	160	144	120	88					
NS-95B/57	4	5,5	10,5	23,9	130+100		279				250	242	233	217	199	162	119					
NS-95C/4 *	0,37	0,5	1,5	4,8	16		20						17	16	15,5	15	13,5	11	8,5			
NS-95C/6 *	0,55	0,75	1,6	5,7	20		29						25,5	24	23,5	22,5	20	17	12,5			
NS-95C/8 *	0,75	1	2,1	7	30		38						32	31	30	28,5	26	23	16,5			
NS-95C/12 *	1,1	1,5	2,9	9,6	40		61						52	49,5	48	45	40	34	25			
NS-95C/16 *	1,5	2	3,8	11,5	50		79						68	66	63	60	54	47	35			
NS-95C/24 *	2,2	3	6,3	14,7	70		117						102	98	95	90	80	69	52			
NS-95C/31	3	4	7,8	19,1	100+100		155						131	126	121	115	104	95	75			
NS-95C/43	4	5,5	10,5	23,9	130+100		214						183	175	168	159	143	134	103			

* Funzionamento in orizzontale possibile. Si raccomanda la corretta posa dei supporti onde evitare che l'elettropompa lavori a sbalzo. • Horizontal operation is possible. The motor shall be correctly installed with the relative supports in order to ensure the electric pump works properly • El funcionamiento en posición horizontal es posible. Se aconseja colocar correctamente los soportes oportunos para evitar que la electrobomba funcione en voladizo. • Fonctionnement horizontal possible. Veiller à poser correctement les supports pour éviter que l'électropompe travaille par sauts. • Horizontalbetrieb möglich. Damit die Elektropumpe nicht überhängend arbeitet, wird der korrekte Einbau der Halterungen empfohlen. • Funcionamento possível na horizontal. Aconselha-se colocar correctamente os suportes correspondentes para que a bomba trabalhe adequadamente.

** Potenza nominale motore • Rated power of motor • Potencia nominal del motor • Puissance nominale moteur • Nennleistung des Motors • Potência nominal do motor.

*** A richiesta si fornisce motore 230V con funzionamento 3~ • On request motor 230V with functioning 3~ • Bajo demanda motor 230V con funcionamiento 3~ • Sur demande on livre moteur 230V fonctionnement 3~ • Auf Anfrage mit Motor 230V mit Betrieb 3~ • Sob pedido motor 230 V com funcionamento 3~.

ELETTROPOMPE

TABELLA DELLE CARATTERISTICHE IDRAULICHE

TABLE OF THE HYDRAULIC FEATURES

TABLA DE LAS CARACTERISTICAS HIDRAULICAS

TABLEAU DES CARACTERISTIQUES HYDRAULIQUES

TABELLE DER HYDRAULISCHEN EIGENSCHAFTEN

TABELA DE CARACTERÍSTICAS HIDRÁULICAS

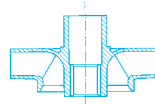

NS-95 DA-E-F

2900 l/min

Tipo Type	Motore Motor **		In(A)		C Vc 450 µF	Q	U.S.g.p.m.																
	kW	HP	3~ 400 V	1~*** 230 V			Q																
							m³/h																
							0	22	27,7	35	40	44	48	55	62	79	88	97	110				
							0	5	6,3	8	9	10	11	12,5	14	18	20	22	25				
							0	83,3	105	133	150	167	183	208	233	300	333	367	417				
NS-95DA/4 *	0,75	1	2,1	7	30	H (m)	26	23,5	21,5	18,5	17	14,5	12										
NS-95DA/6 *	1,1	1,5	2,9	9,6	40		39	35	32,5	28,5	25	21,5	18										
NS-95DA/8 *	1,5	2	3,8	11,5	50		52	46	43	38	34	29	24										
NS-95DA/10 *	2,2	3	6,3	14,7	70		65	58	54	47	42	36	30										
NS-95DA/13 *	2,2	3	6,3	14,7	70		85	75	70	61	55	47	38										
NS-95DA/17	3	4	7,8	19,1	100+100		111	98	92	80	71	61	50										
NS-95DA/24	4	5,5	11,8	28	130+100		156	139	130	112	101	87	71										
NS-95DA/35	5,5	7,5	16,5	-	-		228	202	190	164	147	126	103										
NS-95E/5 *	1,1	1,5	2,9	9,6	40		26				21,5	21	20,5	20	18	11,5	6						
NS-95E/7 *	1,5	2	3,8	11,5	50		37				30	29,5	29	28	25	16	8,5						
NS-95E/10 *	2,2	3	6,3	14,7	70		52				44	43	42	39	37	22	12						
NS-95E/14	3	4	7,8	19,1	100+100		73				61	60	58	55	51	32	17						
NS-95E/18	4	5,5	10,5	23,9	130+100		94				78	77	75	71	66	42	22						
NS-95E/24	5,5	7,5	14,4	-	-		125				104	102	99	94	87	56	29						
NS-95E/34	7,5	10	18,8	-	-		177				147	144	141	134	121	78	41						
NS-95F/4 *	1,1	1,5	2,9	9,6	40		21						18	17,5	16,4	13,5	12	10,5	7,5				
NS-95F/5 *	1,5	2	3,8	11,5	50		26						22	21,5	20,5	17	15,5	13,5	9,5				
NS-95F/7 *	2,2	3	6,3	14,7	70		37						31	29,5	28	24	22	19	14				
NS-95F/10	3	4	7,8	19,1	100+100		52						44	42	40	34	31	27	19				
NS-95F/14	4	5,5	10,5	23,9	130+100		73						62	59	57	48	44	37	27				
NS-95F/18	5,5	7,5	16	-	-	94						79	76	72	62	56	48	34					
NS-95F/22	7,5	10	18,8	-	-	115						95	92	89	75	68	59	42					

* Funzionamento in orizzontale possibile. Si raccomanda la corretta posa dei supporti onde evitare che l'elettropompa lavori a sbalzo. • Horizontal operation is possible. The motor shall be correctly installed with the relative supports in order to ensure the electric pump works properly • El funcionamiento en posición horizontal es posible. Se aconseja colocar correctamente los soportes oportunos para evitar que la electrobomba funcione en voladizo. • Fonctionnement horizontal possible. Veiller à poser correctement les supports pour éviter que l'électropompe travaille par sauts. • Horizontalbetrieb möglich. Damit die Elektropumpe nicht überhängend arbeitet, wird der korrekte Einbau der Halterungen empfohlen. • Funcionamento possível na horizontal. Aconselha-se colocar correctamente os suportes correspondentes para que a bomba trabalhe adequadamente.

** Potenza nominale motore • Rated power of motor • Potencia nominal del motor • Puissance nominale moteur • Nennleistung des Motors • Potência nominal do motor.

*** A richiesta si fornisce motore 230V con funzionamento 3~ • On request motor 230V with functioning 3~ • Bajo demanda motor 230V con funcionamiento 3~ • Sur demande on livre moteur 230V fonctionnement 3~ • Auf Anfrage mit Motor 230V mit Betrieb 3~ • Sob pedido motor 220 V com funcionamento 3~.

4"

SAER[®]
ELETTROPOMPE

NS-95K

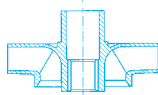
 $\cong 2900 \text{ l/min}$

CARATTERISTICHE IDRAULICHE

HYDRAULIC FEATURES

CARACTERISTICAS HIDRAULICAS / CARACTERISTIQUES HYDRAULIQUES / HYDRAULISCHE EIGENSCHAFTEN / CARACTERÍSTICAS HIDRÁULICAS

Tipo Type	Motore Motor		In(A)		— —		U.S.g.p.m. Q m ³ /h l/min	0	3,5	4,4	5,5	7	7,9	8,8
	kW	HP	3~	1~	μF	V		0	0,8	1	1,25	1,6	1,8	2
	400 V	230 V												
NS-95K/12 *	0,37	0,5	1,5	4,8	16	450	H (m)	69	60	56	52	44	37	28
NS-95K/18 *	0,55	0,75	1,6	5,7	20	450		104	90	83	78	66	56	43
NS-95K/24 *	0,75	1	2,1	7	30	450		138	120	111	106	89	77	60
NS-95K/34 *	1,1	1,5	2,9	9,6	40	450		196	170	160	150	126	109	85
NS-95K/46	1,5	2	3,8	11,5	50	450		262	228	211	195	163	144	110
NS-95K/55	2,2	3	6,3	14,7	70	450		316	276	263	241	208	176	145

* Funzionamento in orizzontale possibile. Si raccomanda la corretta posa dei supporti onde evitare che l'elettropompa lavori a sbalzo. • Horizontal operation is possible. The motor shall be correctly installed with the relative supports in order to ensure the electric pump works properly • El funcionamiento en posición horizontal es posible. Se aconseja colocar correctamente los soportes oportunos para evitar que la electrobomba funcione en voladizo. • Fonctionnement horizontal possible. Veiller à poser correctement les supports pour éviter que l'électropompe travaille par sauts. • Horizontalbetrieb möglich. Damit die Elektropumpe nicht überhängend arbeitet, wird der korrekte Einbau der Halterungen empfohlen. • Funcionamento possível na horizontal. Aconselha-se colocar correctamente os suportes correspondentes para que a bomba trabalhe adequadamente.

** Potenza nominale motore • Rated power of motor • Potencia nominal del motor • Puissance nominale moteur • Nennleistung des Motor • Potência nominal do motor.

● Su richiesta, fino a 2,2 kW, pompe disponibili con motore serie CLE-95 • Upon request, up to 2.2 kw, pumps can be supplied with CLE-95 series motor • Bajo demanda, hasta 2,2 kW bombas disponibles con motor serie CLE-95 • Sur demande jusqu'à 2.2 kW pompes avec moteur série CLE-95 • Sur demande, jusqu'à 2,2 kw, les pompes peuvent être fournies avec moteur CLE-95 • Com requerimento, até 2.2 KW bombas disponivel com motor serie CLE-95

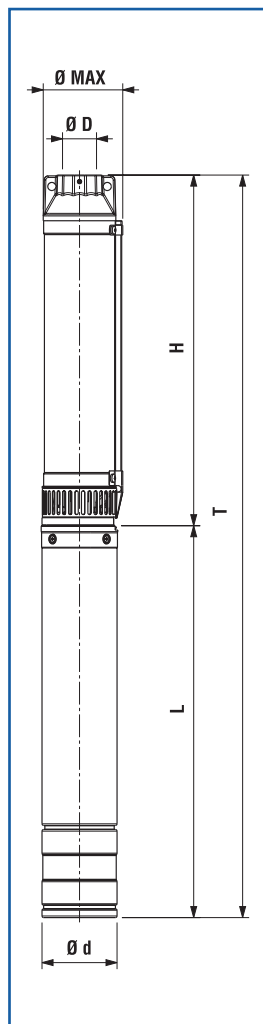

DIMENSIONI E PESI

DIMENSIONS AND WEIGHT

DIMENSIONES Y PESOS / DIMENSIONS ET POIDS / ABMESSUNGEN UND GEWICHTE / DIMENSÕES E PESO

• Dimensioni e pesi con motore monofase - Dimensions and weight with single phase motor - Dimensiones y pesos con motor monofásico - Dimensions et poids avec moteur monophasé - Abmessungen und Gewichte mit einphasigem Motor - Dimensões e peso com motor monofásico.

Tipo / Type		T	H	L	Ø Max	Ø D	Ø d	L + H		Peso (Kg)	
T	H	(mm)	(mm)	(mm)	(mm)	"G"	(mm)	L	NEMA	H	T
NS-95K/12	NP-95K/12	735•	407	328•	100	1" 1/4	95	4" CL 95	NEMA 1.18.388	3,2	11,1
NS-95K/18	NP-95K/18	873•	515	358•	100	1" 1/4	95	4" CL 95	NEMA 1.18.388	4	13,1
NS-95K/24	NP-95K/24	1051•	663	388•	100	1" 1/4	95	4" CL 95	NEMA 1.18.388	4,8	15,3
NS-95K/34	NP-95K/34	1271•	843	428•	100	1" 1/4	95	4" CL 95	NEMA 1.18.388	6,1	18,1
NS-95K/46	NP-95K/46	1587•	1099	488•	100	1" 1/4	95	4" CL 95	NEMA 1.18.388	7,7	22,3
NS-95K/55	NP-95K/55	1769•	1261	508•	100	1" 1/4	95	4" CL 95	NEMA 1.18.388	8,9	27

≅ 2900 1/min

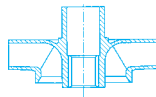

NS-95K

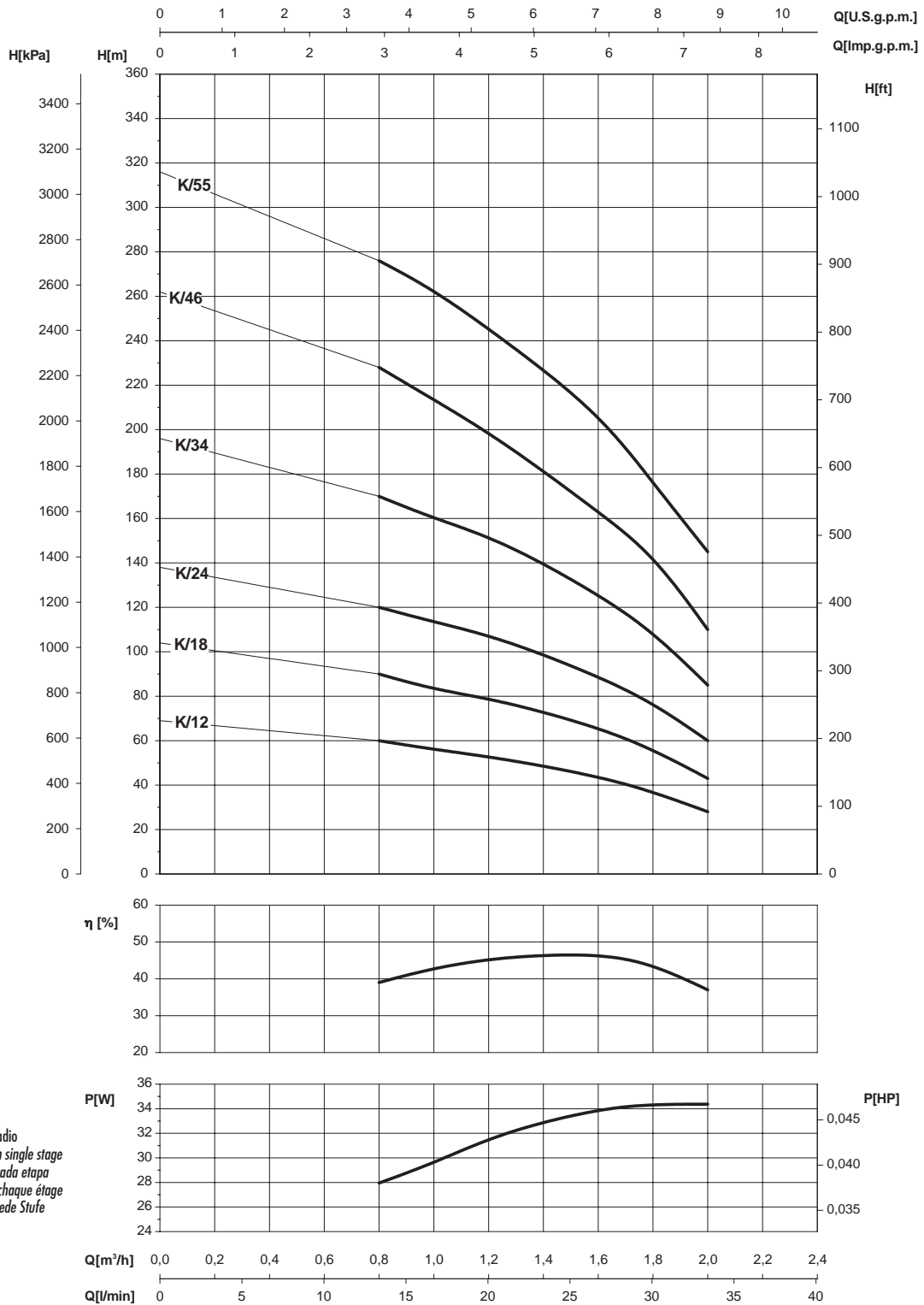

- Potenza assorbita per stadio
- Absorbed power for each single stage
- Potencia absorbida por cada etapa
- Puissance absorbée par chaque étage
- Leistungsaufnahme für jede Stufe
- Potência cada estadio

Le curve di prestazione sono basate su valori di viscosità cinematica = 1 mm²/s e densità pari a 1000 kg/m³. Tolleranza e curve secondo UNI EN ISO 9906 - Appendice A • The performance curves are based on the kinematic viscosity values = 1 mm²/s and density equal to 1000 kg/m³. Tolerance and curves according to UNI EN ISO 9906 - Attachment A • Las curvas de rendimiento se refieren a valores de viscosidad cinemática = 1 mm²/s y densidad de 1000 Kg/m³. Tolerancia de las curvas de acuerdo con UNI EN ISO 9906 - Parrafo A • Les courbes de performances sont basées sur des valeurs de viscosité cinématique égale à 1 mm²/s et une densité égale à 1000 kg/m³. Tolérance et courbes conformes aux normes UNI EN ISO 9906 - Annexe A • Die Leistungskurven beruhen auf einer kinematischen Zähflüssigkeit von 1 mm²/s und einer Dichte von 1000 kg/m³. Abweichung und Kurven gemäß UNI EN ISO 9906 - Anhang A • As curvas de rendimento referem-se a valores de viscosidade = 1 mm²/s e densidade igual a 1000 kg/m³. Tolerância das curvas de acordo com UNI EN ISO 9906 - Parágrafo A.

4"

SAER[®]
ELETTROPOMPE

NS-95A

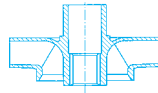
 $\cong 2900 \text{ l/min}$

CARATTERISTICHE IDRAULICHE

HYDRAULIC FEATURES

CARACTERISTICAS HIDRAULICAS / CARACTERISTIQUES HYDRAULIQUES / HYDRAULISCHE EIGENSCHAFTEN / CARACTERÍSTICAS HIDRÁULICAS

Tipo Type	Motore Motor kW ** HP		In(A)		— —		U.S.g.p.m. Q m ³ /h l/min	0	3,5	4,4	5,5	7	7,9	8,8	11	14,1
			3~	1~	μF	V		0	0,8	1	1,25	1,6	1,8	2	2,5	3,2
			400 V	230 V				0	13,3	16,7	20,8	26,7	30	33,3	41,7	53,3
NS-95A/10 *	0,37	0,5	1,5	4,8	16	450	H (m)	50,5	49,5	49	48,5	45,5	44,5	42	35	23
NS-95A/14 *	0,55	0,75	1,6	5,7	20	450		70,5	69	68,5	68	63,5	60,5	57	46,5	32
NS-95A/17 *	0,75	1	2,1	7	30	450		86	84	83	82,5	76,5	74	69,5	57,5	39
NS-95A/24 *	1,1	1,5	2,9	9,6	40	450		122	119	118	116	113	109	104	91	67
NS-95A/32 *	1,5	2	3,8	11,5	50	450		162	159	157	155	149	143	137	120	93
NS-95A/40	2,2	3	6,3	14,7	70	450		203	198	196	193	184	178	171	147	108
NS-95A/47	2,2	3	6,3	14,7	70	450		238	233	230	225	215	207	197	169	122
NS-95A/55	3	4	7,8	19,1	100+100	450		278	272	269	260	243	235	222	196	148
NS-95A/62	3	4	7,8	19,1	100+100	450		314	307	304	293	274	263	249	221	167

* Funzionamento in orizzontale possibile. Si raccomanda la corretta posa dei supporti onde evitare che l'elettropompa lavori a sbalzo. • Horizontal operation is possible. The motor shall be correctly installed with the relative supports in order to ensure the electric pump works properly • El funcionamiento en posición horizontal es posible. Se aconseja colocar correctamente los soportes oportunos para evitar que la electrobomba funcione en voladizo. • Fonctionnement horizontal possible. Veiller à poser correctement les supports pour éviter que l'électropompe travaille par sauts. • Horizontalbetrieb möglich. Damit die Elektropumpe nicht überhängend arbeitet, wird der korrekte Einbau der Halterungen empfohlen. • Funcionamento possível na horizontal. Aconselha-se colocar correctamente os suportes correspondentes para que a bomba trabalhe adequadamente.

** Potenza nominale motore • Rated power of motor • Potencia nominal del motor • Puissance nominale moteur • Nennleistung des Motor • Potência nominal do motor.

• Su richiesta, fino a 2,2 kW, pompe disponibili con motore serie CLE-95 • Upon request, up to 2.2 kw, pumps can be supplied with CLE-95 series motor • Bajo demanda, hasta 2,2 kW bombas disponibles con motor serie CLE-95 • Sur demande jusqu'à 2.2 kW pompes avec moteur série CLE-95 • Sur demande, jusqu'à 2,2 kw, les pompes peuvent être fournies avec moteur CLE-95 • Com requerimento, até 2.2 KW bombas disponivel com motor serie CLE-95

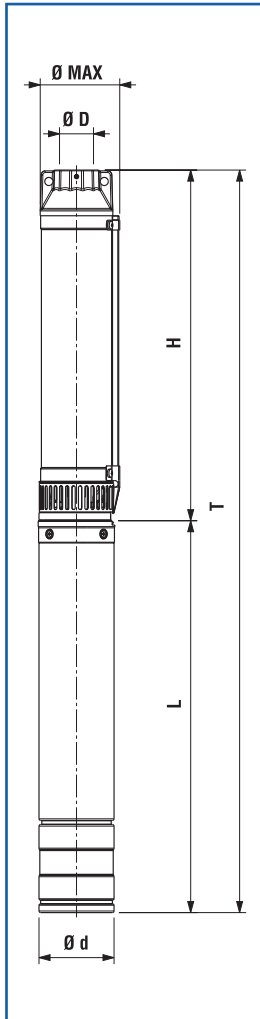

DIMENSIONI E PESI

DIMENSIONS AND WEIGHT

DIMENSIONES Y PESOS / DIMENSIONS ET POIDS / ABMESSUNGEN UND GEWICHTE / DIMENSÕES E PESO

• Dimensioni e pesi con motore monofase - Dimensions and weight with single phase motor - Dimensiones y pesos con motor monofásico - Dimensions et poids avec moteur monophasé - Abmessungen und Gewichte mit einphasigem Motor - Dimensões e peso com motor monofásico.

Tipo / Type		T	H	L	Ø Max	Ø D	Ø d	L + H		Peso (Kg)	
T	H	(mm)	(mm)	(mm)	(mm)	"G	(mm)	L	NEMA	H	T
NS-95A/10	NP-95A/10	719•	391	328•	100	1" 1/4	95	4" CL 95	NEMA 1.18.388	3,1	12
NS-95A/14	NP-95A/14	829•	471	358•	100	1" 1/4	95	4" CL 95	NEMA 1.18.388	3,6	12,7
NS-95A/17	NP-95A/17	919•	531	388•	100	1" 1/4	95	4" CL 95	NEMA 1.18.388	4	14,5
NS-95A/24	NP-95A/24	1139•	711	428•	100	1" 1/4	95	4" CL 95	NEMA 1.18.388	4,9	16,9
NS-95A/32	NP-95A/32	1359•	871	488•	100	1" 1/4	95	4" CL 95	NEMA 1.18.388	6	20,6
NS-95A/40	NP-95A/40	1539•	1031	508•	100	1" 1/4	95	4" CL 95	NEMA 1.18.388	7,1	25,2
NS-95A/47	NP-95A/47	1719•	1211	508•	100	1" 1/4	95	4" CL 95	NEMA 1.18.388	8	26,1
NS-95A/55	NP-95A/55	1900	1371	529	100	1" 1/4	95	4" CL 95	NEMA 1.18.388	9,1	25,4
NS-95A/62	NP-95A/62	2040	1511	529	100	1" 1/4	95	4" CL 95	NEMA 1.18.388	10	26,3

≅ 2900 1/min

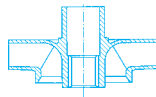

NS-95A

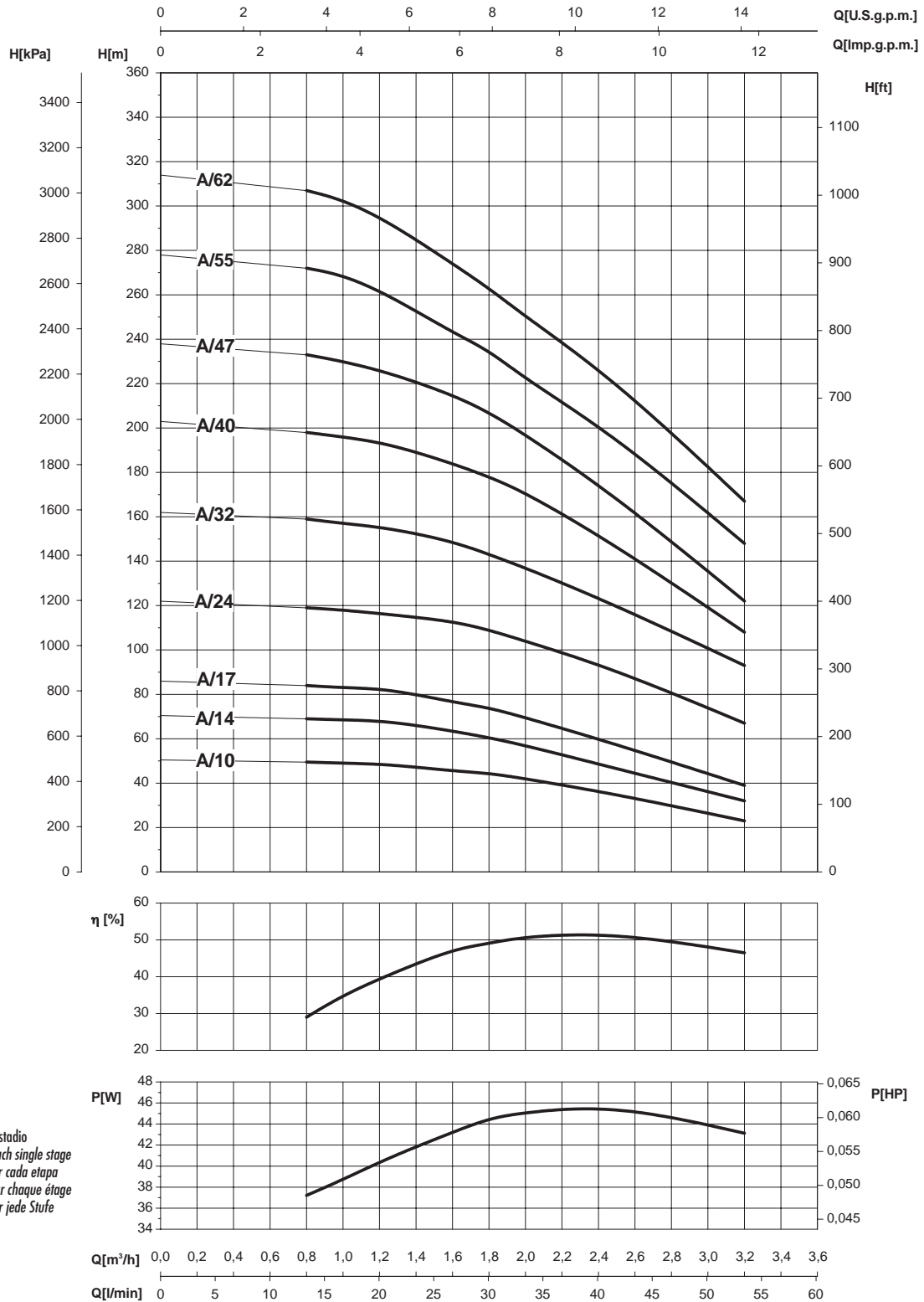

- Potenza assorbita per stadio
- Absorbed power for each single stage
- Potencia absorbida por cada etapa
- Puissance absorbée par chaque étage
- Leistungsaufnahme für jede Stufe
- Potência cada estadio

Le curve di prestazione sono basate su valori di viscosità cinematica = 1 mm²/s e densità pari a 1000 kg/m³. Tolleranza e curve secondo UNI EN ISO 9906 - Appendice A • The performance curves are based on the kinematic viscosity values = 1 mm²/s and density equal to 1000 kg/m³. Tolerance and curves according to UNI EN ISO 9906 - Attachment A • Las curvas de rendimiento se refieren a valores de viscosidad cinemática = 1 mm²/s y densidad de 1000 Kg/m³. Tolerancia de las curvas de acuerdo con UNI EN ISO 9906 - Parrafo A • Les courbes de performances sont basées sur des valeurs de viscosité cinématique égale à 1 mm²/s et une densité égale à 1000 kg/m³. Tolérance et courbes conformes aux normes UNI EN ISO 9906 - Annexe A • Die Leistungskurven beruhen auf einer kinematischen Zähflüssigkeit von 1 mm²/s und einer Dichte von 1000 kg/m³. Abweichung und Kurven gemäß UNI EN ISO 9906 - Anhang A • As curvas de rendimento referem-se a valores de viscosidade = 1 mm²/s e densidade igual a 1000 kg/m³. Tolerância das curvas de acordo com UNI EN ISO 9906 - Parágrafo A.

4"

SAER[®]
ELETTROPOMPE

NS-95X

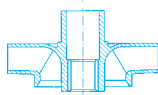
 $\cong 2900 \text{ l/min}$

CARATTERISTICHE IDRAULICHE

HYDRAULIC FEATURES

CARACTERISTICAS HIDRAULICAS / CARACTERISTIQUES HYDRAULIQUES / HYDRAULISCHE EIGENSCHAFTEN / CARACTERÍSTICAS HIDRÁULICAS

Tipo Type	Motore Motor		In(A)		— —		U.S.g.p.m. Q m ³ /h l/min	0	5,5	7	7,9	8,8	11	14,1	17,6	22
	kW	HP	3~ 400 V	1~ 230 V	μF	V		0	1,25	1,6	1,8	2	2,5	3,2	4	5
	**							0	20,8	26,7	30	33,3	41,7	53,3	66,7	83,3
NS-95X/8 *	0,37	0,5	1,5	4,8	16	450	H (m)	39	34,5	33,5	33	32,5	31	28	21	12,5
NS-95X/12 *	0,55	0,75	1,6	5,7	20	450		58	51	50	48,5	47,5	46	42	32	19
NS-95X/16 *	0,75	1	2,1	7	30	450		77	68	65,5	64	63,5	60,5	55	42	25
NS-95X/25 *	1,1	1,5	2,9	9,6	40	450		120	107	104	102	100	95	87	66	39
NS-95X/34	1,5	2	3,8	11,5	50	450		163	145	140	138	135	130	119	92	53
NS-95X/50	2,2	3	6,3	14,7	70	450		241	214	207	203	200	190	174	133	79

* Funzionamento in orizzontale possibile. Si raccomanda la corretta posa dei supporti onde evitare che l'elettropompa lavori a sbalzo. • Horizontal operation is possible. The motor shall be correctly installed with the relative supports in order to ensure the electric pump works properly • El funcionamiento en posición horizontal es posible. Se aconseja colocar correctamente los soportes oportunos para evitar que la electrobomba funcione en voladizo. • Fonctionnement horizontal possible. Veiller à poser correctement les supports pour éviter que l'électropompe travaille par sauts. • Horizontalbetrieb möglich. Damit die Elektropumpe nicht überhängend arbeitet, wird der korrekte Einbau der Halterungen empfohlen. • Funcionamento possível na horizontal. Aconselha-se colocar correctamente os suportes correspondentes para que a bomba trabalhe adequadamente.

** Potenza nominale motore • Rated power of motor • Potencia nominal del motor • Puissance nominale moteur • Nennleistung des Motor • Potência nominal do motor.

• Su richiesta, fino a 2,2 kW, pompe disponibili con motore serie CLE-95 • Upon request, up to 2.2 kw, pumps can be supplied with CLE-95 series motor • Bajo demanda, hasta 2,2 kW bombas disponibles con motor serie CLE-95 • Sur demande jusqu'à 2.2 kW pompes avec moteur série CLE-95 • Sur demande, jusqu'à 2,2 kw, les pompes peuvent être fournies avec moteur CLE-95 • Com requerimento, até 2.2 KW bombas disponivel com motor serie CLE-95

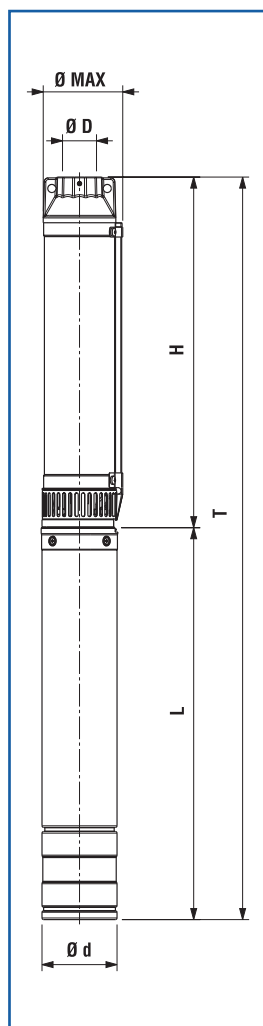

DIMENSIONI E PESI

DIMENSIONS AND WEIGHT

DIMENSIONES Y PESOS / DIMENSIONS ET POIDS / ABMESSUNGEN UND GEWICHTE / DIMENSÕES E PESO

• Dimensioni e pesi con motore monofase - Dimensions and weight with single phase motor - Dimensiones y pesos con motor monofásico - Dimensions et poids avec moteur monophasé - Abmessungen und Gewichte mit einphasigem Motor - Dimensões e peso com motor monofásico.

Tipo / Type		T	H	L	Ø Max	Ø D	Ø d	L + H		Peso (Kg)	
T	H	(mm)	(mm)	(mm)	(mm)	"G"	(mm)	L	NEMA	H	T
NS-95X/8	NP-95X/8	707•	379	328•	100	1" 1/4	95	4" CL 95	NEMA 1.18.388	2,9	10,8
NS-95X/12	NP-95X/12	831•	473	358•	100	1" 1/4	95	4" CL 95	NEMA 1.18.388	3,5	12,6
NS-95X/16	NP-95X/16	955•	567	388•	100	1" 1/4	95	4" CL 95	NEMA 1.18.388	4,1	14,6
NS-95X/25	NP-95X/25	1247•	819	428•	100	1" 1/4	95	4" CL 95	NEMA 1.18.388	5,5	17,5
NS-95X/34	NP-95X/34	1518•	1030	488•	100	1" 1/4	95	4" CL 95	NEMA 1.18.388	6,9	21,5
NS-95X/50	NP-95X/50	1954•	1446	508•	100	1" 1/4	95	4" CL 95	NEMA 1.18.388	9,5	27,6

≅ 2900 1/min

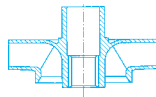

NS-95X

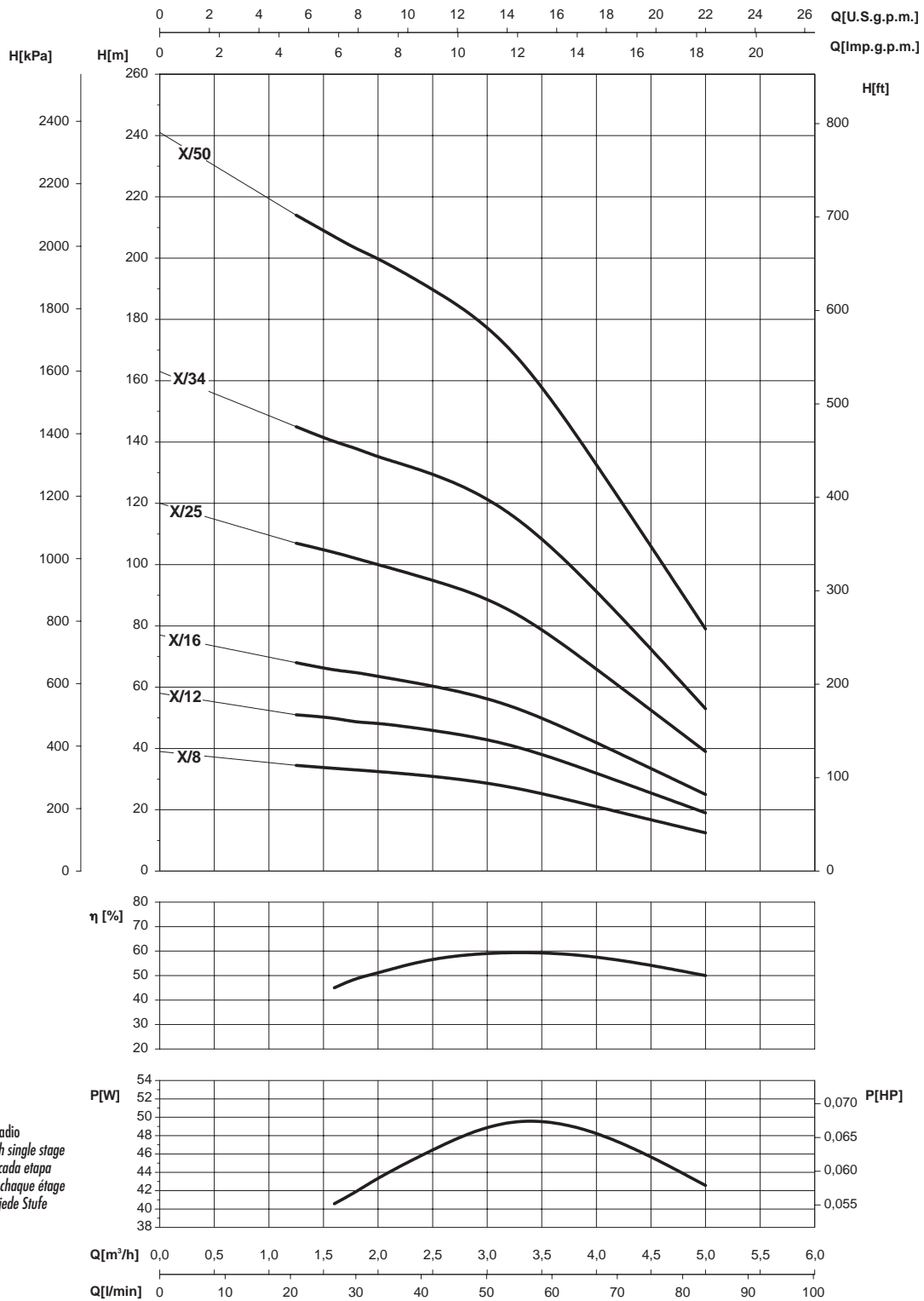

- Potenza assorbita per stadio
- Absorbed power for each single stage
- Potencia absorbida por cada etapa
- Puissance absorbée par chaque étage
- Leistungsaufnahme für jede Stufe
- Potência cada estadio

Le curve di prestazione sono basate su valori di viscosità cinematica = 1 mm²/s e densità pari a 1000 kg/m³. Tolleranza e curve secondo UNI EN ISO 9906 - Appendice A • The performance curves are based on the kinematic viscosity values = 1 mm²/s and density equal to 1000 kg/m³. Tolerance and curves according to UNI EN ISO 9906 - Attachment A • Las curvas de rendimiento se refieren a valores de viscosidad cinemática = 1 mm²/s y densidad de 1000 Kg/m³. Tolerancia de las curvas de acuerdo con UNI EN ISO 9906 - Parrafo A • Les courbes de performances sont basées sur des valeurs de viscosité cinématique égale à 1 mm²/s et une densité égale à 1000 kg/m³. Tolérance et courbes conformes aux normes UNI EN ISO 9906 - Annexe A • Die Leistungskurven beruhen auf einer kinematischen Zähflüssigkeit von 1 mm²/s und einer Dichte von 1000 kg/m³. Abweichung und Kurven gemäß UNI EN ISO 9906 - Anhang A • As curvas de rendimento referem-se a valores de viscosidade = 1 mm²/s e densidade igual a 1000 kg/m³. Tolerância das curvas de acordo com UNI EN ISO 9906 - Parágrafo A.

4"

SAER[®]
ELETTROPOMPE

NS-95B

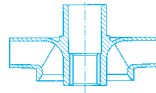
 $\cong 2900 \text{ l/min}$

CARATTERISTICHE IDRAULICHE

HYDRAULIC FEATURES

CARACTERISTICAS HIDRAULICAS / CARACTERISTIQUES HYDRAULIQUES / HYDRAULISCHE EIGENSCHAFTEN / CARACTERÍSTICAS HIDRÁULICAS

Tipo Type	Motore Motor kW ** HP		In(A)		— —		U.S.g.p.m. Q m ³ /h l/min	0	7	7,9	8,8	11	14,1	17,6	22	27,7
			3~	1~	μF	V		0	1,6	1,8	2	2,5	3,2	4	5	6,3
			400 V	230 V				0	26,7	30	33,3	41,7	53,3	66,7	83,3	105
NS-95B/7 *	0,37	0,5	1,5	4,8	16	450	H (m)	34	31	31	30,5	30	27,5	24,5	19,5	14,5
NS-95B/10 *	0,55	0,75	1,6	5,7	20	450		49	44	44	43	42	39	34	28	21
NS-95B/12 *	0,75	1	2,1	7	30	450		59	53	52,5	51,5	49	45,5	42	34,5	25
NS-95B/17 *	1,1	1,5	2,9	9,6	40	450		83	75	74	72,5	69,5	64,5	59,5	48,5	35,5
NS-95B/22 *	1,5	2	3,8	11,5	50	450		108	97	96	94	90	84	77	64	46
NS-95B/29 *	2,2	3	6,3	14,7	70	450		142	128	126	124	118	110	102	83	61
NS-95B/32 *	2,2	3	6,3	14,7	70	450		157	141	139	137	131	122	112	92	67
NS-95B/42	3	4	7,8	19,1	100+100	450		206	185	183	180	172	160	144	120	88
NS-95B/57	4	5,5	10,5	23,9	130+100	450		279	250	246	242	233	217	199	162	119

* Funzionamento in orizzontale possibile. Si raccomanda la corretta posa dei supporti onde evitare che l'elettropompa lavori a sbalzo. • Horizontal operation is possible. The motor shall be correctly installed with the relative supports in order to ensure the electric pump works properly • El funcionamiento en posición horizontal es posible. Se aconseja colocar correctamente los soportes oportunos para evitar que la electrobomba funcione en voladizo. • Fonctionnement horizontal possible. Veiller à poser correctement les supports pour éviter que l'électropompe travaille par sauts. • Horizontalbetrieb möglich. Damit die Elektropumpe nicht überhängend arbeitet, wird der korrekte Einbau der Halterungen empfohlen. • Funcionamento possível na horizontal. Aconselha-se colocar correctamente os suportes correspondentes para que a bomba trabalhe adequadamente.

** Potenza nominale motore • Rated power of motor • Potencia nominal del motor • Puissance nominale moteur • Nennleistung des Motor • Potência nominal do motor.

• Su richiesta, fino a 2,2 kW, pompe disponibili con motore serie CLE-95 • Upon request, up to 2.2 kw, pumps can be supplied with CLE-95 series motor • Bajo demanda, hasta 2,2 kW bombas disponibles con motor serie CLE-95 • Sur demande jusqu'à 2.2 kW pompes avec moteur série CLE-95 • Sur demande, jusqu'à 2,2 kw, les pompes peuvent être fournies avec moteur CLE-95 • Com requerimento, até 2.2 KW bombas disponível com motor serie CLE-95

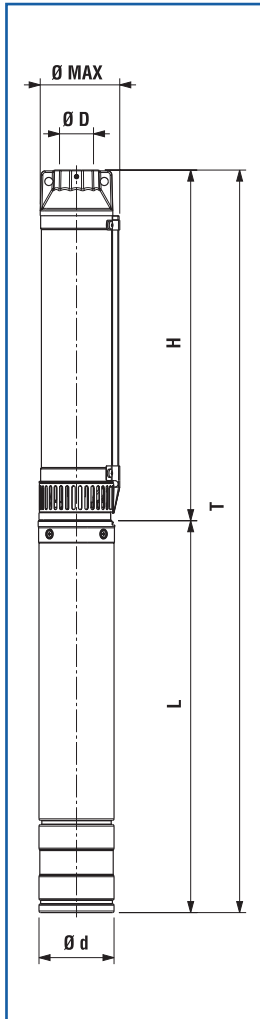

DIMENSIONI E PESI

DIMENSIONS AND WEIGHT

DIMENSIONES Y PESOS / DIMENSIONS ET POIDS / ABMESSUNGEN UND GEWICHTE / DIMENSÕES E PESO

• Dimensioni e pesi con motore monofase - Dimensions and weight with single phase motor - Dimensiones y pesos con motor monofásico - Dimensions et poids avec moteur monophasé - Abmessungen und Gewichte mit einphasigem Motor - Dimensões e peso com motor monofásico.

Tipo / Type		T	H	L	Ø Max	Ø D	Ø d	L + H		Peso (Kg)	
T	H	(mm)	(mm)	(mm)	(mm)	"G"	(mm)	L	NEMA	H	T
NS-95B/7	NP-95B/7	683•	355	328•	100	1" 1/4	95	4" CL 95	NEMA 1.18.388	2,7	10,6
NS-95B/10	NP-95B/10	784•	426	358•	100	1" 1/4	95	4" CL 95	NEMA 1.18.388	3,2	12,3
NS-95B/12	NP-95B/12	861•	473	388•	100	1" 1/4	95	4" CL 95	NEMA 1.18.388	3,6	14,1
NS-95B/17	NP-95B/17	1018•	590	428•	100	1" 1/4	95	4" CL 95	NEMA 1.18.388	4,4	16,4
NS-95B/22	NP-95B/22	1236•	748	488•	100	1" 1/4	95	4" CL 95	NEMA 1.18.388	5,3	19,9
NS-95B/29	NP-95B/29	1420•	912	508•	100	1" 1/4	95	4" CL 95	NEMA 1.18.388	6,3	24,4
NS-95B/32	NP-95B/32	1491•	983	508•	100	1" 1/4	95	4" CL 95	NEMA 1.18.388	7,1	25,2
NS-95B/42	NP-95B/42	1787	1258	529	100	1" 1/4	95	4" CL 95	NEMA 1.18.388	8,4	24,7
NS-95B/57	NP-95B/57	2219	1610	609	100	1" 1/4	95	4" CL 95	NEMA 1.18.388	10,7	30,8

≅ 2900 1/min

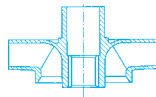

NS-95B

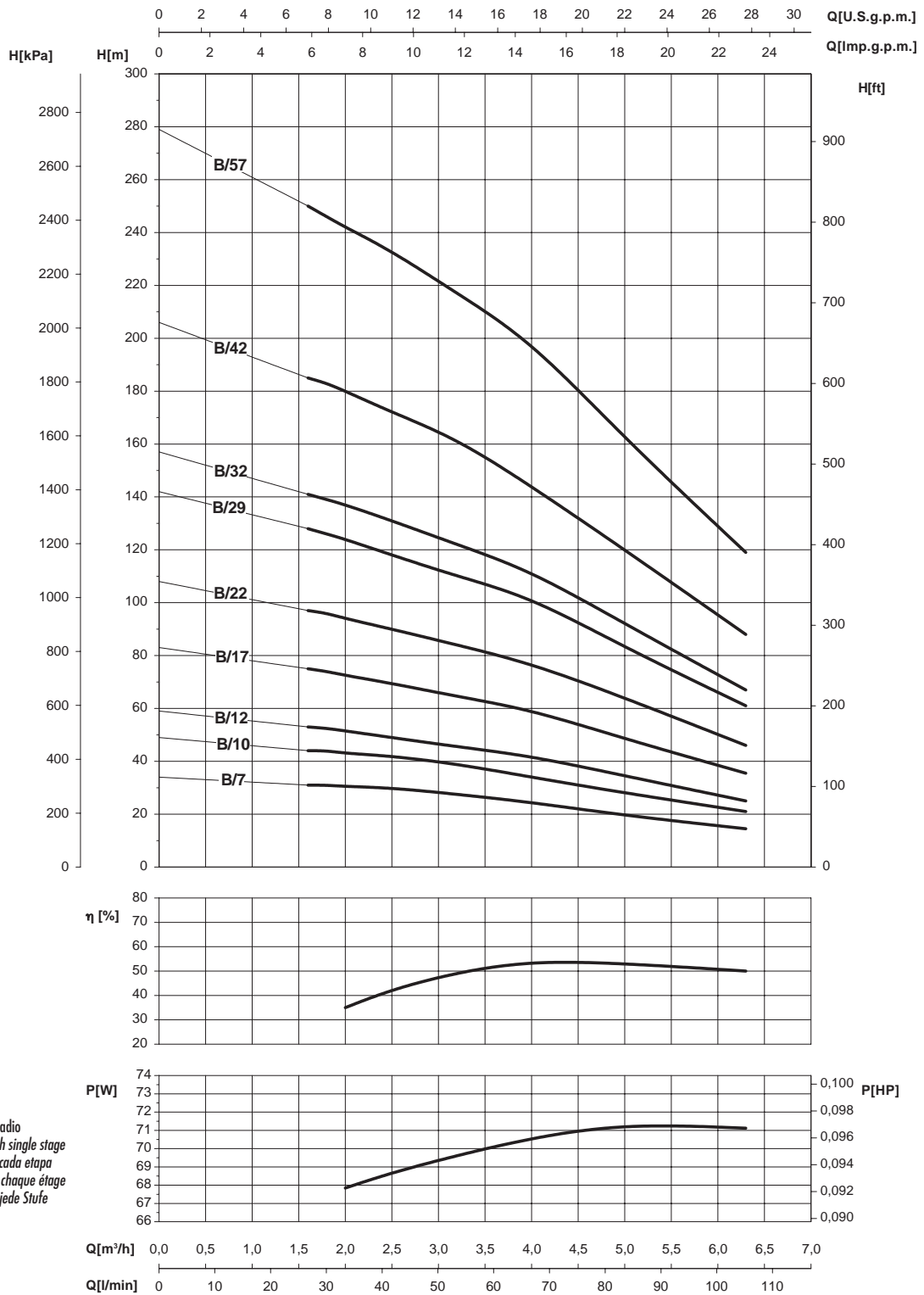

- Potenza assorbita per stadio
- Absorbed power for each single stage
- Potencia absorbida por cada etapa
- Puissance absorbée par chaque étage
- Leistungsaufnahme für jede Stufe
- Potência cada estadio

Le curve di prestazione sono basate su valori di viscosità cinematica = 1 mm²/s e densità pari a 1000 kg/m³. Tolleranza e curve secondo UNI EN ISO 9906 - Appendice A • The performance curves are based on the kinematic viscosity values = 1 mm²/s and density equal to 1000 kg/m³. Tolerance and curves according to UNI EN ISO 9906 - Attachment A • Las curvas de rendimiento se refieren a valores de viscosidad cinemática = 1 mm²/s y densidad de 1000 Kg/m³. Tolerancia de las curvas de acuerdo con UNI EN ISO 9906 - Parrafo A • Les courbes de performances sont basées sur des valeurs de viscosité cinématique égale à 1 mm²/s et une densité égale à 1000 kg/m³. Tolérance et courbes conformes aux normes UNI EN ISO 9906 - Annexe A • Die Leistungskurven beruhen auf einer kinematischen Zähflüssigkeit von 1 mm²/s und einer Dichte von 1000 kg/m³. Abweichung und Kurven gemäß UNI EN ISO 9906 - Anhang A • As curvas de rendimento referem-se a valores de viscosidade = 1 mm²/s e densidade igual a 1000 kg/m³. Tolerância das curvas de acordo com UNI EN ISO 9906 - Parágrafo A.

4"

SAER[®]
ELETTROPOMPE

NS-95C

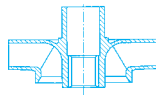
 $\cong 2900 \text{ l/min}$

CARATTERISTICHE IDRAULICHE

HYDRAULIC FEATURES

CARACTERISTICAS HIDRAULICAS / CARACTERISTIQUES HYDRAULIQUES / HYDRAULISCHE EIGENSCHAFTEN / CARACTERÍSTICAS HIDRÁULICAS

Tipo Type	Motore Motor		In(A)		— —		U.S.g.p.m. Q m ³ /h l/min	0	11	14,1	17,6	22	27,7	31	35
	kW **	HP	3~	1~	μF	V		0	2,5	3,2	4	5	6,3	7	8
			400 V	230 V				0	41,7	53,3	66,7	83,3	105	117	133
NS-95C/4 *	0,37	0,5	1,5	4,8	16	450	H (m)	20	17	16	15,5	15	13,5	11	8,5
NS-95C/6 *	0,55	0,75	1,6	5,7	20	450		29	25,5	24	23,5	22,5	20	17	12,5
NS-95C/8 *	0,75	1	2,1	7	30	450		38	32	31	30	28,5	26	23	16,5
NS-95C/12 *	1,1	1,5	2,9	9,6	40	450		61	52	49,5	48	45	40	34	25
NS-95C/16 *	1,5	2	3,8	11,5	50	450		79	68	66	63	60	54	47	35
NS-95C/24 *	2,2	3	6,3	14,7	70	450		117	102	98	95	90	80	69	52
NS-95C/31	3	4	7,8	19,1	100+100	450		155	131	126	121	115	104	95	75
NS-95C/43	4	5,5	10,5	23,9	130+100	450		214	183	175	168	159	143	134	103

* Funzionamento in orizzontale possibile. Si raccomanda la corretta posa dei supporti onde evitare che l'elettropompa lavori a sbalzo. • Horizontal operation is possible. The motor shall be correctly installed with the relative supports in order to ensure the electric pump works properly • El funcionamiento en posición horizontal es posible. Se aconseja colocar correctamente los soportes oportunos para evitar que la electrobomba funcione en voladizo. • Fonctionnement horizontal possible. Veiller à poser correctement les supports pour éviter que l'électropompe travaille par sauts. • Horizontalbetrieb möglich. Damit die Elektropumpe nicht überhängend arbeitet, wird der korrekte Einbau der Halterungen empfohlen. • Funcionamento possível na horizontal. Aconselha-se colocar correctamente os suportes correspondentes para que a bomba trabalhe adequadamente.

** Potenza nominale motore • Rated power of motor • Potencia nominal del motor • Puissance nominale moteur • Nennleistung des Motor • Potência nominal do motor.

• Su richiesta, fino a 2,2 kW, pompe disponibili con motore serie CLE-95 • Upon request, up to 2.2 kw, pumps can be supplied with CLE-95 series motor • Bajo demanda, hasta 2,2 kW bombas disponibles con motor serie CLE-95 • Sur demande jusqu'à 2.2 kW pompes avec moteur série CLE-95 • Sur demande, jusqu'à 2,2 kw, les pompes peuvent être fournies avec moteur CLE-95 • Com requerimento, até 2.2 KW bombas disponível com motor serie CLE-95

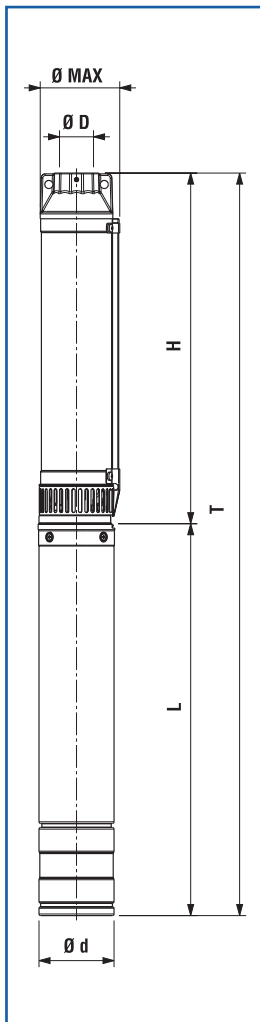

DIMENSIONI E PESI

DIMENSIONS AND WEIGHT

DIMENSIONES Y PESOS / DIMENSIONS ET POIDS / ABMESSUNGEN UND GEWICHTE / DIMENSÕES E PESO

• Dimensioni e pesi con motore monofase - Dimensions and weight with single phase motor - Dimensiones y pesos con motor monofásico - Dimensions et poids avec moteur monophasé - Abmessungen und Gewichte mit einphasigem Motor - Dimensões e peso com motor monofásico.

Tipo / Type		T	H	L	Ø Max	Ø D	Ø d	L + H		Peso (Kg)	
T	H	(mm)	(mm)	(mm)	(mm)	"G"	(mm)	L	NEMA	H	T
NS-95C/4	NP-95C/4	627	299	328	100	1" 1/4	95	4" CL 95	NEMA 1.18.388	2,1	10
NS-95C/6	NP-95C/6	711	353	358	100	1" 1/4	95	4" CL 95	NEMA 1.18.388	2,5	11,6
NS-95C/8	NP-95C/8	795	407	388	100	1" 1/4	95	4" CL 95	NEMA 1.18.388	2,9	13,4
NS-95C/12	NP-95C/12	943	515	428	100	1" 1/4	95	4" CL 95	NEMA 1.18.388	3,7	15,7
NS-95C/16	NP-95C/16	1151	663	488	100	1" 1/4	95	4" CL 95	NEMA 1.18.388	4,5	19,1
NS-95C/24	NP-95C/24	1387	879	508	100	1" 1/4	95	4" CL 95	NEMA 1.18.388	6,1	24,2
NS-95C/31	NP-95C/31	1576	1068	508	100	1" 1/4	95	4" CL 95	NEMA 1.18.388	7,5	23,8
NS-95C/43	NP-95C/43	2041	1432	609	100	1" 1/4	95	4" CL 95	NEMA 1.18.388	9,9	30

≅ 2900 1/min

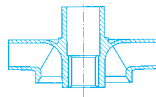

NS-95C

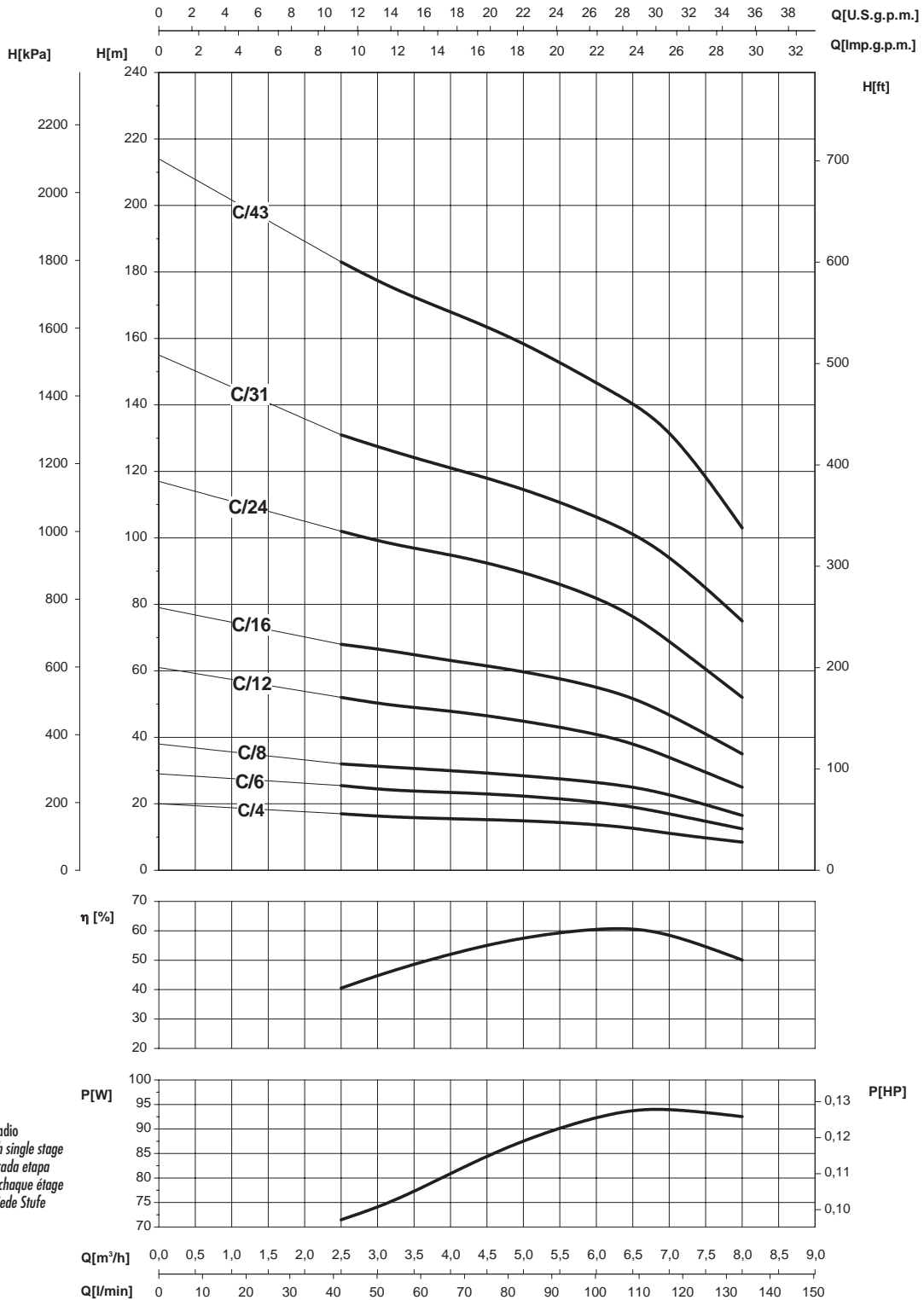

- Potenza assorbita per stadio
- Absorbed power for each single stage
- Potencia absorbida por cada etapa
- Puissance absorbée par chaque étage
- Leistungsaufnahme für jede Stufe
- Potência cada estadio

Le curve di prestazione sono basate su valori di viscosità cinematica = 1 mm²/s e densità pari a 1000 kg/m³. Tolleranza e curve secondo UNI EN ISO 9906 - Appendice A • The performance curves are based on the kinematic viscosity values = 1 mm²/s and density equal to 1000 kg/m³. Tolerance and curves according to UNI EN ISO 9906 - Attachment A • Las curvas de rendimiento se refieren a valores de viscosidad cinemática = 1 mm²/s y densidad de 1000 Kg/m³. Tolerancia de las curvas de acuerdo con UNI EN ISO 9906 - Parrafo A • Les courbes de performances sont basées sur des valeurs de viscosité cinématique égale à 1 mm²/s et une densité égale à 1000 kg/m³. Tolérance et courbes conformes aux normes UNI EN ISO 9906 - Annexe A • Die Leistungskurven beruhen auf einer kinematischen Zähflüssigkeit von 1 mm²/s und einer Dichte von 1000 kg/m³. Abweichung und Kurven gemäß UNI EN ISO 9906 - Anhang A • As curvas de rendimento referem-se a valores de viscosidade = 1 mm²/s e densidade igual a 1000 kg/m³. Tolerância das curvas de acordo com UNI EN ISO 9906 - Parágrafo A.

4"

SAER®
ELETTROPOMPE

NS-95DA

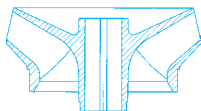
 $\cong 2900 \text{ l/min}$

CARATTERISTICHE IDRAULICHE

HYDRAULIC FEATURES

CARACTERISTICAS HIDRAULICAS / CARACTERISTIQUES HYDRAULIQUES / HYDRAULISCHE EIGENSCHAFTEN / CARACTERÍSTICAS HIDRÁULICAS

Tipo Type	Motore Motor		In(A)		— —		U.S.g.p.m. Q	0	22	27,7	31	35	40	44	48
	kW **	HP	3~ 400 V	1~ 230 V	μF	V		m³/h	5	6,3	7	8	9	10	11
								l/min	83,3	105	117	133	150	167	183
NS-95DA/4 *	0,75	1	2,1	7	30	450	H (m)	26	23,5	21,5	20,5	18,5	17	14,5	12
NS-95DA/6 *	1,1	1,5	2,9	9,6	40	450		39	35	32,5	31,5	28,5	25	21,5	18
NS-95DA/8 *	1,5	2	3,8	11,5	50	450		52	46	43	41	38	34	29	24
NS-95DA/10 *	2,2	3	6,3	14,7	70	450		65	58	54	51	47	42	36	30
NS-95DA/13 *	2,2	3	6,3	14,7	70	450		85	75	70	67	61	55	47	38
NS-95DA/17	3	4	7,8	19,1	100+100	450		111	98	92	87	80	71	61	50
NS-95DA/24	4	5,5	11,8	28	130+100	450		156	139	130	123	112	101	87	71
NS-95DA/35	5,5	7,5	16,5	-	-	-		228	202	190	179	164	147	126	103

* Funzionamento in orizzontale possibile. Si raccomanda la corretta posa dei supporti onde evitare che l'elettropompa lavori a sbalzo. • Horizontal operation is possible. The motor shall be correctly installed with the relative supports in order to ensure the electric pump works properly • El funcionamiento en posición horizontal es posible. Se aconseja colocar correctamente los soportes oportunos para evitar que la electrobomba funcione en voladizo. • Fonctionnement horizontal possible. Veiller à poser correctement les supports pour éviter que l'électropompe travaille par sauts. • Horizontalbetrieb möglich. Damit die Elektropumpe nicht überhängend arbeitet, wird der korrekte Einbau der Halterungen empfohlen. • Funcionamento possível na horizontal. Aconselha-se colocar correctamente os suportes correspondentes para que a bomba trabalhe adequadamente.

** Potenza nominale motore • Rated power of motor • Potencia nominal del motor • Puissance nominale moteur • Nennleistung des Motor • Potência nominal do motor.

• Su richiesta, fino a 2,2 kW, pompe disponibili con motore serie CLE-95 • Upon request, up to 2.2 kw, pumps can be supplied with CLE-95 series motor • Bajo demanda, hasta 2,2 kW bombas disponibles con motor serie CLE-95 • Sur demande jusqu'à 2.2 kW pompes avec moteur série CLE-95 • Sur demande, jusqu'à 2,2 kw, les pompes peuvent être fournies avec moteur CLE-95 • Com requerimento, até 2.2 KW bombas disponíveis com motor serie CLE-95

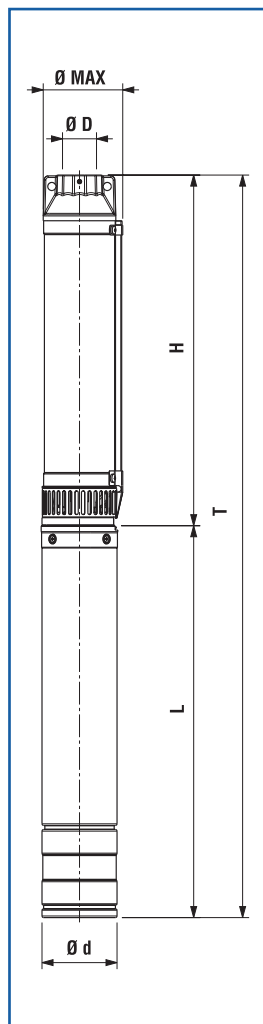

DIMENSIONI E PESI

DIMENSIONS AND WEIGHT

DIMENSIONES Y PESOS / DIMENSIONS ET POIDS / ABMESSUNGEN UND GEWICHTE / DIMENSÕES E PESO

• Dimensioni e pesi con motore monofase - Dimensions and weight with single phase motor - Dimensiones y pesos con motor monofásico - Dimensions et poids avec moteur monophasé - Abmessungen und Gewichte mit einphasigem Motor - Dimensões e peso com motor monofásico.

Tipo / Type		T	H	L	Ø Max	Ø D	Ø d	L + H		Peso (Kg)	
T	H	(mm)	(mm)	(mm)	(mm)	"G"	(mm)	L	NEMA	H	T
NS-95DA/4	NP-95DA/4	819•	431	388•	100	2"	95	4" CL 95	NEMA 1.18.388	3	13,5
NS-95DA/6	NP-95DA/6	965•	537	428•	100	2"	95	4" CL 95	NEMA 1.18.388	3,8	15,8
NS-95DA/8	NP-95DA/8	1131•	643	488•	100	2"	95	4" CL 95	NEMA 1.18.388	4,6	19,2
NS-95DA/10	NP-95DA/10	1310•	802	508•	100	2"	95	4" CL 95	NEMA 1.18.388	5,4	23,5
NS-95DA/13	NP-95DA/13	1469•	961	508•	100	2"	95	4" CL 95	NEMA 1.18.388	6,6	24,7
NS-95DA/17	NP-95DA/17	1702	1173	529	100	2"	95	4" CL 95	NEMA 1.18.388	8,2	24,5
NS-95DA/24	NP-95DA/24	2206	1597	609	100	2"	95	4" CL 95	NEMA 1.18.388	11	31,1
NS-95DA/35	NP-95DA/35	2952	2233	719	100	2"	95	4" CL 95	NEMA 1.18.388	15,4	41,1

≈ 2900 1/min

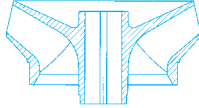

NS-95DA

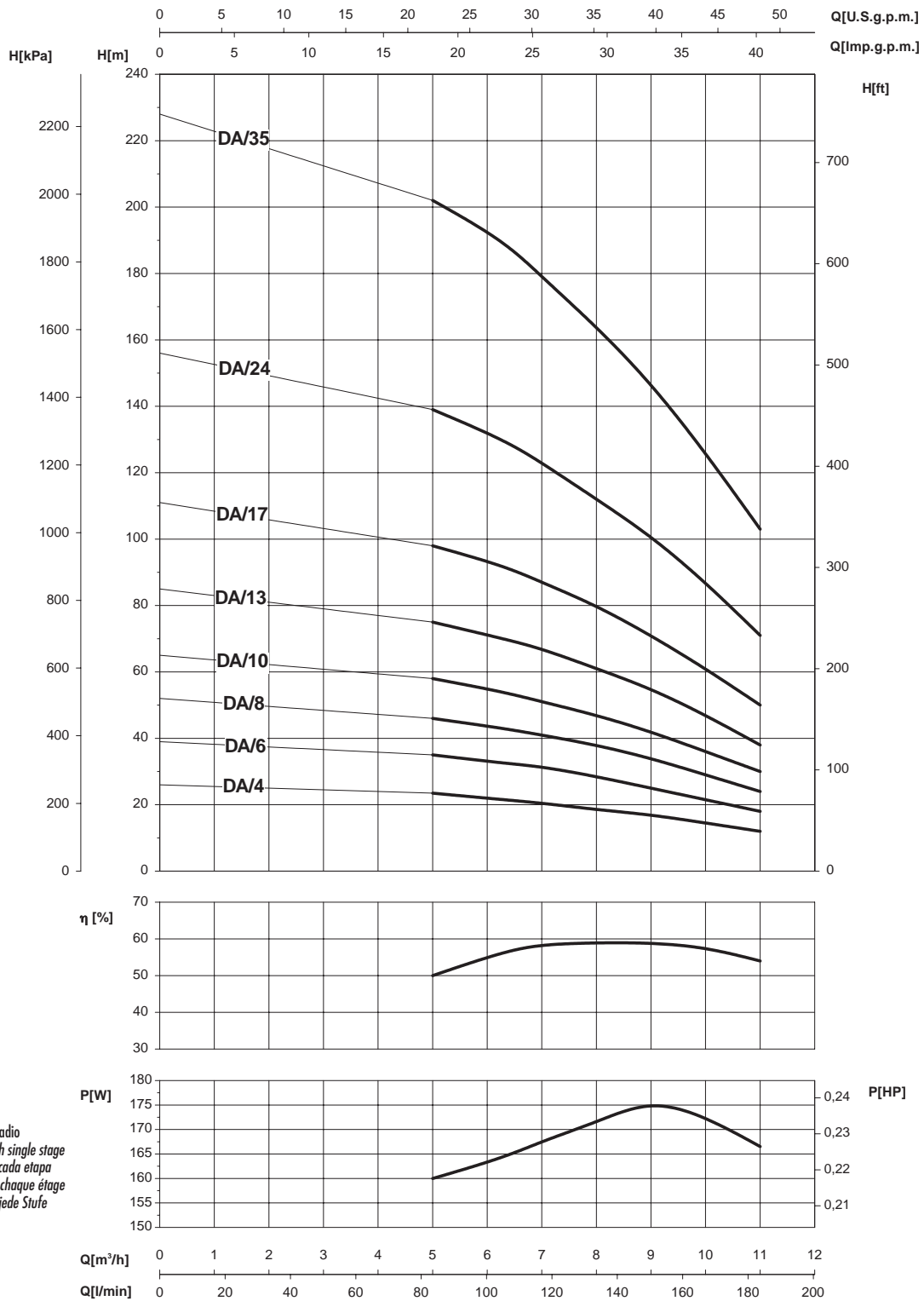

- Potenza assorbita per stadio
- Absorbed power for each single stage
- Potencia absorbida por cada etapa
- Puissance absorbée par chaque étage
- Leistungsaufnahme für jede Stufe
- Potência cada estadio

Le curve di prestazione sono basate su valori di viscosità cinematica = 1 mm²/s e densità pari a 1000 kg/m³. Tolleranza e curve secondo UNI EN ISO 9906 - Appendice A • The performance curves are based on the kinematic viscosity values = 1 mm²/s and density equal to 1000 kg/m³. Tolerance and curves according to UNI EN ISO 9906 - Attachment A • Las curvas de rendimiento se refieren a valores de viscosidad cinemática = 1 mm²/s y densidad de 1000 Kg/m³. Tolerancia de las curvas de acuerdo con UNI EN ISO 9906 - Parrafo A • Les courbes de performances sont basées sur des valeurs de viscosité cinématique égale à 1 mm²/s et une densité égale à 1000 kg/m³. Tolérance et courbes conformes aux normes UNI EN ISO 9906 - Annexe A • Die Leistungskurven beruhen auf einer kinematischen Zähflüssigkeit von 1 mm²/s und einer Dichte von 1000 kg/m³. Abweichung und Kurven gemäß UNI EN ISO 9906 - Anhang A • As curvas de rendimento referem-se a valores de viscosidade = 1 mm²/s e densidade igual a 1000 kg/m³. Tolerância das curvas de acordo com UNI EN ISO 9906 - Parágrafo A.

4"

SAER[®]
ELETTROPOMPE

NS-95E

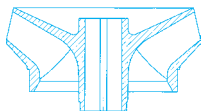
 $\cong 2900 \text{ l/min}$

CARATTERISTICHE IDRAULICHE

HYDRAULIC FEATURES

CARACTERISTICAS HIDRAULICAS / CARACTERISTIQUES HYDRAULIQUES / HYDRAULISCHE EIGENSCHAFTEN / CARACTERÍSTICAS HIDRÁULICAS

Tipo Type	Motore Motor		In(A)		— —		U.S.g.p.m. Q m ³ /h l/min	0	40	44	48	55	62	70	79	88
	kW	HP	3~	1~	μF	V		0	9	10	11	12,5	14	16	18	20
			400 V	230 V				0	150	167	183	208	233	267	300	333
NS-95E/5*	1,1	1,5	2,9	9,6	40	450	H (m)	26	21,5	21	20,5	20	18	14,5	11,5	6
NS-95E/7*	1,5	2	3,8	11,5	50	450		37	30	29,5	29	28	25	20,5	16	8,5
NS-95E/10*	2,2	3	6,3	14,7	70	450		52	44	43	42	39	37	30	22	12
NS-95E/14	3	4	7,8	19,1	100+100	450		73	61	60	58	55	51	42	32	17
NS-95E/18	4	5,5	10,5	23,9	130+100	450		94	78	77	75	71	66	54	42	22
NS-95E/24	5,5	7,5	14,4	-	-	-		125	104	102	99	94	87	73	56	29
NS-95E/34	7,5	10	18,8	-	-	-		177	147	144	141	134	121	100	78	41

* Funzionamento in orizzontale possibile. Si raccomanda la corretta posa dei supporti onde evitare che l'elettropompa lavori a sbalzo. • Horizontal operation is possible. The motor shall be correctly installed with the relative supports in order to ensure the electric pump works properly • El funcionamiento en posición horizontal es posible. Se aconseja colocar correctamente los soportes oportunos para evitar que la electrobomba funcione en voladizo. • Fonctionnement horizontal possible. Veiller à poser correctement les supports pour éviter que l'électropompe travaille par sauts. • Horizontalbetrieb möglich. Damit die Elektropumpe nicht überhängend arbeitet, wird der korrekte Einbau der Halterungen empfohlen. • Funcionamento possível na horizontal. Aconselha-se colocar correctamente os suportes correspondentes para que a bomba trabalhe adequadamente.

** Potenza nominale motore • Rated power of motor • Potencia nominal del motor • Puissance nominale moteur • Nennleistung des Motor • Potência nominal do motor.

● Su richiesta, fino a 2,2 kW, pompe disponibili con motore serie CLE-95 • Upon request, up to 2.2 kw, pumps can be supplied with CLE-95 series motor • Bajo demanda, hasta 2,2 kW bombas disponibles con motor serie CLE-95 • Sur demande jusqu'à 2.2 kW pompes avec moteur série CLE-95 • Sur demande, jusqu'à 2,2 kw, les pompes peuvent être fournies avec moteur CLE-95 • Com requerimento, até 2.2 KW bombas disponivel com motor serie CLE-95

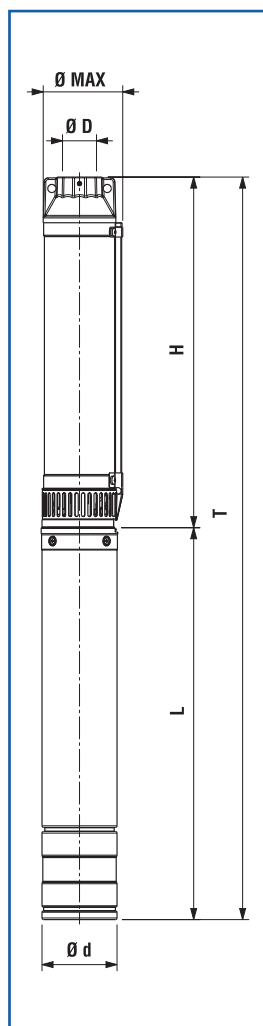

DIMENSIONI E PESI

DIMENSIONS AND WEIGHT

DIMENSIONES Y PESOS / DIMENSIONS ET POIDS / ABMESSUNGEN UND GEWICHTE / DIMENSÕES E PESO

• Dimensioni e pesi con motore monofase - Dimensions and weight with single phase motor - Dimensiones y pesos con motor monofásico - Dimensions et poids avec moteur monophasé - Abmessungen und Gewichte mit einphasigem Motor - Dimensões e peso com motor monofásico.

Tipo / Type		T	H	L	Ø Max	Ø D	Ø d	L + H		Peso (Kg)	
T	H	(mm)	(mm)	(mm)	(mm)	"G"	(mm)	L	NEMA	H	T
NS-95E/5	NP-95E/5	979•	551	428•	100	2"	95	4" CL 95	NEMA 1.18.388	3,9	15,9
NS-95E/7	NP-95E/7	1177•	689	488•	100	2"	95	4" CL 95	NEMA 1.18.388	4,7	19,3
NS-95E/10	NP-95E/10	1444•	936	508•	100	2"	95	4" CL 95	NEMA 1.18.388	5,9	24
NS-95E/14	NP-95E/14	1740	1212	528	100	2"	95	4" CL 95	NEMA 1.18.388	7,5	23,8
NS-95E/18	NP-95E/18	2137	1528	609	100	2"	95	4" CL 95	NEMA 1.18.388	9,1	29,2
NS-95E/24	NP-95E/24	2701	1982	719	100	2"	95	4" CL 95	NEMA 1.18.388	11,5	37,2
NS-95E/34	NP-95E/34	3471	2672	799	100	2"	95	4" CL 95	NEMA 1.18.388	15,5	48,1

≅ 2900 1/min

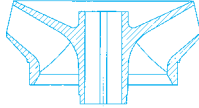

NS-95E

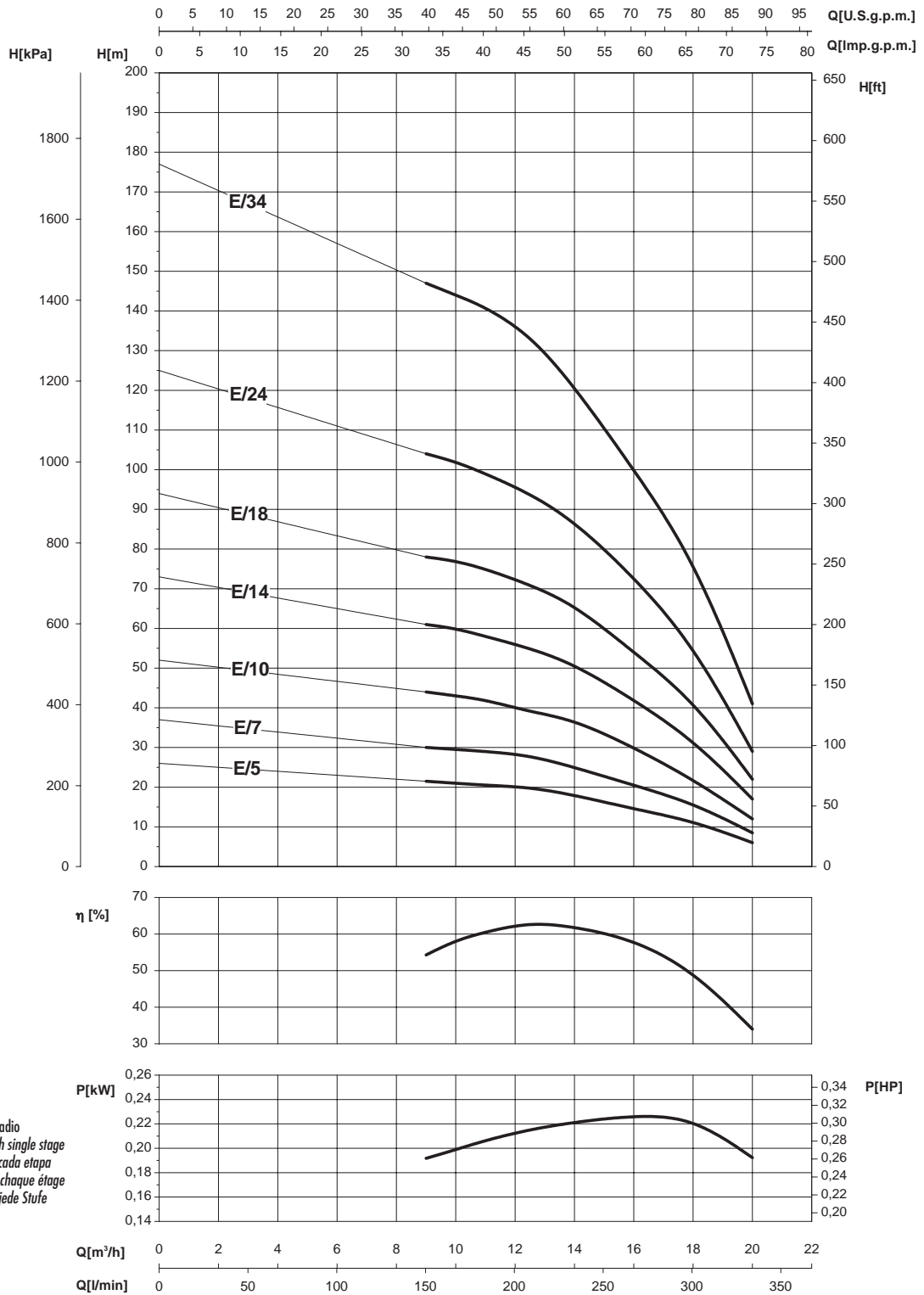

- Potenza assorbita per stadio
- Absorbed power for each single stage
- Potencia absorbida por cada etapa
- Puissance absorbée par chaque étage
- Leistungsaufnahme für jede Stufe
- Potência cada estadio

Le curve di prestazione sono basate su valori di viscosità cinematica = 1 mm²/s e densità pari a 1000 kg/m³. Tolleranza e curve secondo UNI EN ISO 9906 - Appendice A • The performance curves are based on the kinematic viscosity values = 1 mm²/s and density equal to 1000 kg/m³. Tolerance and curves according to UNI EN ISO 9906 - Attachment A • Las curvas de rendimiento se refieren a valores de viscosidad cinemática = 1 mm²/s y densidad de 1000 Kg/m³. Tolerancia de las curvas de acuerdo con UNI EN ISO 9906 - Parrafo A • Les courbes de performances sont basées sur des valeurs de viscosité cinématique égale à 1 mm²/s et une densité égale à 1000 kg/m³. Tolérance et courbes conformes aux normes UNI EN ISO 9906 - Annexe A • Die Leistungskurven beruhen auf einer kinematischen Zähflüssigkeit von 1 mm²/s und einer Dichte von 1000 kg/m³. Abweichung und Kurven gemäß UNI EN ISO 9906 - Anhang A • As curvas de rendimento referem-se a valores de viscosidade = 1 mm²/s e densidade igual a 1000 kg/m³. Tolerância das curvas de acordo com UNI EN ISO 9906 - Parágrafo A.

NS-95F

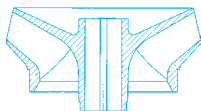
 $\cong 2900 \text{ l/min}$

CARATTERISTICHE IDRAULICHE

HYDRAULIC FEATURES

CARACTERISTICAS HIDRAULICAS / CARACTERISTIQUES HYDRAULIQUES / HYDRAULISCHE EIGENSCHAFTEN / CARACTERÍSTICAS HIDRÁULICAS

Tipo Type	Motore Motor kW ** HP		In(A)		— —		U.S.g.p.m. Q m ³ /h l/min	0	48	55	62	70	79	88	97	110
			3~	1~	μF	V		0	11	12,5	14	16	18	20	22	25
			400 V	230 V				0	183	208	233	267	300	333	367	417
NS-95F/4 *	1,1	1,5	2,9	9,6	40	450	H (m)	21	18	17,5	16,4	15	13,5	12	10,5	7,5
NS-95F/5 *	1,5	2	3,8	11,5	50	450		26	22	21,5	20,5	18,5	17	15,5	13,5	9,5
NS-95F/7 *	2,2	3	6,3	14,7	70	450		37	31	29,5	28	26	24	22	19	14
NS-95F/10	3	4	7,8	19,1	100+100	450		52	44	42	40	37	34	31	27	19
NS-95F/14	4	5,5	10,5	23,9	130+100	450		73	62	59	57	53	48	44	37	27
NS-95F/18	5,5	7,5	16	-	-	-		94	79	76	72	67	62	56	48	34
NS-95F/22	7,5	10	18,8	-	-	-		115	95	92	89	83	75	68	59	42

* Funzionamento in orizzontale possibile. Si raccomanda la corretta posa dei supporti onde evitare che l'elettropompa lavori a sbalzo. • Horizontal operation is possible. The motor shall be correctly installed with the relative supports in order to ensure the electric pump works properly • El funcionamiento en posición horizontal es posible. Se aconseja colocar correctamente los soportes oportunos para evitar que la electrobomba funcione en voladizo. • Fonctionnement horizontal possible. Veiller à poser correctement les supports pour éviter que l'électropompe travaille par sauts. • Horizontalbetrieb möglich. Damit die Elektropumpe nicht überhängend arbeitet, wird der korrekte Einbau der Halterungen empfohlen. • Funcionamento possível na horizontal. Aconselha-se colocar correctamente os suportes correspondentes para que a bomba trabalhe adequadamente.

** Potenza nominale motore • Rated power of motor • Potencia nominal del motor • Puissance nominale moteur • Nennleistung des Motor • Potência nominal do motor.

● Su richiesta, fino a 2,2 kW, pompe disponibili con motore serie CLE-95 • Upon request, up to 2.2 kw, pumps can be supplied with CLE-95 series motor • Bajo demanda, hasta 2,2 kW bombas disponibles con motor serie CLE-95 • Sur demande jusqu'à 2.2 kW pompes avec moteur série CLE-95 • Sur demande, jusqu'à 2,2 kw, les pompes peuvent être fournies avec moteur CLE-95 • Com requerimento, até 2.2 KW bombas disponivel com motor serie CLE-95

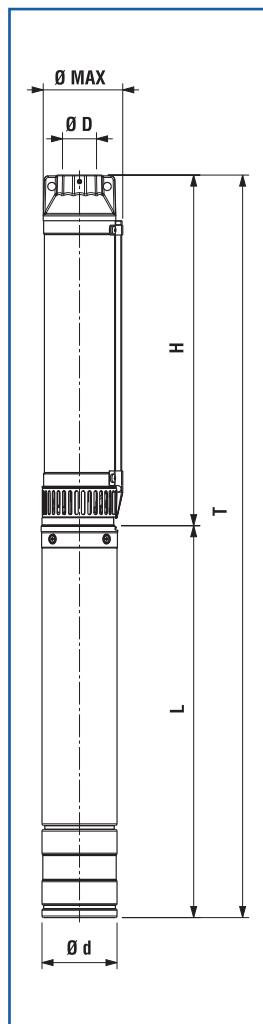

DIMENSIONI E PESI

DIMENSIONS AND WEIGHT

DIMENSIONES Y PESOS / DIMENSIONS ET POIDS / ABMESSUNGEN UND GEWICHTE / DIMENSÕES E PESO

• Dimensioni e pesi con motore monofase - Dimensions and weight with single phase motor - Dimensiones y pesos con motor monofásico - Dimensions et poids avec moteur monophasé - Abmessungen und Gewichte mit einphasigem Motor - Dimensões e peso com motor monofásico.

Tipo / Type		T	H	L	Ø Max	Ø D	Ø d	L + H		Peso (Kg)	
T	H	(mm)	(mm)	(mm)	(mm)	"G"	(mm)	L	NEMA	H	T
NS-95F/4	NP-95F/4	910	482	428	100	2"	95	4" CL 95	NEMA 1.18.388	3	15
NS-95F/5	NP-95F/5	1039	551	488	100	2"	95	4" CL 95	NEMA 1.18.388	3,5	18,1
NS-95F/7	NP-95F/7	1197	689	508	100	2"	95	4" CL 95	NEMA 1.18.388	4,5	22,6
NS-95F/10	NP-95F/10	1464	936	528	100	2"	95	4" CL 95	NEMA 1.18.388	6	22,3
NS-95F/14	NP-95F/14	1821	1212	609	100	2"	95	4" CL 95	NEMA 1.18.388	8	28,1
NS-95F/18	NP-95F/18	2247	1528	719	100	2"	95	4" CL 95	NEMA 1.18.388	10	35,7
NS-95F/22	NP-95F/22	2603	1804	799	100	2"	95	4" CL 95	NEMA 1.18.388	12	44,6

≅ 2900 1/min

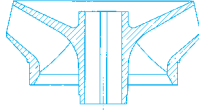

NS-95F

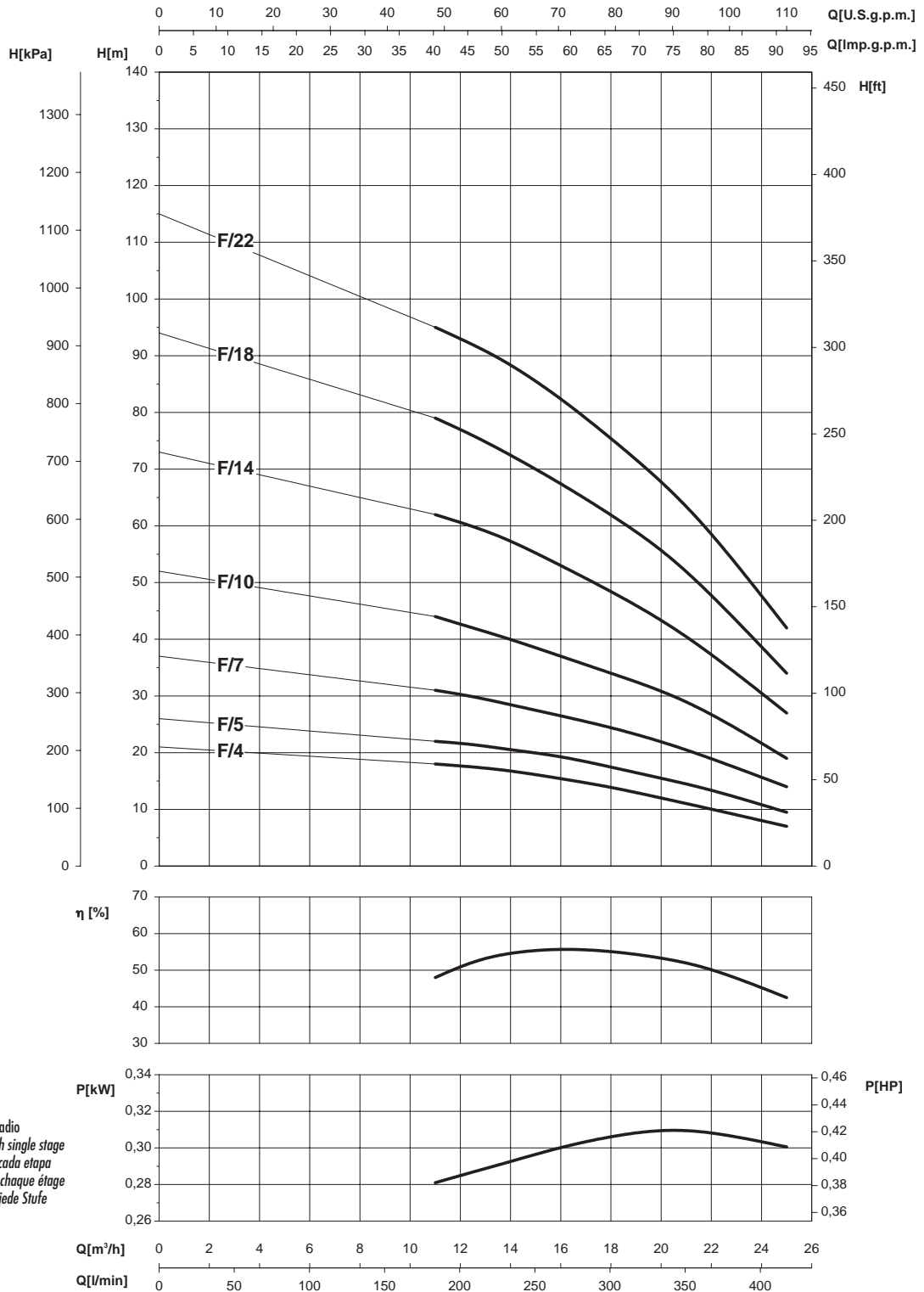

- Potenza assorbita per stadio
- Absorbed power for each single stage
- Potencia absorbida por cada etapa
- Puissance absorbée par chaque étage
- Leistungsaufnahme für jede Stufe
- Potência cada estadio

Le curve di prestazione sono basate su valori di viscosità cinematica = 1 mm²/s e densità pari a 1000 kg/m³. Tolleranza e curve secondo UNI EN ISO 9906 - Appendice A • The performance curves are based on the kinematic viscosity values = 1 mm²/s and density equal to 1000 kg/m³. Tolerance and curves according to UNI EN ISO 9906 - Attachment A • Las curvas de rendimiento se refieren a valores de viscosidad cinemática = 1 mm²/s y densidad de 1000 Kg/m³. Tolerancia de las curvas de acuerdo con UNI EN ISO 9906 - Parrafo A • Les courbes de performances sont basées sur des valeurs de viscosité cinématique égale à 1 mm²/s et une densité égale à 1000 kg/m³. Tolérance et courbes conformes aux normes UNI EN ISO 9906 - Annexe A • Die Leistungskurven beruhen auf einer kinematischen Zähflüssigkeit von 1 mm²/s und einer Dichte von 1000 kg/m³. Abweichung und Kurven gemäß UNI EN ISO 9906 - Anhang A • As curvas de rendimento referem-se a valores de viscosidade = 1 mm²/s e densidade igual a 1000 kg/m³. Tolerância das curvas de acordo com UNI EN ISO 9906 - Parágrafo A.

ELETTROPOMPE SOMMERSE 4"**4" SUBMERSIBLE ELECTRIC PUMPS****ELECTROBOMBAS SUMERGIDAS 4"****ELECTROPOMPES IMMERGEES 4"****СКВАЖИННЫЕ ЭЛЕКТРОНАСОСЫ 4"****ELECTROBOMBAS SUBMERSÍVEIS DE 4"****ITALIANO****IMPIEGHI**

Idonea per il sollevamento, la pressurizzazione e distribuzione in impianti civili ed industriali, alimentazione di autoclavi e cisterne, impianti di lavaggio, sistemi di irrigazione, con prelievo da pozzi con diametro min 104 mm, vasche o bacini naturali.

CARATTERISTICHE COSTRUTTIVE

NS96: gruppo elettropompa completo con motore sommerso in bagno d'olio SAER NP96: parte idraulica accoppiabile a motori sommersi 4" con attacco secondo NEMA MG1-18.388.

Giranti radiali.

Bocca di mandata completa di valvola di ritegno.

Diffusore completo di anello di usura in acciaio inossidabile.

Boccole di guida in gomma anti-usura.

Componenti realizzati con materiali particolari che assicurano una forte resistenza all'usura.

MATERIALI - VERSIONE STANDARD

Giranti: tecnopolimero caricato con fi bra di vetro.

Diffusori: tecnopolimero caricato con fi bra di vetro.

Albero in acciaio inossidabile AISI431, a profilo esagonale.

Bocca di mandata e supporto di aspirazione: ottone (a richiesta in acciaio inossidabile AISI304)

Mantello esterno: acciaio inossidabile AISI304.

Dimensioni e tipologia bocche di mandata: uscita filettata 1" 1/4 G (NS96 A-X-B) o 2" G (NS96 C-DA-E-F).

DATI CARATTERISTICI E CONDIZIONI OPERATIVE

Fluido: chimicamente e meccanicamente non aggressivo, con contenuto massimo di sostanze solide della durezza e granulometria del limo (massimo contenuto di sabbia ammesso 260 g/m³). - Passaggio corpi solidi: max 2 mm.

Tempo massimo di funzionamento a bocca chiusa: 3 min.

Temperatura del liquido pompato: min 0°C max 35°C.

Profondità massima di immersione: 200 m sotto il livello del liquido - Pressione massima di esercizio: 39 bar.

Le pompe serie NS96 con motori sommersi SAER sono idonee al funzionamento sotto inverter - Senso di rotazione: antiorario, osservando dalla bocca di mandata.

Prestazioni a 2900 1/min

NS96 A Qmax: 3,2 m³/h / Hmax: 355 m

NS96 X Qmax: 5 m³/h / Hmax: 271 m

NS96 B Qmax: 6 m³/h / Hmax: 294 m

NS96 C Qmax: 8 m³/h / Hmax: 258 m

NS96 DA Qmax: 12 m³/h / Hmax: 237 m

NS96 E Qmax: 20 m³/h / Hmax: 177 m

NS96 F Qmax: 25 m³/h / Hmax: 115 m

TOLLERANZE PRESTAZIONI

Pompe: UNI EN ISO 9906 Appendice A.

Motore: norme IEC 60034-1.

INSTALLAZIONE

Verticale / orizzontale in funzione della potenza.

VERSIONI SPECIALI

Serie XNS96 con aspirazione e bocca di mandata in acciaio inossidabile AISI304 microfuso

Versione senza valvola di non ritorno (attenzione, deve essere presente una valvola di non ritorno sulla tubazione!)

Tensioni diverse.

ACCESSORI A RICHIESTA

Quadro elettrico

Giunzione per cavo di alimentazione

Anodo sacrificale

ENGLISH**APPLICATION**

Suitable for lifting, pressurising and distribution in civil and industrial installations, autoclave and cistern inlets, washing plants, irrigation systems. Draws from wells of minimum diameter of 104 mm, tanks or natural basins.

CONSTRUCTION FEATURES

NS96: complete unit of pump with SAER submersible oil filled 4" motor NP96: hydraulic part to be connected with 4" submersible motors with coupling following NEMA MG1-18.388

Radial impeller

Outlet complete with non return ball valve.

Driving bushings in anti-wear rubber.

Diffuser complete with stainless steel wear ring

Components realized with particular materials which assure an high wear resistance.

MATERIALS - STANDARD VERSION

Impellers: techno-polymer added with fi ber glass.

Diffusers: techno-polymer added with fi ber glass.

Shaft made of AISI431 stainless steel with hexagonal profile.

Outlet and suction support: brass (on request cast stainless steel AISI304)

External shell: stainless steel AISI304.

Dimensions and type of outlet: threaded exit 1" 1/4 G (NS96 A-X-B) or 2" G (NS96 C-DA-E-F).

OPERATION DATA

Fluid: chemically and mechanically non-aggressive, with a maximum solid substance content equal to the hardness and grain size of silt (maximum content of sand up to 260 g/m³).

Passing of solids: max 2 mm.

Max working time with closed delivery: 3 min.

Temperature of the pumped liquid: min 0°C max 35°C.

Maximum immersion depth: 200 m under liquid level.

Maximum working pressure: 39 bar.

Direction of rotation: counter-clockwise, looking by the outlet.

Performance at 2900 rpm

NS96 A Qmax: 3,2 m³/h / Hmax: 355 m

NS96 X Qmax: 5 m³/h / Hmax: 271 m

NS96 B Qmax: 6 m³/h / Hmax: 294 m

NS96 C Qmax: 8 m³/h / Hmax: 258 m

NS96 DA Qmax: 12 m³/h / Hmax: 237 m

NS96 E Qmax: 20 m³/h / Hmax: 177 m

NS96 F Qmax: 25 m³/h / Hmax: 115 m

PERFORMANCE TOLLERANCES

Pumps: UNI EN ISO 9906 Appendix A.

Motor: norms IEC 60034-1.

INSTALLATION

Vertical / horizontal (depending on power).

SPECIAL VERSIONS

Range XNS96 with inlet and outlet in precision casting stainless steel AISI304

Special version without non return valve (Warning: there must be a check valve installed along the pipe)

Different tensions.

ACCESSORIES ON REQUEST

Control box

Cathodic protection

Joint for feeding cable

ESPAÑOL**APLICACIONES**

Adecuada para la elevacion, pressurizacion y distribucion en instalaciones de tipo civil e industrial, distribucion a autoclaves y cisternas, sistemas de lavado, sistemas de riego, con trasiego de pozos con diametro min. 104 mm, tanques y cuencas.

CARACTERISTICAS DE CONSTRUCCION

NS96: grupo electrobomba completo con motor 4" en baño de aceite SAER NP96: parte hidraulica para ensamblaje con motores sumergidos 4" con ataque segun NEMA MG1-18.388

Impulsore radiales.

Boca de descarga completa con valvola de retencion.

Difusor completo con anillo de desgaste en acero inoxidable.

Casquillos pilotos en goma anti-desgaste.

Componentes realizados con materiales especiales anti-desgaste.

MATERIALES - EJECUCIONES ESTANDAR

Impulsore: Tecnopolimero cargado con fi bra de vidrio.

Difusore: Tecnopolimero cargado con fi bra de vidrio.

Eje en acero inoxidable AISI431, con perfi l hexagonal.

Boca de descarga y soporte de aspiracion: laton (bajo demanda en acero inoxidable AISI304)

Faldon exterior: acero inoxidable AISI304.

Dimensiones y tipo bocas de descarga: salida enroscada 1" 1/4 G (NS96 A-X-B) o 2" G (NS96 C-DA-E-F).

DATOS DE FUNCIONAMIENTO

Fluido: quimicamente y mecanicamente no agresivo, sin cuerpos solidos o particulas abrasivas (contenido máximo de arena hasta 260 g/m³).

Pasaje cuerpos solidos: max 2 mm.

Temperatura del liquido bombeado: min 0°C max 35°C.

Profundidad de sumersion maxima: 200 m debajo del nivel del liquido.

Presion de funcionamiento maxima: 39 bar.

Sentido de rotacion: antiorario, observando desde la boca de descarga.

Prestaciones en 2900 rpm

NS96 A Qmax: 3,2 m³/h / Hmax: 355 m

NS96 X Qmax: 5 m³/h / Hmax: 271 m

NS96 B Qmax: 6 m³/h / Hmax: 294 m

NS96 C Qmax: 8 m³/h / Hmax: 258 m

NS96 DA Qmax: 12 m³/h / Hmax: 237 m

NS96 E Qmax: 20 m³/h / Hmax: 177 m

NS96 F Qmax: 25 m³/h / Hmax: 115 m

TOLERANCIAS PRESTACIONES

Bombas: UNI EN ISO 9906 Prrafo A.

Motore: normas IEC 60034-1.

INSTALACION

Vertical / horizontal segun potencia.

EJECUCIONES ESPECIALES

Serie XNS96 con aspiracion y boca de descarga en acero inoxidable AISI304 en fundicion de precision

Version sin valvola de retencion (Atencion, debemos tener una valvola de retencion sobre la caneria)

Varias tensiones.

ACCESORIOS BAJO DEMANDA

Quadro electrico

Empalme por cable

Anodo sacrifici cal

FRANÇAIS

APPLICATIONS

Indiquée pour le relevage, la surpression et la distribution dans des installations civiles et industrielles, l'alimentation d'autoclaves et citernes, les installations de lavage, les systèmes d'irrigation, prélèvement dans des puits avec diamètres minimum 104 mm, des réservoirs ou des bassins naturels.

CARACTERISTIQUES DE CONSTRUCTION

NS96: groupe électropompe complet de moteur immergé 4" à bain d'huile SAER NP96: hydraulique à accoupler à moteurs immergés 4" avec accouplement selon NEMA MG1-18.388. Turbines radiales.

Orifice de refoulement avec clapet de retenue. Diffuseur avec bague d'usure en acier inoxydable. Bague de guide en caoutchouc anti-usure. Composants fabriqués avec matériaux spéciaux qui assurent une forte résistance à l'usure.

MATÉRIAUX - VERSION STANDARD

Turbines: techno-polymer chargé avec fibre de verre. Diffuseurs: techno-polymer chargé avec fibre de verre. Arbre en acier inoxydable AISI431, avec profil hexagonal. Orifice de refoulement et support d'aspiration: laiton (sur demande en acier inoxydable AISI 304). Manteau extérieur: acier inoxydable AISI304. Dimensions et typologie orifices de refoulement: sortie fileté 1" 1/4 G (NS96 A-X-B) ou 2" G (NS96 C-DA-E-F).

DONNÉES CARACTERISTIQUES

Fluide: chimiquement et mécaniquement non agressif, sans corps solides ou particules abrasives. Passage corps solides: max. 2 mm (contenu maximum de sable jusqu'à 260 g/m³). Température du liquide pompé: min 0°C max 35°C Profondeur max d'immersion: 200 m au dessous des niveaux du liquide. Pression max de service: 39 bar. Sens de rotation: contraire aux aiguilles d'un montre, si on le regarde de l'orifice de refoulement. Régime à 2900 1/min. NS96 A Qmax: 3,2 m³/h / Hmax: 355 m NS96 X Qmax: 5 m³/h / Hmax: 271 m NS96 B Qmax: 6 m³/h / Hmax: 294 m NS96 C Qmax: 8 m³/h / Hmax: 258 m NS96 DA Qmax: 12 m³/h / Hmax: 237 m NS96 E Qmax: 20 m³/h / Hmax: 177 m NS96 F Qmax: 25 m³/h / Hmax: 115 m

TOLERANCES REGIMES

Pompe: UNI EN ISO 9906 Appendice A Moteur: norme IEC 60034-1

INSTALLATION

Verticale/horizontale en fonction de la puissance

VERSIONS SPECIALES

Série XNS96 avec aspiration et orifice de refoulement en acier inoxydable AISI304 de microfusion. Version spéciale sans soupape (Avertissement: il doit y avoir une soupape installée long le tuyau) Voltages différents.

ACCESSOIRES SUR DEMANDE

Tableaux électrique
Jonction pour câble
Anode sacrificielle

РУССО

ПРИМЕНЕНИЕ

Насосы предназначены для подъема, подачи под давлением и распределения воды в частных и промышленных установках, для подпитки автоклавов и цистерн, помывочных установок, оросительных сооружений, посредством водозабора из скважин с минимальным диаметром 104 мм, баков или природных водоемов.

КОНСТРУКТИВНЫЕ ХАРАКТЕРИСТИКИ

NS96: электронасос укомплектован погружным маслозаполненным электродвигателем SAER. NP 96: гидравлическая часть для подсоединения к погружным двигателям 4" с креплением согласно нормам NEMA MG1-18.388. Радиальные рабочие колеса. Нагнетательный патрубок, включающий в себя обратный клапан. Вкладыши из износостойкой резины. Компоненты изготовлены из особых материалов, которые гарантируют повышенную износостойкость.

МАТЕРИАЛЫ СТАНДАРТНОГО ИСПОЛНЕНИЯ

Рабочие колеса: технополимер со стекловолокном. Диффузоры: технополимер со стекловолокном. Вал из нержавеющей стали AISI431 с шестигульным профилем. Нагнетательный патрубок и всасывающее основание: латунь (по запросу: нержавеющая сталь AISI304) Внешний кожух: нержавеющая сталь AISI304. Размеры и типология нагнетательных патрубков: резьбовой выход 1" 1/4 G (NS96 A-X-B) или 2" G (NS96 C-DA-E-F).

ХАРАКТЕРИСТИКИ И УСЛОВИЯ ЭКСПЛУАТАЦИИ

Жидкость: химически и механически не агрессивная, с максимальным содержанием твердых включений с твердостью и гранулометрией ила (максимально допустимое содержание песка 260 гр/м³). Проход твердых включений: макс. 2 мм. Максимальное время работы при закрытом патрубке: 3 мин. Температура перекачиваемой жидкости: мин. 0°C макс. 35°C. Максимальная глубина погружения: 200 м под уровнем жидкости – Максимальное рабочее давление: 39 бар. Насосы серии NS96 с погружными двигателями SAER подходят для работы с инвертером. Направление вращения: против часовой стрелки, смотря со стороны нагнетательного патрубка. Параметры при 2900 1/мин NS96 A Qмакс: 3,2 м³/ч / Hмакс: 355 м NS96 X Qмакс: 5 м³/ч / Hмакс: 271 м NS96 B Qмакс: 6 м³/ч / Hмакс: 294 м NS96 C Qмакс: 8 м³/ч / Hмакс: 258 м NS96 DA Qмакс: 12 м³/ч / Hмакс: 237 м NS96 E Qмакс: 20 м³/ч / Hмакс: 177 м NS96 F Qмакс: 25 м³/ч / Hмакс: 115 м

ОТКЛОНЕНИЯ ХАРАКТЕРИСТИК

Насосы: UNI EN ISO 9906 Дополнение А. Двигатель: нормы IEC 60034-1.

УСТАНОВКА

Вертикальная/ горизонтальная в зависимости от мощности

СПЕЦИАЛЬНЫЕ ИСПОЛНЕНИЯ

Серия XNS96 со всасывающим и нагнетательным патрубком из литой нержавеющей стали AISI304. Исполнение без обратного клапана (ВНИМАНИЕ: в трубопроводе должен быть установлен обратный клапан!) Напряжения отличные от стандартного

АКСЕССУАРЫ ПОСТАВЛЯЕМЫЕ ПО ЗАПРОСУ

Электрический пульт
Муфта для кабеля питания
Жертвенный анод

PORTUGUÊS

APLICAÇÕES

Adequada para a elevação, pressurização e distribuição em instalações do tipo civil e industrial, distribuição a autoclaves e cisternas, sistemas de lavagem, sistemas de rega, com trasfega de poços com diâmetro min 104 mm, tanque bacía de rio.

CARACTERÍSTICAS DE CONSTRUÇÃO

NS96: grupo electrobomba completo com motor 4" em banho de óleo SAER. NP96: parte idraulica com acoplamento para motores submersiveis 4" segun normativa NEMA MG1-18.388 que garantizam uma forte resistencia al desgaste.

MATERIAIS - VERSÕES ESTANDARD

Turbina: tecnopolimero carregado com fi bra de vidro. Difusores: tecnopolimero carregado com fi bra de vidro. Veio em aço inox AISI431, a perfi l hexagonal. Boca de saida e suporte de aspiração: laiton (a petição em aço inox AISI304) Camisa externa: aço inox AISI304 Dimensões e tipo da boca de saida: saida enroscada 1" 1/4 G (NS96 A-X-B) o 2" G (NS96 C-DA-E-F).

CARACTERÍSTICAS

Fluido: Quimicamente e mecanicamente no agressivo, falto de sustancias solidas o abrasiva (conteúdo máximo de areia até 260 g/m³). Pasagem corpo solido: max 2 mm. Tempo de trabalho com entrega fechada: max 3 min. Temperatura do liquido bombeado: min 0°C max 35°C Profundid maxima de sumergencia: 200 m debaixo o nivel do liquido. Pressão maxima de operação: 39 bar. Sentido de rotação: antihorario, olhando da boca de saida. Prestação a 2900 1/min NS96 A Qmax: 3,2 m³/h / Hmax: 355 m NS96 X Qmax: 5 m³/h / Hmax: 271 m NS96 B Qmax: 6 m³/h / Hmax: 294 m NS96 C Qmax: 8 m³/h / Hmax: 258 m NS96 DA Qmax: 12 m³/h / Hmax: 237 m NS96 E Qmax: 20 m³/h / Hmax: 177 m NS96 F Qmax: 25 m³/h / Hmax: 115 m

TOLERÂNCIA PRESTAÇÃO

Bomba: UNI EN ISO 9906 Apendice A. Motor: norma IEC 60034-1.

INSTALAÇÃO

Vertical / Horizontal de acordo a potencia.

VERSÃO ESPECIAIS

Serie XNS96 com suporte aspiração e boca de saida em aço inox AISI304 microfundido Versao sem valvula de retencao (Cuidado, a tubagem precisa ter uma valvula de retencao) Voltagem variados

ACCESÓRIOS SOB PEDIDO

Quadro electrico
Junta por cabo
Anodo sacrifi cal

MATERIALI DEI COMPONENTI PRINCIPALI
MATERIALS OF THE MAIN COMPONENTS
MATERIAS DE LOS PRINCIPALES COMPONENTS
MATÉRIAUX DES COMPOSANTS PRINCIPAUX
МАТЕРИАЛЫ ОСНОВНЫХ КОМПОНЕНТОВ
MATERIAIS DOS COMPONENTES PRINCIPAIS
NS-96

N.	COMPONENTE COMPONENT • COMPONENTE • COMPOSANT • КОМПОНЕНТ COMPONENTE	MATERIALE MATERIAL • MATERIAL MATERIAUX • МАТЕРИАЛ MATERIAL	
		NP96	XNP96
1	Supporto aspirazione Suction support Soporte de aspiración Support d'aspiration Всасывающее основание Suporte de aspiração	Ottone Brass Latón Laiton Латунь Latão	Acciaio inox Stainless steel Acero inox Acier inox Acier inoxydable Нержавеющая сталь Aço inoxidável AISI304(1.4308)
2	Giunto Coupling Manguito Joint Муфта Cardã	Acciaio inox Stainless steel Acero inox Acier inoxydable Нержавеющая сталь Aço inoxidável	AISI316
3	Albero Shaft Eje Arbre Вал Eixo	Acciaio inox Stainless steel Acero inox Acier inoxydable Нержавеющая сталь Aço inoxidável	AISI431 (1.4057)
4	Bussola Shaft Sleeve Casquillo Douille Втулка Casquilho	Acciaio inox Stainless steel Acero inox Acier inoxydable Нержавеющая сталь Aço inoxidável	AISI316
5	Voccoia Bushing Buje Vague Резиновая вставка Argola	Gomma Rubber Goma Caoutchouc Резина Borracha	EPDM
6	Girante Impeller Impulsor Turbine Рабочее колесо Turbina		Tecnopolimero Techno-polymer Tecnopolimero Techno-polymer Технополимер Tecnopolimero
7	Diffusore Diffuser Difusor Diffuseur Диффузор Difusor		Tecnopolimero Techno-polymer Tecnopolimero Techno-polymer Технополимер Tecnopolimero
8	Vocca di mandata Outlet Orificio de impulsión Orifice de refoulement Нагнетальный патрубок Orificio de impulsão	Ottone Brass Latón Laiton Латунь Latão	Acciaio inox Stainless steel Acero inox Acier inoxydable Нержавеющая сталь Aço inoxidável AISI304(1.4308)
9	Valvola Valve Valvula Clapet Клапан Válvula	Gomma Rubber Goma Caoutchouc Резина Borracha	EPDM
10	Tubo Pump pipe Tubo bomba Tuyau pompe Кожух Corpo da bomba	Acciaio inox Stainless steel Acero inox Acier inoxydable Нержавеющая сталь Aço inoxidável	AISI 304 (1.4301)
11	Copricavo Cable cover Cubrecable Couvre-câble Защитная планка кабеля Blindagem cabo eléctrico	Acciaio inox Stainless steel Acero inox Acier inoxydable Нержавеющая сталь Aço inoxidável	AISI 304 (1.4301)

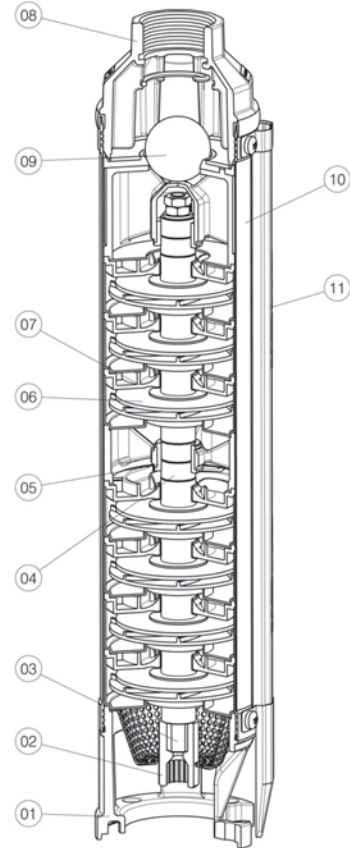

MOTORI
MOTORS
MOTORES
MOTEURS
MOTOREN
MOTORES

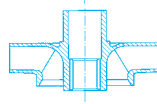

NS-96

2900 1/min

POMPA PUMP BOMBA POMPE PUMPE BOMBA	INSTALLAZIONE INSTALLATION INSTALACIÓN INSTALLATION EINBAU INSTALAÇÃO	P ₂	MOTORE MOTORS MOTORES MOTEURS MOTOREN MOTORES	
			4" CL-95	4" CLE-95
NS-96	V	≤ 2,2 Kw	S	R
		3 ÷ 7,5 Kw	-	S
	O	≤ 2,2 Kw	S	R

S = Standard

R = A richiesta • On request • Bajo demanda • Sur demande • Auf anfrage • Sob pedido

V = Verticale • Vertical • Vertical • Vertical • Vertikal • Vertical

O = Orizzontale • Horizontal • Horizontal • Horizontale • Horizontale • Horizontal

4"

SAER®

ELETTROPOMPE

ELETTROPOMPE SOMMERSE 4"

4" ELECTRIC SUBMERSIBLE PUMPS

ELECTROBOMBAS SUMERGIBLES 4"

ELECTROPOMPES IMMERGÉES 4"

ELEKTROUTERWASSERPUMPEN 4"

ELECTROBOMBAS SUBMERSIVEIS 4"

NS-96

A-X-B-C-DA

2900 1/min



NS-96

Ø max 100 mm
Ø mandata/delivery
A,X,B: 1"1/4 G;
C,DA: 2"

Tipo Type	Motore Motor **		In(A)		C - 1~ Vc 450	T (mm)	U.S.g.p.m.																		
			3~				Q	m³/h																	
			400 V	230 V				0	4	5,5	6,6	8,8	14	22	26,4	35	53								
	kW	HP			µF		0	0,8	1,25	1,5	2	3,2	5	6	8	12									
							l/min	0	13	21	25	33	53	83,3	100	133,6	200								
NS-96A/7*	0,37	0,5	1,1	4,8	16	758 ■	H (m)	45	41	38	36,5	32,5	17,5												
NS-96A/8*	0,37	0,5	1,1	4,8	16	790 ■		51	46	43	41	37	20												
NS-96A/10*	0,55	0,75	1,5	5,7	20	884 ■		64	58	54	51,5	46,5	24,5												
NS-96A/12*	0,55	0,75	1,5	5,7	20	948 ■		77	69	64,5	62	56	30												
NS-96A/14*	0,75	1	2	7	31,5	1042 ■		90	81,5	75,5	72,5	65	35												
NS-96A/15*	0,75	1	2	7	31,5	1074 ■		96	88	81	77,5	69	37												
NS-96A/20*	1,1	1,5	2,8	9,6	40	1274 ■		129	116	108	103	92,5	49,5												
NS-96A/28*	1,5	2	3,8	11,5	50	1621 ■		178	159	148	142	127	68												
NS-96A/36*	2,2	3	5,9	14,7	70	1897 ■		228	204	190	182	164	87,5												
NS-96A/42*	2,2	3	5,9	14,7	70	2110 ■		267	238	223	214	191	102												
NS-96A/50	3	4	7,5	19,1	100+100	2366	317	283	264	252	227	122													
NS-96A/56	3	4	7,5	19,1	100+100	2558	355	317	296	283	254	136													
NS-96X/5*	0,37	0,5	1,1	4,8	16	694 ■	H (m)	35		33	32,5	30	25	11											
NS-96X/8*	0,55	0,75	1,5	5,7	20	820 ■		56		52	51	48	39,5	17,5											
NS-96X/11*	0,75	1	2	7	31,5	946 ■		77		69,5	68	64,5	53	22,5											
NS-96X/17*	1,1	1,5	2,8	9,6	40	1178 ■		116		106,5	104	98	80	34											
NS-96X/23*	1,5	2	3,8	11,5	50	1461 ■		158		144,5	141	133	109	46											
NS-96X/33*	2,2	3	5,9	14,7	70	1801 ■		224		206,5	201	190	156	65											
NS-96X/42	3	4	7,5	19,1	100+100	2110		271		250	244	232	190	80											
NS-96B/4*	0,37	0,5	1,1	4,8	16	661 ■	H (m)	28			25,7	25	22,5	16	10										
NS-96B/6*	0,55	0,75	1,5	5,7	20	756 ■		42			39	38	34,5	24	15										
NS-96B/8*	0,75	1	2	7	31,5	850 ■		56			52,3	51	46	32,5	20										
NS-96B/12*	1,1	1,5	2,8	9,6	40	1018 ■		84			81	79	71	49	30										
NS-96B/17*	1,5	2	3,8	11,5	50	1238 ■		119			112	109	98,5	69	42										
NS-96B/22*	2,2	3	5,9	14,7	70	1449 ■		154			144,5	140,5	127	89,5	55										
NS-96B/25*	2,2	3	5,9	14,7	70	1566 ■		175			163	157,5	143,5	102	63										
NS-96B/30	3	4	7,5	19,1	100+100	1726		210			197,5	192	173,5	123	76										
NS-96B/34	3	4	7,5	19,1	100+100	1854		238			224	217	195,5	139	86										
NS-96B/40	4	5,5	10,5	23,9	100+130	2126		280			263	254	230	163	100										
NS-96B/42	4	5,5	10,5	23,9	100+130	2190	294			277	268	242	172	106											
NS-96C/6*	0,55	0,75	1,5	5,7	20	788 ■	H (m)	37				36	33	26	21	10									
NS-96C/8*	0,75	1	2	7	31,5	889 ■		51				48	44	35	28	13									
NS-96C/12*	1,1	1,5	2,8	9,6	40	1071 ■		74				72	65	52	41,5	19,5									
NS-96C/16*	1,5	2	3,8	11,5	50	1273 ■		101				97	88	70,5	55,5	26,5									
NS-96C/20*	2,2	3	5,9	14,7	70	1467 ■		127				121,5	110	88	70	34									
NS-96C/24*	2,2	3	5,9	14,7	70	1630 ■		152				145	132	105	84	40									
NS-96C/28	3	4	7,5	19,1	100+100	1772		178				170	154	123	98	47									
NS-96C/32	3	4	7,5	19,1	100+100	1914		205				194,5	177	140,5	112	54,5									
NS-96C/36	4	5,5	10,5	23,9	100+130	2136		230				219	199	158,5	126	61									
NS-96C/40	4	5,5	10,5	23,9	100+130	2278		255				243	221	176	140	68									
NS-96C/42	4	5,5	10,5	23,9	100+130	2349	268				255	232	185	147	71,5										
NS-96DA/5*	0,75	1	2	7	31,5	771 ■	H (m)	32						27,5	26	21	7,5								
NS-96DA/7*	1,1	1,5	2,8	9,6	40	919 ■		45							38,5	36,5	30	10,5							
NS-96DA/10*	1,5	2	3,8	11,5	50	1097 ■		64							55	52	43	15							
NS-96DA/13*	2,2	3	5,9	14,7	70	1235 ■		83							70,5	68	56	19,5							
NS-96DA/15*	2,2	3	5,9	14,7	70	1334 ■		96							81	77	64,5	22,5							
NS-96DA/18	3	4	7,5	19,1	100+100	1483		115							97	92,5	78	27							
NS-96DA/20	3	4	7,5	19,1	100+100	1562		128							108,5	103	87	30							
NS-96DA/24	4	5,5	10,5	23,9	100+130	1798		153,5							130	124	103	36							
NS-96DA/26	4	5,5	10,5	23,9	100+130	1877		166							142	135	113	39							
NS-96DA/30	5,5	7,5	13,3	-	-	2144		190							163,5	156	130	45							
NS-96DA/34	5,5	7,5	13,3	-	-	2330,5		218							185,5	177	148	51							
NS-96DA/37	5,5	7,5	13,3	-	-	2418,1	237							202	193	162	56								

ELETTROPOMPE SOMMERSE 4"

4" ELECTRIC SUBMERSIBLE PUMPS

ELECTROBOMBAS SUMERGIBLES 4"

ELETTROPOMPES IMMERGEES 4"

ELEKTROUNTERWASSERPUMPEN 4"

ELECTROBOMBAS SUBMERSIVEIS 4"

NS-96

E - F

2900 1/min

Tipo Type	Motore Motor **		In(A)		C - 1~ Vc 450 µF	T (mm)	Q											
			3~ 400 V	1~ 230 V			U.S.g.p.m.											
							m³/h											
	kW	HP					0	40	44	48	55	62	70	79	88	97	110	
							0	9	10	11	12,5	14	16	18	20	22	25	
							0	150	167	183	208	233	267	300	333	367	417	
NS-96E/5*	1,1	1,5	2,9	9,6	40	992 ■	H (m)	26	21,5	21	20,5	20	18	14,5	11,5	6		
NS-96E/7*	1,5	2	3,8	11,5	50	1190 ■		37	30	29,5	29	28	25	20,5	16	8,5		
NS-96E/10*	2,2	3	6,3	14,7	75	1457 ■		53	44	43	42	39	37	30	22	12		
NS-96E/14	3	4	7,8	19,1	100+100	1753		73	61	60	58	55	51	42	32	17		
NS-96E/18	4	5,5	10,5	13,9	130+100	2150		94	78	77	75	71	66	54	42	22		
NS-96E/24	5,5	7,5	14,4	-	-	2714		125	104	102	99	94	87	73	56	29		
NS-96E/34	7,5	10	18,8	-	-	3484		177	147	144	141	134	121	100	78	41		
NS-96F/4*	1,1	1,5	2,9	9,6	40	923 ■		21			18	17,5	16,4	15	13,5	12	10,5	7,5
NS-96F/5*	1,5	2	3,8	11,5	50	1052 ■		26			22	21,5	20,5	18,5	17	15,5	13,5	9,5
NS-96F/7*	2,2	3	6,3	14,7	75	1210 ■		37			31	29,5	28	26	24	22	19	14
NS-96F/10	3	4	7,8	19,1	100+100	1477		52			44	42	40	37	34	31	27	19
NS-96F/14	4	5,5	10,5	13,9	130+100	1834		73			62	59	57	53	48	44	37	27
NS-96F/18	5,5	7,5	16	-	-	2260		94			79	76	72	67	62	56	48	34
NS-96F/22	7,5	10	18,8	-	-	2616		115			95	92	89	83	75	48	59	42

* Funzionamento in orizzontale possibile. Si raccomanda la corretta posa dei supporti onde evitare che l'elettropompa lavori a sbalzo. • Horizontal operation is possible. The motor shall be correctly installed with the relative supports in order to ensure the electric pump works properly • El funcionamiento en posición horizontal es posible. Se aconseja colocar correctamente los soportes oportunos para evitar que la electrobomba funcione en voladizo. • Fonctionnement horizontal possible. Veiller à poser correctement les supports pour éviter que l'électropompe travaille par sauts. • Horizontalbetrieb möglich. Damit die Elektropumpe nicht überhängend arbeitet, wird der korrekte Einbau der Halterungen empfohlen. • Funcionamento possível na horizontal. Aconselha-se colocar correctamente os suportes correspondentes para que a bomba trabalhe adequadamente.

** Potenza nominale motore • Rated power of motor • Potencia nominal del motor • Puissance nominale moteur • Nennleistung des Motors • Potência nominal do motor.

*** A richiesta si fornisce motore 230V con funzionamento 3~ • On request motor 230V with functioning 3~ • Bajo demanda motor 230V con funcionamiento 3~ • Sur demande on livre moteur 230V fonctionnement 3~ • Auf Anfrage mit Motor 230V mit Betrieb 3~ • Sob pedido motor 220 V com funcionamento 3~.

■ Dimensioni con motore monofase • Dimensions with single phase motor • Dimensiones con motor monofásico • Dimensions avec moteur monophasé • Abmessungen mit einphasigem Motor • Dimensões com motor monofásico.

Su richiesta, fino a 2,2 kW, pompe disponibili con motore serie CLE-95 • Upon request, up to 2.2 kw, pumps can be supplied with CLE-95 serie s motor • Bajo demanda, hasta 2,2 kW bombas disponibles con motor serie CLE-95 • Sur demande jusqu'à 2.2 kW pompes avec moteur série CLE-95 • Sur demande, jusqu'à 2,2 kw, les pompes peuvent être fournies avec moteur CLE-95 • Com requerimento, até 2.2 KW bombas disponivel com motor serie CLE-95

NS-96A

 $\cong 2900 \text{ 1/min}$

CARATTERISTICHE IDRAULICHE

HYDRAULIC FEATURES / CARACTERISTICAS HIDRAULICAS

CARACTERISTIQUES HYDRAULIQUES / ГИДРАВЛИЧЕСКИЕ ХАРАКТЕРИСТИКИ / CARACTERÍSTICAS HIDRÁULICAS

Tipo Type	P ₂ **		In(A)		C - 1~ V _c 450 μF	H (m)									
	kW	HP	3~ 400 V	1~ 230 V		Q									
						U.S.g.p.m.	0	4	4,4	5,5	7	7,9	8,8	11	14
						m ³ /h	0	0,8	1	1,25	1,6	1,8	2	2,5	3,2
						l/min	0	13	16,7	21	26,7	30	33	41,7	53
NS-96A/7*	0,37	0,5	1,1	4,8	16		45	41	40	38	36	34	32,5	28,5	17,5
NS-96A/8*	0,37	0,5	1,1	4,8	16		51	46	45,5	43	40	39	37	33	20
NS-96A/10*	0,55	0,75	1,5	5,7	20		64	58	56	54	50,5	48,5	46,5	40,5	24,5
NS-96A/12*	0,55	0,75	1,5	5,7	20		77	69	67,5	64,5	61	58	56	48	30
NS-96A/14*	0,75	1	2	7	31,5		90	81,5	79,5	75,5	71	68	65	57	35
NS-96A/15*	0,75	1	2	7	31,5		96	88	85	81	76	72	69	61	37
NS-96A/20*	1,1	1,5	2,8	9,6	40		129	116	112	108	101	96,5	92,5	81	49,5
NS-96A/28*	1,5	2	3,8	11,5	50		178	159	154,5	148	139	133	127	111	68
NS-96A/36*	2,2	3	5,9	14,7	70		228	204	199	190	178	171	164	143	87,5
NS-96A/42*	2,2	3	5,9	14,7	70		267	238	232	223	210	200	191	167	102
NS-96A/50	3	4	7,5	19,1	100 + 100		317	283	276	264	247	237	227	199	122
NS-96A/56	3	4	7,5	19,1	100 + 100		355	317	309	296	278	266	254	222	136

* Funzionamento in orizzontale possibile. Si raccomanda la corretta posa dei supporti onde evitare che l'elettropompa lavori a sbalzo. • Horizontal operation is possible. The motor shall be correctly installed with the relative supports in order to ensure the electric pump works properly. • El funcionamiento en posición horizontal es posible. Se aconseja colocar correctamente los soportes oportunos para evitar que la electrobomba funcione en voladizo. • Fonctionnement horizontal possible. Veiller à poser correctement les supports pour éviter que l'électropompe travaille par sauts. • Работа в горизонтальном положении возможна. Необходимо обеспечить правильное положение опор, чтобы электронасос не работал рывками. • Funcionamento possível na horizontal. Aconselha-se colocar correctamente os suportes correspondentes para que a bomba trabalhe adequadamente.

** Potenza nominale motore • Rated power of motor • Potencia nominal del motor • Puissance nominale moteur • Номинальная мощность двигателя • Potência nominal do motor.

*** A richiesta si fornisce motore 230V con funzionamento 3~ • On request motor 230V with functioning 3~ • Bajo demanda motor 230V con funcionamiento 3~ • Sur demande on livre moteur 230V fonctionnement 3~ • По запросу возможно поставить двигатель 230В для работы 3~ • Sob pedido motor 220 V com funcionamento 3~.

DIMENSIONI E PESI

DIMENSIONS AND WEIGHT / DIMENSIONES Y PESOS / DIMENSIONS ET POIDS / РАЗМЕРЫ И ВЕС / DIMENSÕES E PESO

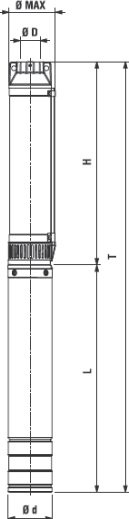
	Tipo Type	P ₂		T		Pompa Pump	H		Motore Motor	L	
		kW	HP	(mm)	Kg		(mm)	Kg		(mm)	Kg
	NS-96A/7	0,37	0,5	758	11,6	NP-96A/7	430	3,7	CL95-05M	328	7,9
	NS-96A/8	0,37	0,5	790	11,9	NP-96A/8	462	4	CL95-05M	328	7,9
	NS-96A/10	0,55	0,75	884	13,6	NP-96A/10	526	4,5	CL95-0,75M	358	9,1
	NS-96A/12	0,55	0,75	948	14,1	NP-96A/12	590	5	CL95-0,75M	358	9,1
	NS-96A/14	0,75	1	1042	16	NP-96A/14	654	5,5	CL95-1M	388	10,5
	NS-96A/15	0,75	1	1074	16,2	NP-96A/15	686	5,7	CL95-1M	388	10,5
	NS-96A/20	1,1	1,5	1274	19	NP-96A/20	846	7	CL95-1,5M	428	12
	NS-96A/28	1,5	2	1621	23,8	NP-96A/28	1134	9,2	CL95-2M	488	14,6
	NS-96A/36	2,2	3	1897	29,3	NP-96A/36	1390	11,2	CL95-3M	508	18,1
	NS-96A/42	2,2	3	2110	30,8	NP-96A/42	1581	12,7	CL95-3M	529	18,1
	NS-96A/50	3	4	2366	31,1	NP-96A/50	1837	14,8	CL95-4T	529	16,3
	NS-96A/56	3	4	2558	32,7	NP-96A/56	2029	16,4	CL95-4T	529	16,3

Ø Max	(mm)	100	Su richiesta, fino a 2,2 kW, pompe disponibili con motore serie CLE-95 • Upon request, up to 2,2 kw, pumps can be supplied with CLE-95 series motor • Bajo demanda, hasta 2,2 kW bombas disponibles con motor serie CLE-95 • Sur demande jusqu'à 2,2 kW pompes avec moteur série CLE-95 • По запросу, до 2,2 кВт, насосы могут быть изготовлены с двигателем серии CLE-95 • Com requerimento, até 2.2 KW bombas disponivel com motor serie CLE-95
Ø D		1" 1/4	
Ø d	(mm)	95	
Accoppiamento / Coupling	NEMA 1.18.388		

NS-96A

≅ 2900 1/min

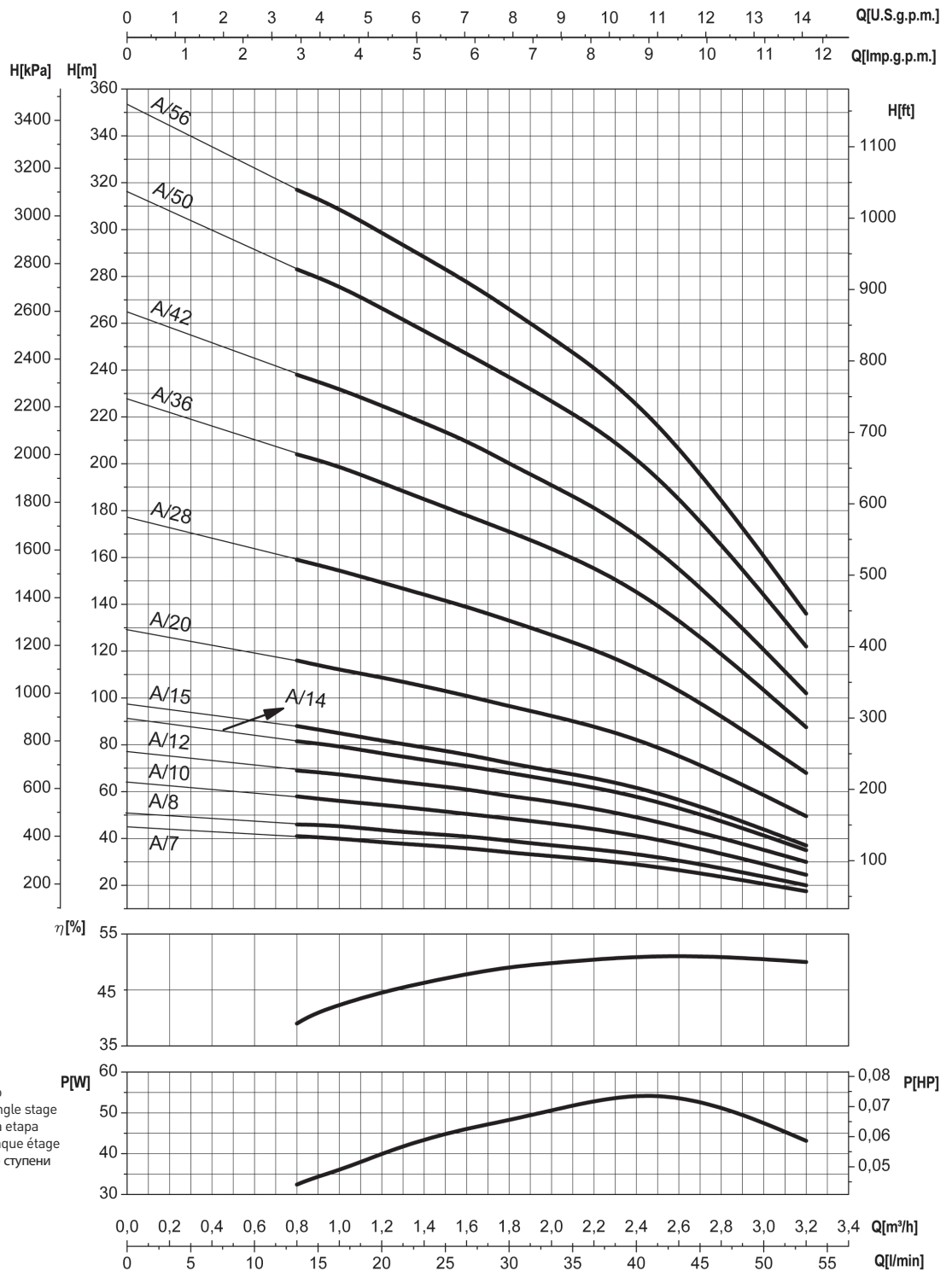

- Potenza assorbita per stadio
- Absorbed power for each single stage
- Potencia absorbida por cada etapa
- Puissance absorbée par chaque étage
- Потребляемая мощность по ступени
- Potência cada estadio

Le curve di prestazione sono basate su valori di temperatura= 15°C, viscosità cinematica = 1 mm²/s e densità pari a 1000 kg/m³. Tolleranza e curve secondo UNI EN ISO 9906 - Appendice A • The performance curves are based on temperature=15°C, kinematic viscosity = 1 mm²/s and density equal to 1000 kg/m³. Tolerance and curves according to UNI EN ISO 9906 - Attachment A • Las curvas de rendimiento se refieren a valores de temperatura=15°C, viscosidad cinemática = 1 mm²/s y densidad de 1000 Kg/m³. Tolerancia de las curvas de acuerdo con UNI EN ISO 9906 - Parrafo A • Les courbes de performances sont basées sur des valeurs de température=15°C, viscosité cinématique égale à 1 mm²/s et une densité égale à 1000 kg/m³. Tolérance et courbes conformes aux normes UNI EN ISO 9906 - Annexe A Кривые характеристик основываются на данных температуры = 15°C, кинематической вязкости = 1 мм²/с и плотности 1000 кг/м³. Отклонения и кривые согласно нормам UNI EN ISO 9906 - Дополнение А • As curvas de rendimento referem-se a valores de temperatura=15°C, viscosidade= 1 mm²/s e densidade igual a 1000 kg/m³. Tolerância das curvas de acordo com UNI EN ISO 9906 - Parágrafo A.

4"

SAER[®]
ELETTROPOMPE

NS-96X

 $\cong 2900 \text{ 1/min}$

CARATTERISTICHE IDRAULICHE

HYDRAULIC FEATURES / CARACTERISTICAS HIDRAULICAS
CARACTERISTIQUES HYDRAULIQUES / ГИДРАВЛИЧЕСКИЕ ХАРАКТЕРИСТИКИ / CARACTERÍSTICAS HIDRÁULICAS

Tipo Type	P ₂ **		In(A)		C - 1~ V _c 450 μF	Q	H(m)																																																													
	kW	HP	3~ 400 V	1~ 230 V			U.S.g.p.m.																																																													
							0	5,5	7	7,9	8,8	11	14	17,6	22	0	1,25	1,6	1,8	2	2,5	3,2	4	5	0	21	26,7	30	33	41,7	53	66,8	83,3																																			
NS-96X/5*	0,37	0,5	1,1	4,8	16	35	33	32	31	30	28,5	25	18,5	11	56	52	50	49	48	45	39,5	30	17,5	77	69,5	67	65,5	64,5	60	53	40	22,5	116	106,5	103	101	98	91	80	61	34	158	144,5	139	136	133	123	109	82	46	224	206,5	199	195	190	177	156	119	65	271	250	242	238	232	217	190	143	80
NS-96X/8*	0,55	0,75	1,5	5,7	20	56	52	50	49	48	45	39,5	30	17,5	77	69,5	67	65,5	64,5	60	53	40	22,5	116	106,5	103	101	98	91	80	61	34	158	144,5	139	136	133	123	109	82	46	224	206,5	199	195	190	177	156	119	65	271	250	242	238	232	217	190	143	80									
NS-96X/11*	0,75	1	2	7	31,5	77	69,5	67	65,5	64,5	60	53	40	22,5	116	106,5	103	101	98	91	80	61	34	158	144,5	139	136	133	123	109	82	46	224	206,5	199	195	190	177	156	119	65	271	250	242	238	232	217	190	143	80																		
NS-96X/17*	1,1	1,5	2,8	9,6	40	116	106,5	103	101	98	91	80	61	34	158	144,5	139	136	133	123	109	82	46	224	206,5	199	195	190	177	156	119	65	271	250	242	238	232	217	190	143	80																											
NS-96X/23*	1,5	2	3,8	11,5	50	158	144,5	139	136	133	123	109	82	46	224	206,5	199	195	190	177	156	119	65	271	250	242	238	232	217	190	143	80	271	250	242	238	232	217	190	143	80																											
NS-96X/33*	2,2	3	5,9	14,7	70	224	206,5	199	195	190	177	156	119	65	271	250	242	238	232	217	190	143	80	271	250	242	238	232	217	190	143	80	271	250	242	238	232	217	190	143	80																											
NS-96X/42	3	4	7,5	19,1	100 + 100	271	250	242	238	232	217	190	143	80	271	250	242	238	232	217	190	143	80	271	250	242	238	232	217	190	143	80	271	250	242	238	232	217	190	143	80																											

* Funzionamento in orizzontale possibile. Si raccomanda la corretta posa dei supporti onde evitare che l'elettropompa lavori a sbalzo. • Horizontal operation is possible. The motor shall be correctly installed with the relative supports in order to ensure the electric pump works properly. • El funcionamiento en posición horizontal es posible. Se aconseja colocar correctamente los soportes oportunos para evitar que la electrobomba funcione en voladizo. • Fonctionnement horizontal possible. Veiller à poser correctement les supports pour éviter que l'électropompe travaille par sauts. • Работа в горизонтальном положении возможна. Необходимо обеспечить правильное положение опор, чтобы электронасос не работал рывками. • Funcionamento possível na horizontal. Aconselha-se colocar correctamente os suportes correspondentes para que a bomba trabalhe adequadamente.

** Potenza nominale motore • Rated power of motor • Potencia nominal del motor • Puissance nominale moteur • Номинальная мощность двигателя • Potência nominal do motor.

*** A richiesta si fornisce motore 230V con funzionamento 3~ • On request motor 230V with functioning 3~ • Bajo demanda motor 230V con funcionamiento 3~ • Sur demande on livre moteur 230V fonctionnement 3~ По запросу возможно поставить двигатель 230В для работы 3~ • Sob pedido motor 220 V com funcionamento 3~.

DIMENSIONI E PESI

DIMENSIONS AND WEIGHT / DIMENSIONES Y PESOS / DIMENSIONS ET POIDS / РАЗМЕРЫ И ВЕС / DIMENSÕES E PESO

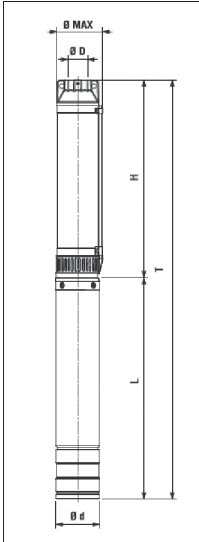
	Tipo Type	P ₂		T		Pompa Pump	H		Motore Motor		L	
		kW	HP	(mm)	Kg		(mm)	Kg	(mm)	Kg		
	NS-96X/5*	0,37	0,5	694	11,1	NP-96X/5*	366	3,2	CL95-05M	328	7,9	
	NS-96X/8*	0,55	0,75	820	13,1	NP-96X/8*	462	4	CL95-0,75M	358	9,1	
	NS-96X/11*	0,75	1	946	15,2	NP-96X/11*	558	4,7	CL95-1M	388	10,5	
	NS-96X/17*	1,1	1,5	1178	18,3	NP-96X/17*	750	6,3	CL95-1,5M	428	12	
	NS-96X/23*	1,5	2	1461	22,5	NP-96X/23*	973	7,9	CL95-2M	488	14,6	
	NS-96X/33*	2,2	3	1801	28,5	NP-96X/33*	1293	10,4	CL95-3M	508	18,1	
	NS-96X/42	3	4	2110	29	NP-96X/42	1581	12,7	CL95-4T	529	16,3	

∅ Max	(mm)	100	Su richiesta, fino a 2,2 kW, pompe disponibili con motore serie CLE-95 • Upon request, up to 2,2 kw, pumps can be supplied with CLE-95 series motor • Bajo demanda, hasta 2,2 kW bombas disponibles con motor serie CLE-95 • Sur demande jusqu'à 2.2 kW pompes avec moteur série CLE-95 • По запросу, до 2,2 кВт, насосы могут быть изготовлены с двигателем серии CLE-95 • Com requerimento, até 2.2 KW bombas disponivel com motor serie CLE-95
∅ D		1" 1/4	
∅ d	(mm)	95	
Accoppiamento / Coupling	NEMA 1.18.388		

NS-96X

≅ 2900 1/min

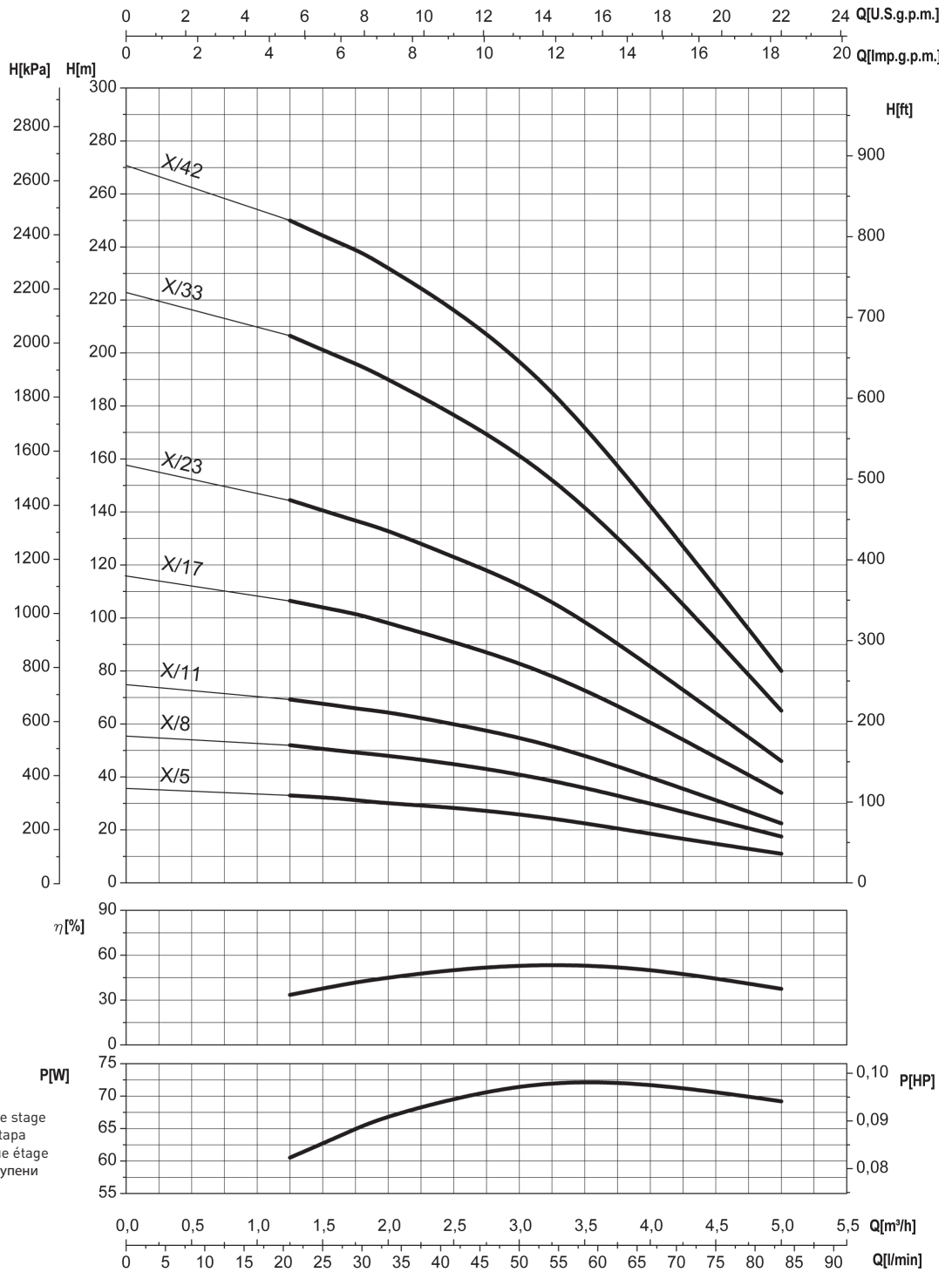

- Potenza assorbita per stadio
- Absorbed power for each single stage
- Potencia absorbida por cada etapa
- Puissance absorbée par chaque étage
- Потребляемая мощность по ступени
- Potência cada estadio

Le curve di prestazione sono basate su valori di temperatura= 15°C, viscosità cinematica = 1 mm²/s e densità pari a 1000 kg/m³. Tolleranza e curve secondo UNI EN ISO 9906 - Appendice A • The performance curves are based on temperature=15°C, kinematic viscosity = 1 mm²/s and density equal to 1000 kg/m³. Tolerance and curves according to UNI EN ISO 9906 - Attachment A • Las curvas de rendimiento se refieren a valores de temperatura=15°C, viscosidad cinemática = 1 mm²/s y densidad de 1000 Kg/m³. Tolerancia de las curvas de acuerdo con UNI EN ISO 9906 - Parrafo A • Les courbes de performances sont basées sur des valeurs de temperature=15°C, viscosité cinématique égale à 1 mm²/s et une densité égale à 1000 kg/m³. Tolérance et courbes conformes aux normes UNI EN ISO 9906 - Annexe A Кривые характеристик основываются на данных температуры = 15°C, кинематической вязкости = 1 mm²/s и плотности 1000 кг/м³. Отклонения и кривые согласно нормам UNI EN ISO 9906 - Дополнение А • As curvas de rendimento referem-se a valores de temperatura=15°C, viscosidade= 1 mm²/s e densidade igual a 1000 kg/m³. Tolerância das curvas de acordo com UNI EN ISO 9906 - Parágrafo A.

4"

SAER[®]
ELETTROPOMPE

NS-96B

 $\cong 2900 \text{ 1/min}$

CARATTERISTICHE IDRAULICHE

HYDRAULIC FEATURES / CARACTERISTICAS HIDRAULICAS
CARACTERISTIQUES HYDRAULIQUES / ГИДРАВЛИЧЕСКИЕ ХАРАКТЕРИСТИКИ / CARACTERÍSTICAS HIDRÁULICAS

Tipo Type	P ₂ **		In(A)		C - 1~ V _c 450 μF	Q									
	kW	HP	3~ 400 V	1~ 230 V		U.S.g.p.m.									
						0	6,6	8,8	11	13,2	15,4	17,6	22	26,4	
						m ³ /h									
						l/min									
NS-96B/4*	0,37	0,5	1,1	4,8	16	28	25,7	25	24	23,5	21,5	20,5	16	10	
NS-96B/6*	0,55	0,75	1,5	5,7	20	42	39	38	37	35,5	33,5	31	24	15	
NS-96B/8*	0,75	1	2	7	31,5	56	52,3	51	49	47	44,5	42	32,5	20	
NS-96B/12*	1,1	1,5	2,8	9,6	40	84	81	79	76,5	73	68	63	49	30	
NS-96B/17*	1,5	2	3,8	11,5	50	119	112	109	105,5	101	94,5	89	69	42	
NS-96B/22*	2,2	3	5,9	14,7	70	154	144,5	140,5	136	130	122,5	115	89,5	55	
NS-96B/25*	2,2	3	5,9	14,7	70	175	163	157,5	152,5	146	139	130	102	63	
NS-96B/30	3	4	7,5	19,1	100 + 100	210	197,5	192	186	177	168	157,5	123	76	
NS-96B/34	3	4	7,5	19,1	100 + 100	238	224	217	210	200	189	177	139	86	
NS-96B/40	4	5,5	10,5	23,9	100 + 130	280	263	254	246	235	222	208	163	100	
NS-96B/42	4	5,5	10,5	23,9	100 + 130	294	277	268	258	248	233	218	172	106	

* Funzionamento in orizzontale possibile. Si raccomanda la corretta posa dei supporti onde evitare che l'elettropompa lavori a sbalzo. • Horizontal operation is possible. The motor shall be correctly installed with the relative supports in order to ensure the electric pump works properly. • El funcionamiento en posición horizontal es posible. Se aconseja colocar correctamente los soportes oportunos para evitar que la electrobomba funcione en voladizo. • Fonctionnement horizontal possible. Veiller à poser correctement les supports pour éviter que l'électropompe travaille par sauts. • Работа в горизонтальном положении возможна. Необходимо обеспечить правильное положение опор, чтобы электронасос не работал рывками. • Funcionamento possível na horizontal. Aconselha-se colocar correctamente os suportes correspondentes para que a bomba trabalhe adequadamente.

** Potenza nominale motore • Rated power of motor • Potencia nominal del motor • Puissance nominale moteur • Номинальная мощность двигателя • Potência nominal do motor.

*** A richiesta si fornisce motore 230V con funzionamento 3~ • On request motor 230V with functioning 3~ • Bajo demanda motor 230V con funcionamiento 3~ • Sur demande on livre moteur 230V fonctionnement 3~ По запросу возможно поставить двигатель 230В для работы 3~ • Sob pedido motor 220 V com funcionamento 3~.

DIMENSIONI E PESI

DIMENSIONS AND WEIGHT / DIMENSIONES Y PESOS / DIMENSIONS ET POIDS / РАЗМЕРЫ И ВЕС / DIMENSÕES E PESO

Tipo Type	P ₂		T		Pompa Pump	H		Motore Motor	L	
	kW	HP	(mm)	Kg		(mm)	Kg		(mm)	Kg
NS-96B/4*	0,37	0,5	662	10,9	NP-96B/4*	334	3	CL95-05M	328	7,9
NS-96B/6*	0,55	0,75	756	12,6	NP-96B/6*	398	3,5	CL95-0,75M	358	9,1
NS-96B/8*	0,75	1	850	14,5	NP-96B/8*	462	4	CL95-1M	388	10,5
NS-96B/12*	1,1	1,5	1018	17	NP-96B/12*	590	5	CL95-1,5M	428	12
NS-96B/17*	1,5	2	1238	20,9	NP-96B/17*	750	6,3	CL95-2M	488	14,6
NS-96B/22*	2,2	3	1449	25,7	NP-96B/22*	941	7,6	CL95-3M	508	18,1
NS-96B/25*	2,2	3	1566	26,5	NP-96B/25*	1037	8,4	CL95-3M	529	18,1
NS-96B/30	3	4	1726	26	NP-96B/30	1197	9,7	CL95-4T	529	16,3
NS-96B/34	3	4	1854	27	NP-96B/34	1325	10,7	CL95-4T	529	16,3
NS-96B/40	4	5,5	2126	32,3	NP-96B/40	1517	12,2	CL95-5T	609	20,1
NS-96B/42	4	5,5	2190	32,8	NP-96B/42	1581	12,7	CL95-5T	609	20,1

∅ Max	(mm)	100	Su richiesta, fino a 2,2 kW, pompe disponibili con motore serie CLE-95 • Upon request, up to 2.2 kw, pumps can be supplied with CLE-95 series motor • Bajo demanda, hasta 2,2 kW bombas disponibles con motor serie CLE-95 • Sur demande jusqu'à 2.2 kW pompes avec moteur série CLE-95 • По запросу, до 2,2 кВт, насосы могут быть изготовлены с двигателем серии CLE-95 • Com requerimento, até 2.2 KW bombas disponivel com motor serie CLE-95
∅ D		1" 1/4	
∅ d	(mm)	95	
Accoppiamento / Coupling	NEMA 1.18.388		

NS-96B

≅ 2900 1/min

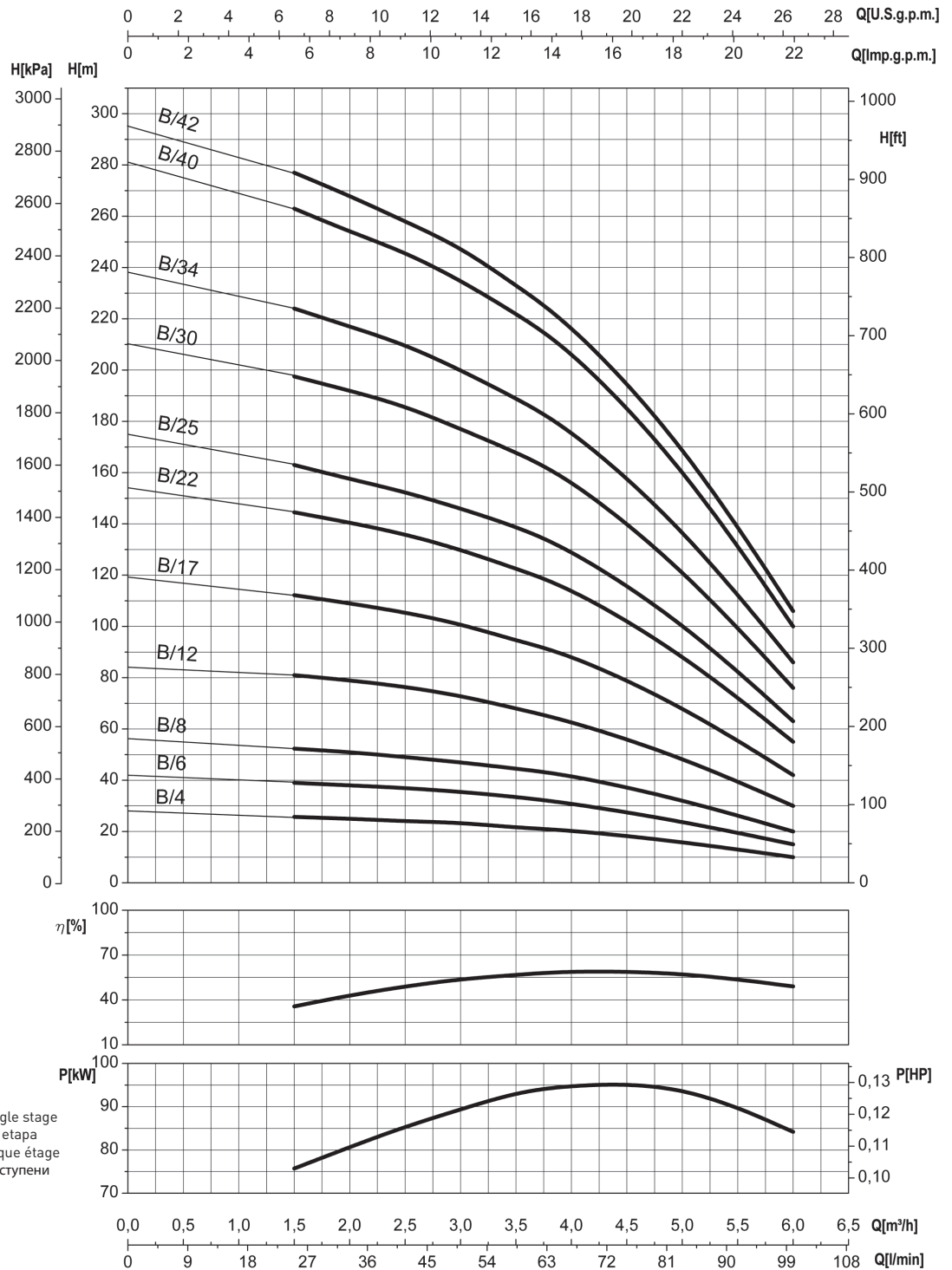

- Potenza assorbita per stadio
- Absorbed power for each single stage
- Potencia absorbida por cada etapa
- Puissance absorbée par chaque étage
- Потребляемая мощность по ступени
- Potência cada estadio

Le curve di prestazione sono basate su valori di temperatura= 15°C, viscosità cinematica = 1 mm²/s e densità pari a 1000 kg/m³. Tolleranza e curve secondo UNI EN ISO 9906 - Appendice A • The performance curves are based on temperature=15°C, kinematic viscosity = 1 mm²/s and density equal to 1000 kg/m³. Tolerance and curves according to UNI EN ISO 9906 - Attachment A • Las curvas de rendimiento se refieren a valores de temperatura=15°C, viscosidad cinemática = 1 mm²/s y densidad de 1000 Kg/m³. Tolerancia de las curvas de acuerdo con UNI EN ISO 9906 - Parrafo A • Les courbes de performances sont basées sur des valeurs de temperature=15°C, viscosité cinématique égale à 1 mm²/s et une densité égale à 1000 kg/m³. Tolérance et courbes conformes aux normes UNI EN ISO 9906 - Annexe A • Кривые характеристик основываются на данных температуры = 15°C, кинематической вязкости = 1 мм²/с и плотности 1000 кг/м³. Отклонения и кривые согласно нормам UNI EN ISO 9906 - Дополнение А • As curvas de rendimento referem-se a valores de temperatura=15°C, viscosidade= 1 mm²/s e densidade igual a 1000 kg/m³. Tolerância das curvas de acordo com UNI EN ISO 9906 - Parágrafo A.

4"

SAER[®]
ELETTROPOMPE

NS-96C

 $\cong 2900 \text{ 1/min}$

CARATTERISTICHE IDRAULICHE

HYDRAULIC FEATURES / CARACTERISTICAS HIDRAULICAS
CARACTERISTIQUES HYDRAULIQUES / ГИДРАВЛИЧЕСКИЕ ХАРАКТЕРИСТИКИ / CARACTERÍSTICAS HIDRÁULICAS

Tipo Type	P ₂ **		In(A)		C - 1~ V _c 450 μF	Q										
	kW	HP	3~ 400 V	1~ 230 V		U.S.g.p.m.	0	8,8	13,2	17,6	22	26,4	30,8	35	26,4	
						m ³ /h	0	2	3	4	5	6	7	8	6	
						l/min	0	33	50	66,8	83,3	100	116,8	133,6	100	
						H (m)										
NS-96C/6*	0,55	0,75	1,5	5,7	20		37	36	34	30,5	26	21	14	10	10	
NS-96C/8*	0,75	1	2	7	31,5		51	48	45	41	35	28	19	13	15	
NS-96C/12*	1,1	1,5	2,8	9,6	40		74	72	67,5	61	52	41,5	29	19,5	20	
NS-96C/16*	1,5	2	3,8	11,5	50		101	97	91	82	70,5	55,5	38,5	26,5	30	
NS-96C/20*	2,2	3	5,9	14,7	70		127	121,5	114	103	88	70	48	34	42	
NS-96C/24*	2,2	3	5,9	14,7	70		152	145	136	123	105	84	57	40	55	
NS-96C/28	3	4	7,5	19,1	100 + 100		178	170	159	144	123	98	67	47	63	
NS-96C/32	3	4	7,5	19,1	100 + 100		205	194,5	182	165	140,5	112	77	54,5	76	
NS-96C/36	4	5,5	10,5	23,9	100 + 130		230	219	205	185,5	158,5	126	86,5	61	86	
NS-96C/40	4	5,5	10,5	23,9	100 + 130		255	243	228	206	176	140	96	68	100	
NS-96C/42	4	5,5	10,5	23,9	100 + 130		268	255	239,5	216,5	185	147	101	71,5	106	

* Funzionamento in orizzontale possibile. Si raccomanda la corretta posa dei supporti onde evitare che l'elettropompa lavori a sbalzo. • Horizontal operation is possible. The motor shall be correctly installed with the relative supports in order to ensure the electric pump works properly. • El funcionamiento en posición horizontal es posible. Se aconseja colocar correctamente los soportes oportunos para evitar que la electrobomba funcione en voladizo. • Fonctionnement horizontal possible. Veiller à poser correctement les supports pour éviter que l'électropompe travaille par sauts. • Работа в горизонтальном положении возможна. Необходимо обеспечить правильное положение опор, чтобы электронасос не работал рывками. • Funcionamento possível na horizontal. Aconselha-se colocar correctamente os suportes correspondentes para que a bomba trabalhe adequadamente.

** Potenza nominale motore • Rated power of motor • Potencia nominal del motor • Puissance nominale moteur • Номинальная мощность двигателя • Potência nominal do motor.

*** A richiesta si fornisce motore 230V con funzionamento 3~ • On request motor 230V with functioning 3~ • Bajo demanda motor 230V con funcionamiento 3~ • Sur demande on livre moteur 230V fonctionnement 3~ • По запросу возможно поставить двигатель 230 В для работы 3~ • Sob pedido motor 220 V com funcionamento 3~.

DIMENSIONI E PESI

DIMENSIONS AND WEIGHT / DIMENSIONES Y PESOS / DIMENSIONS ET POIDS / РАЗМЕРЫ И ВЕС / DIMENSÕES E PESO

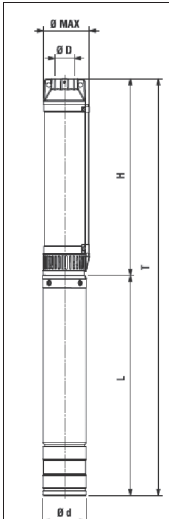
	Tipo Type	P ₂		T		Pompa Pump	H		Motore Motor	L	
		kW	HP	(mm)	Kg		(mm)	Kg		(mm)	Kg
	NS-96C/6*	0,55	0,75	788	12,7	NP-96C/6*	430	3,6	CL95-0,75M	358	9,1
	NS-96C/8*	0,75	1	889	14,7	NP-96C/8*	501	4,2	CL95-1M	388	10,5
	NS-96C/12*	1,1	1,5	1071	17,3	NP-96C/12*	643	5,3	CL95-1,5M	428	12
	NS-96C/16*	1,5	2	1273	21,1	NP-96C/16*	785	6,5	CL95-2M	488	14,6
	NS-96C/20*	2,2	3	1467	25,8	NP-96C/20*	959	7,7	CL95-3M	508	18,1
	NS-96C/24*	2,2	3	1630	27	NP-96C/24*	1101	8,9	CL95-3M	529	18,1
	NS-96C/28	3	4	1772	26,3	NP-96C/28	1243	10	CL95-4T	529	16,3
	NS-96C/32	3	4	1914	27,4	NP-96C/32	1385	11,1	CL95-4T	529	16,3
	NS-96C/36	4	5,5	2136	32,3	NP-96C/36	1527	12,2	CL95-5T	609	20,1
	NS-96C/40	4	5,5	2278	33,5	NP-96C/40	1669	13,4	CL95-5T	609	20,1
	NS-96C/42	4	5,5	2349	34,1	NP-96C/42	1740	14	CL95-5T	609	20,1

ø Max	(mm)	100	Su richiesta, fino a 2,2 kW, pompe disponibili con motore serie CLE-95 • Upon request, up to 2.2 kw, pumps can be supplied with CLE-95 series motor • Bajo demanda, hasta 2,2 kW bombas disponibles con motor serie CLE-95 • Sur demande jusqu'à 2.2 kW pompes avec moteur série CLE-95 • По запросу, до 2,2 кВт, насосы могут быть изготовлены с двигателем серии CLE-95 • Com requerimento, até 2.2 KW bombas disponivel com motor serie CLE-95
ø D		2"	
ø d	(mm)	95	
Accoppiamento / Coupling	NEMA 1.18.388		

NS-96C

≅ 2900 1/min

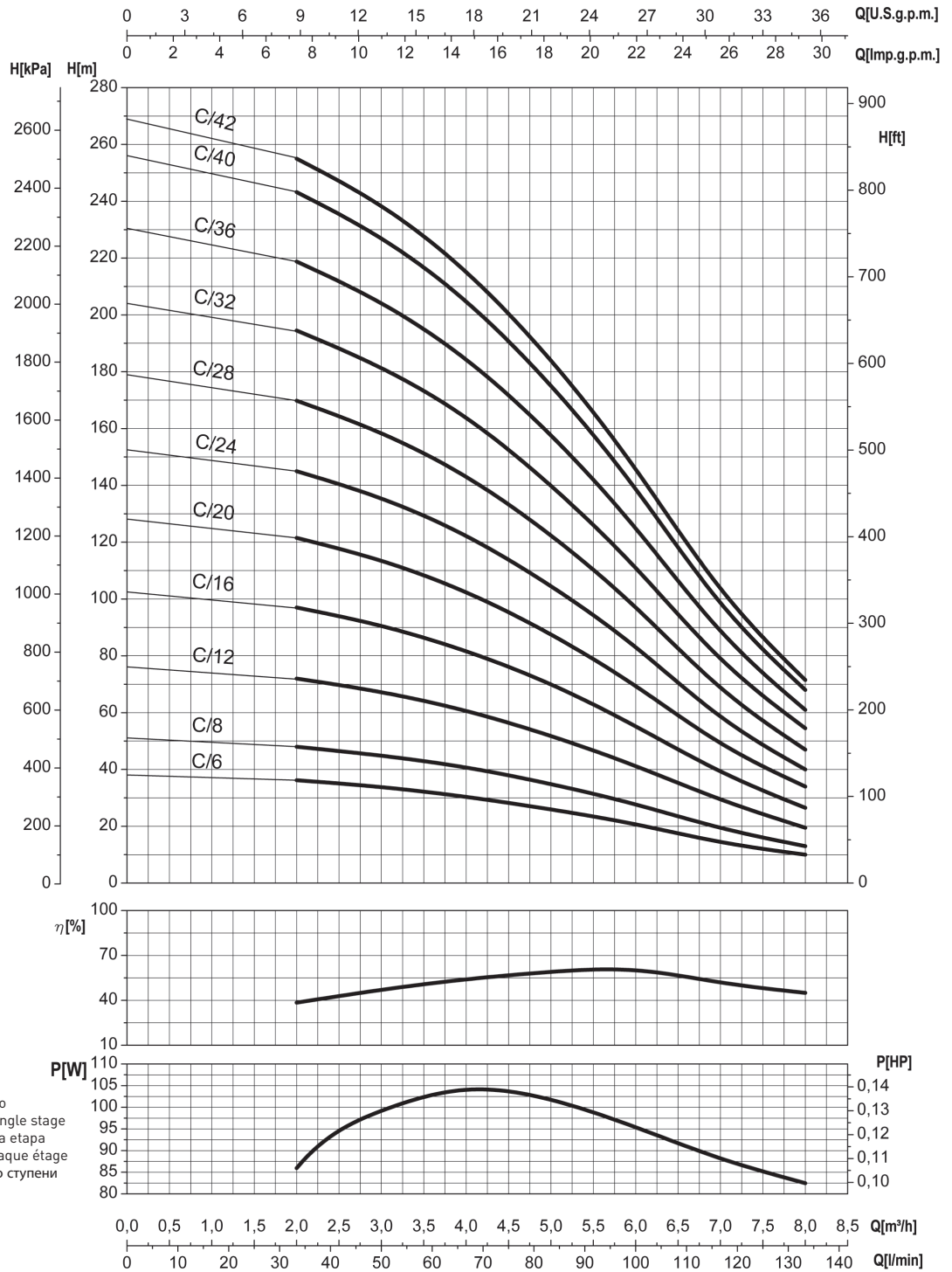

- Potenza assorbita per stadio
- Absorbed power for each single stage
- Potencia absorbida por cada etapa
- Puissance absorbée par chaque étage
- Потребляемая мощность по ступени
- Potência cada estadio

Le curve di prestazione sono basate su valori di temperatura= 15°C, viscosità cinematica = 1 mm²/s e densità pari a 1000 kg/m³. Tolleranza e curve secondo UNI EN ISO 9906 - Appendice A • The performance curves are based on temperature=15°C, kinematic viscosity = 1 mm²/s and density equal to 1000 kg/m³. Tolerance and curves according to UNI EN ISO 9906 - Attachment A • Las curvas de rendimiento se refieren a valores de temperatura=15°C, viscosidad cinemática = 1 mm²/s y densidad de 1000 Kg/m³. Tolerancia de las curvas de acuerdo con UNI EN ISO 9906 - Párrafo A • Les courbes de performances sont basées sur des valeurs de température=15°C, viscosité cinématique égale à 1 mm²/s et une densité égale à 1000 kg/m³. Tolérance et courbes conformes aux normes UNI EN ISO 9906 - Annexe A. Кривые характеристик основываются на данных температуры = 15°C, кинематической вязкости = 1 mm²/s и плотности 1000 кг/м³. Отклонения и кривые согласно нормам UNI EN ISO 9906 - Дополнение А • As curvas de rendimento referem-se a valores de temperatura=15°C, viscosidade= 1 mm²/s e densidade igual a 1000 kg/m³. Tolerância das curvas de acordo com UNI EN ISO 9906 - Parágrafo A.

4"

SAER[®]
ELETTROPOMPE

NS-96D

 $\cong 2900 \text{ l/min}$

CARATTERISTICHE IDRAULICHE

HYDRAULIC FEATURES / CARACTERISTICAS HIDRAULICAS
CARACTERISTIQUES HYDRAULIQUES / ГИДРАВЛИЧЕСКИЕ ХАРАКТЕРИСТИКИ / CARACTERÍSTICAS HIDRÁULICAS

Tipo Type	P ₂ **		In(A)		C - 1~ V _c 450 μF	Q								
	kW	HP	3~ 400 V	1~ 230 V		U.S.g.p.m.								
						0	22	26,4	30,8	35	39,6	44	48,4	53
						m ³ /h								
						l/min								
						H (m)								
NS-96DA/5*	0,75	1	2	7	31,5	32	27,5	26	24	21	19	15	12	7,5
NS-96DA/7*	1,1	1,5	2,8	9,6	40	45	38,5	36,5	34	30	26,5	21	16	10,5
NS96DA/10*	1,5	2	3,8	11,5	50	64	55	52	49	43	38	30	23	15
NS-96DA/13*	2,2	3	5,9	14,7	70	83	70,5	68	63	56	49,5	40	30	19,5
NS-96DA/15*	2,2	3	5,9	14,7	70	96	81	77	72	64,5	57	47	35	22,5
NS-96DA/18	3	4	7,5	19,1	100 + 100	115	97	92,5	87	78	68,5	54	41,5	27
NS-96DA/20	3	4	7,5	19,1	100 + 100	128	108,5	103	97	87	76	60	46	30
NS-96DA/24	4	5,5	10,5	23,9	100 + 130	153,5	130	124	115	103	90	72	55	36
NS-96DA/26	4	5,5	10,5	23,9	100 + 130	166	142	135	126	113	99	78	60	39
NS-96DA/30	5,5	7,5	13,3	-	-	190	163,5	156	146	130	114	90	69	45
NS-96DA/34	5,5	7,5	13,3	-	-	218	185,5	177	166	148	129	102	78	51
NS-96DA/37	5,5,	7,5	13,3	-	-	237	202	193	180	162	140	111	85	56

* Funzionamento in orizzontale possibile. Si raccomanda la corretta posa dei supporti onde evitare che l'elettropompa lavori a sbalzo. • Horizontal operation is possible. The motor shall be correctly installed with the relative supports in order to ensure the electric pump works properly. • El funcionamiento en posición horizontal es posible. Se aconseja colocar correctamente los soportes oportunos para evitar que la electrobomba funcione en voladizo. • Fonctionnement horizontal possible. Veiller à poser correctement les supports pour éviter que l'électropompe travaille par sauts. • Работа в горизонтальном положении возможна. Необходимо обеспечить правильное положение опор, чтобы электронасос не работал рывками. • Funcionamento possível na horizontal. Aconselha-se colocar correctamente os suportes correspondentes para que a bomba trabalhe adequadamente.

** Potenza nominale motore • Rated power of motor • Potencia nominal del motor • Puissance nominale moteur • Номинальная мощность двигателя • Potência nominal do motor.

*** A richiesta si fornisce motore 230V con funzionamento 3~ • On request motor 230V with functioning 3~ • Bajo demanda motor 230V con funcionamiento 3~ • Sur demande on livre moteur 230V fonctionnement 3~ По запросу возможно поставить двигатель 230V для работы 3~ • Sob pedido motor 220 V com funcionamento 3~.

DIMENSIONI E PESI

DIMENSIONS AND WEIGHT / DIMENSIONES Y PESOS / DIMENSIONS ET POIDS / РАЗМЕРЫ И ВЕС / DIMENSÕES E PESO

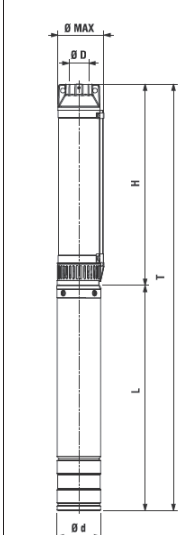
	Tipo Type	P ₂		T		Pompa Pump	H		Motore Motor	L	
		kW	HP	(mm)	Kg		(mm)	Kg		(mm)	Kg
	NS-96DA/5*	0,75	1	771	12,5	NP-96DA/5*	413	3,4	CL95-0,75M	358	9,1
	NS-96DA/7*	1,1	1,5	919	16	NP-96DA/7*	492	4	CL95-1,5M	428	12
	NS96DA/10*	1,5	2	1097	19,5	NP96DA/10*	609	4,9	CL95-2M	488	14,6
	NS-96DA/13*	2,2	3	1235	23,9	NP-96DA/13*	727	5,8	CL95-3M	508	18,1
	NS-96DA/15*	2,2	3	1334	24,5	NP-96DA/15*	805	6,4	CL95-3M	529	18,1
	NS-96DA/18	3	4	1483	23,7	NP-96DA/18	954	7,4	CL95-4T	529	16,3
	NS-96DA/20	3	4	1562	24,3	NP-96DA/20	1033	8	CL95-4T	529	16,3
	NS-96DA/24	4	5,5	1798	29,2	NP-96DA/24	1190	9,1	CL95-5T	609	20,1
	NS-96DA/26	4	5,5	1877	29,9	NP-96DA/26	1268	9,8	CL95-5T	609	20,1
	NS-96DA/30	5,5	7,5	2144	36,7	NP-96DA/30	1425	11	CL95-7T	719	25,7
	NS-96DA/34	5,5	7,5	2300,5	37,9	NP-96DA/34	1582	12,2	CL95-7T	719	25,7
	NS-96DA/37	5,5,	7,5	2418,1	38,8	NP-96DA/37	1699	13,1	CL95-7T	719	25,7

Ø Max	(mm)	100	Su richiesta, fino a 2,2 kW, pompe disponibili con motore serie CLE-95 • Upon request, up to 2,2 kw, pumps can be supplied with CLE-95 series motor • Bajo demanda, hasta 2,2 kW bombas disponibles con motor serie CLE-95 • Sur demande jusqu'à 2.2 kW pompes avec moteur série CLE-95 • По запросу, до 2,2 кВт, насосы могут быть изготовлены с двигателем серии CLE-95 • Com requerimento, até 2.2 KW bombas disponivel com motor serie CLE-95
Ø D		2"	
Ø d	(mm)	95	
Accoppiamento / Coupling	NEMA 1.18.388		

NS-96DA

≅ 2900 1/min

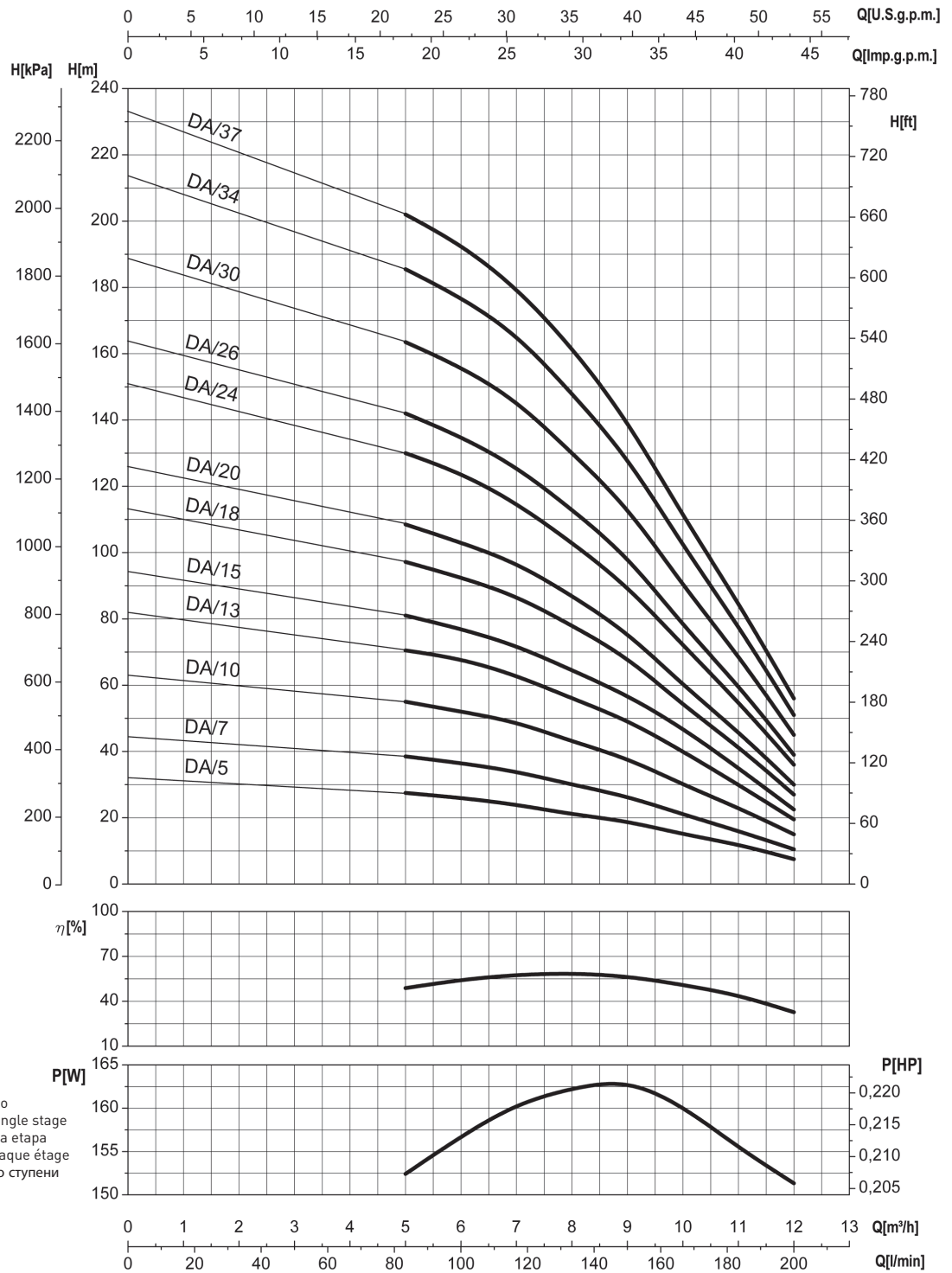

- Potenza assorbita per stadio
- Absorbed power for each single stage
- Potencia absorbida por cada etapa
- Puissance absorbée par chaque étage
- Потребляемая мощность по ступени
- Potência cada estadio

Le curve di prestazione sono basate su valori di temperatura= 15°C, viscosità cinematica = 1 mm²/s e densità pari a 1000 kg/m³. Tolleranza e curve secondo UNI EN ISO 9906 - Appendice A • The performance curves are based on temperature=15°C, kinematic viscosity = 1 mm²/s and density equal to 1000 kg/m³. Tolerance and curves according to UNI EN ISO 9906 - Attachment A • Las curvas de rendimiento se refieren a valores de temperatura=15°C, viscosidad cinemática = 1 mm²/s y densidad de 1000 Kg/m³. Tolerancia de las curvas de acuerdo con UNI EN ISO 9906 - Parágrafo A • Les courbes de performances sont basées sur des valeurs de température=15°C, viscosité cinématique égale à 1 mm²/s et une densité égale à 1000 kg/m³. Tolérance et courbes conformes aux normes UNI EN ISO 9906 - Annexe A Кривые характеристик основываются на данных температуры = 15°C, кинематической вязкости = 1 mm²/s и плотности 1000 кг/м³. Отклонения и кривые согласно нормам UNI EN ISO 9906 - Дополнение А • As curvas de rendimento referem-se a valores de temperatura=15°C, viscosidade= 1 mm²/s e densidade igual a 1000 kg/m³. Tolerância das curvas de acordo com UNI EN ISO 9906 - Parágrafo A.

4"

SAER®
ELETTROPOMPE

NS-96E

 $\cong 2900 \text{ 1/min}$

CARATTERISTICHE IDRAULICHE

HYDRAULIC FEATURES / CARACTERISTICAS HIDRAULICAS
CARACTERISTIQUES HYDRAULIQUES / ГИДРАВЛИЧЕСКИЕ ХАРАКТЕРИСТИКИ / CARACTERÍSTICAS HIDRÁULICAS

Tipo Type	P ₂ **		In(A)		C - 1~ V _c 450 μF	Q	U.S.g.p.m.										
	kW	HP	3~ 400 V	1~ 230 V			0	40	44	48	55	62	70	79	88		
							m ³ /h	0	9	10	11	12,5	14	16	18	20	
							l/min	0	150	167	183	208	233	267	300	333	
NS-96E/5*	1,1	1,5	2,9	9,6	40	H(m)	26	21,5	21	20,5	20	18	14,5	11,5	6		
NS-96E/7*	1,5	2	3,8	11,5	50		37	30	29,5	29	28	25	20,5	16	8,5		
NS-96E/10*	2,2	3	6,3	14,7	75		52	44	43	42	39	37	30	22	12		
NS-96E/14	3	4	7,8	19,1	100+100		73	61	60	58	55	51	42	32	17		
NS-96E/18	4	5,5	10,5	13,9	130+100		94	78	77	75	71	66	54	42	22		
NS-96E/24	5,5	7,5	14,4	-	-		125	104	102	99	94	87	73	56	29		
NS-96E/34	7,5	10	18,8	-	-		177	147	144	141	134	121	100	78	41		

* Funzionamento in orizzontale possibile. Si raccomanda la corretta posa dei supporti onde evitare che l'elettropompa lavori a sbalzo. • Horizontal operation is possible. The motor shall be correctly installed with the relative supports in order to ensure the electric pump works properly. • El funcionamiento en posición horizontal es posible. Se aconseja colocar correctamente los soportes oportunos para evitar que la electrobomba funcione en voladizo. • Fonctionnement horizontal possible. Veiller à poser correctement les supports pour éviter que l'électropompe travaille par sauts. • Работа в горизонтальном положении возможна. Необходимо обеспечить правильное положение опор, чтобы электронасос не работал рывками. • Funcionamento possível na horizontal. Aconselha-se colocar correctamente os suportes correspondentes para que a bomba trabalhe adequadamente.

** Potenza nominale motore • Rated power of motor • Potencia nominal del motor • Puissance nominale moteur • Номинальная мощность двигателя • Potência nominal do motor.
 *** A richiesta si fornisce motore 230V con funzionamento 3~ • On request motor 230V with functioning 3~ • Bajo demanda motor 230V con funcionamiento 3~ • Sur demande on livre moteur 230V fonctionnement 3~ По запросу возможно поставить двигатель 230V для работы 3~ • Sob pedido motor 220 V com funcionamento 3~.

DIMENSIONI E PESI

DIMENSIONS AND WEIGHT / DIMENSIONES Y PESOS / DIMENSIONS ET POIDS / РАЗМЕРЫ И ВЕС / DIMENSÕES E PESO

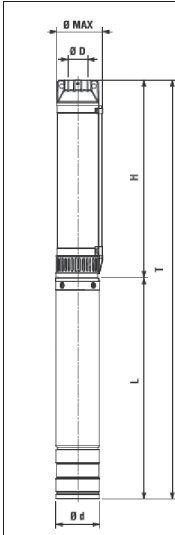
	Tipo Type	P ₂		T		Pompa Pump	H		Motore Motor	L	
		kW	HP	(mm)	Kg		(mm)	Kg		(mm)	Kg
	NS-96E/5	1,1	1,5	992	15,9	NP-96E/5	564	3,9	CL-95-1,5M	428	12
	NS-96E/7	1,5	2	1190	19,3	NP-96E/7	702	4,7	CL-95-2M	488	14,6
	NS-96E/10	2,2	3	1457	24	NP-96E/10	949	5,9	CL-95-3M	508	18,1
	NS-96E/14	3	4	1753	23,8	NP-96E/14	1225	7,5	CL-95-4T	528	16,3
	NS-96E/18	4	5,5	2150	29,2	NP-96E/18	1541	9,1	CL-95-5T	609	20,1
	NS-96E/24	5,5	7,5	2714	37,2	NP-96E/24	1995	11,5	CL-95-7T	719	25,7
	NS-96E/34	7,5	10	3484	48,1	NP-96E/34	2685	15,5	CL-95-10T	799	32,6

∅ Max	(mm)	100	Su richiesta, fino a 2,2 kW, pompe disponibili con motore serie CLE-95 • Upon request, up to 2.2 kw, pumps can be supplied with CLE-95 series motor • Bajo demanda, hasta 2,2 kW bombas disponibles con motor serie CLE-95 • Sur demande jusqu'à 2.2 kW pompes avec moteur série CLE-95 • По запросу, до 2,2 кВт, насосы могут быть изготовлены с двигателем серии CLE-95 • Com requerimento, até 2.2 KW bombas disponivel com motor serie CLE-95
∅ D		2"	
∅ d	(mm)	95	
Accoppiamento / Coupling	NEMA 1.18.388		

NS-96E

≅ 2900 1/min

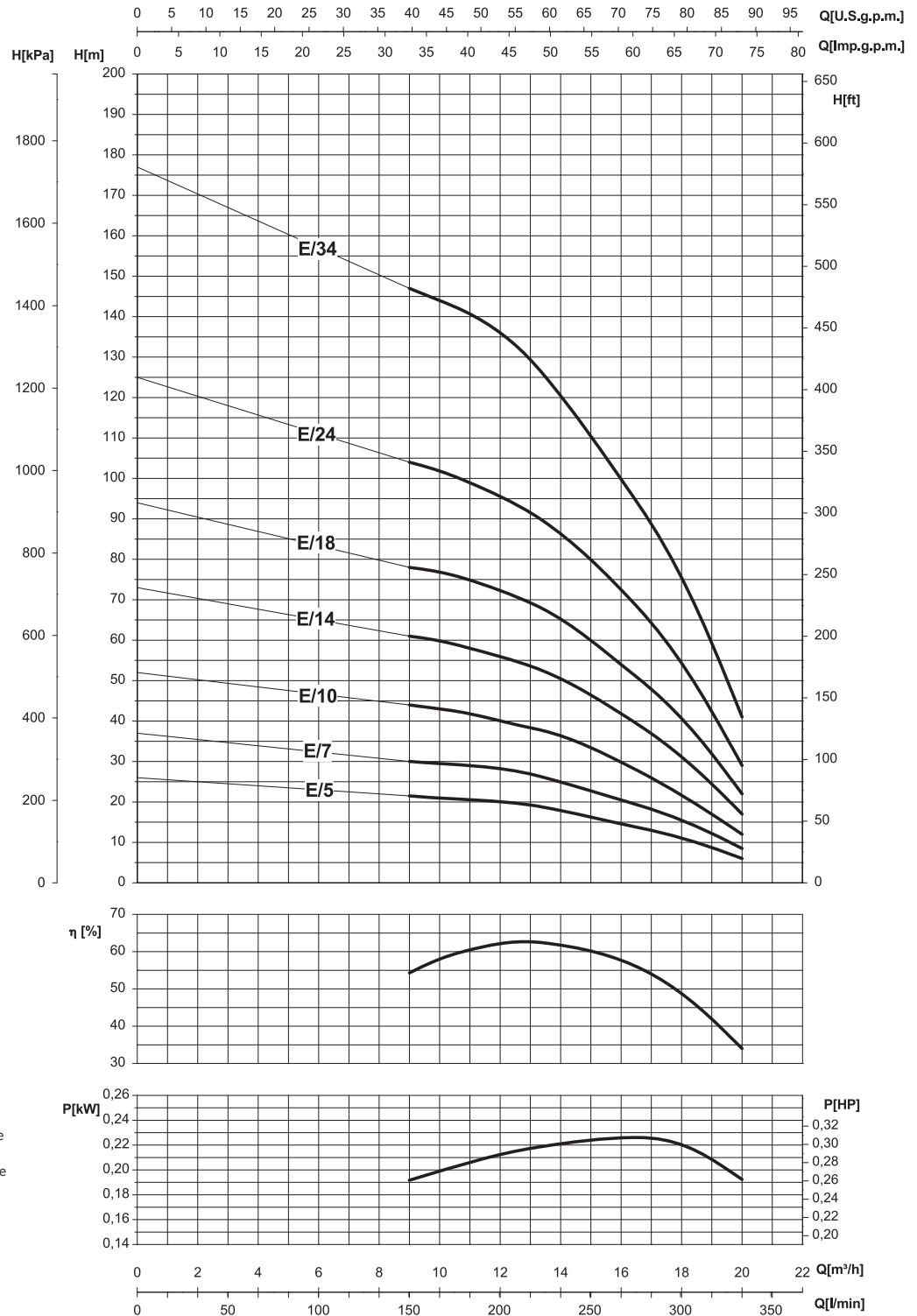

- Potenza assorbita per stadio
- Absorbed power for each single stage
- Potencia absorbida por cada etapa
- Puissance absorbée par chaque étage
- Потребляемая мощность по ступени
- Potência cada estadio

Le curve di prestazione sono basate su valori di temperatura= 15°C, viscosità cinematica = 1 mm²/s e densità pari a 1000 kg/m³. Tolleranza e curve secondo UNI EN ISO 9906 - Appendice A • The performance curves are based on temperature=15°C, kinematic viscosity = 1 mm²/s and density equal to 1000 kg/m³. Tolerance and curves according to UNI EN ISO 9906 - Attachment A • Las curvas de rendimiento se refieren a valores de temperatura=15°C, viscosidad cinemática = 1 mm²/s y densidad de 1000 Kg/m³. Tolerancia de las curvas de acuerdo con UNI EN ISO 9906 - Parrafo A • Les courbes de performances sont basées sur des valeurs de temperature=15°C, viscosité cinématique égale à 1 mm²/s et une densité égale à 1000 kg/m³. Tolérance et courbes conformes aux normes UNI EN ISO 9906 - Annexe A Кривые характеристик основываются на данных температуры = 15°C, кинематической вязкости = 1 mm²/s и плотности 1000 кг/м³. Отклонения и кривые согласно нормам UNI EN ISO 9906 - Дополнение A • As curvas de rendimento referem-se a valores de temperatura=15°C, viscosidade= 1 mm²/s e densidade igual a 1000 kg/m³. Tolerância das curvas de acordo com UNI EN ISO 9906 - Parágrafo A.

4"

SAER[®]
ELETTROPOMPE

NS-96F

 $\cong 2900 \text{ 1/min}$

CARATTERISTICHE IDRAULICHE

HYDRAULIC FEATURES / CARACTERISTICAS HIDRAULICAS
CARACTERISTIQUES HYDRAULIQUES / ГИДРАВЛИЧЕСКИЕ ХАРАКТЕРИСТИКИ / CARACTERÍSTICAS HIDRÁULICAS

Tipo Type	P ₂ **		In(A)		C - 1~ V _c 450 μF	Q	H(m)										
	kW	HP	3~ 400 V	1~ 230 V			U.S.g.p.m.	0	48	55	62	70	79	88	97	110	
							m ³ /h	0	11	12,5	14	16	18	20	22	25	
							l/min	0	183	208	233	267	300	333	367	417	
NS-96F/4*	1,1	1,5	2,9	9,6	40	H(m)	21	18	17,5	16,4	15	13,5	12	10,5	7,5		
NS-96F/5*	1,5	2	3,8	11,5	50		26	22	21,5	20,5	18,5	17	15,5	13,5	9,5		
NS-96F/7*	2,2	3	6,3	14,7	75		37	31	29,5	28	26	24	22	19	14		
NS-96F/10	3	4	7,8	19,1	100+100		52	44	42	40	37	34	31	27	19		
NS-96F/14	4	5,5	10,5	13,9	130+100		73	62	59	57	53	48	44	37	27		
NS-96F/18	5,5	7,5	16	-	-		94	79	76	72	67	62	56	48	34		
NS-96F/22	7,5	10	18,8	-	-		115	95	92	89	83	75	48	59	42		

* Funzionamento in orizzontale possibile. Si raccomanda la corretta posa dei supporti onde evitare che l'elettropompa lavori a sbalzo. • Horizontal operation is possible. The motor shall be correctly installed with the relative supports in order to ensure the electric pump works properly. • El funcionamiento en posición horizontal es posible. Se aconseja colocar correctamente los soportes oportunos para evitar que la electrobomba funcione en voladizo. • Fonctionnement horizontal possible. Veiller à poser correctement les supports pour éviter que l'électropompe travaille par sauts. • Работа в горизонтальном положении возможна. Необходимо обеспечить правильное положение опор, чтобы электронасос не работал рывками. • Funcionamento possível na horizontal. Aconselha-se colocar correctamente os suportes correspondentes para que a bomba trabalhe adequadamente.

** Potenza nominale motore • Rated power of motor • Potencia nominal del motor • Puissance nominale moteur • Номинальная мощность двигателя • Potência nominal do motor.
 *** A richiesta si fornisce motore 230V con funzionamento 3~ • On request motor 230V with functioning 3~ • Bajo demanda motor 230V con funcionamiento 3~ • Sur demande on livre moteur 230V fonctionnement 3~ По запросу возможно поставить двигатель 230V для работы 3~ • Sob pedido motor 220 V com funcionamento 3~.

DIMENSIONI E PESI

DIMENSIONS AND WEIGHT / DIMENSIONES Y PESOS / DIMENSIONS ET POIDS / РАЗМЕРЫ И ВЕС / DIMENSÕES E PESO

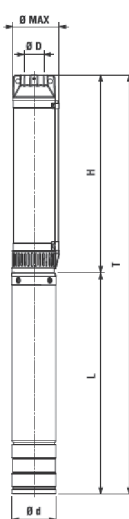
	Tipo Type	P ₂		T		Pompa Pump	H		Motore Motor		L	
		kW	HP	(mm)	Kg		(mm)	Kg	Motore Motor	(mm)	Kg	
	NS-96F/4*	1,1	1,5	923	15	NP-96F/4*	495	3	CL-95-1,5M	428	12	
	NS-96F/5*	1,5	2	1052	18,1	NP-96F/5*	564	3,5	CL-95-2M	488	14,6	
	NS-96F/7*	2,2	3	1210	22,6	NP-96F/7*	702	4,5	CL-95-3M	508	18,1	
	NS-96F/10	3	4	1477	22,3	NP-96F/10	949	6	CL-95-4T	528	16,3	
	NS-96F/14	4	5,5	1834	28,1	NP-96F/14	1225	8	CL-95-5T	609	20,1	
	NS-96F/18	5,5	7,5	2260	35,7	NP-96F/18	1541	10	CL-95-7T	719	25,7	
	NS-96F/22	7,5	10	2616	44,6	NP-96F/22	1817	12	CL-95-10T	799	32,6	

Ø Max	(mm)	100	Su richiesta, fino a 2,2 kW, pompe disponibili con motore serie CLE-95 • Upon request, up to 2.2 kw, pumps can be supplied with CLE-95 series motor • Bajo demanda, hasta 2,2 kW bombas disponibles con motor serie CLE-95 • Sur demande jusqu'à 2.2 kW pompes avec moteur série CLE-95 • По запросу, до 2,2 кВт, насосы могут быть изготовлены с двигателем серии CLE-95 • Com requerimento, até 2.2 KW bombas disponíveis com motor serie CLE-95
Ø D		2"	
Ø d	(mm)	95	
Accoppiamento / Coupling	NEMA 1.18.388		

NS-96F

≅ 2900 1/min

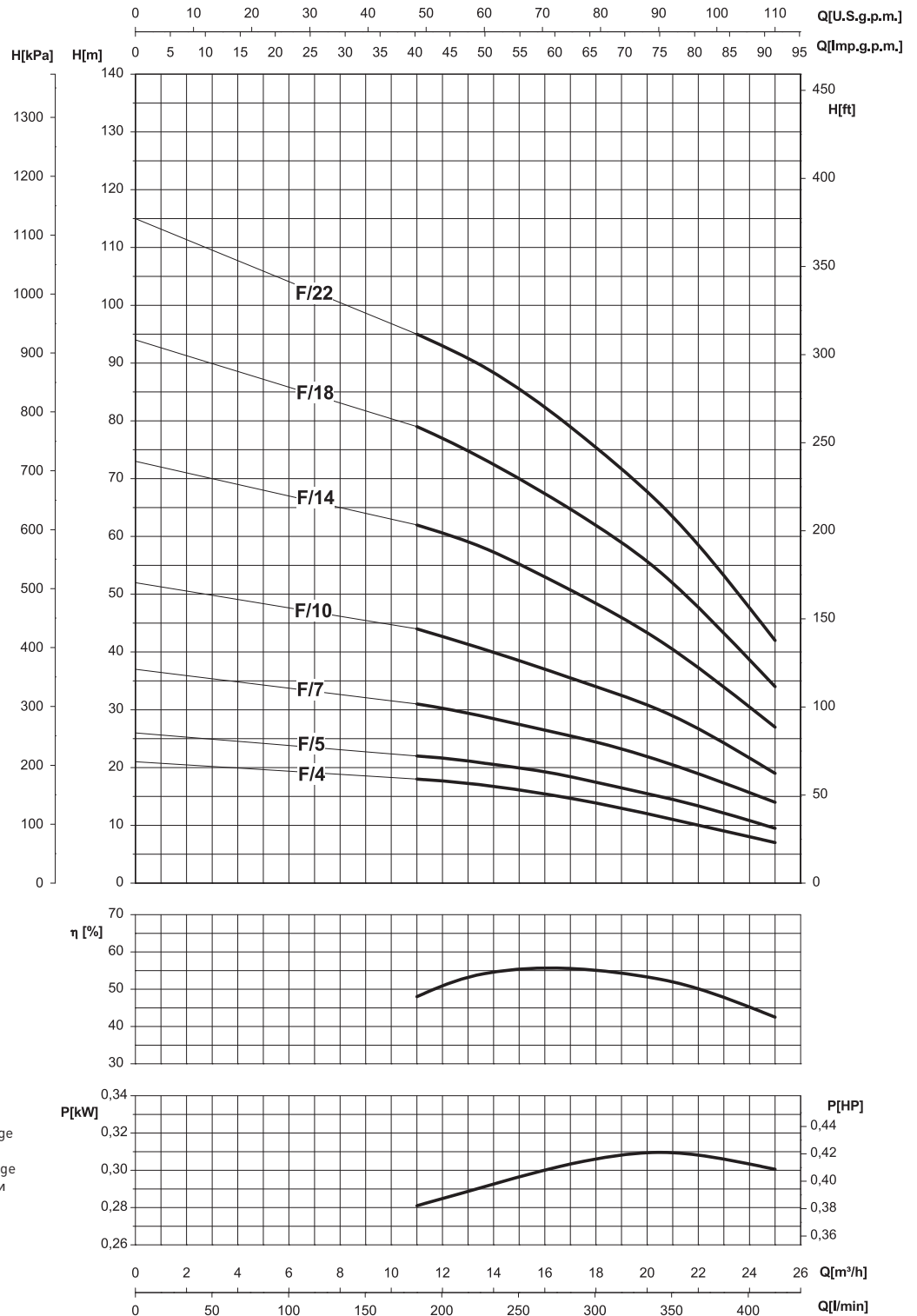

- Potenza assorbita per stadio
- Absorbed power for each single stage
- Potencia absorbida por cada etapa
- Puissance absorbée par chaque étage
- Потребляемая мощность по ступени
- Potência cada estadio

Le curve di prestazione sono basate su valori di temperatura= 15°C, viscosità cinematica = 1 mm²/s e densità pari a 1000 kg/m³. Tolleranza e curve secondo UNI EN ISO 9906 - Appendice A • The performance curves are based on temperature=15°C, kinematic viscosity = 1 mm²/s and density equal to 1000 kg/m³. Tolerance and curves according to UNI EN ISO 9906 - Attachment A • Las curvas de rendimiento se refieren a valores de temperatura=15°C, viscosidad cinemática = 1 mm²/s y densidad de 1000 Kg/m³. Tolerancia de las curvas de acuerdo con UNI EN ISO 9906 - Parrafo A • Les courbes de performances sont basées sur des valeurs de température=15°C, viscosité cinématique égale à 1 mm²/s et une densité égale à 1000 kg/m³. Tolérance et courbes conformes aux normes UNI EN ISO 9906 - Annexe A Кривые характеристик основываются на данных температуры = 15°C, кинематической вязкости = 1 mm²/s и плотности 1000 кг/м³. Отклонения и кривые согласно нормам UNI EN ISO 9906 - Дополнение А • As curvas de rendimento referem-se a valores de temperatura=15°C, viscosidade= 1 mm²/s e densidade igual a 1000 kg/m³. Tolerância das curvas de acordo com UNI EN ISO 9906 - Parágrafo A.

ELETTROPOMPE SOMMERSE RADIALI 6"**RADIAL SUBMERSIBLE ELECTRIC PUMPS 6"****ELECTROBOMBAS SUMERGIBLES RADIALES 6"****ELECTROPOMPES IMMERGEES RADIALES 6"****RADIALE ELEKTROUTERWASSERPUMPEN 6"****ELECTROBOMBAS SUBMERSIVEIS RADIALES 6"****NR-151****ITALIANO****IMPIEGHI**

Idonea per il sollevamento, la pressurizzazione e distribuzione in impianti civili ed industriali, alimentazione di autoclavi e cisterne, impianti di lavaggio, sistemi di irrigazione, con prelievo da pozzi con diametro minimo 156 mm, vasche o bacini naturali.

CARATTERISTICHE COSTRUTTIVE

NR151: gruppo elettropompa completo con motore.
RP151: parte idraulica accoppiabile a motori sommersi 4" con attacco secondo NEMA MG1-18.388 o 6" con attacco secondo NEMA MG1-18.401-18.413
Giranti radiali.
Bocca di mandata completa di valvola di ritegno.
Controspinta: pompa dotata di anello di controspinta in resina anti-usura.
Bussole di guida in gomma anti-usura. Diffusore completo di anello di usura in acciaio inossidabile o in ottone.
Componenti realizzati con materiali particolari che assicurano una forte resistenza all'usura.

MATERIALI - VERSIONE STANDARD

Giranti: polycarbonato caricato con fibra di vetro.
Diffusori: Noryl (tecnopolimero) caricato con fibra di vetro.
Albero in acciaio inossidabile AISI431, a profilo scanalato.
Bocca di mandata e supporto di aspirazione: ghisa EN-GJL-250
Mantello esterno: acciaio inossidabile AISI304.
Dimensioni e tipologia bocche di mandata: uscita filettata 2" 1/2 G (NR151 A- B-C-D-F) o 3" G (NR151 E).

DATI CARATTERISTICI

Fluido: chimicamente e meccanicamente non aggressivo, privo di corpi solidi o particelle abrasive.
Passaggio corpi solidi: max 4 mm.
Temperatura del liquido pompato: min 0°C max 35°C (CL95) / max 30°C (MS152) (oltre, chiedere informazioni).
Pressione massima di esercizio: 38 bar.
Profondità massima di immersione: 300 m
Senso di rotazione: orario, osservando dalla bocca di mandata.
Prestazioni a 2900 1/min
NR151 A Qmax: 14 m³/h / Hmax: 340 m
NR151 B Qmax: 20 m³/h / Hmax: 355 m
NR151 C Qmax: 26 m³/h / Hmax: 330 m
NR151 D Qmax: 34 m³/h / Hmax: 290 m
NR151 E Qmax: 48 m³/h / Hmax: 364 m
NR151 F Qmax: 34 m³/h / Hmax: 345 m

TOLLERANZE PRESTAZIONI

Pompe: UNI EN ISO 9906 Appendice A.
Motore: norme IEC 60034-1.

INSTALLAZIONE

Verticale.

VERSIONI SPECIALI

Serie XNR151 con supporto aspirazione e bocca di mandata in acciaio inossidabile AISI304 microfuso
Versione con girante in acciaio inossidabile AISI304 (NR151 A-B-C-D)
Versione con girante in ottone
Tensioni diverse
Versione per installazione orizzontale

ACCESSORI A RICHIESTA

Quadro elettrico
Giunzione per cavo di alimentazione

ENGLISH**APPLICATION**

Suitable for lifting, pressurising and distribution in civil and industrial installations, autoclave and cistern inlets, washing plants, irrigation systems. Draws from wells of min. diameter of 156 mm, tanks or natural basins.

CONSTRUCTION FEATURES

NR151: complete unit of pump with electric motor.
RP151: hydraulic part to be connected with 4" submersible motors with coupling following NEMA MG1-18.388 or 6" submersible motors with coupling following NEMA MG1-18.401-18.413
Radial impellers.
Outlet complete with non return valve.
Pump equipped with counter trust ring in anti-wear resin. Diffuser complete with wear ring in stainless steel or brass.
Driving bushings in anti-wear rubber.
Components realized with particular materials which assure an high wear resistance.

MATERIALS - STANDARD VERSION

Impellers: polycarbonate loaded with fiber glass.
Diffusers: Noryl (tecnopolimero) loaded with fiber glass.
Shaft in AISI431 stainless steel, with grooved profile.
Outlet and suction support: cast iron EN-GJL-250 (on request stainless steel AISI304)
External shell: stainless steel AISI304.
Dimensions and type of outlet: threaded exit 2" 1/2 G (NR151 A- B-C-D-F) or 3" G (NR151 E).

OPERATION DATA

Fluid: chemically and mechanically non-aggressive, without any solid substance or abrasive parts.
Passing of solids: max 4 mm.
Temperature of the pumped liquid: min 0°C max 35°C (CL95) / max 30°C (MS152) (for higher temperature, please, verify).
Maximum working pressure: 38 bar.
Maximum immersion depth: 300 m under liquid level.
Direction of rotation: clockwise, looking by the outlet.
Performance at 2900 rpm
NR151 A Qmax: 14 m³/h / Hmax: 340 m
NR151 B Qmax: 20 m³/h / Hmax: 355 m
NR151 C Qmax: 26 m³/h / Hmax: 330 m
NR151 D Qmax: 34 m³/h / Hmax: 290 m
NR151 E Qmax: 48 m³/h / Hmax: 364 m
NR151 F Qmax: 34 m³/h / Hmax: 345 m

PERFORMANCE TOLLERANCES

Pumps: UNI EN ISO 9906 Appendix A.
Motor: norms IEC 60034-1.

INSTALLATION

Vertical.

SPECIAL VERSIONS

Range XNR151 with inlet and outlet in stainless steel AISI304 precision casting.
Version with pressed stainless steel AISI304 impellers (NR151 A-B-C-D)
Version with brass impellers
Different tensions.
Version for horizontal installation.

ACCESSORIES ON REQUEST

Control panel
Cable Joint

ESPAÑOL**APLICACIONES**

Adecuada para la elevación, pressurización y distribución en instalaciones de tipo civil e industrial, distribución a autoclaves y cisternas, sistemas de lavado, sistemas de riego, con trasiego de pozos con diametro min. 156 mm, tanques y cuencas.

CARACTERISTICAS DE CONSTRUCCION

NR151: grupo electrobomba completo con motor.
RP151: parte hidraulica para ensamble con motores sumergidos 4" con ataque segun NEMA MG1-18.388 o 6" con ataque segun NEMA MG1-18.401-18.413
Impulsores radiales.
Boca de descarga completa con valvola de retencion.
Bomba equipada con anillo de contra-empuje en resina anti-desgaste. Difusor completo con anillo de desgaste en acero inoxidable o en laton.
Casquillos pilotos en goma anti-desgaste.
Componentes realizados con materiales especiales anti-desgaste.

MATERIALES - EJECUCIONES ESTANDAR

Impulsores: policarbonato cargado con fibra de vidrio.
Difusores: Noryl (tecnopolimero) cargado con fibra de vidrio.
Eje en acero inoxidable AISI431, con perfil en ranura.
Boca de descarga y soporte de aspiracion: fundicion gris EN-GJL-250 (bajo demanda en acero inoxidable AISI304)
Faldon exterior: acero inoxidable AISI304.
Dimensiones y tipo bocas de descarga: salida enroscada 2" 1/2 G (NR151 A- B-C-D-F) o 3" G (NR151 E).

DATOS DE FUNCIONAMIENTO

Fluido: quimicamente y mecanicamente no agresivo, sin cuerpos solidos o particulas abrasivas.
Pasaje cuerpos solidos: max 4 mm.
Temperatura del liquido bombeado: min 0°C max 35°C (CL95) / max 30°C (MS152) (para valores superiores consultar verificacion).
Presion de funcionamiento maxima: 38 bar.
Profundidad de sumersion maxima: 300 m debajo del nivel del liquido.
Sentido de rotacion: orario, observando desde la boca de descarga.
Prestaciones en 2900 1/min
NR151 A Qmax: 14 m³/h / Hmax: 340 m
NR151 B Qmax: 20 m³/h / Hmax: 355 m
NR151 C Qmax: 26 m³/h / Hmax: 330 m
NR151 D Qmax: 34 m³/h / Hmax: 290 m
NR151 E Qmax: 48 m³/h / Hmax: 364 m
NR151 F Qmax: 34 m³/h / Hmax: 345 m

TOLERANCIAS PRESTACIONES

Bombas: UNI EN ISO 9906 Parrafo A. Motor: normas IEC 60034-1.

INSTALACION

Vertical.

EJECUCIONES ESPECIALES

Serie XNR151 con aspiracion y boca de descarga en acero inoxidable AISI304 en fundicion de precision
Versiones con impulsores en acero inoxidable AISI304 apretado
Versiones con impulsores en laton
Varias tensiones.
Version para instalacion en horizontal.

ACCESORIOS BAJO DEMANDA

Quadro electrico
Empalme por cable



FRANÇAIS

APPLICATIONS

Indiquée pour le relevage, la surpression et la distribution dans des installations civile et industrielles, l'alimentation d'autoclaves et citernes, les installations de lavage, les systèmes d'irrigation, prélèvement dans des puits avec diamètres minimum 156 mm, des réservoirs ou des bassins naturels.

CARACTERISTIQUES DE CONSTRUCTION

NR151: groupe électropompe complet de moteur.
RP151: hydraulique à accoupler à moteurs immergés 4" avec accouplement selon NEMA MG1-18.388 ou 6" avec accouplement selon NEMA MG1-18.401-18.413.

Turbines radiales.

Orifice de refoulement avec clapet de retenue.

Pompe avec bague de contre-butée en résine anti-usure. Diffuseur avec bague d'usure en acier inoxydable ou laiton.

Bague de guide en caoutchouc anti-usure.

Composants fabriqués avec matériaux spéciales qui assurent une forte résistance à l'usure.

MATERIAUX - VERSION STANDARD

Turbines: polycarbonate chargé avec fibre de verre.

Diffuseurs: Noryl chargé avec fibre de verre.

Arbre en acier inoxydable AISI431, avec rainures.

Orifice de refoulement et support d'aspiration: fonte EN-GJL-250.

Manteau extérieur: acier inoxydable AISI304.

Dimensions et typologie orifices de refoulement: sortie fileté 2" 1/2 G (NR151 A- B-C-D-F) ou 3" G (NR151 E).

DONNEES CARACTERISTIQUES

Fluide: chimiquement et mécaniquement non agressif, sans corps solides ou particules abrasives.

Passage corps solides: max. 4 mm.

Température du liquide pompé: min 0°C max 35°C (CL95) / max 30°C (MS152) (pour des températures supérieures demander une vérification).

Pression max de service: 38 bar.

Profondeur max d'immersion: 300 m au dessous le niveau du liquide.

Sens de rotation: selon l'aiguille d'un montre, si on le regarde de l'orifice de refoulement.

Régime a 2900 1/min.

NR151 A Qmax: 14 m³/h / Hmax: 340 m

NR151 B Qmax: 20 m³/h / Hmax: 355 m

NR151 C Qmax: 26 m³/h / Hmax: 330 m

NR151 D Qmax: 34 m³/h / Hmax: 290 m

NR151 E Qmax: 48 m³/h / Hmax: 364 m

NR151 F Qmax: 34 m³/h / Hmax: 345 m

TOLERANCES REGIMES

Pompe: UNI EN ISO 9906 Appendice A. Moteur: norme IEC 60034-1

INSTALLATION

Verticale.

VERSIONS SPECIALES

Série XNR151 avec aspiration et orifice de refoulement en acier inoxydable AISI304 de microfusion

Version avec turbines en acier inoxydable AISI304 pressé (NR151 A-B-C-D)

Version avec turbines en laiton

Voltagés différents.

Version pour l'opération horizontale.

ACCESSOIRES SUR DEMANDE

Tableaux électrique

Jonction pour câble

DEUTSCH

EINSATZ

Geeignet für die Abhebung, die Druckerhöhung und Verteilung in Zivil- und Industrieanlagen, zur Speisung von Autoklaven, Zisternen, Wasch- und Bewässerungsanlagen, mit Wasserentnahme aus Brunnen mit dem minimalen Durchmesser 156 mm, Wann oder natürlichen Wasserbecken.

BAUEIGENSCHAFTEN

NR151: Gruppe von Elektropumpe mit Motor.

RP151: Pumpenkörper, der an einen Unterwassermotor 4", dessen Kupplungseinrichtung den Normen NEMA MG1-18.388 entspricht, oder an einen Unterwassermotor 6" mit der Kupplungseinrichtung nach den Normen NEMA MG1-18.401-18.413 angeschlossen werden könnte.

Radiale Laufräder.

Druckeröffnung, mit einem Rückschlagventil versehen.

Die Pumpe ist mit einem Gegendruckring aus abnutzungssicherem Harz versehen. Mit einem Verschleissring aus rostfreiem Edelstahl ausgestatteter Diffusor. Aus abnutzungssicherem Gummi hergestellte Steuerbuchse.

Die Bauteile sind aus besonderen Stoffen produziert, was zur Festigkeit gegen Abnutzung beiträgt.

STOFFE - NORMALE VERSION

Laufräder: Polykarbonat, mit Glasfaser geladen.

Diffusoren: Noryl, mit Glasfaser geladen.

Welle aus rostfreiem Edelstahl AISI431, eine Keilwelle

Druckeröffnung und Sauglager: Gußeisen EN-GJL-250

Außerer Mantel: rostfreier Edelstahl AISI304.

Dimensionen und Type von Druckeröffnungen: geschnittene Eröffnung 2" 1/2 G (NR151 A- B-C-D-F) oder 3" G (NR151 E).

EIGENSCHAFTEN

Füssigkeit: chemisch und mechanisch nicht aggressiv, ohne Festkörper oder abrasive Teilchen.

Durchgang der Festkörper: max. 4 mm.

Temperatur des Fördermediums: min 0°C max 35°C (CL95) / max 30°C (MS152) (bei höherer Temperatur bitte, überprüfen Sie).

Maximaler Betriebsdruck: 38 bar.

Maximale Tauchtiefe: 300 m unter dem Flüssigkeitsniveau.

Drehrichtung: den Uhrzeigersinn von der Druckeröffnung gesehen.

Leistungen bei 2900 1/min

NR151 A Qmax: 14 m³/h / Hmax: 340 m

NR151 B Qmax: 20 m³/h / Hmax: 355 m

NR151 C Qmax: 26 m³/h / Hmax: 330 m

NR151 D Qmax: 34 m³/h / Hmax: 290 m

NR151 E Qmax: 48 m³/h / Hmax: 364 m

NR151 F Qmax: 34 m³/h / Hmax: 345 m

LEISTUNGSTOLERANZEN

Pumpe: UNI EN ISO 9906 Anhang A. Motor: Normen IEC 60034-1

EINBAU

Vertikal.

SONDERAUSFÜHRUNGEN

Baureihe XNR151 mit der Sauglager und Druckeröffnung aus rostfreiem Edelstahl AISI304 (Präzisionsguss)

Unterschiedliche Spannungen.

Ausführung mit dem Laufrad aus gestanztem rostfreiem Edelstahl AISI304 (NR151 A-B-C-D).

Ausführung mit dem Laufrad aus Messing.

Ausführung fuer horizontale Installation.

AUF ANFRAGE GELIEFERTES ZUBEHÖR

Elektrische Schalttafeln

Kabelverbindung

PORTUGUÊS

APLICAÇÕES

Adequada para a elevação, pressurização e distribuição em instalações do tipo civil e industrial, distribuição a autoclaves e cisternas, sistemas de lavagem, sistemas de rega, com trasfega de poços com diametro min 156 mm, tanque bacia de rio.

CARACTERISTICAS DE CONSTRUÇÃO

NR151: grupo electrobomba completo com motor.

RP151: parte idraulica com acoplamento para motores submersivos 4" segun normativa NEMA MG1-18.388 o 6" segun normativa NEMA MG1-18.401-18.413

Turbinas radiales.

Boca de saída completa de valvula de retenção.

Bomba com anilha de contra pressão em resina anti-desgaste.

Difusores munidos de anéis de destaste em aço inox o em latão.

Casullo de guia em goma anti-desgaste.

Componentes fabricados com materiais especiais que garantizam uma forte resistencia al desgaste.

MATERIAIS - VERSÕES ESTANDARD

Turbina: policarbonato carregado com fibra de vidro.

Difusores: Noryl (tecnopolimero) carregado com fibra de vidro.

Veio em aço inox AISI431, a perfil estriado

Boca de saída e soporte de aspiração: ferro fundido EN-GJL-250

Camisa externa: aço inox AISI304

Dimensões e tipo da boca de saída: saída enroscada 2" 1/2 G (NR151 A- B-C-D-F) o 3" G (NR151 E).

CARACTERISTICAS

Fluido: Quimicamente e mecanicamente no agressivo, falto de sustancias solidas o abrasiva.

Passagem corpo solido: max 4 mm.

Temperatura do liquido bombeado: min 0°C max 35°C (CL95) / max 30°C (MS152) (para valores superiores, solicitar informaçoes).

Pressão maxima de operação: 38 bar.

Profundid maxima de sumergencia: 300 m debaixo o nivel do liquido.

Sentido de rotação: horario, olhando da boca de saída.

Prestação a 2900 1/min

NR151 A Qmax: 14 m³/h / Hmax: 340 m

NR151 B Qmax: 20 m³/h / Hmax: 355 m

NR151 C Qmax: 26 m³/h / Hmax: 330 m

NR151 D Qmax: 34 m³/h / Hmax: 290 m

NR151 E Qmax: 48 m³/h / Hmax: 364 m

NR151 F Qmax: 34 m³/h / Hmax: 345 m

TOLERÂNCIA PRESTAÇÃO

Bomba: UNI EN ISO 9906 Apêndice A.Motor: norma IEC 60034-1.

INSTALAÇÃO

Vertical.

VERSÃO ESPECIAIS

Serie XNR151 com soporte aspiração e boca de saída em aço inox AISI304 microfundido

Versão com turbina em aço inox AISI304 (NR151 A-B-C-D)

Versão com turbina em latão

Voltagem variados

Versoes para instalacao horizontal

ACCESÓRIOS SOB PEDIDO

Quadro electrico

Junta por cabo

MATERIALI DEI COMPONENTI PRINCIPALI
MATERIALS OF THE MAIN COMPONENTS
MATERIAS DE LOS PRINCIPALES COMPONENTS
MATÉRIAUX DES COMPOSANTS PRINCIPAUX
MATERIALEN DER HAUPTBESTANDTEILEN
MATERIAIS DOS COMPONENTES PRINCIPAIS
NR-151

COMPONENTE COMPONENT COMPONENTE COMPOSANT BAUTEIL COMPONENTE	VERSIONE VERSION • VERSIÓN • VERSION • VERSION • VERSÃO			
	NR151		XNR151 (A-B-C-D)	
	Standard	A richiesta On request • Bajo demanda Sur demand • Auf Anfrage A pedido	Standard	A richiesta On request • Bajo demanda Sur demand • Auf Anfrage A pedido
Albero Shaft Eje Arbre Welle Eixo		Acciaio inox Stainless steel Acero inox Acier inoxydable Rostfreier Stahl Aço inoxidável AISI431 (1.4057)		Acciaio inox Stainless steel Acero inox Acier inoxydable Rostfreier Stahl Aço inoxidável AISI431 (1.4057)
Girante Impeller Impulsor Turbine Laufrad Turbina	Polycarbonato Polycarbonates Polycarbonato Polykarbonat	Ottone Brass Latón Laiton Messing Latão	A-B-C-D: Acciaio inox Stainless steel Acero inox Acier inoxydable Rostfreier Stahl Aço inoxidável AISI304 (1.4301)	Acciaio inox Stainless steel Acero inox Acier inoxydable Rostfreier Stahl Aço inoxidável AISI304 (1.4301)
Diffusore Diffuser Difuser Diffuseur Diffusor Difusor	Polycarbonato Polycarbonates Polycarbonato Polykarbonat		A-B-C-D: Acciaio inox Stainless steel Acero inox Acier inoxydable Rostfreier Stahl Aço inoxidável AISI304 (1.4301)	Acciaio inox Stainless steel Acero inox Acier inoxydable Rostfreier Stahl Aço inoxidável AISI304 (1.4301)
Supporto aspirazione Suction support Soporte de aspiración Support d'aspiration Saugslager Suporte de aspiração	Ghisa Cast iron Fundicion gris Fonte Gusseisen Ferro fundido EN-GJL-250	Acciaio inox Stainless steel Acero inox Acier inoxydable Rostfreier Stahl Aço inoxidável AISI304 (1.4308)		Acciaio inox Stainless steel Acero inox Acier inoxydable Rostfreier Stahl Aço inoxidável AISI304 (1.4308)
Bocca di mandata Outlet Orificio de impulsión Orifice de refoulement Druckeröffnung Orificio de impulsão	Ghisa Cast iron Fundicion gris Fonte Gusseisen Ferro fundido EN-GJL-250	Acciaio inox Stainless steel Acero inox Acier inoxydable Rostfreier Stahl Aço inoxidável AISI304 (1.4308)		Acciaio inox Stainless steel Acero inox Acier inoxydable Rostfreier Stahl Aço inoxidável AISI304 (1.4308)
Tubo e Copricavo Pump pipe and Cable cover Tubo bomba y Cubrecable Tuyau et Couvre-câble Pumpenrohr und Kabeldeckel Corpo da bomba Blindagem cabo eléctrico		Acciaio inox Stainless steel Acero inox Acier inoxydable Rostfreier Stahl Aço inoxidável AISI304 (1.4301)		Acciaio inox Stainless steel Acero inox Acier inoxydable Rostfreier Stahl Aço inoxidável AISI304 (1.4301)
Valvola Valve Valvula Clapet Ventil Válvula	Acciaio inox Stainless steel Acero inox Acier inoxydable Rostfreier Stahl Aço inoxidável AISI304 (1.4301)	Polycarbonato Polycarbonates Polycarbonato Polykarbonat		Acciaio inox Stainless steel Acero inox Acier inoxydable Rostfreier Stahl Aço inoxidável AISI304 (1.4301)

Elenco completo dei componenti a pag. 222-224 • Complete list of the components on page 222-224 • Lista completa de los componentes a la página 222-224 • Liste complète des composants à la page 222-224 • Komplette Liste der Bestandteile auf der Seite 222-224 • Listado completo dos componentes pag. 222-224

MOTORI
MOTORS
MOTORES
MOTEURS
MOTOREN
MOTORES

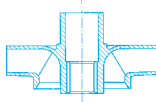

NR-151

2900 1/min

POMPA PUMP BOMBA POMPE PUMPE BOMBA	INSTALLAZIONE INSTALLATION INSTALACIÓN INSTALLATION EINBAU INSTALAÇÃO	P ₂	MOTORE MOTORS MOTORES MOTEURS MOTOREN MOTORES			
			4"		6"	6"
NR-151			Motore sommerso a bagno d'olio Oil filled submersible motor Motor sumergible en baño de aceite Moteur immergé à bain d'huile Unterwassermotor ölgefüllt Motor submersível em banho de óleo		Motore sommerso a bagno d'acqua Water filled submersible motor Motor sumergible en baño de agua Moteur immergé à bain d'eau Wassergefüllter Unterwassermotor Motor submersível em banho de água	
			CL-95	CLE-95	CL-140	MS-152
A-B-C-D-E-F	V	≤ 2,2 kW	S	R	R	R
		3 ÷ 4 kW	S	-	R	R
		5,5 ÷ 18,5 kW	-	-	R	S
		22 ÷ 37	-	-	-	S
A	O	≤ 5,5 kW	-	-	-	S
B		≤ 7,5 kW				
C		≤ 11 kW				
D		≤ 13 kW				
E		≤ 18,5 kW				
F		≤ 13 kW				

S = Standard

R = A richiesta • On request • Bajo demanda • Sur demande • Auf anfrage • Sob pedido

V = Verticale • Vertical • Vertical • Vertical • Vertikal • Vertical

O = Orizzontale • Horizontal • Horizontal • Horizontale • Horizontale • Horizontal

6"

SAER®

ELETTROPOMPE

NR-151
A-B-C-D-E-F

TABELLA DELLE CARATTERISTICHE IDRAULICHE
TABLE OF THE HYDRAULIC FEATURES • TABLA DE LAS CARACTERISTICAS HIDRAULICAS
TABLEAU DES CARACTERISTIQUES HYDRAULIQUES • TABELLE DER HYDRAULISCHEN EIGENSCHAFTEN
TABELA DE CARACTERÍSTICAS HIDRÁULICAS

Tipo Type	Motore Motor **		In (A) 3~ 400 V	U.S.g.p.m. Q	0	22	26,4	31	35	40	44	48	53	57	62	70	79	88	97	106	114	
	kW	HP			0	5	6	7	8	9	10	11	12	13	14	16	18	20	22	24	26	
					l/min	83,3	100	117	133	150	167	183	200	217	233	267	300	333	367	400	433	
NR-151A/5*	1,5	2	3,8	H (m)	47	44	42,5	40,5	39	37,5	35,5	33	30,5	25	21							
NR-151A/8*	2,2	3	6,3		75,5	70	67,5	65	63	60	57	53	47,5	40	33,5							
NR-151A/10*	3	4	7,8		94,5	88	85	81,5	78,5	75,5	71	66	60,5	50	42							
NR-151A/13*	4	5,5	10,5		122,5	114	110	106	102	98	92,5	86	77,5	65	54,5							
NR-151A/16*	5,5	7,5	12,2		151	141	136	130,5	126	120,5	114	106	96	80	67							
NR-151A/18*	5,5	7,5	12,2		170	158	153	147	141,5	136	128,5	119	107,5	90	75							
NR-151A/22	7,5	10	16,3		208	194	187	179	173	166	157	145	131,5	110	92							
NR-151A/24	7,5	10	16,3		226	211	204	196	189	181	171	158	143	120	100							
NR-151A/26	9,2	12,5	19,9		245,5	229	221	212	204	196	185	172	155	130	109							
NR-151A/28	9,2	12,5	19,9		264	246	238	229	220	211	200	185	167	140	117							
NR-151A/31	9,2	12,5	19,9		292	273	263	254	244	234	221	204	185	155	130							
NR-151A/36	11	15	23,7		340	317	306	295	283	272	257	238	215	180	151							
Livello minimo di battente alla griglia di aspirazione (m) • Min. hydrostatic head level to the suction grid (m) • Nivel de sumergéncia mín. de rejilla de aspiración (m) • Niveau minimum de profondeur à la grille d'aspiration (m) • Mindest Überflutung über dem Saugsieb (m) • Nivel mínimo de batente a la grelha de aspiração (m)					1	1	1	1	1	1	1	1	1	1	1							
NR-151B/4*	1,5	2	3,8	H (m)	40,5					38	37	35	34,5	32	29,5	24	19,5	13				
NR-151B/6*	2,2	3	6,3		61					56,5	56	53	52	47,5	44	36	28,5	20				
NR-151B/8*	3	4	7,8		80,5					75,5	74,5	70	69	64	58,5	48	38,5	26				
NR-151B/10*	4	5,5	10,5		102					94,5	93,5	88	87	80	73	60,5	48	33,5				
NR-151B/11*	5,5	7,5	12,2		111,5					104	103	97	95,5	87,5	80,5	66,5	53	36,5				
NR-151B/13*	5,5	7,5	12,2		132					123	121	114	112,5	103	95,5	79	63	43,5				
NR-151B/15*	7,5	10	16,3		152,5					141,5	140	132	130,5	119,5	110	91	72,5	50				
NR-151B/18*	7,5	10	16,3		183					170	168	158,5	156	143,5	132	109,5	86,5	60				
NR-151B/22	9,2	12,5	19,9		223					207	205	194	191,5	175	161,5	133,5	106	74				
NR-151B/27	11	15	23,7		275					255	252	237	235	215	198	164	130	90				
NR-151B/31	13	17,5	27,7		315					293	289	273	269	247	227	189	149	103				
NR-151B/35	15	20	30,4		355					330	327	308	304	279	257	213	169	117				
Livello minimo di battente alla griglia di aspirazione (m) • Min. hydrostatic head level to the suction grid (m) • Nivel de sumergéncia mín. de rejilla de aspiración (m) • Niveau minimum de profondeur à la grille d'aspiration (m) • Mindest Überflutung über dem Saugsieb (m) • Nivel mínimo de batente a la grelha de aspiração (m)									1	1	1	1	1	1	1	1	1,5					
NR-151C/4*	2,2	3	6,3	H (m)	40								37,5	37	36,5	35	33	29,5	26	23	18,5	
NR-151C/6*	3	4	7,8		60									56,5	56	55	53	49	44	39,5	34	27,5
NR-151C/8*	4	5,5	10,5		80									75	74	73,5	70,5	65,5	59	53	45,5	36,5
NR-151C/10*	5,5	7,5	13,5		100									94	93	92	88	82	74	66	57	48
NR-151C/13*	7,5	10	18		130									122	120,5	119,5	114	106,5	96	86	74	60
NR-151C/16*	9,2	12,5	21,5		160									150	148	147	141	131	118	105,5	91	73,5
NR-151C/18*	11	15	25		180									169	167	165,5	158	147,5	133	119	102,5	82,5
NR-151C/20*	11	15	25,5		200									188	186	184	176	164	148	132	114	96
NR-151C/23	13	17,5	29,5		230									216	213	211,5	202	188,5	170	152	131	106
NR-151C/26	15	20	33		260									244	241	239	229	213	192	171,5	148	119,5
NR-151C/30	18,5	25	39		300									282	279	276	264	246	222	198	171	138
NR-151C/33	18,5	25	40,5		330									310	306	303,5	290	270,5	244	218	188	152
Livello minimo di battente alla griglia di aspirazione (m) • Min. hydrostatic head level to the suction grid (m) • Nivel de sumergéncia mín. de rejilla de aspiración (m) • Niveau minimum de profondeur à la grille d'aspiration (m) • Mindest Überflutung über dem Saugsieb (m) • Nivel mínimo de batente a la grelha de aspiração (m)														1	1	1	1	1	1	1	1,5	1,5

* Il gruppo è disponibile anche in versione speciale per funzionamento orizzontale • The group is also available in special version for horizontal operation • Grupo disponible tambien en version especial para funcionamiento en horizontal • Le groupe est aussi disponible dans la version spéciale pour l'opération horizontale • Die Gruppe ist auch in der Ausführung fuer horizontalen Betrieb lieferbar • Grupo disponivel tambien na versoes especiais para trabalho em horizontal.

** Potenza nominale motore • Rated power of motor • Potencia nominal del motor • Puissance nominale moteur • Nennleistung des Motor • Potência nominal do motor.

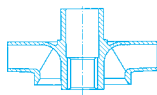
• Per pompe con giranti stampate in ottone declassare (Q) e (H) del 5%. • For pumps with impellers in pressed brass decrease (Q) and (H) of 5%. • Para bombas con impulsores prensados en laton rebajar (Q) y (H) el 5%. • Pour pompes avec turbines estampées en laiton déclasser (Q) et (H) de 5%. • Für Pumpen mit Messingpress Laufrädern, (Q) und (H) von 5% vermindern. • Para bombas com turbina em latão estampado deduzir (Q) e (H) 5%.

Tipo Type	Motore Motor **		In (A) 3~ 400 V	U.S.g.p.m. Q	0	62	70	79	88	97	106	114	123	132	141	150	167	185	198	211	
	kW	HP			0	14	16	18	20	22	24	26	28	30	32	34	38	42	45	48	
	l/min	0			233	267	300	333	367	400	433	467	500	533	567	633	700	750	800		
NR-151D/3*	2,2	3	6,3	H (m)	29	24	23,5	23	22	21	20,5	19,5	17,5	15,5	12,5	9,5					
NR-151D/4*	3	4	7,8		38,5	32	31,5	31	29,5	29	27,5	26	23,5	20,5	17	13					
NR-151D/5*	4	5,5	10,5		48,5	40	39,5	38,5	37	36	34,5	32,5	29,5	25,5	21,5	16,5					
NR-151D/7*	5,5	7,5	12,2		68	56	55	53	52	50	48	45,5	41	35,5	30	23					
NR-151D/10*	7,5	10	16,3		97	81	80	77	75	72	69	65	59	51	43	33					
NR-151D/12*	9,2	12,5	19,9		116	97	94	91	88	85	83	78	70	61	51	40					
NR-151D/15*	11	15	25		145	121	119	114	110	107	102	96	88	77	65	50					
NR-151D/17*	13	17,5	27,7		165	137	133	129	125	120	116	109	101	89	73	56					
NR-151D/20	15	20	31		194	162	158	153	148	143	138	130	118	102	86	66					
NR-151D/22	18,5	25	38		213	178	174	168	163	157	151	142	130	113	95	73					
NR-151D/25	18,5	25	40,5		242	202	198	191	185	179	171	161	148	128	107	83					
NR-151D/27	22	30	44,5		262	219	213	206	199	192	184	174	159	138	116	89					
NR-151D/30	22	30	45,5		290	241	236	228	221	213	205	194	177	153	129	99					
Livello minimo di battente alla griglia di aspirazione (m) • Min. hydrostatic head level to the suction grid (m) • Nivel de sumergencia min. de rejilla de aspiración (m) • Niveau minimum de profondeur à la grille d'aspiration (m) • Mindest Überflutung über dem Saugsieb (m) • Nivel mínimo de batente a la grelha de aspiração (m)						1	1	1	1	1	1	1	1	1	1,5	1,5					
NR-151E/3A*	4	5,5	10,5	H (m)	42,5				38	37	36,5	37	35,5	35	34	32,5	28	23	20	16,5	
NR-151E/4*	5,5	7,5	13,5		59				52	51,5	51	49	48	46,5	44	42	38	31,5	28	22,5	
NR-151E/6B*	7,5	10	17,8		81				74	73,5	73	72	70	67	64	60	51,5	44	37	28	
NR-151E/7B*	9,2	12,5	21		94,5				86	86	85	84	81	78	74	70	62	53	44	33	
NR-151E/8*	11	15	25		117				105	103	101	99	96	93	88	84,5	73	63	53	41,5	
NR-151E/9*	13	17,5	29,5		132				120	118	116	113	110	105	101	95	84	71	61	49	
NR-151E/11*	15	20	33		161				144	142	139	136	132	128	123	118	103	89	77	62	
NR-151E/13*	18,5	25	40,5		189				169	167	164	160	156	151	143	136	121	102	89	72	
NR-151E/15	22	30	45		218				195	193	189	185	180	174	167	159	140	120	103	85	
NR-151E/18	26	35	55		262				232	228	223	217	211	204	195	187	164	142	123	101	
NR-151E/21	30	40	63		306				271	266	259	254	244	236	225	216	191	166	142	116	
NR-151E/26	37	50	75		383				325	318	311	305	295	285	274	262	235	205	177	146	
Livello minimo di battente alla griglia di aspirazione (m) • Min. hydrostatic head level to the suction grid (m) • Nivel de sumergencia min. de rejilla de aspiración (m) • Niveau minimum de profondeur à la grille d'aspiration (m) • Mindest Überflutung über dem Saugsieb (m) • Nivel mínimo de batente a la grelha de aspiração (m)									1	1	1	1	1	1	1	1	1	2	2	2	
NR-151F/3*	2,2	3	7		H (m)	35	29	28,5	28	27	26	23,5	20	17,5	13,5	10,5	7,5				
NR-151F/4*	3	4	9	46		39	38	37	36	34	30,5	27	23,5	18,3	14	10					
NR-151F/5*	4	5,5	11	58		48	47	46	43	42	37,5	33	27,5	23,5	18,5	13,5					
NR-151F/6*	4	5,5	11,5	69		58	57	56	52	50	45	40	33	28,5	22	16					
NR-151F/7*	5,5	7,5	12,2	81		68	66	65	62	58	52	47	40	33	26	19					
NR-151F/8*	5,5	7,5	13,5	92		77	76	74	71	67	60	53	45	38	30	23					
NR-151F/10*	7,5	10	16,3	115		96	93	90	87	80	74	66	56	47	37	27					
NR-151F/11*	7,5	10	17,5	127		106	104	100	96	90	81	73	62	52	41	30					
NR-151F/12*	9,2	12,5	19,9	138		116	113	109	103	96	88	80	68	57	45	33					
NR-151F/13*	9,2	12,5	21,5	150		125	121	118	112	106	95	86	74	63	49	36					
NR-151F/15*	11	15	23,7	173		144	139	135	129	120	109	99	85	72	58	42					
NR-151F/16*	11	15	25	184		154	149	144	139	128	119	106	91	78	61	45					
NR-151F/17*	13	17,5	27,7	196		164	160	155	148	138	126	113	99	82	65	48					
NR-151F/18*	13	17,5	29,5	207		173	170	164	157	147	133	121	104	88	69	51					
NR-151F/20	15	20	30,4	230		192	188	182	177	163	147	132	113	97	76	55					
NR-151F/22	15	20	32,5	253		212	205	199	192	181	162	144	125	105	83	61					
NR-151F/25	18,5	25	38	288		240	233	225	217	203	185	164	142	120	94	70					
NR-151F/27	18,5	25	40	311		260	252	245	237	222	198	179	155	132	102	76					
NR-151F/30	22	30	44	345		288	280	271	260	245	222	198	172	147	115	84					
Livello minimo di battente alla griglia di aspirazione (m) • Min. hydrostatic head level to the suction grid (m) • Nivel de sumergencia min. de rejilla de aspiración (m) • Niveau minimum de profondeur à la grille d'aspiration (m) • Mindest Überflutung über dem Saugsieb (m) • Nivel mínimo de batente a la grelha de aspiração (m)						1	1	1	1	1	1	1	1	1	1	1,5	1,5				

6"

SAER[®]
ELETTROPOMPE

NR-151A

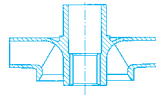

 $\cong 2900 \text{ l/min}$

CARATTERISTICHE IDRAULICHE

HYDRAULIC FEATURES

CARACTERISTICAS HIDRAULICAS / CARACTERISTIQUES HYDRAULIQUES / HYDRAULISCHE EIGENSCHAFTEN / CARACTERÍSTICAS HIDRÁULICAS

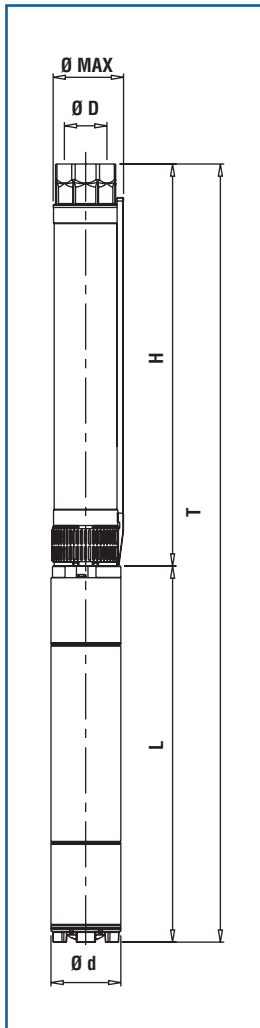
Tipo Type	Motore Motor		In(A) 3~ 400V	U.S.g.p.m. Q m ³ /h l/min	0	22	26	31	35	40	44	48	53	57	62
	kW	HP			0	5	6	7	8	9	10	11	12	13	14
NR-151A/5*	1,5	2	3,8	H (m)	47	44	42,5	40,5	39	37,5	35,5	33	30,5	25	21
NR-151A/8*	2,2	3	6,3		75,5	70	67,5	65	63	60	57	53	47,5	40	33,5
NR-151A/10*	3	4	7,8		94,5	88	85	81,5	78,5	75,5	71	66	60,5	50	42
NR-151A/13*	4	5,5	10,5		122,5	114	110	106	102	98	92,5	86	77,5	65	54,5
NR-151A/16*	5,5	7,5	12,2		151	141	136	130,5	126	120,5	114	106	96	80	67
NR-151A/18*	5,5	7,5	12,2		170	158	153	147	141,5	136	128,5	119	107,5	90	75
NR-151A/22	7,5	10	16,3		208	194	187	179	173	166	157	145	131,5	110	92
NR-151A/24	7,5	10	16,3		226	211	204	196	189	181	171	158	143	120	100
NR-151A/26	9,2	12,5	19,9		245,5	229	221	212	204	196	185	172	155	130	109
NR-151A/28	9,2	12,5	19,9		264	246	238	229	220	211	200	185	167	140	117
NR-151A/31	9,2	12,5	19,9		292	273	263	254	244	234	221	204	185	155	130
NR-151A/36	11	15	23,7		340	317	306	295	283	272	257	238	215	180	151
Livello minimo di battente alla griglia di aspirazione (m) • Min. hydrostatic head level to the suction grid (m) • Nivel de sumergencia min. de rejilla de aspiración (m) • Niveau minimum de profondeur à la grille d'aspiration (m) • Mindest Überflutung über dem Saugsieb (m) • Nivel mínimo de batente a la rejilla de aspiración (m)				1	1	1	1	1	1	1	1	1	1	1	1



* Il gruppo è disponibile anche in versione speciale per funzionamento orizzontale • The group is also available in special version for horizontal operation • Grupo disponible tambien en version especial para funcionamiento en horizontal • Le groupe est aussi disponible dans la version spéciale pour l'opération horizontale • Die Gruppe ist auch in der Ausführung fuer horizontalen Betrieb lieferbar • Grupo disponivel tambem na versoes especiais para trabalho em horizontal.

** Potenza nominale motore • Rated power of motor • Potencia nominal del motor • Puissance nominale moteur • Nennleistung des Motor • Potência nominal do motor.

• Per pompe con giranti stampate in ottone declassare (Q) e (H) del 5%. • For pumps with impellers in pressed brass decrease (Q) and (H) of 5%. • Para bombas con impulsores prensados en laton rebajar (Q) y (H) el 5%. • Pour pompes avec turbines estampées en laiton déclasser (Q) et (H) de 5%. • Für Pumpen mit Messingpress Laufrädern, (Q) und (H) von 5% vermindern. • Para bombas com turbina em latão estampado deduzir (Q) e (H) 5%.

DIMENSIONI E PESI

DIMENSIONS AND WEIGHT

DIMENSIONES Y PESOS / DIMENSIONS ET POIDS / ABMESSUNGEN UND GEWICHTE / DIMENSÕES E PESO

Tipo / Type		T	H	L	Ø Max	Ø D	Ø d	L + H		Peso (Kg)	
T	H	(mm)	(mm)	(mm)	(mm)	"G"	(mm)	L	NEMA	H	T
NR-151A/5	RP-151A/5	1009	581	428	145	2" 1/2	95	4" CL 95	NEMA 1.18.388	13,3	25,3
NR-151A/8	RP-151A/8	1189	701	488	145	2" 1/2	95	4" CL 95	NEMA 1.18.388	15,1	29,9
NR-151A/10	RP-151A/10	1310	781	529	145	2" 1/2	95	4" CL 95	NEMA 1.18.388	16,3	32,6
NR-151A/13	RP-151A/13	1577	968	609	145	2" 1/2	95	4" CL 95	NEMA 1.18.388	18,2	38,3
NR-151A/16	RP-151A/16	1640	1088	552	150	2" 1/2	144	6" MS 152	NEMA 1.18.413	20,1	64,1
NR-151A/18	RP-151A/18	1720	1168	552	150	2" 1/2	144	6" MS 152	NEMA 1.18.413	21,3	65,3
NR-151A/22	RP-151A/22	1923	1328	595	150	2" 1/2	144	6" MS 152	NEMA 1.18.413	23,8	72,8
NR-151A/24	RP-151A/24	2003	1408	595	150	2" 1/2	144	6" MS 152	NEMA 1.18.413	25	74
NR-151A/26	RP-151A/26	2123	1488	635	150	2" 1/2	144	6" MS 152	NEMA 1.18.413	26,2	80,2
NR-151A/28	RP-151A/28	2203	1568	635	150	2" 1/2	144	6" MS 152	NEMA 1.18.413	27,4	81,4
NR-151A/31	RP-151A/31	2323	1688	635	150	2" 1/2	144	6" MS 152	NEMA 1.18.413	29,3	83,3
NR-151A/36	RP-151A/36	2573	1888	685	150	2" 1/2	144	6" MS 152	NEMA 1.18.413	32,4	92,4

≅ 2900 1/min

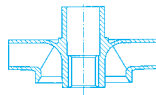

NR-151A

Moltiplicare il rendimento per il coefficiente corrispondente al vostro numero di stadi.

Multiply efficiency by the coefficient corresponding to the number of stages.

Multiplicar el rendimiento por el coeficiente correspondiente a Su numero de etapas.

Multiplier le rendement par le coefficient correspondant à votre nombre d'étages.

Das Wirkungsrad mit dem der Stufenzahl entsprechenden Koeffizient multiplizieren.

Multiplicar la eficiencia por el coeficiente igual a los numeros dos estagios.

Numero di stadi Number of stage Numero de etapas Nombre d'étages Stufenzahl Numero de estagios	<4	4-6	>6
Coefficienti Coefficient Coeficiente Facteur Koeffizient Coeficiente	0,96	0,98	1

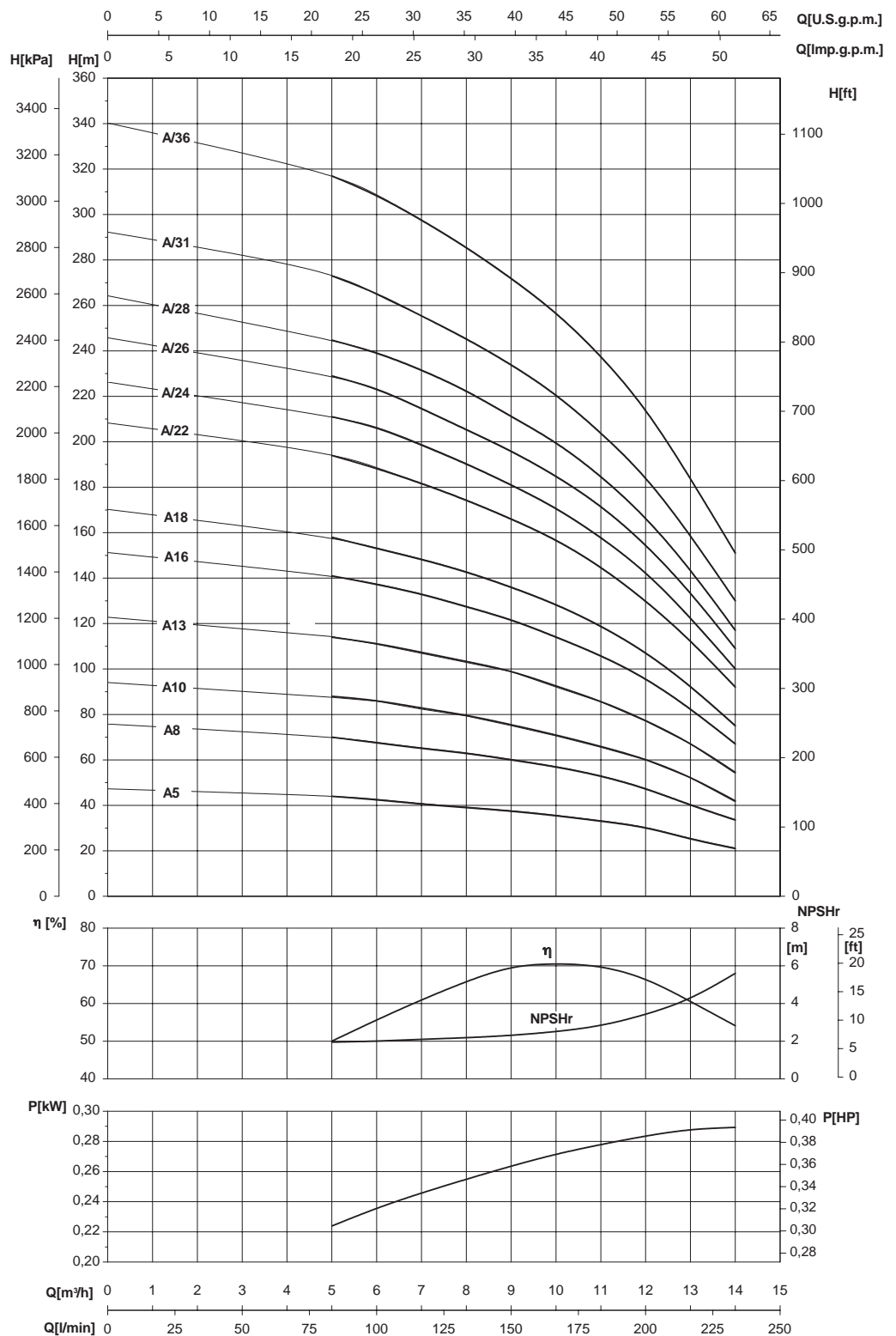

- Potenza assorbita per stadio
- Absorbed power for each single stage
- Potencia absorbida por cada etapa
- Puissance absorbée par chaque étage
- Leistungsaufnahme für jede Stufe
- Potência cada estadio

Le curve di prestazione sono basate su valori di viscosità cinematica = 1 mm²/s e densità pari a 1000 kg/m³. Tolleranza e curve secondo UNI EN ISO 9906 - Appendice A • The performance curves are based on the kinematic viscosity values = 1 mm²/s and density equal to 1000 kg/m³. Tolerance and curves according to UNI EN ISO 9906 - Attachment A • Las curvas de rendimiento se refieren a valores de viscosidad cinemática = 1 mm²/s y densidad de 1000 Kg/m³. Tolerancia de las curvas de acuerdo con UNI EN ISO 9906 - Parrafo A • Les courbes de performances sont basées sur des valeurs de viscosité cinématique égale à 1 mm²/s et une densité égale à 1000 kg/m³. Tolérance et courbes conformes aux normes UNI EN ISO 9906 - Annexe A • Die Leistungskurven beruhen auf einer kinematischen Zähflüssigkeit von 1 mm²/s und einer Dichte von 1000 kg/m³. Abweichung und Kurven gemäß UNI EN ISO 9906 - Anhang A • As curvas de rendimento referem-se a valores de viscosidade = 1 mm²/s e densidade igual a 1000 kg/m³. Tolerância das curvas de acordo com UNI EN ISO 9906 - Parágrafo A.

6"

SAER®
ELETTROPOMPE

NR-151B

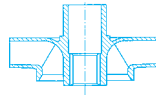

 $\cong 2900 \text{ l/min}$

CARATTERISTICHE IDRAULICHE

HYDRAULIC FEATURES

CARACTERISTICAS HIDRAULICAS / CARACTERISTIQUES HYDRAULIQUES / HYDRAULISCHE EIGENSCHAFTEN / CARACTERÍSTICAS HIDRÁULICAS

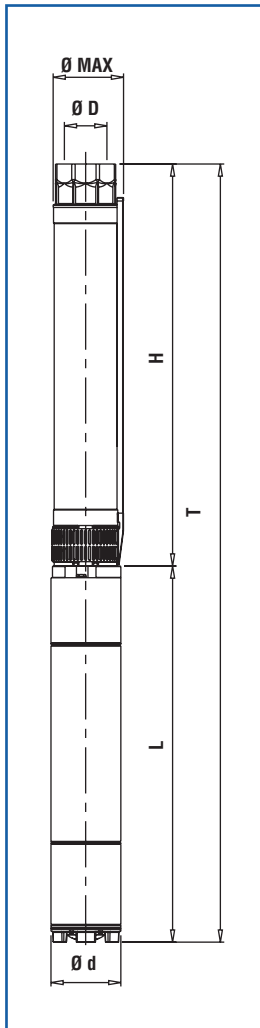
Tipo Type	Motore Motor		In(A) 3~ 400V	U.S.g.p.m. Q m ³ /h l/min	0	40	44	48	53	57	62	70	79	88	
	kW	HP			0	9	10	11	12	13	14	16	18	20	
NR-151B/4*	1,5	2	3,8	H (m)	40,5	38	37	35	34,5	32	29,5	24	19,5	13	
NR-151B/6*	2,2	3	6,3		61	56,5	56	53	52	47,5	44	36	28,5	20	
NR-151B/8*	3	4	7,8		80,5	75,5	74,5	70	69	64	58,5	48	38,5	26	
NR-151B/10*	4	5,5	10,5		102	94,5	93,5	88	87	80	73	60,5	48	33,5	
NR-151B/11*	5,5	7,5	12,2		111,5	104	103	97	95,5	87,5	80,5	66,5	53	36,5	
NR-151B/13*	5,5	7,5	12,2		132	123	121	114	112,5	103	95,5	79	63	43,5	
NR-151B/15*	7,5	10	16,3		152,5	141,5	140	132	130,5	119,5	110	91	72,5	50	
NR-151B/18*	7,5	10	16,3		183	170	168	158,5	156	143,5	132	109,5	86,5	60	
NR-151B/22	9,2	12,5	19,9		223	207	205	194	191,5	175	161,5	133,5	106	74	
NR-151B/27	11	15	23,7		275	255	252	237	235	215	198	164	130	90	
NR-151B/31	13	17,5	27,7		315	293	289	273	269	247	227	189	149	103	
NR-151B/35	15	20	30,4		355	330	327	308	304	279	257	213	169	117	
Livello minimo di battente alla griglia di aspirazione (m) • Min. hydrostatic head level to the suction grid (m) • Nivel de sumergencia min. de rejilla de aspiración (m) • Niveau minimum de profondeur à la grille d'aspiration (m) • Mindest Überflutung über dem Saugsieb (m) • Nivel mínimo de batente a la rejilla de aspiración (m)						1	1	1	1	1	1	1	1	1	1,5



* Il gruppo è disponibile anche in versione speciale per funzionamento orizzontale • The group is also available in special version for horizontal operation • Grupo disponible tambien en version especial para funcionamiento en horizontal • Le groupe est aussi disponible dans la version spéciale pour l'opération horizontale • Die Gruppe ist auch in der Ausführung fuer horizontalen Betrieb lieferbar • Grupo disponivel tambem na versoes especiais para trabalho em horizontal.

** Potenza nominale motore • Rated power of motor • Potencia nominal del motor • Puissance nominale moteur • Nennleistung des Motor • Potência nominal do motor.

• Per pompe con giranti stampate in ottone declassare (Q) e (H) del 5%. • For pumps with impellers in pressed brass decrease (Q) and (H) of 5%. • Para bombas con impulsores prensados en laton rebajar (Q) y (H) el 5%. • Pour pompes avec turbines estampées en laiton déclasser (Q) et (H) de 5%. • Für Pumpen mit Messingpress Lauffrädern, (Q) und (H) von 5% vermindern. • Para bombas com turbina em latão estampado deduzir (Q) e (H) 5%.

DIMENSIONI E PESI

DIMENSIONS AND WEIGHT

DIMENSIONES Y PESOS / DIMENSIONS ET POIDS / ABMESSUNGEN UND GEWICHTE / DIMENSÕES E PESO

Tipo / Type		T	H	L	Ø Max	Ø D	Ø d	L + H		Peso (Kg)	
T	H	(mm)	(mm)	(mm)	(mm)	"G"	(mm)	L	NEMA	H	T
NR-151B/4	RP-151B/4	969	541	428	145	2" 1/2	95	4" CL 95	NEMA 1.18.388	13,4	25,4
NR-151B/6	RP-151B/6	1109	621	488	145	2" 1/2	95	4" CL 95	NEMA 1.18.388	14,6	29,4
NR-151B/8	RP-151B/8	1230	701	529	145	2" 1/2	95	4" CL 95	NEMA 1.18.388	15,8	32,1
NR-151B/10	RP-151B/10	1390	781	609	145	2" 1/2	95	4" CL 95	NEMA 1.18.388	17	37,1
NR-151B/11	RP-151B/11	1440	888	552	150	2" 1/2	144	6" MS 152	NEMA 1.18.413	17,6	61,6
NR-151B/13	RP-151B/13	1520	968	552	150	2" 1/2	144	6" MS 152	NEMA 1.18.413	18,8	62,8
NR-151B/15	RP-151B/15	1643	1048	595	150	2" 1/2	144	6" MS 152	NEMA 1.18.413	20	69
NR-151B/18	RP-151B/18	1763	1168	595	150	2" 1/2	144	6" MS 152	NEMA 1.18.413	21,8	70,8
NR-151B/22	RP-151B/22	1963	1328	635	150	2" 1/2	144	6" MS 152	NEMA 1.18.413	24,1	78,1
NR-151B/27	RP-151B/27	2213	1528	685	150	2" 1/2	144	6" MS 152	NEMA 1.18.413	27	87
NR-151B/31	RP-151B/31	2413	1688	725	150	2" 1/2	144	6" MS 152	NEMA 1.18.413	29,4	91,4
NR-151B/35	RP-151B/35	2623	1848	775	150	2" 1/2	144	6" MS 152	NEMA 1.18.413	31,8	96,8

≅ 2900 l/min

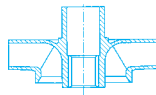

NR-151B

Moltiplicare il rendimento per il coefficiente corrispondente al vostro numero di stadi.

Multiply efficiency by the coefficient corresponding to the number of stages.

Multiplicar el rendimiento por el coeficiente correspondiente a Su numero de etapas.

Multiplier le rendement par le coefficient correspondant à votre nombre d'étages.

Das Wirkungsrad mit dem der Stufenzahl entsprechenden Koeffizient multiplizieren.

Multiplicar la eficiencia por el coeficiente igual a los numeros dos estagios.

Numero di stadi Number of stages Numero de etapas Nombre d'étages Stufenzahl Numero de estagios	<4	4-6	>6
Coefficienti Coefficient Coeficiente Facteur Koeffizient Coeficiente	0,96	0,98	1

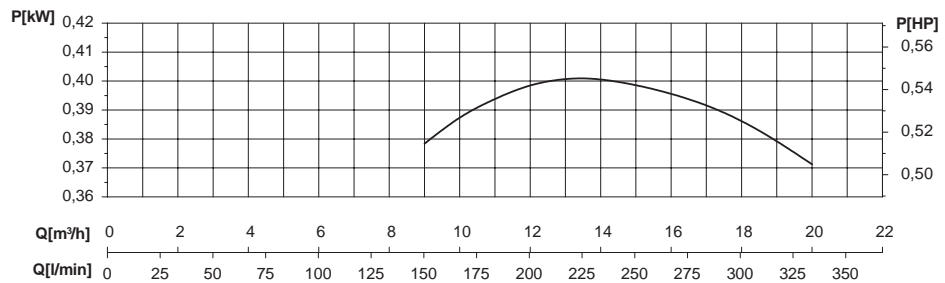
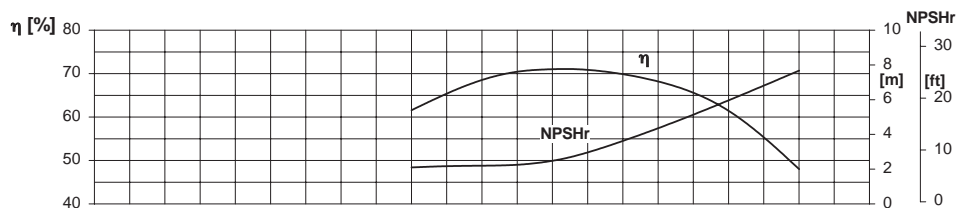
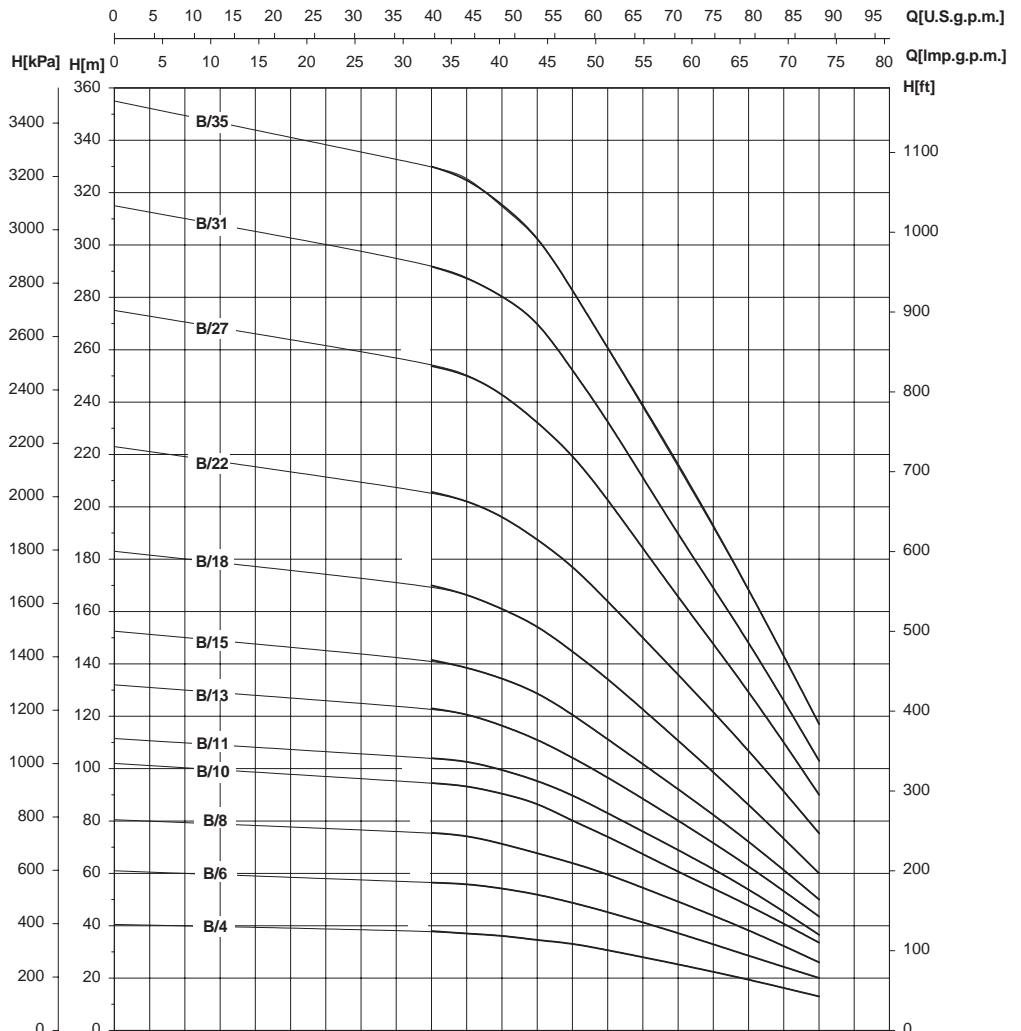

- Potenza assorbita per stadio
- Absorbed power for each single stage
- Potencia absorbida por cada etapa
- Puissance absorbée par chaque étage
- Leistungsaufnahme für jede Stufe
- Potência cada estadio

Le curve di prestazione sono basate su valori di viscosità cinematica = 1 mm²/s e densità pari a 1000 kg/m³. Tolleranza e curve secondo UNI EN ISO 9906 - Appendice A • The performance curves are based on the kinematic viscosity values = 1 mm²/s and density equal to 1000 kg/m³. Tolerance and curves according to UNI EN ISO 9906 - Attachment A • Las curvas de rendimiento se refieren a valores de viscosidad cinemática = 1 mm²/s y densidad de 1000 Kg/m³. Tolerancia de las curvas de acuerdo con UNI EN ISO 9906 - Parrafo A • Les courbes de performances sont basées sur des valeurs de viscosité cinématique égale à 1 mm²/s et une densité égale à 1000 kg/m³. Tolérance et courbes conformes aux normes UNI EN ISO 9906 - Annexe A • Die Leistungskurven beruhen auf einer kinematischen Zähflüssigkeit von 1 mm²/s und einer Dichte von 1000 kg/m³. Abweichung und Kurven gemäß UNI EN ISO 9906 - Anhang A • As curvas de rendimento referem-se a valores de viscosidade = 1 mm²/s e densidade igual a 1000 kg/m³. Tolerância das curvas de acordo com UNI EN ISO 9906 - Parágrafo A.

6"

SAER[®]
ELETTROPOMPE

NR-151C

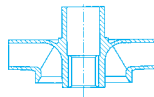

 $\cong 2900 \text{ l/min}$

CARATTERISTICHE IDRAULICHE

HYDRAULIC FEATURES

CARACTERISTICAS HIDRAULICAS / CARACTERISTIQUES HYDRAULIQUES / HYDRAULISCHE EIGENSCHAFTEN / CARACTERÍSTICAS HIDRÁULICAS

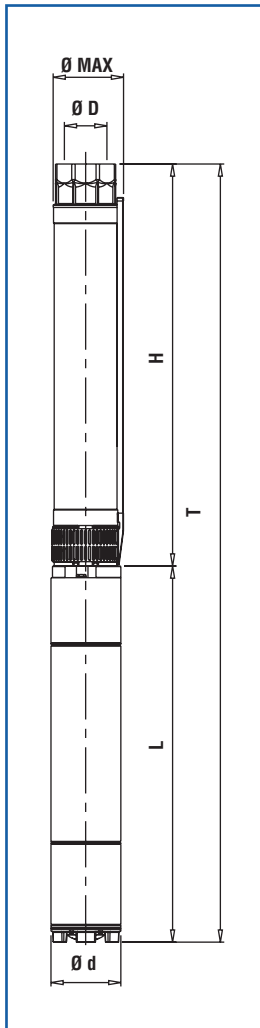
Tipo Type	Motore Motor		In(A) 3~ 400V	U.S.g.p.m. Q m ³ /h l/min	0	53	57	62	70	79	88	97	106	114
	kW	HP			0	12	13	14	16	18	20	22	24	26
NR-151C/4 *	2,2	3	6,3	H (m)	0	200	217	233	267	300	333	367	400	433
NR-151C/6 *	3	4	7,8		40	37,5	37	36,5	35	33	29,5	26	23	18,5
NR-151C/8 *	4	5,5	10,5		60	56,5	56	55	53	49	44	39,5	34	27,5
NR-151C/10 *	5,5	7,5	13,5		80	75	74	73,5	70,5	65,5	59	53	45,5	36,5
NR-151C/13 *	7,5	10	18		100	94	93	92	88	82	74	66	57	48
NR-151C/16 *	9,2	12,5	21,5		130	122	120,5	119,5	114	106,5	96	86	74	60
NR-151C/18 *	11	15	25		160	150	148	147	141	131	118	105,5	91	73,5
NR-151C/20	11	15	25,5		180	169	167	165,5	158	147,5	133	119	102,5	82,5
NR-151C/23	13	17,5	29,5		200	188	186	184	176	164	148	132	114	96
NR-151C/26	15	20	33		230	216	213	211,5	202	188,5	170	152	131	106
NR-151C/30	18,5	25	39		260	244	241	239	229	213	192	171,5	148	119,5
NR-151C/33	18,5	25	40,5		300	282	279	276	264	246	222	198	171	138
					330	310	306	303,5	290	270,5	244	218	188	152
Livello minimo di battente alla griglia di aspirazione (m) • Min. hydrostatic head level to the suction grid (m) • Nivel de sumergencia min. de rejilla de aspiración (m) • Niveau minimum de profondeur à la grille d'aspiration (m) • Mindest Überflutung über dem Saugsieb (m) • Nivel mínimo de batente a la rejilla de aspiración (m)					1	1	1	1	1	1	1	1	1,5	1,5



* Il gruppo è disponibile anche in versione speciale per funzionamento orizzontale • The group is also available in special version for horizontal operation • Grupo disponible tambien en version especial para funcionamiento en horizontal • Le groupe est aussi disponible dans la version spéciale pour l'opération horizontale • Die Gruppe ist auch in der Ausführung fuer horizontalen Betrieb lieferbar • Grupo disponivel tambem na versoes especiais para trabalho em horizontal.

** Potenza nominale motore • Rated power of motor • Potencia nominal del motor • Puissance nominale moteur • Nennleistung des Motor • Potência nominal do motor.

• Per pompe con giranti stampate in ottone declassare (Q) e (H) del 5%. • For pumps with impellers in pressed brass decrease (Q) and (H) of 5%. • Para bombas con impulsores prensados en laton rebajar (Q) y (H) el 5%. • Pour pompes avec turbines estampées en laiton déclasser (Q) et (H) de 5%. • Für Pumpen mit Messingpress Lauffrädern, (Q) und (H) von 5% vermindern. • Para bombas com turbina em latão estampado deduzir (Q) e (H) 5%.

DIMENSIONI E PESI

DIMENSIONS AND WEIGHT

DIMENSIONES Y PESOS / DIMENSIONS ET POIDS / ABMESSUNGEN UND GEWICHTE / DIMENSÕES E PESO

Tipo / Type		T	H	L	Ø Max	Ø D	Ø d	L + H		Peso (Kg)	
T	H	(mm)	(mm)	(mm)	(mm)	"G"	(mm)	L	NEMA	H	T
NR-151C/4	RP-151C/4	1029	541	488	145	2" 1/2	95	4" CL 95	NEMA 1.18.388	11,6	26,4
NR-151C/6	RP-151C/6	1150	621	529	145	2" 1/2	95	4" CL 95	NEMA 1.18.388	13,7	30
NR-151C/8	RP-151C/8	1310	701	609	145	2" 1/2	95	4" CL 95	NEMA 1.18.388	14,4	34,5
NR-151C/10	RP-151C/10	1333	781	552	150	2" 1/2	144	6" MS 152	NEMA 1.18.413	15,9	59,9
NR-151C/13	RP-151C/13	1563	968	595	150	2" 1/2	144	6" MS 152	NEMA 1.18.413	18	67
NR-151C/16	RP-151C/16	1723	1088	635	150	2" 1/2	144	6" MS 152	NEMA 1.18.413	20,1	74,1
NR-151C/18	RP-151C/18	1853	1168	685	150	2" 1/2	144	6" MS 152	NEMA 1.18.413	21,5	81,5
NR-151C/20	RP-151C/20	1933	1248	685	150	2" 1/2	144	6" MS 152	NEMA 1.18.413	23	83
NR-151C/23	RP-151C/23	2093	1368	725	150	2" 1/2	144	6" MS 152	NEMA 1.18.413	25,1	87,1
NR-151C/26	RP-151C/26	2263	1488	775	150	2" 1/2	144	6" MS 152	NEMA 1.18.413	27,2	92,2
NR-151C/30	RP-151C/30	2523	1648	875	150	2" 1/2	144	6" MS 152	NEMA 1.18.413	30	111
NR-151C/33	RP-151C/33	2643	1768	875	150	2" 1/2	144	6" MS 152	NEMA 1.18.413	32,1	113,1

≅ 2900 1/min

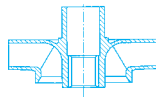

NR-151C

Moltiplicare il rendimento per il coefficiente corrispondente al vostro numero di stadi.

Multiply efficiency by the coefficient corresponding the number of stages.

Multiplicar el rendimiento por el coeficiente correspondiente a Su numero de etapas.

Multiplier le rendement par le coefficient correspondant à votre nombre d'étages.

Das Wirkungsrad mit dem der Stufenzahl entsprechenden Koeffizient multiplizieren.

Multiplicar la eficiencia por el coeficiente igual as os numeros dos estagios.

Numero di stadi Number of stage Numero de etapas Nombre d'étages Stufenzahl Numero de estagios	<4	4-6	>6
Coefficienti Coefficient Coeficiente Facteur Koeffizient Coeficiente	0,96	0,98	1

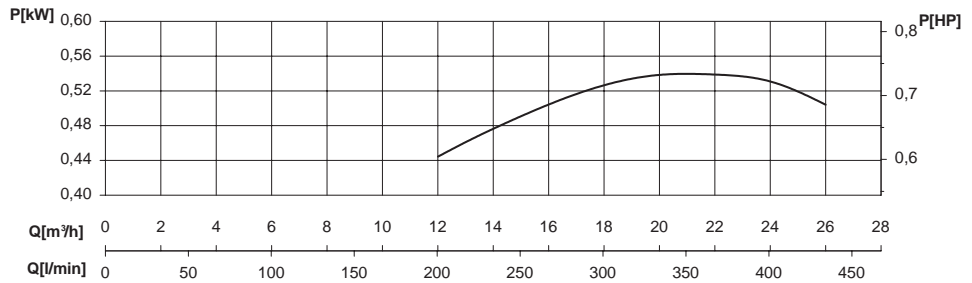
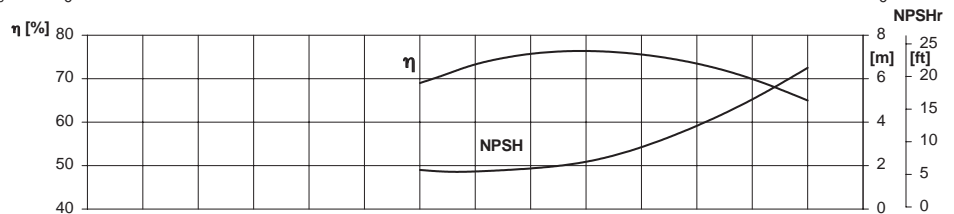
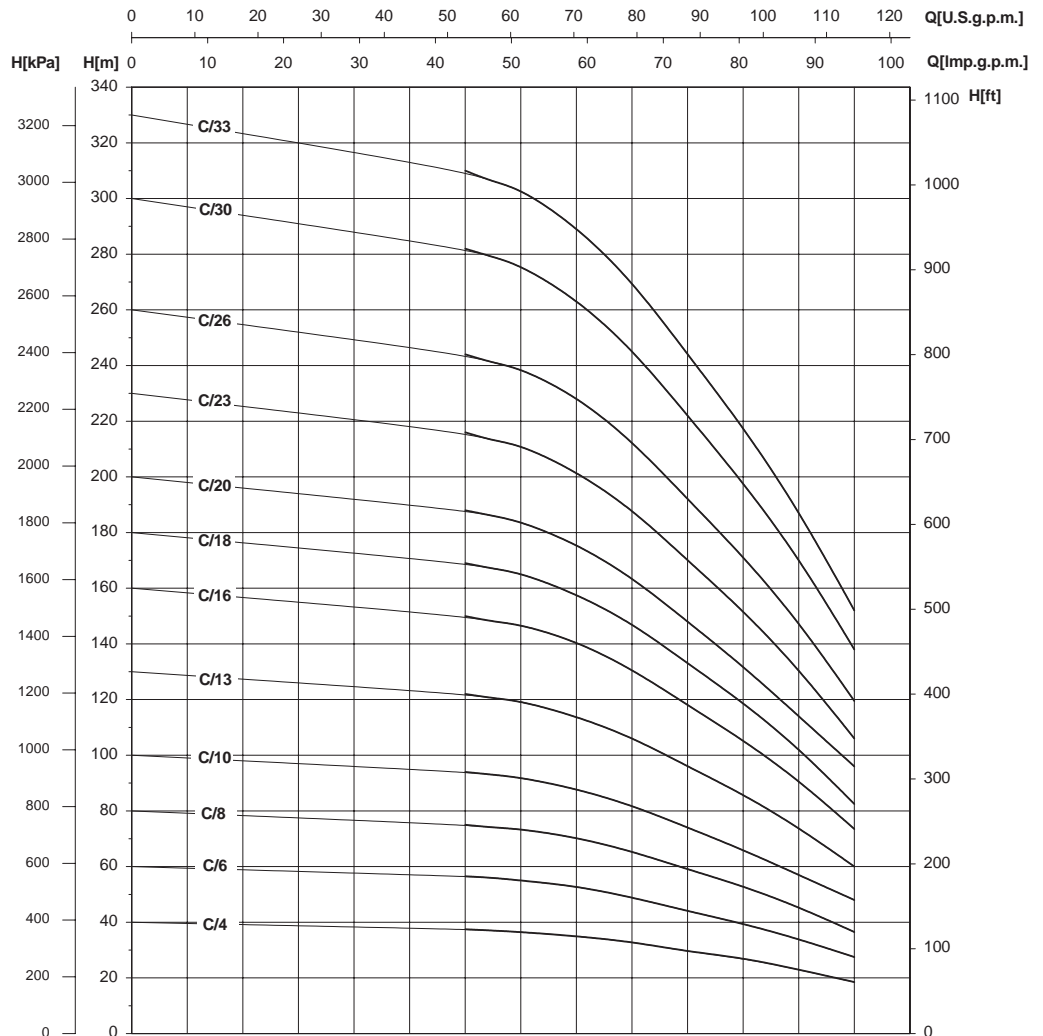

- Potenza assorbita per stadio
- Absorbed power for each single stage
- Potencia absorbida por cada etapa
- Puissance absorbée par chaque étage
- Leistungsaufnahme für jede Stufe
- Potência cada estadio

Le curve di prestazione sono basate su valori di viscosità cinematica = 1 mm²/s e densità pari a 1000 kg/m³. Tolleranza e curve secondo UNI EN ISO 9906 - Appendice A • The performance curves are based on the kinematic viscosity values = 1 mm²/s and density equal to 1000 kg/m³. Tolerance and curves according to UNI EN ISO 9906 - Attachment A • Las curvas de rendimiento se refieren a valores de viscosidad cinemática = 1 mm²/s y densidad de 1000 Kg/m³. Tolerancia de las curvas de acuerdo con UNI EN ISO 9906 - Parrafo A • Les courbes de performances sont basées sur des valeurs de viscosité cinématique égale à 1 mm²/s et une densité égale à 1000 kg/m³. Tolérance et courbes conformes aux normes UNI EN ISO 9906 - Annexe A • Die Leistungskurven beruhen auf einer kinematischen Zähflüssigkeit von 1 mm²/s und einer Dichte von 1000 kg/m³. Abweichung und Kurven gemäß UNI EN ISO 9906 - Anhang A • As curvas de rendimento referem-se a valores de viscosidade = 1 mm²/s e densidade igual a 1000 kg/m³. Tolerância das curvas de acordo com UNI EN ISO 9906 - Parágrafo A.

6"

SAER®
ELETTROPOMPE

NR-151D

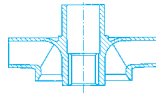

 $\cong 2900 \text{ l/min}$

CARATTERISTICHE IDRAULICHE

HYDRAULIC FEATURES

CARACTERISTICAS HIDRAULICAS / CARACTERISTIQUES HYDRAULIQUES / HYDRAULISCHE EIGENSCHAFTEN / CARACTERÍSTICAS HIDRÁULICAS

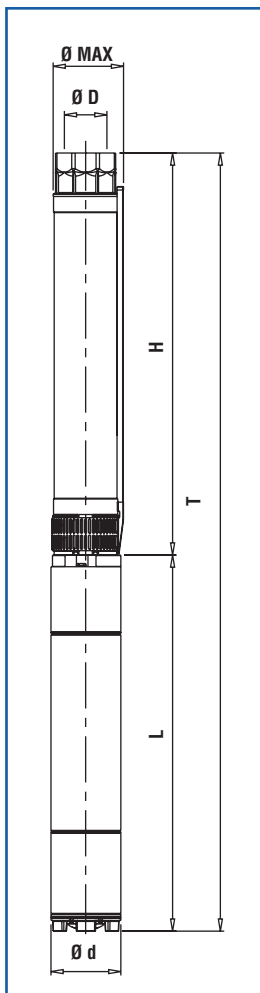
Tipo Type	Motore Motor		In(A) 3~ 400V	U.S.g.p.m. Q	0	62	70	79	88	97	106	114	123	132	141	150
	kW	HP			0	14	16	18	20	22	24	26	28	30	32	34
				l/min	0	233	267	300	333	367	400	433	467	500	533	567
NR-151D/3*	2,2	3	6,3	H (m)	29	24	23,5	23	22	21	20,5	19,5	17,5	15,5	12,5	9,5
NR-151D/4*	3	4	7,8		38,5	32	31,5	31	29,5	29	27,5	26	23,5	20,5	17	13
NR-151D/5*	4	5,5	10,5		48,5	40	39,5	38,5	37	36	34,5	32,5	29,5	25,5	21,5	16,5
NR-151D/7*	5,5	7,5	12,2		68	56	55	53	52	50	48	45,5	41	35,5	30	23
NR-151D/10*	7,5	10	16,3		97	81	80	77	75	72	69	65	59	51	43	33
NR-151D/12*	9,2	12,5	19,9		116	97	94	91	88	85	83	78	70	61	51	40
NR-151D/15*	11	15	25		145	121	119	114	110	107	102	96	88	77	65	50
NR-151D/17*	13	17,5	27,7		165	137	133	129	125	120	116	109	101	89	73	56
NR-151D/20	15	20	31		194	162	158	153	148	143	138	130	118	102	86	66
NR-151D/22	18,5	25	38		213	178	174	168	163	157	151	142	130	113	95	73
NR-151D/25	18,5	25	40,5		242	202	198	191	185	179	171	161	148	128	107	83
NR-151D/27	22	30	44,5		262	219	213	206	199	192	184	174	159	138	116	89
NR-151D/30	22	30	45,5		290	241	236	228	221	213	205	194	177	153	129	99
Livello minimo di battente alla griglia di aspirazione (m) • Min. hydrostatic head level to the suction grid (m) • Nivel de surgencia min. de rejilla de aspiración (m) • Niveau minimum de profondeur à la grille d'aspiration (m) • Mindest Überflutung über dem Saugsieb (m) • Nivel mínimo de batente a la rejilla de aspiración (m)						1	1	1	1	1	1	1	1	1	1	1,5



* Il gruppo è disponibile anche in versione speciale per funzionamento orizzontale • The group is also available in special version for horizontal operation • Grupo disponible tambien en version especial para funcionamiento en horizontal • Le groupe est aussi disponible dans la version spéciale pour l'opération horizontale • Die Gruppe ist auch in der Ausführung fuer horizontalen Betrieb lieferbar • Grupo disponivel tambem na versoes especiais para trabalho em horizontal.

** Potenza nominale motore • Rated power of motor • Potencia nominal del motor • Puissance nominale moteur • Nennleistung des Motor • Potência nominal do motor.

• Per pompe con giranti stampate in ottone declassare (Q) e (H) del 5%. • For pumps with impellers in pressed brass decrease (Q) and (H) of 5%. • Para bombas con impulsores prensados en laton rebajar (Q) y (H) el 5%. • Pour pompes avec turbines éstampées en laiton déclasser (Q) et (H) de 5%. • Für Pumpen mit Messingpress Lauffrädern, (Q) und (H) von 5% vermindern. • Para bombas com turbina em latão estampado deduzir (Q) e (H) 5%.

DIMENSIONI E PESI

DIMENSIONS AND WEIGHT

DIMENSIONES Y PESOS / DIMENSIONS ET POIDS / ABMESSUNGEN UND GEWICHTE / DIMENSÕES E PESO

Tipo / Type		T	H	L	Ø Max	Ø D	Ø d	L + H		Peso (Kg)	
T	H	(mm)	(mm)	(mm)	(mm)	"G"	(mm)	L	NEMA	H	T
NR-151D/3	RP-151D/3	1020	532	488	145	2" 1/2	95	4" CL 95	NEMA 1.18.388	11,9	26,7
NR-151D/4	RP-151D/4	1112	583	529	145	2" 1/2	95	4" CL 95	NEMA 1.18.388	12,7	29
NR-151D/5	RP-151D/5	1242	633	609	145	2" 1/2	95	4" CL 95	NEMA 1.18.388	13,5	33,6
NR-151D/7	RP-151D/7	1286	734	552	150	2" 1/2	144	6" MS 152	NEMA 1.18.413	15,1	59,1
NR-151D/10	RP-151D/10	1481	886	595	150	2" 1/2	144	6" MS 152	NEMA 1.18.413	17,5	66,5
NR-151D/12	RP-151D/12	1689	1054	635	150	2" 1/2	144	6" MS 152	NEMA 1.18.413	19,1	73,1
NR-151D/15	RP-151D/15	1890	1205	685	150	2" 1/2	144	6" MS 152	NEMA 1.18.413	21,5	81,5
NR-151D/17	RP-151D/17	2031	1306	725	150	2" 1/2	144	6" MS 152	NEMA 1.18.413	23,1	85,1
NR-151D/20	RP-151D/20	2233	1458	775	150	2" 1/2	144	6" MS 152	NEMA 1.18.413	25,5	90,5
NR-151D/22	RP-151D/22	2434	1559	875	150	2" 1/2	144	6" MS 152	NEMA 1.18.413	27,1	108,1
NR-151D/25	RP-151D/25	2585	1710	875	150	2" 1/2	144	6" MS 152	NEMA 1.18.413	29,5	110,5
NR-151D/27	RP-151D/27	2776	1811	965	150	2" 1/2	144	6" MS 152	NEMA 1.18.413	31,1	122,1
NR-151D/30	RP-151D/30	2928	1963	965	150	2" 1/2	144	6" MS 152	NEMA 1.18.413	33,5	124,5

≅ 2900 l/min

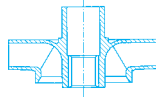

NR-151D

Moltiplicare il rendimento per il coefficiente corrispondente al vostro numero di stadi.

Multiply efficiency by the coefficient corresponding the number of stages.

Multiplicar el rendimiento por el coeficiente correspondiente a su número de etapas.

Multipier le rendement par le coefficient correspondant à votre nombre d'étages.

Das Wirkungsrad mit dem der Stufenzahl entsprechenden Koeffizient multiplizieren.

Multiplicar la eficiencia por el coeficiente igual a los números de estagios.

Numero di stadi Number of stages Numero de etapas Nombre d'étages Stufenzahl Numero de estagios	<4	4-6	>6
Coefficienti Coefficient Coeficiente Facteur Koeffizient Coeficiente	0,96	0,98	1

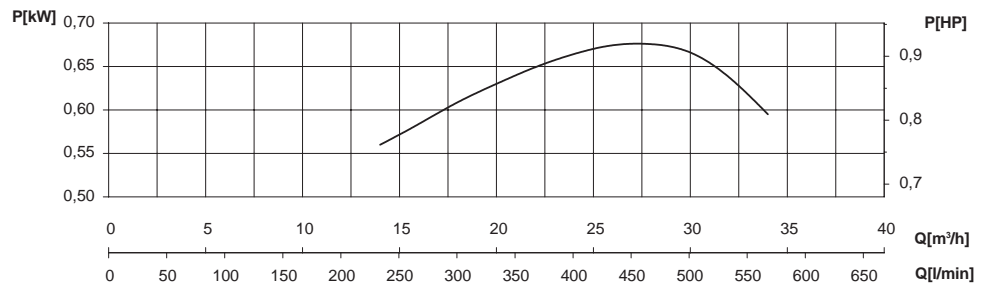
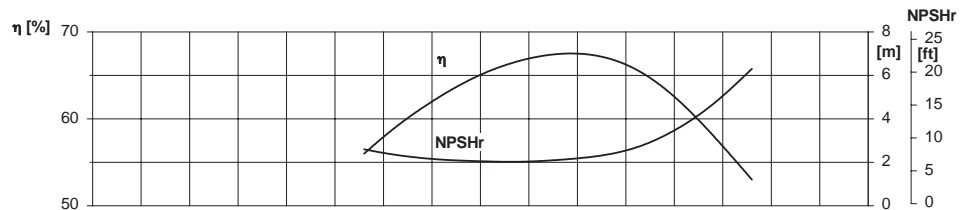
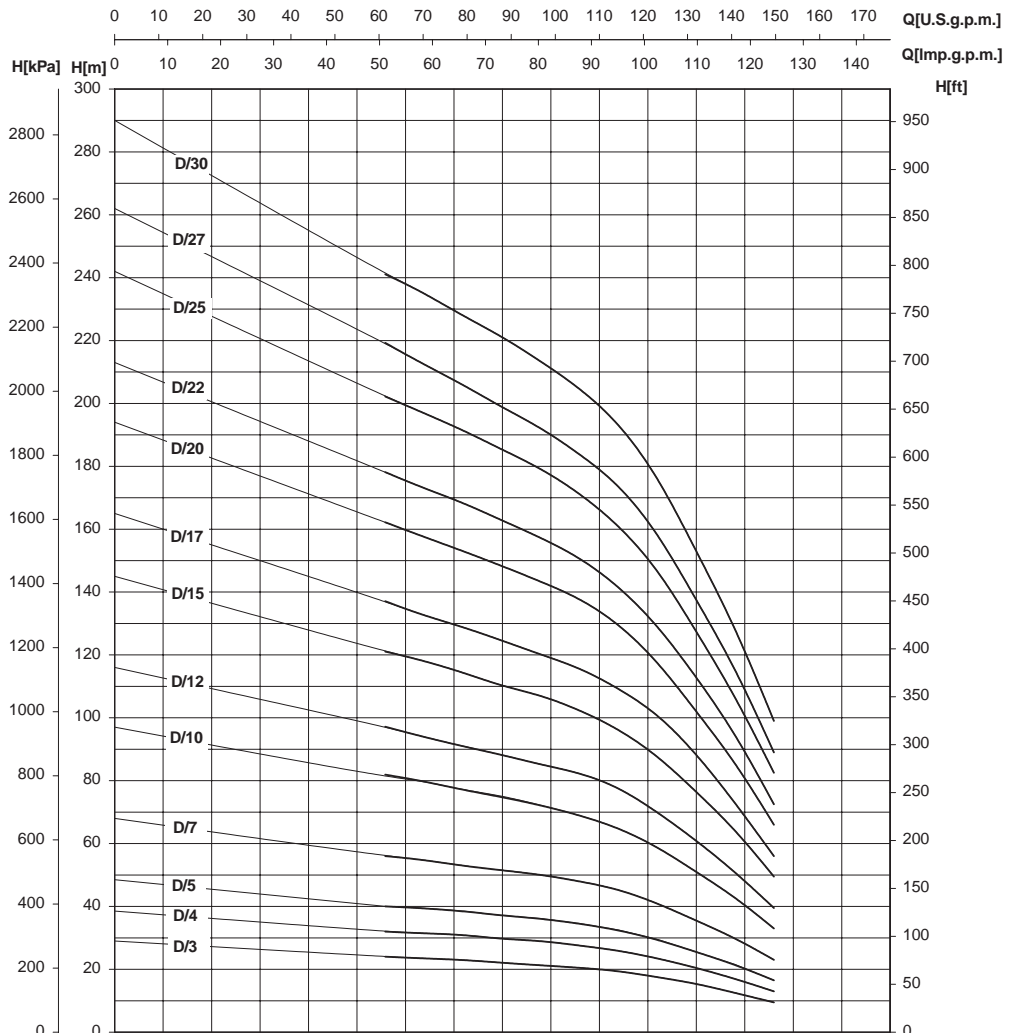

- Potenza assorbita per stadio
- Absorbed power for each single stage
- Potencia absorbida por cada etapa
- Puissance absorbée par chaque étage
- Leistungsaufnahme für jede Stufe
- Potência cada estadio

Le curve di prestazione sono basate su valori di viscosità cinematica = 1 mm²/s e densità pari a 1000 kg/m³. Tolleranza e curve secondo UNI EN ISO 9906 - Appendice A • The performance curves are based on the kinematic viscosity values = 1 mm²/s and density equal to 1000 kg/m³. Tolerance and curves according to UNI EN ISO 9906 - Attachment A • Las curvas de rendimiento se refieren a valores de viscosidad cinemática = 1 mm²/s y densidad de 1000 Kg/m³. Tolerancia de las curvas de acuerdo con UNI EN ISO 9906 - Parrafo A • Les courbes de performances sont basées sur des valeurs de viscosité cinématique égale à 1 mm²/s et une densité égale à 1000 kg/m³. Tolérance et courbes conformes aux normes UNI EN ISO 9906 - Annexe A • Die Leistungskurven beruhen auf einer kinematischen Zähflüssigkeit von 1 mm²/s und einer Dichte von 1000 kg/m³. Abweichung und Kurven gemäß UNI EN ISO 9906 - Anhang A • As curvas de rendimento referem-se a valores de viscosidade = 1 mm²/s e densidade igual a 1000 kg/m³. Tolerância das curvas de acordo com UNI EN ISO 9906 - Parágrafo A.

6"

SAER[®]
ELETTROPOMPE

NR-151E

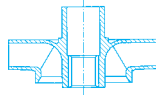

 $\cong 2900 \text{ l/min}$

CARATTERISTICHE IDRAULICHE

HYDRAULIC FEATURES

CARACTERISTICAS HIDRAULICAS / CARACTERISTIQUES HYDRAULIQUES / HYDRAULISCHE EIGENSCHAFTEN / CARACTERÍSTICAS HIDRÁULICAS

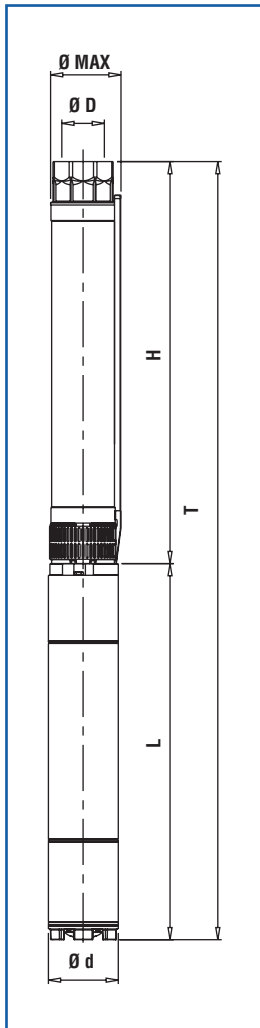
Tipo Type	Motore Motor		In(A) 3~ 400V	U.S.g.p.m. Q m ³ /h l/min	0	88	97	106	114	123	132	141	150	167	185	198	211
	kW	HP			0	20	22	24	26	28	30	32	34	38	42	45	48
NR-151E/3A *	4	5,5	10,5	H (m)	42,5	38	37	36,5	37	35,5	35	34	32,5	28	23	20	16,5
NR-151E/4 *	5,5	7,5	13,5		59	52	51,5	51	49	48	46,5	44	42	38	31,5	28	22,5
NR-151E/6B *	7,5	10	17,8		81	74	73,5	73	72	70	67	64	60	51,5	44	37	28
NR-151E/7B *	9,2	12,5	21		94,5	86	86	85	84	81	78	74	70	62	53	44	33
NR-151E/8 *	11	15	25		117	105	103	101	99	96	93	88	84,5	73	63	53	41,5
NR-151E/9 *	13	17,5	29,5		132	120	118	116	113	110	105	101	95	84	71	61	49
NR-151E/11 *	15	20	33		161	144	142	139	136	132	128	123	118	103	89	77	62
NR-151E/13 *	18,5	25	40,5		189	169	167	164	160	156	151	143	136	121	102	89	72
NR-151E/15	22	30	45		218	195	193	189	185	180	174	167	159	140	120	103	85
NR-151E/18	26	35	55		262	232	228	223	217	211	204	195	187	164	142	123	101
NR-151E/21	30	40	63		306	271	266	259	254	244	236	225	216	191	166	142	116
NR-151E/26	37	50	75		383	325	318	311	305	295	285	274	262	235	205	177	146
Livello minimo di battente alla griglia di aspirazione (m) • Min. hydrostatic head level to the suction grid (m) • Nivel de sumergéncia min. de rejilla de aspiración (m) • Niveau minimum de profondeur à la grille d'aspiration (m) • Mindest Überflutung über dem Saugsieb (m) • Nivel mínimo de batente a la rejilla de aspiración (m)					1	1	1	1	1	1	1	1	1	1	2	2	2



* Il gruppo è disponibile anche in versione speciale per funzionamento orizzontale • The group is also available in special version for horizontal operation • Grupo disponible tambien en version especial para funcionamiento en horizontal • Le groupe est aussi disponible dans la version spéciale pour l'opération horizontale • Die Gruppe ist auch in der Ausführung fuer horizontalen Betrieb lieferbar • Grupo disponivel tambem na versoes especiais para trabalho em horizontal.

** Potenza nominale motore • Rated power of motor • Potencia nominal del motor • Puissance nominale moteur • Nennleistung des Motor • Potência nominal do motor.

• Per pompe con giranti stampate in ottone declassare (Q) e (H) del 5%. • For pumps with impellers in pressed brass decrease (Q) and (H) of 5%. • Para bombas con impulsores prensados en laton rebajar (Q) y (H) el 5%. • Pour pompes avec turbines estampées en laiton déclasser (Q) et (H) de 5%. • Für Pumpen mit Messingpress Lauffrädern, (Q) und (H) von 5% vermindern. • Para bombas com turbina em latão estampado deduzir (Q) e (H) 5%.

DIMENSIONI E PESI

DIMENSIONS AND WEIGHT

DIMENSIONES Y PESOS / DIMENSIONS ET POIDS / ABMESSUNGEN UND GEWICHTE / DIMENSÕES E PESO

Tipo / Type		T	H	L	Ø Max	Ø D	Ø d	L + H		Peso (Kg)	
T	H	(mm)	(mm)	(mm)	(mm)	"G"	(mm)	L	NEMA	H	T
NR-151E/3A	RP-151E/3A	1171	561	609	145	3"	95	4" CL 95	NEMA 1.18.388	12	28,3
NR-151E/4	RP-151E/4	1168	616	552	150	3"	144	6" MS 152	NEMA 1.18.413	13	57
NR-151E/6B	RP-151E/6B	1321	726	595	150	3"	144	6" MS 152	NEMA 1.18.413	15	64
NR-151E/7B	RP-151E/7B	1416	781	635	150	3"	144	6" MS 152	NEMA 1.18.413	16	70
NR-151E/8	RP-151E/8	1521	836	685	150	3"	144	6" MS 152	NEMA 1.18.413	17	77
NR-151E/9	RP-151E/9	1616	891	725	150	3"	144	6" MS 152	NEMA 1.18.413	18	80
NR-151E/11	RP-151E/11	1849	1074	775	150	3"	144	6" MS 152	NEMA 1.18.413	20	85
NR-151E/13	RP-151E/13	2059	1184	875	150	3"	144	6" MS 152	NEMA 1.18.413	21,5	102,5
NR-151E/15	RP-151E/15	2259	1294	965	150	3"	144	6" MS 152	NEMA 1.18.413	23,5	114,5
NR-151E/18	RP-151E/18	2514	1459	1055	150	3"	144	6" MS 152	NEMA 1.18.413	26,5	129,5
NR-151E/21	RP-151E/21	2833	1698	1135	150	3"	144	6" MS 152	NEMA 1.18.413	29,5	138,5
NR-151E/26	RP-151E/26	3198	1973	1225	150	3"	144	6" MS 153	NEMA 1.18.413	34	164

≅ 2900 1/min

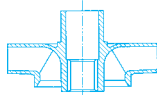

NR-151E

Moltiplicare il rendimento per il coefficiente corrispondente al vostro numero di stadi.

Multiply efficiency by the coefficient corresponding to the number of stages.

Multiplicar el rendimiento por el coeficiente correspondiente a su número de etapas.

Multiplier le rendement par le coefficient correspondant à votre nombre d'étages.

Das Wirkungsrad mit dem der Stufenzahl entsprechenden Koeffizient multiplizieren.

Multiplicar la eficiencia por el coeficiente igual a los números de estagios.

Numero di stadi Number of stage Número de etapas Nombre d'étages Stufenzahl Número de estagios	<4	4-6	>6
Coefficienti Coefficient Coeficiente Facteur Koeffizient Coeficiente	0,96	0,98	1

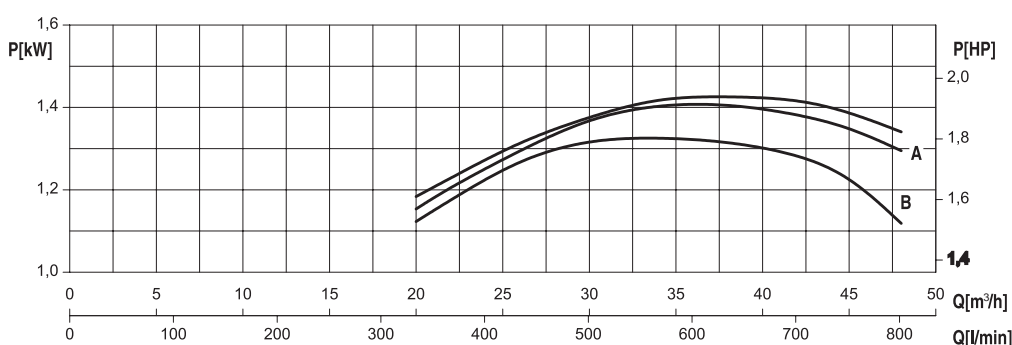
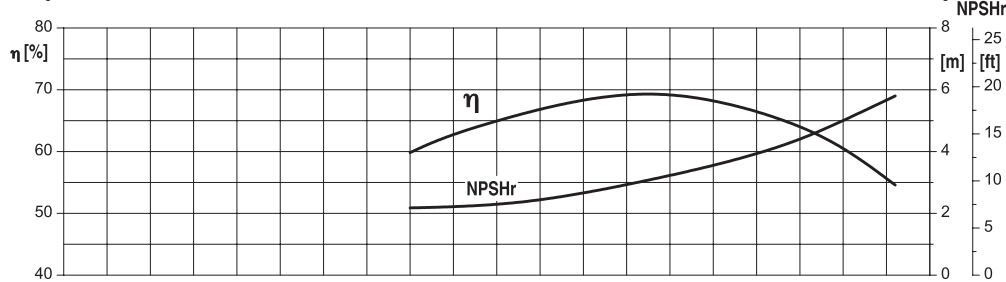
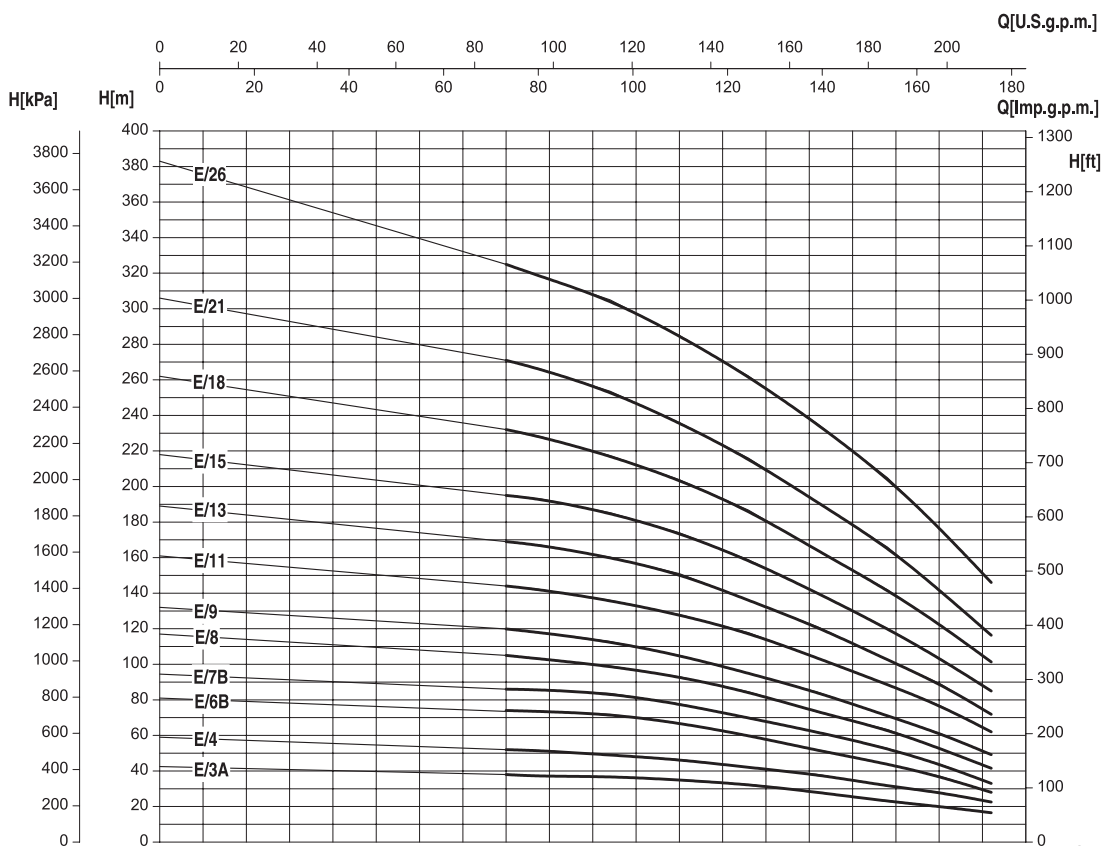

- Potenza assorbita per stadio
- Absorbed power for each single stage
- Potencia absorbida por cada etapa
- Puissance absorbée par chaque étage
- Leistungsaufnahme für jede Stufe
- Potência cada estadio

Le curve di prestazione sono basate su valori di viscosità cinematica = 1 mm²/s e densità pari a 1000 kg/m³. Tolleranza e curve secondo UNI EN ISO 9906 - Appendice A • The performance curves are based on the kinematic viscosity values = 1 mm²/s and density equal to 1000 kg/m³. Tolerance and curves according to UNI EN ISO 9906 - Attachment A • Las curvas de rendimiento se refieren a valores de viscosidad cinemática = 1 mm²/s y densidad de 1000 Kg/m³. Tolerancia de las curvas de acuerdo con UNI EN ISO 9906 - Parrafo A • Les courbes de performances sont basées sur des valeurs de viscosité cinématique égale à 1 mm²/s et une densité égale à 1000 kg/m³. Tolérance et courbes conformes aux normes UNI EN ISO 9906 - Annexe A • Die Leistungskurven beruhen auf einer kinematischen Zähflüssigkeit von 1 mm²/s und einer Dichte von 1000 kg/m³. Abweichung und Kurven gemäß UNI EN ISO 9906 - Anhang A • As curvas de rendimento referem-se a valores de viscosidade = 1 mm²/s e densidade igual a 1000 kg/m³. Tolerância das curvas de acordo com UNI EN ISO 9906 - Parágrafo A.

6"

SAER[®]
ELETTROPOMPE

NR-151F

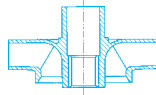

 $\cong 2900 \text{ l/min}$

CARATTERISTICHE IDRAULICHE

HYDRAULIC FEATURES

CARACTERISTICAS HIDRAULICAS / CARACTERISTIQUES HYDRAULIQUES / HYDRAULISCHE EIGENSCHAFTEN / CARACTERÍSTICAS HIDRÁULICAS

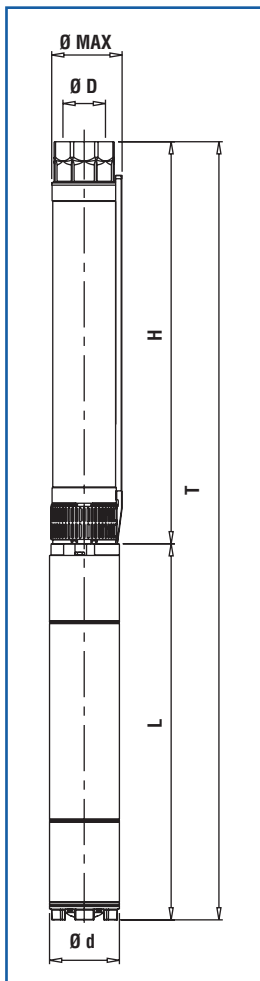
Tipo Type	Motore Motor		In(A) 3~ 400V	U.S.g.p.m. Q m ³ /h l/min	0	62	70	79	88	97	106	114	123	132	141	150		
	kW	HP			0	14	16	18	20	22	24	26	28	30	32	34		
NR-151F/3 *	2,2	3	7	H (m)	35	29	28,5	30	333	367	400	433	467	500	533	567		
NR-151F/4 *	3	4	9		46	39	38	37	36	34	30,5	27	23,5	27	23,5	18,3	14	10
NR-151F/5 *	4	5,5	11		58	48	47	46	43	42	37,5	33	27,5	23,5	18,5	13,5		
NR-151F/6 *	4	5,5	11,5		69	58	57	56	52	50	45	40	33	28,5	22	16		
NR-151F/7 *	5,5	7,5	12,2		81	68	66	65	62	58	52	47	40	33	26	19		
NR-151F/8 *	5,5	7,5	13,5		92	77	76	74	71	67	60	53	45	38	30	23		
NR-151F/10 *	7,5	10	16,3		115	96	93	90	87	80	74	66	56	47	37	27		
NR-151F/11 *	7,5	10	17,5		127	106	104	100	96	90	81	73	62	52	41	30		
NR-151F/12 *	9,2	12,5	19,9		138	116	113	109	103	96	88	80	68	57	45	33		
NR-151F/13 *	9,2	12,5	21,5		150	125	121	118	112	106	95	86	74	63	49	36		
NR-151F/15 *	11	15	23,7		173	144	139	135	129	120	109	99	85	72	58	42		
NR-151F/16 *	11	15	25		184	154	149	144	139	128	119	106	91	78	61	45		
NR-151F/17 *	13	17,5	27,7		196	164	160	155	148	138	126	113	99	82	65	48		
NR-151F/18 *	13	17,5	29,5		207	173	170	164	157	147	133	121	104	88	69	51		
NR-151F/20 *	15	20	30,4		230	192	188	182	177	163	147	132	113	97	76	55		
NR-151F/22 *	15	20	32,5		253	212	205	199	192	181	162	144	125	105	83	61		
NR-151F/25 *	18,5	25	38		288	240	233	225	217	203	185	164	142	120	94	70		
NR-151F/27 *	18,5	25	40		311	260	252	245	237	222	198	179	155	132	102	76		
NR-151F/30 *	22	30	44		345	288	280	271	260	245	222	198	172	147	115	84		
Livello minimo di battente alla griglia di aspirazione (m) • Min. hydrostatic head level to the suction grid (m) • Nivel de surgencia min. de rejilla de aspiración (m) • Niveau minimum de profondeur à la grille d'aspiration (m) • Mindest Überflutung über dem Saugsieb (m) • Nivel mínimo de batente a la rejilla de aspiración (m)						1	1	1	1	1	1	1	1	1	1	1	1,5	1,5



* Il gruppo è disponibile anche in versione speciale per funzionamento orizzontale • The group is also available in special version for horizontal operation • Grupo disponible también en versión especial para funcionamiento en horizontal • Le groupe est aussi disponible dans la version spéciale pour l'opération horizontale • Die Gruppe ist auch in der Ausführung fuer horizontalen Betrieb lieferbar • Grupo disponível tambem na versoes especiais para trabalho em horizontal.

** Potenza nominale motore • Rated power of motor • Potencia nominal del motor • Puissance nominale moteur • Nennleistung des Motor • Potência nominal do motor.

• Per pompe con giranti stampate in ottone declassare (Q) e (H) del 5%. • For pumps with impellers in pressed brass decrease (Q) and (H) of 5%. • Para bombas con impulsores prensados en latón rebajar (Q) y (H) el 5%. • Pour pompes avec turbines estampées en laiton déclasser (Q) et (H) de 5%. • Für Pumpen mit Messingpress Laufrädern, (Q) und (H) von 5% vermindern. • Para bombas com turbina em latão estampado deduzir (Q) e (H) 5%.

DIMENSIONI E PESI

DIMENSIONS AND WEIGHT

DIMENSIONES Y PESOS / DIMENSIONS ET POIDS / ABMESSUNGEN UND GEWICHTE / DIMENSÕES E PESO

Tipo / Type		T	H	L	Ø Max	Ø D	Ø d	L + H		Peso (Kg)	
T	H	(mm)	(mm)	(mm)	(mm)	"G	(mm)	L	NEMA	H	T
NR-151F/3	RP-151F/3	1020	532	488	145	2" 1/2	95	4" CL 95	NEMA 1.18.388	12	26,8
NR-151F/4	RP-151F/4	1112	583	529	145	2" 1/2	95	4" CL 95	NEMA 1.18.388	12,9	29,2
NR-151F/5	RP-151F/5	1242	633	609	145	2" 1/2	95	4" CL 95	NEMA 1.18.388	13,8	33,9
NR-151F/6	RP-151F/6	1293	684	609	145	2" 1/2	95	4" CL 95	NEMA 1.18.388	14,7	34,8
NR-151F/7	RP-151F/7	1286	734	552	150	2" 1/2	144	6" MS 152	NEMA 1.18.413	15,5	59,5
NR-151F/8	RP-151F/8	1337	785	552	150	2" 1/2	144	6" MS 152	NEMA 1.18.413	16,4	60,4
NR-151F/10	RP-151F/10	1481	886	595	150	2" 1/2	144	6" MS 152	NEMA 1.18.413	18,2	67,2
NR-151F/11	RP-151F/11	1598	1003	595	150	2" 1/2	144	6" MS 152	NEMA 1.18.413	19,1	68,1
NR-151F/12	RP-151F/12	1689	1054	635	150	2" 1/2	144	6" MS 152	NEMA 1.18.413	20	74
NR-151F/13	RP-151F/13	1740	1105	635	150	2" 1/2	144	6" MS 152	NEMA 1.18.413	20,9	74,9
NR-151F/15	RP-151F/15	1890	1205	685	150	2" 1/2	144	6" MS 152	NEMA 1.18.413	22,6	82,6
NR-151F/16	RP-151F/16	1941	1256	685	150	2" 1/2	144	6" MS 152	NEMA 1.18.413	23,5	83,5
NR-151F/17	RP-151F/17	2031	1306	725	150	2" 1/2	144	6" MS 152	NEMA 1.18.413	24,4	86,4
NR-151F/18	RP-151F/18	2082	1357	725	150	2" 1/2	144	6" MS 152	NEMA 1.18.413	25,3	87,3
NR-151F/20	RP-151F/20	2233	1458	775	150	2" 1/2	144	6" MS 152	NEMA 1.18.413	27,1	92,1
NR-151F/22	RP-151F/22	2334	1559	775	150	2" 1/2	144	6" MS 152	NEMA 1.18.413	28,9	93,9
NR-151F/25	RP-151F/25	2585	1710	875	150	2" 1/2	144	6" MS 152	NEMA 1.18.413	31,5	112,5
NR-151F/27	RP-151F/27	2686	1811	875	150	2" 1/2	144	6" MS 152	NEMA 1.18.413	33,2	114,2
NR-151F/30	RP-151F/30	2928	1963	965	150	2" 1/2	144	6" MS 152	NEMA 1.18.413	35,8	126,8

≅ 2900 l/min

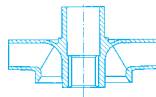

NR-151F

Moltiplicare il rendimento per il coefficiente corrispondente al vostro numero di stadi.

Multiply efficiency by the coefficient corresponding the number of stages.

Multiplicar el rendimiento por el coeficiente correspondiente a Su numero de etapas.

Multiplier le rendement par le coefficient correspondant à votre nombre d'étages.

Das Wirkungsrad mit dem der Stufenzahl entsprechenden Koeffizient multiplizieren.

Multiplicar la eficiencia por el coeficiente igual as os numeros dos estagios.

Numero di stadi			
Number of stage			
Numero de etapas			
Nombre d'étages	<4	4-6	>6
Stufenzahl			
Numero de estagios			
Coefficienti			
Coefficient			
Coefficiente	0,96	0,98	1
Facteur			
Koeffizient			
Coefficiente			

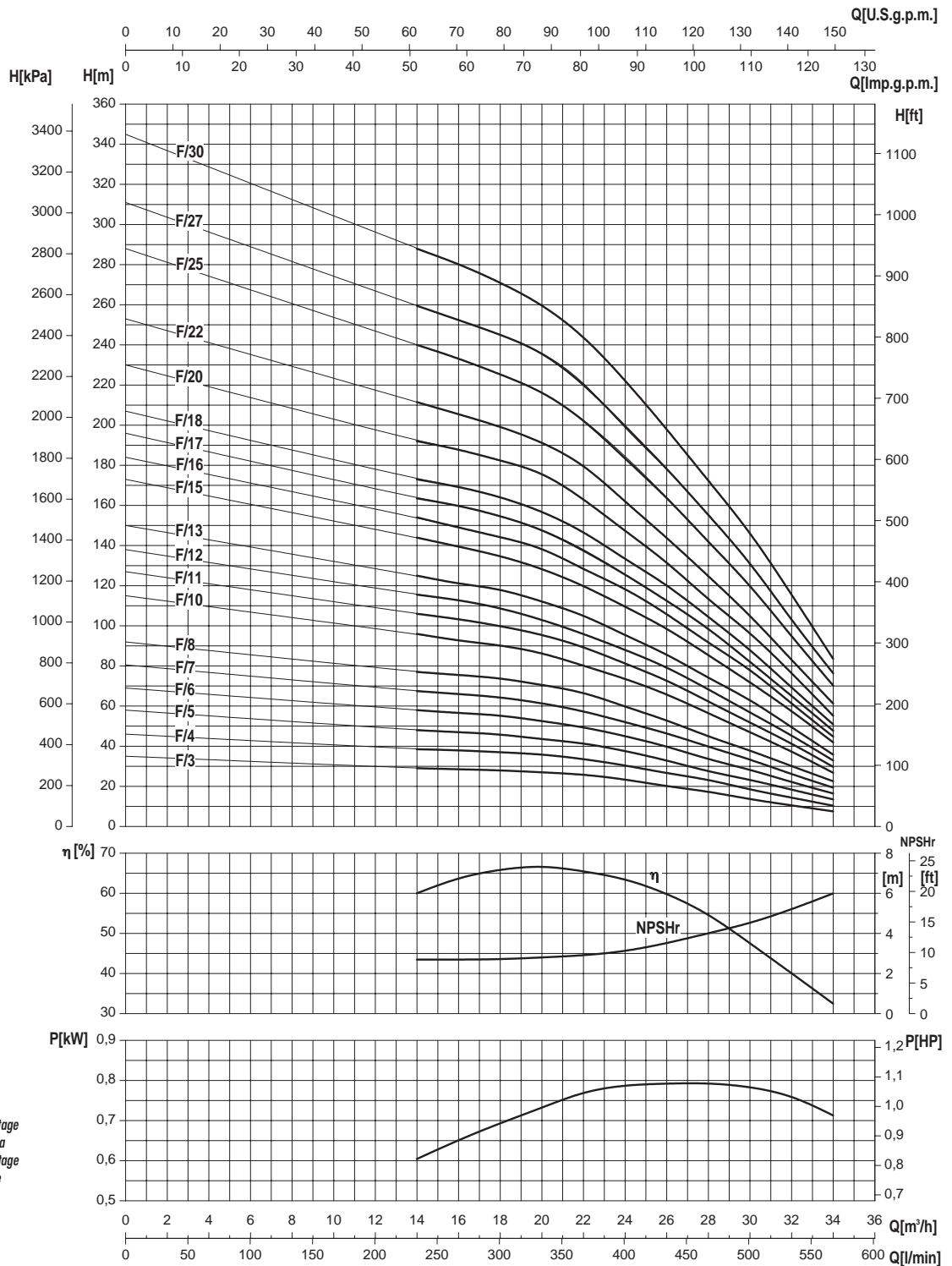

- Potenza assorbita per stadio
- Absorbed power for each single stage
- Potencia absorbida por cada etapa
- Puissance absorbée par chaque étage
- Leistungsaufnahme für jede Stufe
- Potência cada estadio

Le curve di prestazione sono basate su valori di viscosità cinematica = 1 mm²/s e densità pari a 1000 kg/m³. Tolleranza e curve secondo UNI EN ISO 9906 - Appendice A • The performance curves are based on the kinematic viscosity values = 1 mm²/s and density equal to 1000 kg/m³. Tolerance and curves according to UNI EN ISO 9906 - Attachment A • Las curvas de rendimiento se refieren a valores de viscosidad cinemática = 1 mm²/s y densidad de 1000 Kg/m³. Tolerancia de las curvas de acuerdo con UNI EN ISO 9906 - Parrafo A • Les courbes de performances sont basées sur des valeurs de viscosité cinématique égale à 1 mm²/s et une densité égale à 1000 kg/m³. Tolérance et courbes conformes aux normes UNI EN ISO 9906 - Annexe A • Die Leistungskurven beruhen auf einer kinematischen Zähflüssigkeit von 1 mm²/s und einer Dichte von 1000 kg/m³. Abweichung und Kurven gemäß UNI EN ISO 9906 - Anhang A • As curvas de rendimento referem-se a valores de viscosidade = 1 mm²/s e densidade igual a 1000 kg/m³. Tolerância das curvas de acordo com UNI EN ISO 9906 - Parágrafo A.

ELETTROPOMPE SOMMERSE 6"**6" SUBMERSIBLE ELECTRIC PUMPS****ELECTROBOMBAS SUMERGIDAS 6"****ELECTROPOMPES IMMERGEES 6"****UNTERWASSERPUMPEN 6"****ELECTROBOMBAS SUBMERSÍVEIS DE 6"****ITALIANO****IMPIEGHI**

Idonea per il sollevamento, la pressurizzazione e distribuzione in impianti civili ed industriali, alimentazione di autoclavi e cisterne, impianti di lavaggio, sistemi di irrigazione, con prelievo da pozzi con diametro minimo 156 mm, vasche o bacini naturali.

CARATTERISTICHE COSTRUTTIVE

NR152: gruppo elettropompa completo con motore.
RP152: parte idraulica accoppiabile a motori sommersi 4" con attacco secondo NEMA MG1-18.388 o 6" con attacco secondo NEMA MG1-18.401-18.413
Giranti radiali (NR152 A-B-C-D) o semiaxiali (NR152 E).
Bocca di mandata completa di valvola di ritegno.
Controspinta: pompa dotata di anello di controspinta in resina anti-usura.
Bussole di guida in gomma anti-usura. Diffusore completo di anello di usura in acciaio inossidabile.
Componenti realizzati con materiali particolari che assicurano una forte resistenza all'usura.

MATERIALI - VERSIONE STANDARD

Giranti: policarbonato caricato con fibra di vetro.
Diffusori: policarbonato caricato con fibra di vetro.
Albero in acciaio inossidabile AISI431, a profilo scanalato.
Bocca di mandata: acciaio al carbonio o ghisa EN-GJL-250
Supporto di aspirazione: acciaio al carbonio FeG450 o ghisa EN-GJL-250
Mantello esterno: acciaio inossidabile AISI304.
Dimensioni e tipologia bocche di mandata: uscita filettata 3" G.

DATI CARATTERISTICI

Fluido: chimicamente e meccanicamente non aggressivo, privo di corpi solidi o particelle abrasive.
Passaggio corpi solidi: max 4 mm.
Temperatura del liquido pompato: min 0°C max 35°C (CL95) / max 30°C (MS152) (oltre, chiedere informazioni).
Pressione massima di esercizio: 54 bar.
Profondità massima di immersione: 300 m
Senso di rotazione: antiorario, osservando dalla bocca di mandata.
Prestazioni a 2900 1/min
NR152 A Qmax: 18 m³/h / Hmax: 480 m
NR152 B Qmax: 26 m³/h / Hmax: 540 m
NR152 C Qmax: 45 m³/h / Hmax: 410 m
NR152 D Qmax: 56 m³/h / Hmax: 363 m
NR152 E Qmax: 64 m³/h / Hmax: 366 m

TOLLERANZE PRESTAZIONI

Pompe: UNI EN ISO 9906 Appendice A.
Motore: norme IEC 60034-1.

INSTALLAZIONE

Verticale.

VERSIONI SPECIALI

Supporto aspirazione e bocca di mandata in acciaio inossidabile AISI304 microfuso (A-B-C)
Versione con girante in ottone (A-B-C-D)
Tensioni diverse
Versione per installazione orizzontale

ACCESSORI A RICHIESTA

Quadro elettrico
Giunzione per cavo di alimentazione

ENGLISH**APPLICATION**

Suitable for lifting, pressurising and distribution in civil and industrial installations, autoclave and cistern inlets, washing plants, irrigation systems. Draws from wells of min. diameter of 156 mm, tanks or natural basins.

CONSTRUCTION FEATURES

NR152: complete unit of pump with electric motor.
RP152: hydraulic part to be connected with 4" submersible motors with coupling following NEMA MG1-18.388 or 6" submersible motors with coupling following NEMA MG1-18.401-18.413
Radial impellers (NR152 A-B-C-D) or semiaxial impellers (NR152 E).
Outlet complete with non return valve.
Pump equipped with counter trust ring in anti-wear resin. Diffuser complete with wear ring in stainless steel or brass.
Driving bushings in anti-wear rubber.
Components realized with particular materials which assure an high wear resistance.

MATERIALS - STANDARD VERSION

Impellers: polycarbonate loaded with fiber glass.
Diffusers: polycarbonate loaded with fiber glass.
Shaft in AISI431 stainless steel, with grooved profile.
Outlet: steel or cast iron EN-GJL-250
Suction support: FeG450 steel or cast iron EN-GJL-250
External shell: stainless steel AISI304.
Dimensions and type of outlet: threaded exit 3" G.

OPERATION DATA

Fluid: chemically and mechanically non-aggressive, without any solid substance or abrasive parts.
Passing of solids: max 4 mm.
Temperature of the pumped liquid: min 0°C max 35°C (CL95) / max 30°C (MS152) (for higher temperature, please, verify).
Maximum working pressure: 54 bar.
Maximum immersion depth: 300 m under liquid level.
Direction of rotation: counter clockwise, looking by the outlet.
Performance at 2900 rpm
NR152 A Qmax: 18 m³/h / Hmax: 480 m
NR152 B Qmax: 26 m³/h / Hmax: 540 m
NR152 C Qmax: 45 m³/h / Hmax: 410 m
NR152 D Qmax: 56 m³/h / Hmax: 363 m
NR152 E Qmax: 64 m³/h / Hmax: 366 m

PERFORMANCE TOLLERANCES

Pumps: UNI EN ISO 9906 Appendix A.
Motor: norms IEC 60034-1.

INSTALLATION

Vertical.

SPECIAL VERSIONS

Inlet and outlet in stainless steel AISI304 precision casting (A-B-C).
Version with brass impellers (A-B-C-D)
Different tensions
Version for horizontal installation

ACCESSORIES ON REQUEST

Control panel
Cable Joint

ESPAÑOL**APLICACIONES**

Adecuada para la elevación, pressurización y distribución en instalaciones de tipo civil e industrial, distribución a autoclaves y cisternas, sistemas de lavado, sistemas de riego, con trasiego de pozos con diametro min. 156 mm, tanques y cuencas.

CARACTERISTICAS DE CONSTRUCCION

NR151: grupo electrobomba completo con motor.
RP152: parte hidraulica para ensamblaje con motores sumergidos 4" con ataque segun NEMA MG1-18.388 o 6" con ataque segun NEMA MG1-18.401-18.413
Impulsores radiales (NR152 A-B-C-D) o semiaxiales (NR152 E).
Boca de descarga completa con valvola de retencion.
Bomba equipada con anillo de contra-empuje en resina anti-desgaste. Difusor completo con anillo de desgaste en acero inoxidable o en laton.
Casquillos pilotos en goma anti-desgaste.
Componentes realizados con materiales especiales anti-desgaste.

MATERIALES - EJECUCIONES ESTANDAR

Impulsores: policarbonato cargado con fibra de vidrio.
Difusores: policarbonato cargado con fibra de vidrio.
Eje en acero inoxidable AISI431, con perfil en ranura.
Boca de descarga y soporte de aspiracion: fundicion gris EN-GJL-250 o Acero.
Faldon exterior: acero inoxidable AISI304.
Dimensiones y tipo bocas de descarga: salida enroscada 3" G.

DATOS DE FUNCIONAMIENTO

Fluido: quimicamente y mecanicamente no agresivo, sin cuerpos solidos o particulas abrasivas.
Pasaje cuerpos solidos: max 4 mm.
Temperatura del liquido bombeado: min 0°C max 35°C (CL95) / max 30°C (MS152) (para valores superiores consultar verificacion).
Presion de funcionamiento maxima: 54 bar.
Profundidad de sumersion maxima: 300 m debajo del nivel del liquido.
Sentido de rotacion: antiorario, observando desde la boca de descarga.
Prestaciones en 2900 1/min
NR152 A Qmax: 18 m³/h / Hmax: 480 m
NR152 B Qmax: 26 m³/h / Hmax: 540 m
NR152 C Qmax: 45 m³/h / Hmax: 410 m
NR152 D Qmax: 56 m³/h / Hmax: 363 m
NR152 E Qmax: 64 m³/h / Hmax: 366 m

TOLERANCIAS PRESTACIONES

Bombas: UNI EN ISO 9906 Parrafo A. Motor: normas IEC 60034-1.

INSTALACION

Vertical.

EJECUCIONES ESPECIALES

Aspiracion y boca de descarga en acero inoxidable AISI304 en fundicion de precision (A-B-C)
Versiones con impulsores en laton (A-B-C-D)
Varias tensiones.
Version para instalacion en horizontal.

ACCESORIOS BAJO DEMANDA

Quadro electrico
Empalme por cable



FRANÇAIS

APPLICATIONS

Indiquée pour le relevage, la surpression et la distribution dans des installations civile et industrielles, l'alimentation d'autoclaves et citernes, les installations de lavage, les systèmes d'irrigation, prélèvement dans des puits avec diamètres minimum 156 mm, des réservoirs ou des bassins naturels.

CARACTERISTIQUES DE CONSTRUCTION

NR152: groupe électropompe complet de moteur.
 RP152: hydraulique à accoupler à moteurs immergés 4" avec accouplement selon NEMA MG1-18.388 ou 6" avec accouplement selon NEMA MG1-18.401-18.413.
 Turbines radiales (NR152 A-B-C-D) ou semiaxiales (NR152 E).
 Orifice de refoulement avec clapet de retenue.
 Pompe avec bague de contre-butée en résine anti-usure. Diffuseur avec bague d'usure en acier inoxydable ou laiton.
 Bague de guide en caoutchouc anti-usure.
 Composants fabriqués avec matériaux spéciales qui assurent une forte résistance à l'usure.

MATERIAUX - VERSION STANDARD

Turbines: polycarbonate chargé avec fibre de verre.
 Diffuseurs: polycarbonate chargé avec fibre de verre.
 Arbre en acier inoxydable AISI431, avec rainures.
 Orifice de refoulement et support d'aspiration: Acier ou fonte EN-GJL-250.
 Manteau extérieur: acier inoxydable AISI304.
 Dimensions et typologie orifices de refoulement: sortie fileté 3" G.

DONNEES CARACTERISTIQUES

Fluide: chimiquement et mécaniquement non agressif, sans corps solides ou particules abrasives.
 Passage corps solides: max. 4 mm.
 Température du liquide pompé: min 0°C max 35°C (CL95) / max 30°C (MS152) (pour des températures supérieures demander une vérification).
 Pression max de service: 54 bar.
 Profondeur max d'immersion: 300 m au dessous du niveau du liquide.
 Sens de rotation: contre l'aiguille d'un montre, si on le regarde de l'orifice de refoulement.
 Régime a 2900 1/min.
 NR152 A Qmax: 18 m³/h / Hmax: 480 m
 NR152 B Qmax: 26 m³/h / Hmax: 540 m
 NR152 C Qmax: 45 m³/h / Hmax: 410 m
 NR152 D Qmax: 56 m³/h / Hmax: 363 m
 NR152 E Qmax: 64 m³/h / Hmax: 366 m

TOLERANCES REGIMES

Pompe: UNI EN ISO 9906 Appendice A. Moteur: norme IEC 60034-1

INSTALLATION

Verticale

VERSIONS SPECIALES

Aspiration et orifice de refoulement en acier inoxydable AISI304 de microfusion (A-B-C)
 Version avec turbines en laiton (A-B-C-D)
 Voltages différents.
 Version pour l'opération horizontale.

ACCESSOIRES SUR DEMANDE

Tableaux électrique
 Jonction pour câble

DEUTSCH

EINSATZ

Geeignet für die Abhebung, die Druckerhöhung und Verteilung in Zivil- und Industrieanlagen, zur Speisung von Autoklaven, Zisternen, Wasch- und Bewässerungsanlagen, mit Wasserentnahme aus Brunnen mit dem minimalen Durchmesser 156 mm, Wannern oder natürlichen Wasserbecken.

BAUEIGENSCHAFTEN

NR152: Gruppe von Elektropumpe mit Motor.
 RP152: Pumpenkörper, der an einen Unterwassermotor 4", dessen Kupplungseinrichtung den Normen NEMA MG1-18.388 entspricht, oder an einen Unterwassermotor 6" mit der Kupplungseinrichtung nach den Normen NEMA MG1-18.401-18.413 angeschlossen werden könnte.
 Radiale Laufräder oder Halbaxiale Laufräder.
 Druckeröffnung, mit einem Rückschlagventil versehen.
 Die Pumpe ist mit einem Gegendruckring aus abnutzungssicherem Harz versehen. Mit einem Verschleissring aus rostfreiem Edelstahl ausgestatteter Diffusor. Aus abnutzungssicherem Gummi hergestellte Steuerbuchse.
 Die Bauteile sind aus besonderen Stoffen produziert, was zur Festigkeit gegen Abnutzung beiträgt.

STOFFE - NORMALE VERSION

Laufräder: Polykarbonat, mit Glasfaser geladen.
 Diffusoren: Polykarbonat, mit Glasfaser geladen.
 Welle aus rostfreiem Edelstahl AISI431, eine Keilwelle
 Druckeröffnung und Sauglager: Stahl oder Gußeisen EN-GJL-250
 Äußerer Mantel: rostfreier Edelstahl AISI304.
 Dimensionen und Type von Druckeröffnungen: geschnittene Eröffnung 3" G.

EIGENSCHAFTEN

Füssigkeit: chemisch und mechanisch nicht aggressiv, ohne Festkörper oder abrasive Teilchen.
 Durchgang der Festkörper: max. 4 mm.
 Temperatur des Fördermediums: min 0°C max 35°C (CL95) / max 30°C (MS152) (bei höherer Temperatur bitte, überprüfen Sie).
 Maximaler Betriebsdruck: 54 bar.
 Maximale Tauchtiefe: 300 m unter dem Flüssigkeitsniveau.
 Drehrichtung: gegen Uhrzeigersinn von der Druckeröffnung gesehen.
 Leistungen bei 2900 1/min
 NR152 A Qmax: 18 m³/h / Hmax: 480 m
 NR152 B Qmax: 26 m³/h / Hmax: 540 m
 NR152 C Qmax: 45 m³/h / Hmax: 410 m
 NR152 D Qmax: 56 m³/h / Hmax: 363 m
 NR152 E Qmax: 64 m³/h / Hmax: 366 m

LEISTUNGSTOLERANZEN

Pumpe: UNI EN ISO 9906 Anhang A. Motor: Normen IEC 60034-1

EINBAU

Vertikal.

SONDERAUSFÜHRUNGEN

Sauglager und Druckeröffnung aus rostfreiem Edelstahl AISI304 (A-B-C)
 Ausführung mit dem Laufrad aus Messing (A-B-C-D).
 Unterschiedliche Spannungen.
 Ausführung fuer horizontale Installation.

AUF ANFRAGE GELIEFERTES ZUBEHÖR

Elektrische Schalttafeln
 Kabelverbindung

PORTUGUÊS

APLICAÇÕES

Adequada para a elevação, pressurização e distribuição em instalações do tipo civil e industrial, distribuição a autoclaves e cisternas, sistemas de lavagem, sistemas de rega, com trasfega de poços com diametro min 156 mm, tanque bacía de rio.

CARACTERISTICAS DE CONSTRUÇÃO

NR152: grupo electrobomba completo com motor.
 RP152: parte idraulica com acoplamento para motores submersiveis 4" segun normativa NEMA MG1-18.388 o 6" segun normativa NEMA MG1-18.401-18.413
 Turbinas radiales.
 Boca de saída completa de valvula de retenção.
 Bomba com anilha de contra pressão em resina anti-desgaste.
 Difusores munidos de anéis de destaste em aço inox o em latão.
 Casquillo de guia em goma anti-desgaste.
 Componentes fabricados com materiais especiais que garantizan uma forte resistencia al desgaste.

MATERIAIS - VERSÕES ESTANDARD

Turbina: policarbonato carregado com fibra de vidro.
 Difusores: policarbonato carregado com fibra de vidro.
 Veio em aço inox AISI431, a perfil estriado
 Boca de saída e soporte de aspiração: Aço o ferro fundido EN-GJL-250
 Camisa externa: aço inox AISI304
 Dimensões e tipo da boca de saída: saída enroscada 3" G.

CARACTERISTICAS

Fluido: Quimicamente e mecanicamente no agressivo, falto de sustancias solidas o abrasiva.
 Pasagem corpo solido: max 4 mm.
 Temperatura do liquido bombeado: min 0°C max 35°C (CL95) / max 30°C (MS152) (para valores superiores, solicitar informaçoes).
 Pressão maxima de operação: 54 bar.
 Profundid maxima de sumergencia: 300 m debaixo o nivel do liquido.
 Sentido de rotação: antihorario, olhando da boca de saída.
 Prestação a 2900 1/min
 NR152 A Qmax: 18 m³/h / Hmax: 480 m
 NR152 B Qmax: 26 m³/h / Hmax: 540 m
 NR152 C Qmax: 45 m³/h / Hmax: 410 m
 NR152 D Qmax: 56 m³/h / Hmax: 363 m
 NR152 E Qmax: 64 m³/h / Hmax: 366 m

TOLERÂNCIA PRESTAÇÃO

Bomba: UNI EN ISO 9906 Appendice A. Motor: norma IEC 60034-1.

INSTALAÇÃO

Vertical.

VERSÃO ESPECIAIS

Soporte aspiração e boca de saída em aço inox AISI304 microfundido (A-B-C)
 Versão com turbina em latão (A-B-C-D)
 Voltagem variados
 Versoes para instalacao horizontal

ACCESÓRIOS SOB PEDIDO

Quadro electrico
 Junta por cabo

MATERIALI DEI COMPONENTI PRINCIPALI
MATERIALS OF THE MAIN COMPONENTS
MATERIAS DE LOS PRINCIPALES COMPONENTS
MATÉRIAUX DES COMPOSANTS PRINCIPAUX
MATERIALEN DER HAUPTBESTANDTEILEN
MATERIAIS DOS COMPONENTES PRINCIPAIS
NR-152

COMPONENTE COMPONENT COMPONENTE COMPOSANT BAUTEIL COMPONENTE	VERSIONE VERSION • VERSIÓN • VERSION • VERSION • VERSÃO		
	NR152		
	Standard	A richiesta On request • Bajo demanda Sur demand • Auf Anfrage A pedido	
Albero Shaft Eje Arbre Welle Eixo	Acciaio inox Stainless steel Acero inox Acier inoxydable Rostfreier Stahl Aço inoxidável AISI431 (1.4057)		
Girante Impeller • Impulsor Turbine • Laufrad • Turbina	Policarbonato Polycarbonates • Policarbonato • Polykarbonat		A-B-C-D Ottone Brass • Latón • Laiton • Messing • Latão
Diffusore Diffuser • Difusor Diffuseur • Diffusor • Difusor	Policarbonato Polycarbonates • Policarbonato • Polykarbonat		
Supporto aspirazione Suction support Soporte de aspiración Support d'aspiration Saugslager Suporte de aspiração	Ghisa Cast iron Fundicion gris Fonte Gusseisen Ferro fundido EN-GJL-250	Acciaio al carbonio Steel Acero Acier Stahl Aço G20Mn5 (1.6220)	A-B-C Acciaio inox Stainless steel Acero inox Acier inoxydable Rostfreier Stahl Aço inoxidável AISI304 (1.4308)
Bocca di mandata Outlet Orificio de impulsión Orifice de refoulement Druckeröffnung Orificio de impulsão	Ghisa Cast iron Fundicion gris Fonte Gusseisen Ferro fundido EN-GJL-250	Acciaio al carbonio Steel Acero Acier Stahl Aço G20Mn5 (1.6220)	A-B-C Acciaio inox Stainless steel Acero inox Acier inoxydable Rostfreier Stahl Aço inoxidável AISI304 (1.4308)
Tubo e Copricavo Pump pipe and Cable cover Tubo bomba y Cubrecable Tuyau et Couvre-câble Pumpenrohr und Kabeldeckel Corpo da bomba Blindagem cabo eléctrico	Acciaio inox Stainless steel Acero inox Acier inoxydable Rostfreier Stahl Aço inoxidável AISI304 (1.4301)		
Valvola Valve Valvula Clapet Ventil Válvula	Acciaio inox Stainless steel Acero inox Acier inoxydable + Rostfreier Stahl Aço inoxidável AISI304 (1.4301)		Policarbonato Polycarbonates Policarbonato Polykarbonat

Elenco completo dei componenti a pag. 226 • Complete list of the components on page 226 • Lista completa de los componentes a la página 226 • Liste complète des composants à la page 226 • Komplette Liste der Bestandteile auf der Seite 226 • Listado complete dos componentes pag. 226

MOTORI
MOTORS
MOTORES
MOTEURS
MOTOREN
MOTORES

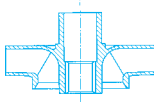

NR-152

2900 1/min

POMPA PUMP BOMBA POMPE PUMPE BOMBA	INSTALLAZIONE INSTALLATION INSTALACIÓN INSTALLATION EINBAU INSTALAÇÃO	P ₂	MOTORE MOTORS MOTORES MOTEURS MOTOREN MOTORES			
			4"		6"	6"
NR-152			Motore sommerso a bagno d'olio Oil filled submersible motor Motor sumergible en bano de aceite Moteur immergé à bain d'huile Unterwassermotor ölgefüllt Motor submersível em banho de oleo		Motore sommerso a bagno d'acqua Water filled submersible motor Motor sumergible en bano de agua Moteur immergé à bain d'eau Wassergefüllter Unterwassermotor Motor submersível em banho de agua	
			CL-95	CLE-95	CL-140	MS-152
A-B-C-D-E	V	≤ 2,2 kW	S	R	R	R
		3 ÷ 4 kW	S	-	R	R
		5,5 ÷ 18,5 kW	-	-	R	S
		22 ÷ 37	-	-	-	S
A	O	≤ 11 kW	-	-	R	S
B		≤ 15 kW			R	
C		≤ 18,5 kW			R	
D		≤ 18,5 kW			R	
		≤ 22 kW			-	
E		≤ 18,5 kW			R	
	≤ 22 kW	-				

S = Standard

R = A richiesta • On request • Bajo demanda • Sur demande • Auf anfrage • Sob pedido

V = Verticale • Vertical • Vertical • Vertical • Vertikal • Vertical

O = Orizzontale • Horizontal • Horizontal • Horizontale • Horizontale • Horizontal

6"

SAER®

ELETTROPOMPE

NR-152
A-B-C-D-E

TABELLA DELLE CARATTERISTICHE IDRAULICHE

TABLE OF THE HYDRAULIC FEATURES

TABLA DE LAS CARACTERISTICAS HIDRAULICAS

TABLEAU DES CARACTERISTIQUES HYDRAULIQUES

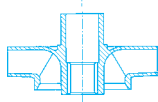
TABELLE DER HYDRAULISCHEN EIGENSCHAFTEN

TABELA DE CARACTERÍSTICAS HIDRÁULICAS

2900 1/min

Tipo Type	Motore Motor**		In(A) 3~ 400V	U.S.g.p.m.																	
	kW	HP		Q																	
				m ³ /h																	
				l/min																	
NR-152 A/3*	2,2	3	6,3	48	45	44	43	41	40	36	32	29	23	16							
NR-152 A/4*	2,2	3	6,3	64	60	58	57	55	53	48	43	38	30	21							
NR-152 A/5*	3	4	7,8	80	75	74	72	69	67	61	54	48	38	27							
NR-152 A/6*	4	5,5	10,5	96	90	88	86	83	80	73	65	57	45	32							
NR-152 A/7*	4	5,5	10,5	112	105	103	100	97	93	85	76	67	53	37							
NR-152 A/8*	5,5	7,5	12,2	128	120	118	114	110	106	97	86	76	61	42							
NR-152 A/9*	5,5	7,5	12,2	144	135	132	128	124	120	109	97	86	68	48							
NR-152 A/10*	5,5	7,5	12,2	160	150	147	143	138	133	121	108	95	76	53							
NR-152 A/12*	7,5	10	16,3	192	180	176	171	165	159	145	130	114	91	64							
NR-152 A/14*	9,2	12,5	19,9	224	210	206	200	193	186	169	151	133	106	74							
NR-152 A/16*	9,2	12,5	19,9	256	240	235	229	221	213	193	173	152	121	85							
NR-152 A/18*	11	15	23,7	288	270	265	257	248	239	218	194	171	137	96							
NR-152 A/20	11	15	23,7	320	300	294	286	276	266	242	216	190	152	106							
NR-152 A/22	13	17,5	27,7	352	330	323	314	303	293	266	237	209	167	117							
NR-152 A/26	15	20	30,4	416	390	382	372	359	346	314	281	247	197	138							
NR-152 A/30	18,5	25	38	480	450	440	429	414	399	363	324	285	228	159							
Livello minimo di battente alla griglia di aspirazione (m) • Min. hydrostatic head level to the suction grid (m) • Nivel de sumergencia min. de rejilla de aspiración (m) • Niveau minimum de profondeur à la grille d'aspiration (m) • Mindest Überflutung über dem Saugsieb (m) • Nivel mínimo de batente a la grelha de aspiração (m)				1	1	1	1	1	1	1	1	1	1	1,5							
NR-152 B/3*	2,2	3	6,3	50					46,5	45	42	39	36	32	27	22	17	12			
NR-152 B/4*	3	4	7,8	68					62	60	56	52	47	42	36	29	23	16			
NR-152 B/5*	4	5,5	10,5	85					78	75	70	65	59	52	45	37	29	20			
NR-152 B/6*	5,5	7,5	12,2	102					93	90	84	78	72	63	54	45	35	24			
NR-152 B/7*	5,5	7,5	12,2	119					109	105	98	91	83	74	63	52	41	28			
NR-152 B/8*	7,5	10	16,3	136					124	120	112	104	95	84	72	59	47	32			
NR-152 B/9*	7,5	10	16,3	153					140	135	126	117	107	95	81	67	52	36			
NR-152 B/10*	7,5	10	17,5	170					156	150	140	130	119	105	90	74	58	40			
NR-152 B/11*	9,2	12,5	19,9	187					172	165	154	143	131	116	99	82	64	44			
NR-152 B/12*	9,2	12,5	20,5	204					187	180	168	156	142	126	108	89	70	48			
NR-152 B/13*	11	15	23,7	221					203	195	182	169	155	137	117	96	76	52			
NR-152 B/14*	11	15	23,7	238					218	210	196	182	167	147	126	104	81	56			
NR-152 B/15*	13	17,5	27,7	255					234	225	210	195	179	158	135	111	87	60			
NR-152 B/16*	13	17,5	27,7	272					250	240	224	208	191	168	144	118	93	64			
NR-152 B/18*	15	20	30,4	306					280	270	252	234	214	189	162	133	104	72			
NR-152 B/19	15	20	30,4	323					296	285	266	247	226	200	171	140	110	76			
NR-152 B/21	18,5	25	38	357					327	315	294	273	250	220	189	155	122	84			
NR-152 B/23	18,5	25	38	391					358	345	322	299	273	241	207	170	133	92			
NR-152 B/26	22	30	43,7	442					405	390	364	338	309	273	234	192	150	104			
NR-152 B/30	26	35	53,3	540					495	474	453	422	385	340	285	230	175	126			
Livello minimo di battente alla griglia di aspirazione (m) • Min. hydrostatic head level to the suction grid (m) • Nivel de sumergencia min. de rejilla de aspiración (m) • Niveau minimum de profondeur à la grille d'aspiration (m) • Mindest Überflutung über dem Saugsieb (m) • Nivel mínimo de batente a la grelha de aspiração (m)									1	1	1	1	1	1	1	1	1	1	1,5		

• Dati riferiti a giranti in termoplastica • These performances refer to thermoplastic impellers • Datos con impulsores en material termoplastico • Les données se réfèrent à des turbines en thermoplastique • Die angaben beziehen sich auf Thermoplastlaufräder

• Oltre i 25 stadi supporto d'aspirazione e bocca di mandata in ghisa sferoidale. • Above 25 stages, suction and delivery supports in spheroidal cast iron • Con mas de 25 etapas el soporte de aspiracion y descarga son de fundición esteroidal. • Amdelà de 25 etages le support aspiration en orifice de refoulement sont en fonte spheroidale. • Über 25 Stufen, Saug- und Druckstütze aus Sphäroguss

* Il gruppo è disponibile anche in versione speciale per funzionamento orizzontale • The group is also available in special version for horizontal operation • Grupo disponible

ELETTROPOMPE

Tipo Type	Motore Motor		In (A) 3~ 400 V	Q																						
	kW	HP		U.S.g.p.m.																						
				m ³ /h l/min																						
				0	70	79	88	97	106	114	123	132	141	150	167	185	198	211	229	246	264	282				
				0	16	18	20	22	24	26	28	30	32	34	38	42	45	48	52	56	60	64				
				0	267	300	333	367	400	433	467	500	533	567	633	700	750	800	867	933	1000	1067				
NR-152 C/2*	3	4	7,8	H	31	28,5	28	26	25	24,5	23,5	22	21	19,5	18,5	15	11	8								
NR-152 C/3*	4	5,5	10,5	(m)	47	43	41	39,5	38,5	37,5	35,5	33	31,5	29,5	27,5	22,7	17	13								
NR-152 C/4*	5,5	7,5	13,5		63	57	55	53	51,5	49	47	44	42	38,5	37	30,7	22,5	17								
NR-152 C/5*	7,5	10	16,3		79	70	68,5	67	65	62	59	56	53	50	46	39	29,2	23								
NR-152 C/6*	9,2	12,5	19,9		95	84	82	79,5	77,5	74	71	67	63	59	55	46,2	34,5	27								
NR-152 C/7*	11	15	23,7		110	98	96	93	90	86	83	78	74	69	64	53,7	40,5	32,5								
NR-152 C/8*	11	15	25		126	112	110	106	102	98,5	95	89	85	78	74	61,5	46,2	36,5								
NR-152 C/9*	13	17,5	27,7		142	126	123	119	116	111	107	100	96	88	83	70	53	42								
NR-152 C/10*	15	20	30,4		158	140	137	133	129	123	119	112	106	98,5	92	77	58	46								
NR-152 C/12*	18,5	25	38		190	168	164	159	154	148	143	134	127	118	110	92,5	69,5	55								
NR-152 C/13*	18,5	25	40,5		205	183	178	172	167	161	154	146	138	128	119	100	75,7	59,5								
NR-152 C/15	22	30	43,7		237	211	205	200	194	185	178	168	159	148	138	116	87,5	69								
NR-152 C/18	26	35	53,3		284	252	247	239	231	222	214	201	191	178	165	138	104	82								
NR-152 C/21	30	40	61		332	295	288	280	270	258	249	235	222	208	193	162	122	96								
NR-152 C/24	37	50	70		379	338	329	319	309	295	285	268	255	236	220	185	139	110								
NR-152 C/26	37	50	73		410	365	357	345	335	320	308	290	275	256	239	200	151	119								
Livello minimo di battente alla griglia di aspirazione (m) • Min. hydrostatic head level to the suction grid (m) • Nivel de sumergencia min. de rejilla de aspiración (m) • Niveau minimum de profondeur à la grille d'aspiration (m) • Mindest Überflutung über dem Saugsieb (m) • Nivel mínimo de batente a la grelha de aspiração (m)					1	1	1	1	1	1	1	1	1	1	1	1	1	1,5								
NR-152 D/3*	5,5	7,5	12,2	H	47,5		42	41,5	41	40	39	38	36	35	33	29	26	22	19	14	9					
NR-152 D/4*	7,5	10	16,3	(m)	63		57	55	54	53	51	50	48	46	44	39	34	30	25	19	12					
NR-152 D/5*	9,2	12,5	19,9		79		71	69	68	66	64	63	60	58	55	49	43	37	32	24	15					
NR-152 D/6*	9,2	12,5	21		95		85	83	81	79	77	75	72	69	66	58	51	45	38	28	18					
NR-152 D/7*	11	15	24,5		111		99	97	95	93	90	88	84	81	77	68	60	52	44	33	21					
NR-152 D/8*	13	17,5	27,7		127		113	111	108	106	103	100	96	92	88	78	68	59	50	37	24					
NR-152 D/9*	15	20	30,4		142		127	124	122	119	115	113	108	104	99	87	77	67	57	42	27					
NR-152 D/11*	18,5	25	39,5		174		155	152	149	145	141	138	132	127	121	107	94	82	69	52	33					
NR-152 D/14*	22	30	43,7		221		198	193	189	185	179	175	168	161	154	136	119	104	88	66	42					
NR-152 D/16	26	35	55		253		226	221	216	211	205	200	192	184	176	155	136	119	101	75	48					
NR-152 D/18	30	40	60,2		285		254	248	243	238	230	225	216	207	198	175	153	133	113	85	54					
NR-152 D/21	37	50	73		332		296	290	284	277	269	263	252	242	231	204	179	156	132	99	63					
NR-152 D/23	37	50	74,5		363		324	317	311	304	295	288	276	265	253	233	196	170	145	108	69					
Livello minimo di battente alla griglia di aspirazione (m) • Min. hydrostatic head level to the suction grid (m) • Nivel de sumergencia min. de rejilla de aspiración (m) • Niveau minimum de profondeur à la grille d'aspiration (m) • Mindest Überflutung über dem Saugsieb (m) • Nivel mínimo de batente a la grelha de aspiração (m)							1	1	1	1	1	1	1	1	1	1	1	1	1	1	1	1,5				
NR-152 E/3*	5,5	7,5	13	H	54			45	43,5	41,5	40,5	38,5	37	35,5	33,5	30,5	27,5	26	23	19	15,5	12	7,5			
NR-152 E/4*	7,5	10	16,3	(m)	72			60	57,5	55,5	53,5	51,5	50	47,5	45,5	41	37,5	34,5	31	26	20,5	16	10			
NR-152 E/5*	9,2	12,5	19,9		90			75	72	70	67	65	62,5	60	57	51	47	44	39	33	26	20	12,5			
NR-152 E/6*	11	15	25		108			90	87	84	81	78	75	71	68	62	56	52	47	39	31,2	24	15			
NR-152 E/7*	13	17,5	27,7		126			105	101	98	94	91	88	83	79	72	66	61	55	46	36	28	17,5			
NR-152 E/8*	15	20	30,4		147			120	116	112	108	104	100	95	90,4	82	75	70	62	52	42	32	20			
NR-152 E/10*	18,5	25	39,5		183			150	145	140	135	130	125	119	113	103	94	87	78	65	52	40	25			
NR-152 E/12*	22	30	43,7		220			180	174	168	162	156	150	143	136	123	112	105	94	78	62	48	30			
NR-152 E/14	26	35	54,5		256			210	203	196	189	182	175	167	158	144	131	122	109	91	73	56	35			
NR-152 E/16	30	40	60,2		293			240	232	196	215	208	200	190	181	165	150	139	123	104	83	64	40			
NR-152 E/18	37	50	70		330			270	261	196	243	234	225	214	203	185	168	157	141	118	94	72	45			
NR-152 E/20	37	50	73		366			300	290	196	269	260	250	238	226	206	187	174	156	130	104	80	50			
Livello minimo di battente alla griglia di aspirazione (m) • Min. hydrostatic head level to the suction grid (m) • Nivel de sumergencia min. de rejilla de aspiración (m) • Niveau minimum de profondeur à la grille d'aspiration (m) • Mindest Überflutung über dem Saugsieb (m) • Nivel mínimo de batente a la grelha de aspiração (m)								1	1	1	1	1	1	1	1	1	1	1	1	1	1	1	1,5			

tambien en version especial para funcionamiento en horizontal • Le groupe est aussi disponible dans la version spéciale pour l'opération horizontale • Die Gruppe ist auch in der Ausführung fuer horizontalen Betrieb lieferbar • Grupo disponivel tamben na versoes especiais para trabalho em horizontal.

** Potenza nominale motore • Rated power of motor • Potencia nominal del motor • Puissance nominale moteur • Nennleistung des Motor • Potência nominal do motor.

• Per pompe con giranti stampate in ottone declassare (Q) e (H) del 5%. • For pumps with impellers in pressed brass decrease (Q) and (H) of 5%. • Para bombas con impulsores prensados en laton rebajar (Q) y (H) el 5%. • Pour pompes avec turbines estampées en laiton déclasser (Q) et (H) de 5%. • Für Pumpen mit Messingpress Laufrädern, (Q) und (H) von 5% vermindern. • Para bombas com turbina em latão estampado deducir (Q) e (H) 5%.

6"

SAER®
ELETTROPOMPE

NR-152A

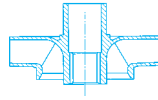

 $\cong 2900 \text{ l/min}$

CARATTERISTICHE IDRAULICHE

HYDRAULIC FEATURES

CARACTERISTICAS HIDRAULICAS / CARACTERISTIQUES HYDRAULIQUES / HYDRAULISCHE EIGENSCHAFTEN / CARACTERÍSTICAS HIDRÁULICAS

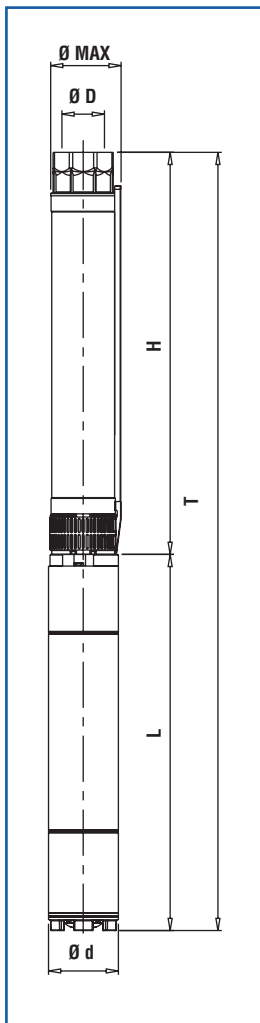
Tipo Type	Motore Motor **		In(A) 3~ 400 V	U.S.g.p.m.												
	kW	HP		Q												
				0	17,6	22	26,4	31	35	44	53	62	70	79		
				m³/h												
				l/min												
				H (m)												
NR-152 A/3 *	2,2	3	6,3	48	45	44	43	41	40	36	32	29	23	16		
NR-152 A/4 *	2,2	3	6,3	64	60	58	57	55	53	48	43	38	30	21		
NR-152 A/5 *	3	4	7,8	80	75	74	72	69	67	61	54	48	38	27		
NR-152 A/6 *	4	5,5	10,5	96	90	88	86	83	80	73	65	57	45	32		
NR-152 A/7 *	4	5,5	10,5	112	105	103	100	97	93	85	76	67	53	37		
NR-152 A/8 *	5,5	7,5	12,2	128	120	118	114	110	106	97	86	76	61	42		
NR-152 A/9 *	5,5	7,5	12,2	144	135	132	128	124	120	109	97	86	68	48		
NR-152 A/10 *	5,5	7,5	12,2	160	150	147	143	138	133	121	108	95	76	53		
NR-152 A/12 *	7,5	10	16,3	192	180	176	171	165	159	145	130	114	91	64		
NR-152 A/14 *	9,2	12,5	19,9	224	210	206	200	193	186	169	151	133	106	74		
NR-152 A/16 *	9,2	12,5	19,9	256	240	235	229	221	213	193	173	152	121	85		
NR-152 A/18 *	11	15	23,7	288	270	265	257	248	239	218	194	171	137	96		
NR-152 A/20 *	11	15	23,7	320	300	294	286	276	266	242	216	190	152	106		
NR-152 A/22 *	13	17,5	27,7	352	330	323	314	303	293	266	237	209	167	117		
NR-152 A/26 *	15	20	30,4	416	390	382	372	359	346	314	281	247	197	138		
NR-152 A/30 *	18,5	25	38	480	450	440	429	414	399	363	324	285	228	159		
Livello minimo di battente alla griglia di aspirazione (m) • Min. hydrostatic head level to the suction grid (m) • Nivel de surgencia min. de rejilla de aspiración (m) • Niveau minimum de profondeur à la grille d'aspiration (m) • Mindest Überflutung über dem Saugsieb (m) • Nivel mínimo de batente a la grejha de aspiración (m)				1	1	1	1	1	1	1	1	1	1	1,5		



* Il gruppo è disponibile anche in versione speciale per funzionamento orizzontale • The group is also available in special version for horizontal operation • Grupo disponible tambien en version especial para funcionamiento en horizontal • Le groupe est aussi disponible dans la version spéciale pour l'opération horizontale • Die Gruppe ist auch in der Ausführung fuer horizontalen Betrieb lieferbar • Grupo disponivel tambem na versoes especiais para trabalho em horizontal.

** Potenza nominale motore • Rated power of motor • Potencia nominal del motor • Puissance nominale moteur • Nennleistung des Motor • Potência nominal do motor.

• Per pompe con giranti stampate in ottone declassare (Q) e (H) del 5%. • For pumps with impellers in pressed brass decrease (Q) and (H) of 5%. • Para bombas con impulsores prensados en laton rebajar (Q) y (H) el 5%. • Pour pompes avec turbines estampées en laiton déclasser (Q) et (H) de 5%. • Für Pumpen mit Messingpress Laufrädern, (Q) und (H) von 5% vermindern. • Para bombas com turbina em latão estampado deduzir (Q) e (H) 5%.

DIMENSIONI E PESI

DIMENSIONS AND WEIGHT

DIMENSIONES Y PESOS / DIMENSIONS ET POIDS / ABMESSUNGEN UND GEWICHTE / DIMENSÕES E PESO

• Dimensioni e pesi con motore monofase - Dimensions and weight with single phase motor - Dimensiones y pesos con motor monofásico - Dimensions et poids avec moteur monophasé - Abmessungen und Gewichte mit einphasigem Motor - Dimensões e peso com motor monofásico.

Tipo / Type		T	H	L	Ø Max	Ø D	Ø d	L + H		Peso (Kg)	
T	H	(mm)	(mm)	(mm)	(mm)	"G"	(mm)	L	NEMA	H	T
NR-152 A/3	RP-152 A/3	1032	524	508	145	3"	95	4" CL 95	NEMA 1.18.388	11,8	29,9
NR-152 A/4	RP-152 A/4	1076	568	508	145	3"	95	4" CL 95	NEMA 1.18.388	12,6	30,7
NR-152 A/5	RP-152 A/5	1141	612	529	145	3"	95	4" CL 95	NEMA 1.18.388	13,4	29,7
NR-152 A/6	RP-152 A/6	1265	656	609	145	3"	95	4" CL 95	NEMA 1.18.388	14,1	34,2
NR-152 A/7	RP-152 A/7	1313	700	609	145	3"	95	4" CL 95	NEMA 1.18.388	14,9	35
NR-152 A/8	RP-152 A/8	1296	744	552	150	3"	144	6"MS 152	NEMA 1.18.413	16,4	60,4
NR-152 A/9	RP-152 A/9	1340	788	552	150	3"	144	6"MS 152	NEMA 1.18.413	17,1	61,1
NR-152 A/10	RP-152 A/10	1384	832	552	150	3"	144	6"MS 152	NEMA 1.18.413	17,9	61,9
NR-152 A/12	RP-152 A/12	1581	986	595	150	3"	144	6"MS 152	NEMA 1.18.413	20,5	69,5
NR-152 A/14	RP-152 A/14	1709	1074	635	150	3"	144	6"MS 152	NEMA 1.18.413	22,1	76,1
NR-152 A/16	RP-152 A/16	1797	1162	635	150	3"	144	6"MS 152	NEMA 1.18.413	23,6	77,6
NR-152 A/18	RP-152 A/18	1935	1250	685	150	3"	144	6"MS 152	NEMA 1.18.413	25,2	85,2
NR-152 A/20	RP-152 A/20	2023	1338	685	150	3"	144	6"MS 152	NEMA 1.18.413	26,8	86,8
NR-152 A/22	RP-152 A/22	2217	1492	725	150	3"	144	6"MS 152	NEMA 1.18.413	29,4	91,4
NR-152 A/26	RP-152 A/26	2491	1716	775	150	3"	144	6"MS 152	NEMA 1.18.413	33	98
NR-152 A/30	RP-152 A/30	2767	1892	875	150	3"	144	6"MS 152	NEMA 1.18.413	36	117

≅ 2900 l/min

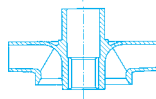

NR-152A

Moltiplicare il rendimento per il coefficiente corrispondente al vostro numero di stadi.

Multiply efficiency by the coefficient corresponding the number of stages.

Multiplicar el rendimiento por el coeficiente correspondiente a su número de etapas.

Multiplier le rendement par le coefficient correspondant à votre nombre d'étages.

Das Wirkungsrad mit dem der Stufenzahl entsprechenden Koeffizient multiplizieren.

Multiplicar la eficiencia por el coeficiente igual a los números de estagios.

Numero di stadi Number of stages Numero de etapas Nombre d'étages Stufenzahl Número de estagios	<4	4-6	>6
Coefficienti Coefficient Coeficiente Facteur Koeffizient Coeficiente	0,96	0,98	1

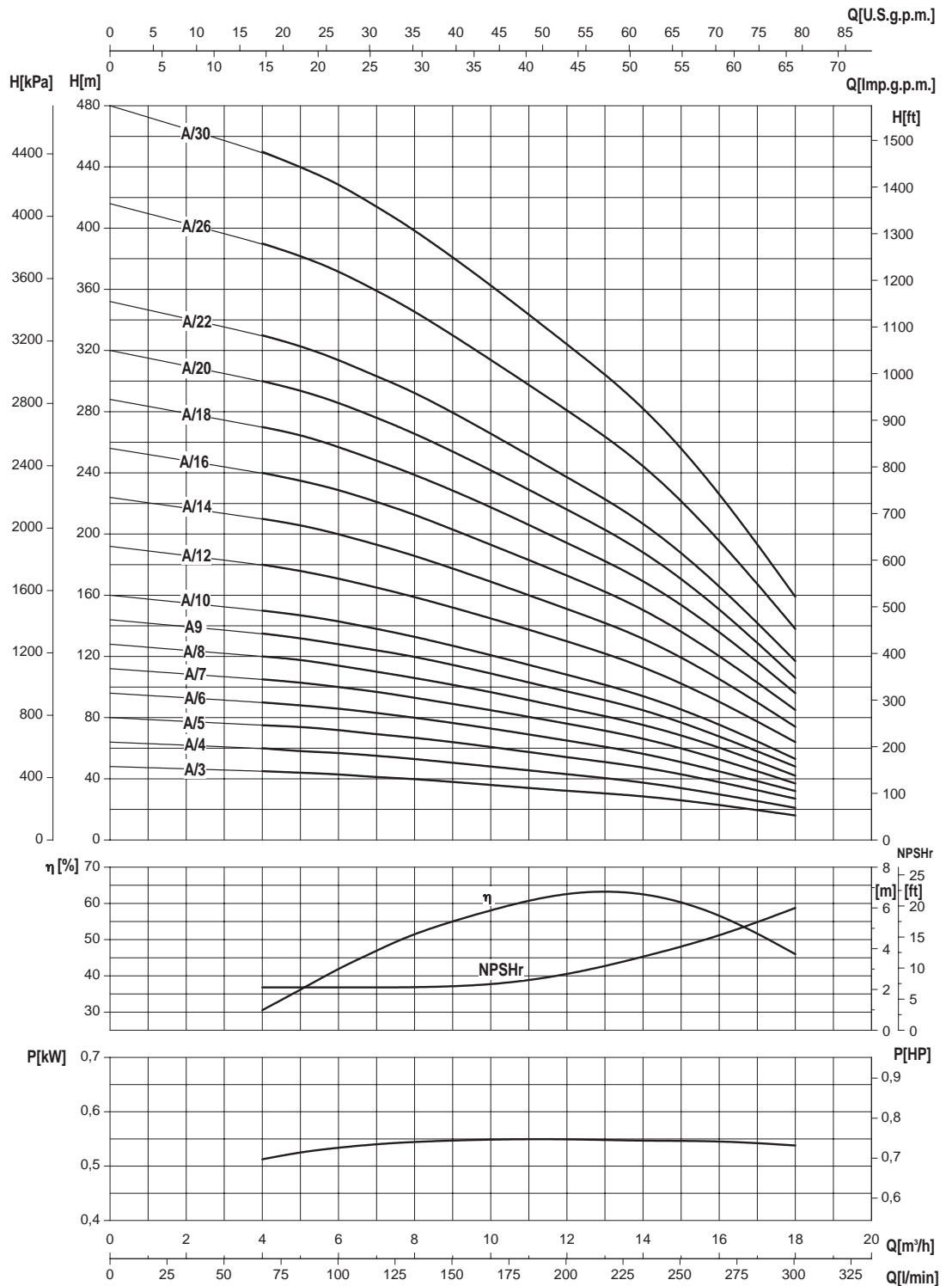

- Potenza assorbita per stadio
- Absorbed power for each single stage
- Potencia absorbida por cada etapa
- Puissance absorbée par chaque étage
- Leistungsaufnahme für jede Stufe
- Potência cada estadio

Le curve di prestazione sono basate su valori di viscosità cinematica = 1 mm²/s e densità pari a 1000 kg/m³. Tolleranza e curve secondo UNI EN ISO 9906 - Appendice A • The performance curves are based on the kinematic viscosity values = 1 mm²/s and density equal to 1000 kg/m³. Tolerance and curves according to UNI EN ISO 9906 - Attachment A • Las curvas de rendimiento se refieren a valores de viscosidad cinemática = 1 mm²/s y densidad de 1000 Kg/m³. Tolerancia de las curvas de acuerdo con UNI EN ISO 9906 - Parrafo A • Les courbes de performances sont basées sur des valeurs de viscosité cinématique égale à 1 mm²/s et une densité égale à 1000 kg/m³. Tolérance et courbes conformes aux normes UNI EN ISO 9906 - Annexe A • Die Leistungskurven beruhen auf einer kinematischen Zähflüssigkeit von 1 mm²/s und einer Dichte von 1000 kg/m³. Abweichung und Kurven gemäß UNI EN ISO 9906 - Anhang A • As curvas de rendimento referem-se a valores de viscosidade = 1 mm²/s e densidade igual a 1000 kg/m³. Tolerância das curvas de acordo com UNI EN ISO 9906 - Parágrafo A.

6"

SAER[®]
ELETTROPOMPE

NR-152B

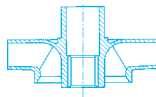

≈ 2900 l/min

CARATTERISTICHE IDRAULICHE

HYDRAULIC FEATURES

CARACTERISTICAS HIDRAULICAS / CARACTERISTIQUES HYDRAULIQUES / HYDRAULISCHE EIGENSCHAFTEN / CARACTERÍSTICAS HIDRÁULICAS

Tipo Type	Motore Motor		ln(A) 3~ 400 V	U.S.g.p.m.																
	kW	HP		Q																
				m ³ /h																
				l/min																
NR-152 B/3 *	2,2	3	6,3	50	46,5	45	42	39	36	32	27	22	17	12						
NR-152 B/4 *	3	4	7,8	68	62	60	56	52	47	42	36	29	23	16						
NR-152 B/5 *	4	5,5	10,5	85	78	75	70	65	59	52	45	37	29	20						
NR-152 B/6 *	5,5	7,5	12,2	102	93	90	84	78	72	63	54	45	35	24						
NR-152 B/7 *	5,5	7,5	12,2	119	109	105	98	91	83	74	63	52	41	28						
NR-152 B/8 *	7,5	10	16,3	136	124	120	112	104	95	84	72	59	47	32						
NR-152 B/9 *	7,5	10	16,3	153	140	135	126	117	107	95	81	67	52	36						
NR-152 B/10 *	7,5	10	17,5	170	156	150	140	130	119	105	90	74	58	40						
NR-152 B/11 *	9,2	12,5	19,9	187	172	165	154	143	131	116	99	82	64	44						
NR-152 B/12 *	9,2	12,5	20,5	204	187	180	168	156	142	126	108	89	70	48						
NR-152 B/13 *	11	15	23,7	221	203	195	182	169	155	137	117	96	76	52						
NR-152 B/14 *	11	15	23,7	238	218	210	196	182	167	147	126	104	81	56						
NR-152 B/15 *	13	17,5	27,7	255	234	225	210	195	179	158	135	111	87	60						
NR-152 B/16 *	13	17,5	27,7	272	250	240	224	208	191	168	144	118	93	64						
NR-152 B/18 *	15	20	30,4	306	280	270	252	234	214	189	162	133	104	72						
NR-152 B/19	15	20	30,4	323	296	285	266	247	226	200	171	140	110	76						
NR-152 B/21	18,5	25	38	357	327	315	294	273	250	220	189	155	122	84						
NR-152 B/23	18,5	25	38	391	358	345	322	299	273	241	207	170	133	92						
NR-152 B/26	22	30	43,7	442	405	390	364	338	309	273	234	192	150	104						
NR-152 B/30	26	35	53,3	540	495	474	453	422	385	340	285	230	175	126						
Livello minimo di battente alla griglia di aspirazione (m) • Min. hydrostatic head level to the suction grid (m)																				
• Nivel de sumergencia min. de rejilla de aspiración (m) • Niveau minimum de profondeur à la grille d'aspiration (m)																				
• Mindest Überflutung über dem Saugsieb (m) • Nivel mínimo de batente a la grelha de aspiração (m)																				
				1																

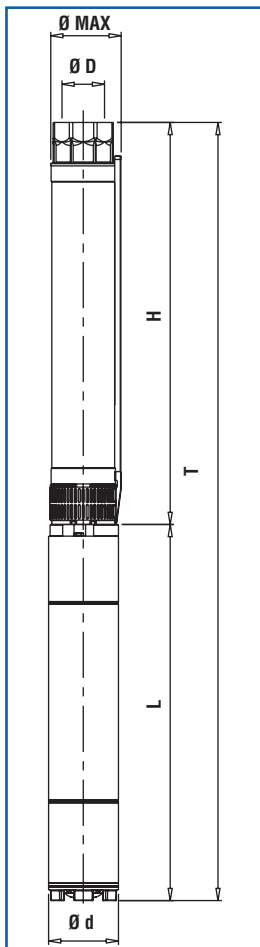

* Il gruppo è disponibile anche in versione speciale per funzionamento orizzontale • The group is also available in special version for horizontal operation • Grupo disponible tambien en version especial para funcionamiento en horizontal • Le groupe est aussi disponible dans la version spéciale pour l'opération horizontale • Die Gruppe ist auch in der Ausführung fuer horizontalen Betrieb lieferbar • Grupo disponível tambien na versoes especiais para trabalho em horizontal.

** Potenza nominale motore • Rated power of motor • Potencia nominal del motor • Puissance nominale moteur • Nennleistung des Motor • Potência nominal do motor.

• Per pompe con giranti stampate in ottone declassare (Q) e (H) del 5%. • For pumps with impellers in pressed brass decrease (Q) and (H) of 5%. • Para bombas con impulsores prensados en latón rebajar (Q) y (H) el 5%. • Pour pompes avec turbines estampées en laiton déclasser (Q) et (H) de 5%. • Für Pumpen mit Messingpress Laufrädern, (Q) und (H) von 5% vermindern. • Para bombas con turbina en latão estampado deduzir (Q) e (H) 5%.

DIMENSIONI E PESI

DIMENSIONS AND WEIGHT

DIMENSIONES Y PESOS / DIMENSIONS ET POIDS / ABMESSUNGEN UND GEWICHTE / DIMENSÕES E PESO

• Dimensioni e pesi con motore monofase - Dimensions and weight with single phase motor - Dimensiones y pesos con motor monofásico - Dimensions et poids avec moteur monophasé - Abmessungen und Gewichte mit einphasigem Motor - Dimensões e peso com motor monofásico.

Tipo / Type		T	H	L	Ø Max	Ø D	Ø d	L + H		Peso (Kg)	
T	H	(mm)	(mm)	(mm)	(mm)	"G	(mm)	L	NEMA	H	T
NR-152 B/3	RP-152 B/3	1032	524	508	145	3"	95	4" CL 95	NEMA 1.18.388	11,8	29,9
NR-152 B/4	RP-152 B/4	1097	568	529	145	3"	95	4" CL 95	NEMA 1.18.388	12,6	28,9
NR-152 B/5	RP-152 B/5	1221	612	609	145	3"	95	4" CL 95	NEMA 1.18.388	13	23,1
NR-152 B/6	RP-152 B/6	1208	656	552	150	3"	144	6"MS 152	NEMA 1.18.413	14,9	58,9
NR-152 B/7	RP-152 B/7	1252	700	552	150	3"	144	6"MS 152	NEMA 1.18.413	15,6	59,6
NR-152 B/8	RP-152 B/8	1339	744	595	150	3"	144	6"MS 152	NEMA 1.18.413	16,4	65,4
NR-152 B/9	RP-152 B/9	1383	788	595	150	3"	144	6"MS 152	NEMA 1.18.413	17,1	66,1
NR-152 B/10	RP-152 B/10	1427	832	595	150	3"	144	6"MS 152	NEMA 1.18.413	17,9	66,9
NR-152 B/11	RP-152 B/11	1511	876	635	150	3"	144	6"MS 152	NEMA 1.18.413	19,4	73,4
NR-152 B/12	RP-152 B/12	1621	986	635	150	3"	144	6"MS 152	NEMA 1.18.413	20,5	74,5
NR-152 B/13	RP-152 B/13	1715	1030	685	150	3"	144	6"MS 152	NEMA 1.18.413	21,3	81,3
NR-152 B/14	RP-152 B/14	1759	1074	685	150	3"	144	6"MS 152	NEMA 1.18.413	22,1	82,1
NR-152 B/15	RP-152 B/15	1843	1118	725	150	3"	144	6"MS 152	NEMA 1.18.413	22,8	84,8
NR-152 B/16	RP-152 B/16	1887	1162	725	150	3"	144	6"MS 152	NEMA 1.18.413	23,6	85,6
NR-152 B/18	RP-152 B/18	2025	1250	775	150	3"	144	6"MS 152	NEMA 1.18.413	25,2	90,2
NR-152 B/19	RP-152 B/19	2069	1294	775	150	3"	144	6"MS 152	NEMA 1.18.413	25,9	90,9
NR-152 B/21	RP-152 B/21	2257	1382	875	150	3"	144	6"MS 152	NEMA 1.18.413	27,5	108,5
NR-152 B/23	RP-152 B/23	2411	1536	875	150	3"	144	6"MS 152	NEMA 1.18.413	30	111
NR-152 B/26	RP-152 B/26	2681	1716	965	150	3"	144	6"MS 152	NEMA 1.18.413	33	124
NR-152 B/30	RP-152 B/30	2947	1892	1055	150	3"	144	6"MS 152	NEMA 1.18.413	36	139

≅ 2900 l/min

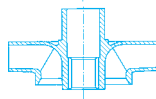

NR-152B

Moltiplicare il rendimento per il coefficiente corrispondente al vostro numero di stadi.

Multiply efficiency by the coefficient corresponding the number of stages.

Multiplicar el rendimiento por el coeficiente correspondiente a Su numero de etapas.

Multiplier le rendement par le coefficient correspondant à votre nombre d'étages.

Das Wirkungsrad mit dem der Stufenzahl entsprechenden Koeffizient multiplizieren.

Multiplicar la eficiencia por el coeficiente igual as os numeros dos estagios.

Numero di stadi			
Number of stages			
Numero de etapas	<4	4-6	>6
Nombre d'étages			
Stufenzahl			
Numero de estagios			
Coeficienti			
Coefficient			
Coeficiente	0,96	0,98	1
Facteur			
Koeffizient			
Coeficiente			

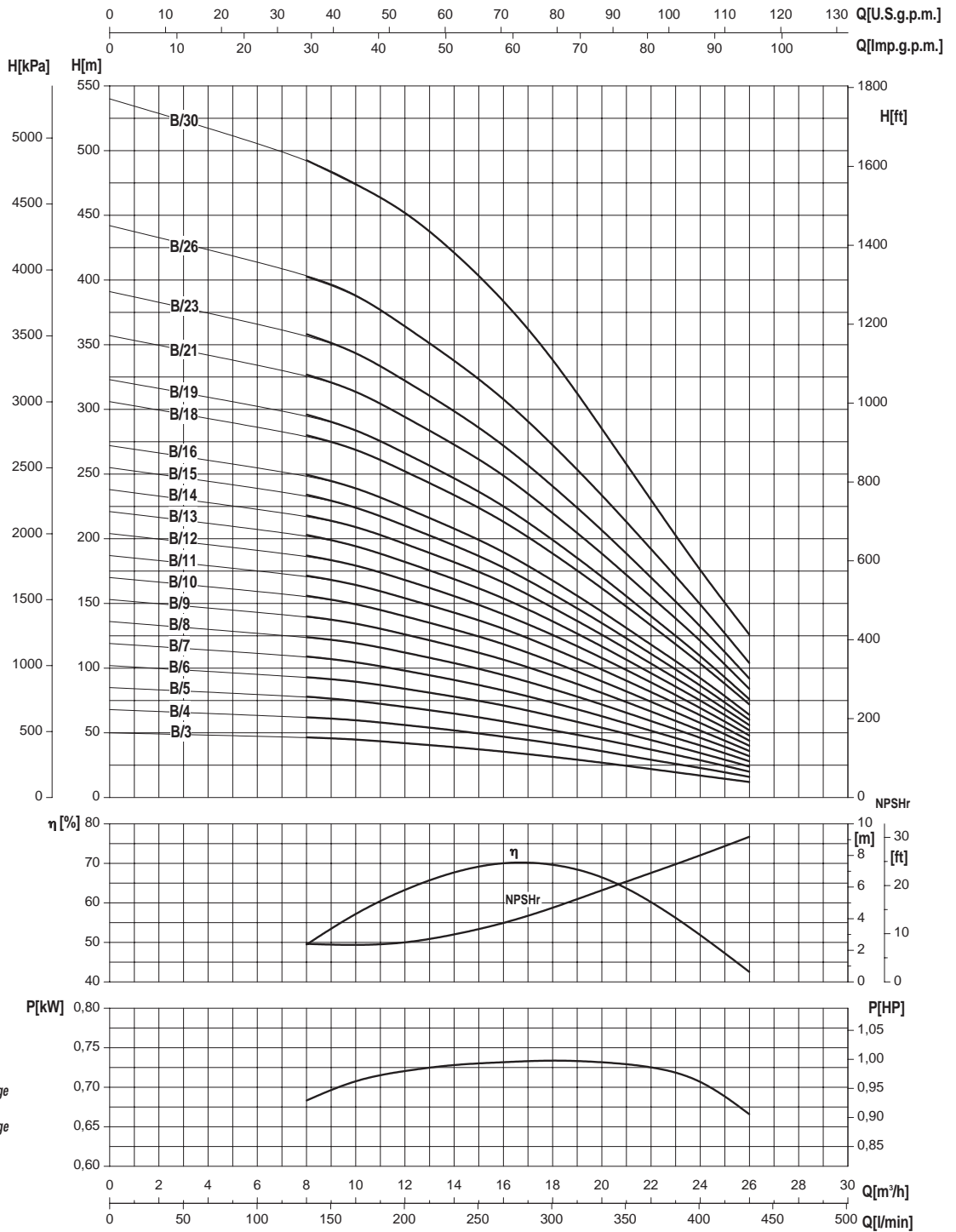

- Potenza assorbita per stadio
- Absorbed power for each single stage
- Potencia absorbida por cada etapa
- Puissance absorbée par chaque étage
- Leistungsaufnahme für jede Stufe
- Potência cada estadio

Le curve di prestazione sono basate su valori di viscosità cinematica = 1 mm²/s e densità pari a 1000 kg/m³. Tolleranza e curve secondo UNI EN ISO 9906 - Appendice A • The performance curves are based on the kinematic viscosity values = 1 mm²/s and density equal to 1000 kg/m³. Tolerance and curves according to UNI EN ISO 9906 - Attachment A • Las curvas de rendimiento se refieren a valores de viscosidad cinemática = 1 mm²/s y densidad de 1000 Kg/m³. Tolerancia de las curvas de acuerdo con UNI EN ISO 9906 - Parrafo A • Les courbes de performances sont basées sur des valeurs de viscosité cinématique égale à 1 mm²/s et une densité égale à 1000 kg/m³. Tolérance et courbes conformes aux normes UNI EN ISO 9906 - Annexe A • Die Leistungskurven beruhen auf einer kinematischen Zähflüssigkeit von 1 mm²/s und einer Dichte von 1000 kg/m³. Abweichung und Kurven gemäß UNI EN ISO 9906 - Anhang A • As curvas de rendimento referem-se a valores de viscosidade = 1 mm²/s e densidade igual a 1000 kg/m³. Tolerância das curvas de acordo com UNI EN ISO 9906 - Parágrafo A.

6"

SAER®
ELETTROPOMPE

NR-152C

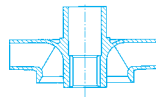
 $\cong 2900 \text{ l/min}$

CARATTERISTICHE IDRAULICHE

HYDRAULIC FEATURES

CARACTERISTICAS HIDRAULICAS / CARACTERISTIQUES HYDRAULIQUES / HYDRAULISCHE EIGENSCHAFTEN / CARACTERÍSTICAS HIDRÁULICAS

Tipo Type	Motore Motor		ln(A) 3~ 400 V	U.S.g.p.m.															
	kW	HP		0	70	79	88	97	106	114	123	132	141	150	158	176	198		
				Q															
				m³/h															
				l/min															
NR-152 C/2 *	3	4	7,8	31	28,5	28	26	25	24,5	23,5	22	21	19,5	18,5	16	14	8		
NR-152 C/3 *	4	5,5	10,5	47	43	41	39,5	38,5	37,5	35,5	33	31,5	29,5	27,5	24,5	21	13		
NR-152 C/4 *	5,5	7,5	13,5	63	57	55	53	51,5	49	47	44	42	38,5	37	33,5	28	17		
NR-152 C/5 *	7,5	10	16,3	79	70	68,5	67	65	62	59	56	53	50	46	42,5	35,5	23		
NR-152 C/6 *	9,2	12,5	19,9	95	84	82	79,5	77,5	74	71	67	63	59	55	50,5	42	27		
NR-152 C/7 *	11	15	23,7	110	98	96	93	90	86	83	78	74	69	64	59	48,5	32,5		
NR-152 C/8 *	11	15	25	126	112	110	106	102	98,5	95	89	85	78	74	67	56	36,5		
NR-152 C/9 *	13	17,5	27,7	142	126	123	119	116	111	107	100	96	88	83	76	64	42		
NR-152 C/10 *	15	20	30,4	158	140	137	133	129	123	119	112	106	98,5	92	84	70	46		
NR-152 C/12 *	18,5	25	38	190	168	164	159	154	148	143	134	127	118	110	101	84	55		
NR-152 C/13 *	18,5	25	40,5	205	183	178	172	167	161	154	146	138	128	119	109	92	59,5		
NR-152 C/15	22	30	43,7	237	211	205	200	194	185	178	168	159	148	138	126	106	69		
NR-152 C/18	26	35	53,3	284	252	247	239	231	222	214	201	191	178	165	151	126	82		
NR-152 C/21	30	40	61	332	295	288	280	270	258	249	235	222	208	193	176	148	96		
NR-152 C/24	37	50	70	379	338	329	319	309	295	285	268	255	236	220	201	169	110		
NR-152 C/26	37	50	73	410	365	357	345	335	320	308	290	275	256	239	218	183	119		

H (m)

1 1 1 1 1 1 1 1 1 1 1 1 1 1 1 1 1,5

Livello minimo di battente alla griglia di aspirazione (m) • Min. hydrostatic head level to the suction grid (m)
 • Nivel de surgencia min. de rejilla de aspiración (m) • Niveau minimum de profondeur à la grille d'aspiration (m)
 • Mindest Überflutung über dem Saugsieb (m) • Nivel mínimo de batente a la grelha de aspiração (m)

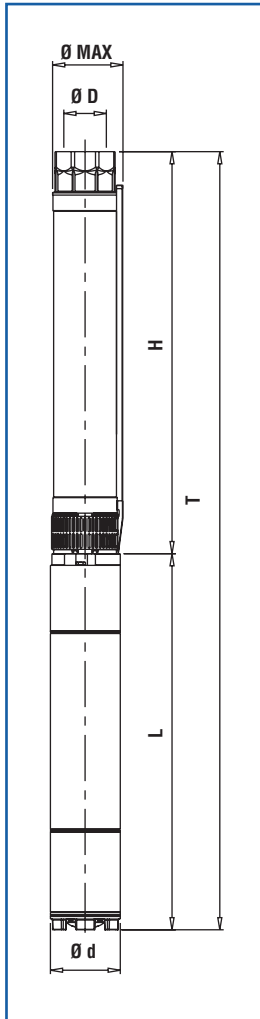

* Il gruppo è disponibile anche in versione speciale per funzionamento orizzontale • The group is also available in special version for horizontal operation • Grupo disponible tambien en version especial para funcionamiento en horizontal • Le groupe est aussi disponible dans la version spéciale pour l'opération horizontale • Die Gruppe ist auch in der Ausführung fuer horizontalen Betrieb lieferbar • Grupo disponivel tambem na versoes especiais para trabalho em horizontal.

** Potenza nominale motore • Rated power of motor • Potencia nominal del motor • Puissance nominale moteur • Nennleistung des Motor • Potência nominal do motor.

• Per pompe con giranti stampate in ottone declassare (Q) e (H) del 5%. • For pumps with impellers in pressed brass decrease (Q) and (H) of 5%. • Para bombas con impulsores prensados en laton rebajar (Q) y (H) el 5%. • Pour pompes avec turbines estampées en laiton déclasser (Q) et (H) de 5%. • Für Pumpen mit Messingpress Laufrädern, (Q) und (H) von 5% vermindern. • Para bombas com turbina em latão estampado deduzir (Q) e (H) 5%.

DIMENSIONI E PESI

DIMENSIONS AND WEIGHT

DIMENSIONES Y PESOS / DIMENSIONS ET POIDS / ABMESSUNGEN UND GEWICHTE / DIMENSÕES E PESO

Tipo / Type		T	H	L	Ø Max	Ø D	Ø d	L + H		Peso (Kg)	
T	H	(mm)	(mm)	(mm)	(mm)	"G"	(mm)	L	NEMA	H	T
NR-152 C/2	RP-152 C/2	1022	493	529	145	3"	95	4" CL 95	NEMA 1.18.388	11,4	27,7
NR-152 C/3	RP-152 C/3	1182	573	609	145	3"	95	4" CL 95	NEMA 1.18.388	12,5	32,6
NR-152 C/4	RP-152 C/4	1185	633	552	150	3"	144	6"MS 152	NEMA 1.18.413	14,1	58,1
NR-152 C/5	RP-152 C/5	1288	693	595	150	3"	144	6"MS 152	NEMA 1.18.413	15,1	64,1
NR-152 C/6	RP-152 C/6	1388	753	635	150	3"	144	6"MS 152	NEMA 1.18.413	16,1	70,1
NR-152 C/7	RP-152 C/7	1498	813	685	150	3"	144	6"MS 152	NEMA 1.18.413	17,1	77,1
NR-152 C/8	RP-152 C/8	1558	873	685	150	3"	144	6"MS 152	NEMA 1.18.413	18,1	78,1
NR-152 C/9	RP-152 C/9	1658	933	725	150	3"	144	6"MS 152	NEMA 1.18.413	19,5	81,5
NR-152 C/10	RP-152 C/10	1768	993	775	150	3"	144	6"MS 152	NEMA 1.18.413	20,6	85,6
NR-152 C/12	RP-152 C/12	2054	1179	875	150	3"	144	6"MS 152	NEMA 1.18.413	23,2	104,2
NR-152 C/13	RP-152 C/13	2114	1239	875	150	3"	144	6"MS 152	NEMA 1.18.413	24,2	105,2
NR-152 C/15	RP-152 C/15	2324	1359	965	150	3"	144	6"MS 152	NEMA 1.18.413	26,2	117,2
NR-152 C/18	RP-152 C/18	2594	1539	1055	150	3"	144	6"MS 152	NEMA 1.18.413	29,3	132,3
NR-152 C/21	RP-152 C/21	2920	1785	1135	150	3"	144	6"MS 152	NEMA 1.18.413	33,3	142,3
NR-152 C/24	RP-152 C/24	3190	1965	1225	150	3"	144	6"MS 153	NEMA 1.18.413	36,3	166,3
NR-152 C/26	RP-152 C/26	3237	2012	1225	150	3"	144	6"MS 153	NEMA 1.18.413	38,2	168,2

≅ 2900 l/min

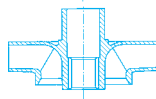

NR-152C

Moltiplicare il rendimento per il coefficiente corrispondente al vostro numero di stadi.

Multiply efficiency by the coefficient corresponding the number of stages.

Multiplicar el rendimiento por el coeficiente correspondiente a su número de etapas.

Multiplier le rendement par le coefficient correspondant à votre nombre d'étages.

Das Wirkungsrad mit dem der Stufenzahl entsprechenden Koeffizient multiplizieren.

Multiplicar la eficiencia por el coeficiente igual a los números de estagios.

Numero di stadi Number of stage Numero de etapas Nombre d'étages Stufenzahl Numero de estagios	<4	4-6	>6
Coefficienti Coefficient Coeficiente Facteur Koeffizient Coeficiente	0,96	0,98	1

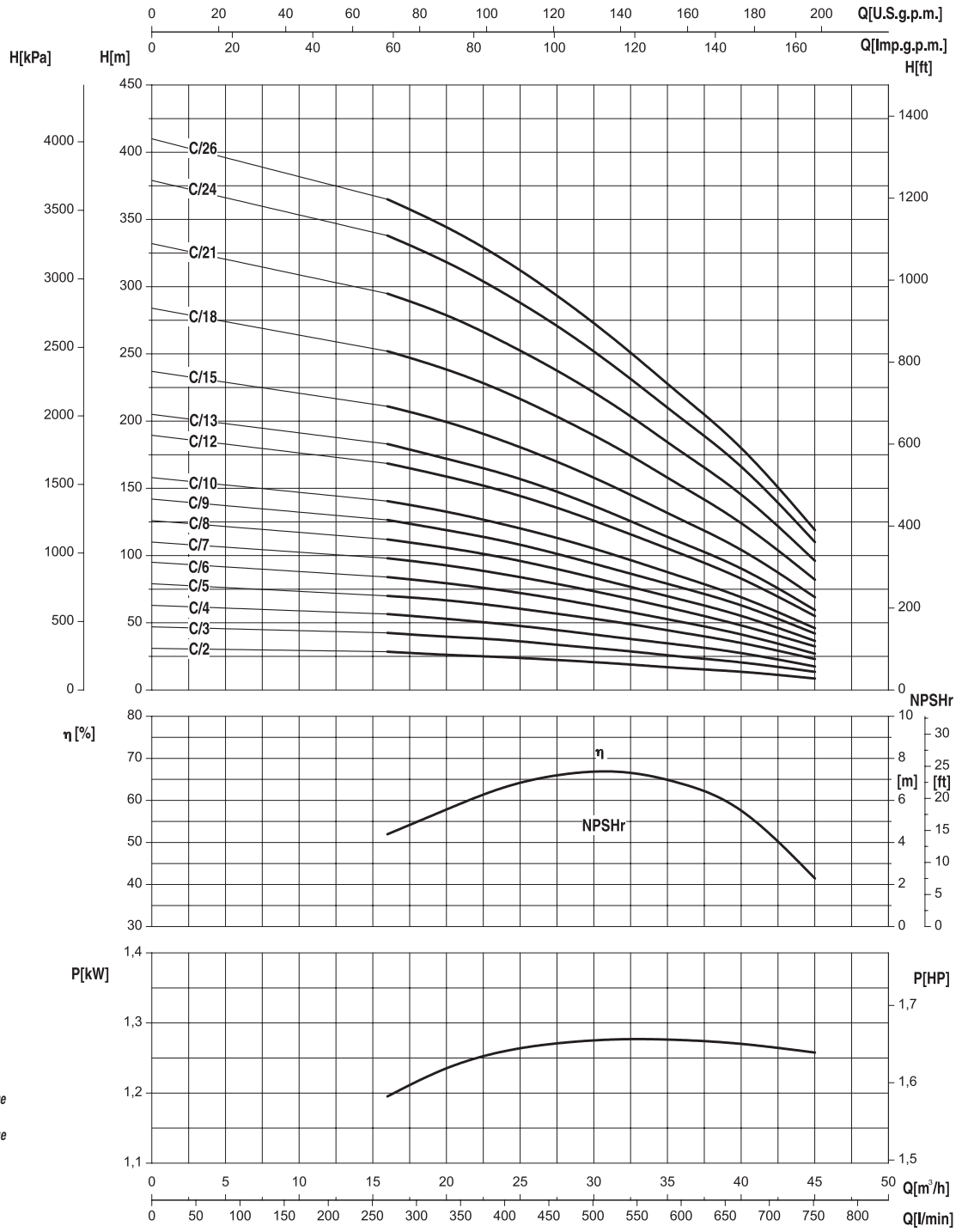

- Potenza assorbita per stadio
- Absorbed power for each single stage
- Potencia absorbida por cada etapa
- Puissance absorbée par chaque étage
- Leistungsaufnahme für jede Stufe
- Potência cada estadio

Le curve di prestazione sono basate su valori di viscosità cinematica = 1 mm²/s e densità pari a 1000 kg/m³. Tolleranza e curve secondo UNI EN ISO 9906 - Appendice A • The performance curves are based on the kinematic viscosity values = 1 mm²/s and density equal to 1000 kg/m³. Tolerance and curves according to UNI EN ISO 9906 - Attachment A • Las curvas de rendimiento se refieren a valores de viscosidad cinemática = 1 mm²/s y densidad de 1000 Kg/m³. Tolerancia de las curvas de acuerdo con UNI EN ISO 9906 - Parrafo A • Les courbes de performances sont basées sur des valeurs de viscosité cinématique égale à 1 mm²/s et une densité égale à 1000 kg/m³. Tolérance et courbes conformes aux normes UNI EN ISO 9906 - Annexe A • Die Leistungskurven beruhen auf einer kinematischen Zähflüssigkeit von 1 mm²/s und einer Dichte von 1000 kg/m³. Abweichung und Kurven gemäß UNI EN ISO 9906 - Anhang A • As curvas de rendimento referem-se a valores de viscosidade = 1 mm²/s e densidade igual a 1000 kg/m³. Tolerância das curvas de acordo com UNI EN ISO 9906 - Parágrafo A.

6"

SAER[®]
ELETTROPOMPE

NR-152D

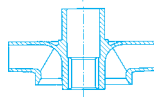

 $\cong 2900 \text{ l/min}$

CARATTERISTICHE IDRAULICHE

HYDRAULIC FEATURES

CARACTERISTICAS HIDRAULICAS / CARACTERISTIQUES HYDRAULIQUES / HYDRAULISCHE EIGENSCHAFTEN / CARACTERÍSTICAS HIDRÁULICAS

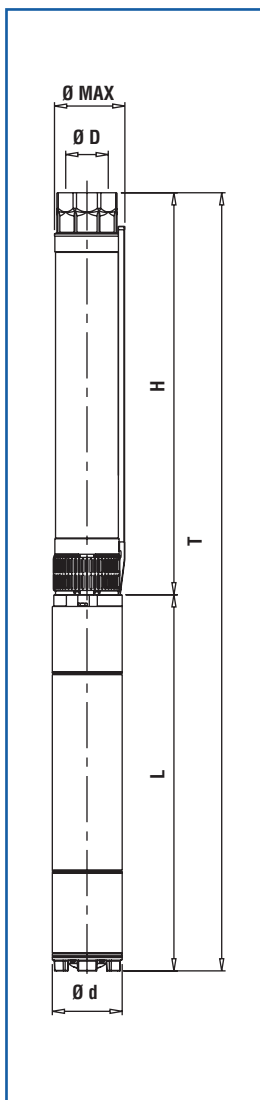
Tipo Type	Motore Motor		ln(A) 3~ 400 V	U.S.g.p.m.																															
	kW	HP		Q																															
				m ³ /h																															
				l/min																															
				0	79	88	97	106	114	123	132	141	150	167	185	198	211	229	246																
				0	18	20	22	24	26	28	30	32	34	38	42	45	48	52	56																
				0	300	333	367	400	433	467	500	533	567	633	700	750	800	867	933																
				H (m)																															
NR-152 D/3 *	5,5	7,5	12,2																	47,5	42	41,5	41	40	39	38	36	35	33	29	26	22	19	14	9
NR-152 D/4 *	7,5	10	16,3																	63	57	55	54	53	51	50	48	46	44	39	34	30	25	19	12
NR-152 D/5 *	9,2	12,5	19,9																	79	71	69	68	66	64	63	60	58	55	49	43	37	32	24	15
NR-152 D/6 *	9,2	12,5	21																	95	85	83	81	79	77	75	72	69	66	58	51	45	38	28	18
NR-152 D/7 *	11	15	24,5																	111	99	97	95	93	90	88	84	81	77	68	60	52	44	33	21
NR-152 D/8 *	13	17,5	27,7																	127	113	111	108	106	103	100	96	92	88	78	68	59	50	37	24
NR-152 D/9 *	15	20	30,4																	142	127	124	122	119	115	113	108	104	99	87	77	67	57	42	27
NR-152 D/11 *	18,5	25	39,5																	174	155	152	149	145	141	138	132	127	121	107	94	82	69	52	33
NR-152 D/14 *	22	30	43,7																	221	198	193	189	185	179	175	168	161	154	136	119	104	88	66	42
NR-152 D/16	26	35	55																	253	226	221	216	211	205	200	192	184	176	155	136	119	101	75	48
NR-152 D/18	30	40	60,2																	285	254	248	243	238	230	225	216	207	198	175	153	133	113	85	54
NR-152 D/21	37	50	73	332	296	290	284	277	269	263	252	242	231	204	179	156	132	99	63																
NR-152 D/23	37	50	74,5	363	324	317	311	304	295	288	276	265	253	233	196	170	145	108	69																
Livello minimo di battente alla griglia di aspirazione (m) • Min. hydrostatic head level to the suction grid (m) • Nivel de sumergencia min. de rejilla de aspiración (m) • Niveau minimum de profondeur à la grille d'aspiration (m) • Mindest Überflutung über dem Saugsieb (m) • Nivel mínimo de batiente a la grejlla de aspiración (m)				1	1	1	1	1	1	1	1	1	1	1	1	1	1	1	1	1,5															



* Il gruppo è disponibile anche in versione speciale per funzionamento orizzontale • The group is also available in special version for horizontal operation • Grupo disponible tambien en version especial para funcionamiento en horizontal • Le groupe est aussi disponible dans la version spéciale pour l'opération horizontale • Die Gruppe ist auch in der Ausführung fuer horizontalen Betrieb lieferbar • Grupo disponivel tamben na versoes especiais para trabalho em horizontal.

** Potenza nominale motore • Rated power of motor • Potencia nominal del motor • Puissance nominale moteur • Nennleistung des Motor • Potência nominal do motor.

• Per pompe con giranti stampate in ottone declassare (Q) e (H) del 5%. • For pumps with impellers in pressed brass decrease (Q) and (H) of 5%. • Para bombas con impulsores prensados en laton rebajar (Q) y (H) el 5%. • Pour pompes avec turbines estampées en laiton déclasser (Q) et (H) de 5%. • Für Pumpen mit Messingpress Laufrädern, (Q) und (H) von 5% vermindern. • Para bombas com turbina em latão estampado deducir (Q) e (H) 5%.

DIMENSIONI E PESI

DIMENSIONS AND WEIGHT

DIMENSIONES Y PESOS / DIMENSIONS ET POIDS / ABMESSUNGEN UND GEWICHTE / DIMENSÕES E PESO

Tipo / Type		T	H	L	Ø Max	Ø D	Ø d	L + H		Peso (Kg)	
T	H	(mm)	(mm)	(mm)	(mm)	"G	(mm)	L	NEMA	H	T
NR-152 D/3	RP-152 D/3	1125	573	552	150	3"	144	6"MS 152	NEMA 1.18.413	13,4	57,4
NR-152 D/4	RP-152 D/4	1228	633	595	150	3"	144	6"MS 152	NEMA 1.18.413	14,4	63,4
NR-152 D/5	RP-152 D/5	1328	693	635	150	3"	144	6"MS 152	NEMA 1.18.413	15,4	69,4
NR-152 D/6	RP-152 D/6	1388	753	635	150	3"	144	6"MS 152	NEMA 1.18.413	16,5	70,5
NR-152 D/7	RP-152 D/7	1498	813	685	150	3"	144	6"MS 152	NEMA 1.18.413	17,4	77,4
NR-152 D/8	RP-152 D/8	1598	873	725	150	3"	144	6"MS 152	NEMA 1.18.413	18,5	80,5
NR-152 D/9	RP-152 D/9	1708	933	775	150	3"	144	6"MS 152	NEMA 1.18.413	19,4	84,4
NR-152 D/11	RP-152 D/11	1993	1118	875	150	3"	144	6"MS 152	NEMA 1.18.413	23	104
NR-152 D/14	RP-152 D/14	2264	1299	965	150	3"	144	6"MS 152	NEMA 1.18.413	25,9	116,9
NR-152 D/16	RP-152 D/16	2474	1419	1055	150	3"	144	6"MS 152	NEMA 1.18.413	27,9	130,9
NR-152 D/18	RP-152 D/18	2674	1539	1135	150	3"	144	6"MS 152	NEMA 1.18.413	29,9	138,9
NR-152 D/21	RP-152 D/21	3010	1785	1225	150	3"	144	6"MS 153	NEMA 1.18.413	34,3	164,3
NR-152 D/23	RP-152 D/23	3130	1905	1225	150	3"	144	6"MS 153	NEMA 1.18.413	36,3	166,3

≅ 2900 l/min

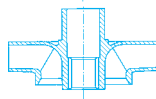

NR-152D

Moltiplicare il rendimento per il coefficiente corrispondente al vostro numero di stadi.

Multiply efficiency by the coefficient corresponding to the number of stages.

Multiplicar el rendimiento por el coeficiente correspondiente a su número de etapas.

Multipier le rendement par le coefficient correspondant à votre nombre d'étages.

Das Wirkungsrad mit dem der Stufenzahl entsprechenden Koeffizient multiplizieren.

Multiplicar la eficiencia por el coeficiente igual a los números de etapas.

Numero di stadi Number of stage Numero de etapas Nombre d'étages Stufenzahl Número de estagios	<4	4-6	>6
Coefficienti Coefficient Coeficiente Facteur Koeffizient Coeficiente	0,96	0,98	1

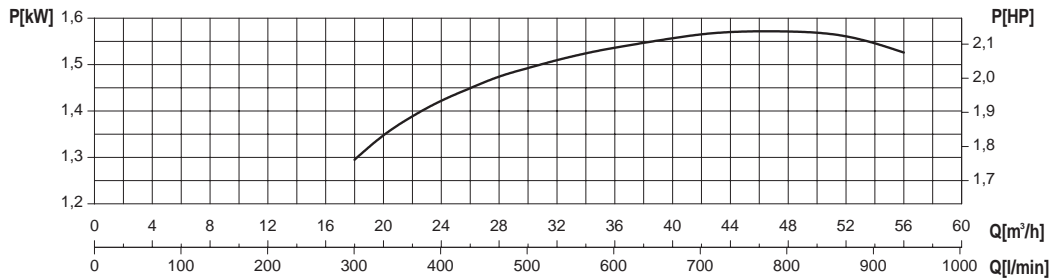
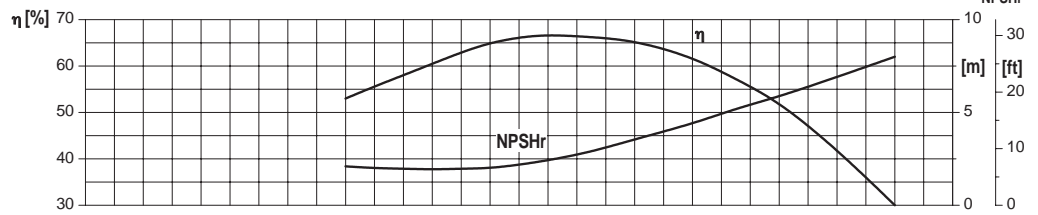
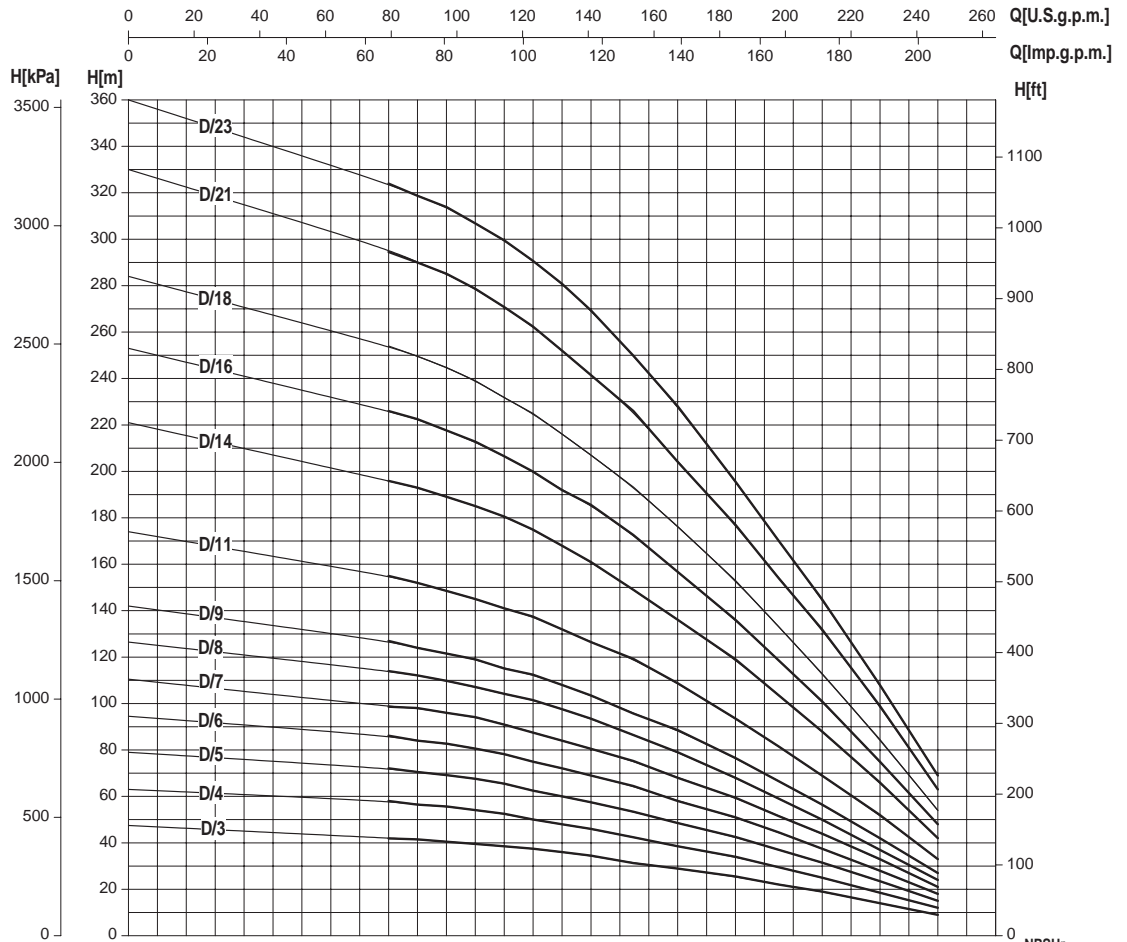

- Potenza assorbita per stadio
- Absorbed power for each single stage
- Potencia absorbida por cada etapa
- Puissance absorbée par chaque étage
- Leistungsaufnahme für jede Stufe
- Potência cada estadio

Le curve di prestazione sono basate su valori di viscosità cinematica = 1 mm²/s e densità pari a 1000 kg/m³. Tolleranza e curve secondo UNI EN ISO 9906 - Appendice A • The performance curves are based on the kinematic viscosity values = 1 mm²/s and density equal to 1000 kg/m³. Tolerance and curves according to UNI EN ISO 9906 - Attachment A • Las curvas de rendimiento se refieren a valores de viscosidad cinemática = 1 mm²/s y densidad de 1000 Kg/m³. Tolerancia de las curvas de acuerdo con UNI EN ISO 9906 - Parrafo A • Les courbes de performances sont basées sur des valeurs de viscosité cinématique égale à 1 mm²/s et une densité égale à 1000 kg/m³. Tolérance et courbes conformes aux normes UNI EN ISO 9906 - Annexe A • Die Leistungskurven beruhen auf einer kinematischen Zähflüssigkeit von 1 mm²/s und einer Dichte von 1000 kg/m³. Abweichung und Kurven gemäß UNI EN ISO 9906 - Anhang A • As curvas de rendimento referem-se a valores de viscosidade = 1 mm²/s e densidade igual a 1000 kg/m³. Tolerância das curvas de acordo com UNI EN ISO 9906 - Parágrafo A.

6"

SAER[®]
ELETTROPOMPE

NR-152E

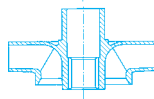
 $\cong 2900 \text{ l/min}$

CARATTERISTICHE IDRAULICHE

HYDRAULIC FEATURES

CARACTERISTICAS HIDRAULICAS / CARACTERISTIQUES HYDRAULIQUES / HYDRAULISCHE EIGENSCHAFTEN / CARACTERÍSTICAS HIDRÁULICAS

Tipo Type	Motore Motor		In(A) 3~ 400 V	U.S.g.p.m.																
	kW	HP		Q																
				l/min																
NR-152 E/3 *	5,5	7,5	13	54	45	43,5	41,5	40,5	38,5	37	35,5	33,5	30,5	27,5	26	23	19	15,5	12	7,5
NR-152 E/4 *	7,5	10	16,3	72	60	57,5	55,5	53,5	51,5	50	47,5	45,5	41	37,5	34,5	31	26	20,5	16	10
NR-152 E/5 *	9,2	12,5	19,9	90	75	72	70	67	65	62,5	60	57	51	47	44	39	33	26	20	12,5
NR-152 E/6 *	11	15	25	108	90	87	84	81	78	75	71	68	62	56	52	47	39	31,2	24	15
NR-152 E/7 *	13	17,5	27,7	126	105	101	98	94	91	88	83	79	72	66	61	55	46	36	28	17,5
NR-152 E/8 *	15	20	30,4	147	120	116	112	108	104	100	95	90,4	82	75	70	62	52	42	32	20
NR-152 E/10 *	18,5	25	39,5	183	150	145	140	135	130	125	119	113	103	94	87	78	65	52	40	25
NR-152 E/12 *	22	30	43,7	220	180	174	168	162	156	150	143	136	123	112	105	94	78	62	48	30
NR-152 E/14	26	35	54,5	256	210	203	196	189	182	175	167	158	144	131	122	109	91	73	56	35
NR-152 E/16	30	40	60,2	293	240	232	225	215	208	200	190	181	165	150	139	123	104	83	64	40
NR-152 E/18	37	50	70	330	270	261	249	243	234	225	214	203	185	168	157	141	118	94	72	45
NR-152 E/20	37	50	73	366	300	290	278	269	260	250	238	226	206	187	174	156	130	104	80	50

Livello minimo di battente alla griglia di aspirazione (m) • Min. hydrostatic head level to the suction grid (m)
 • Nivel de surgencia min. de rejilla de aspiración (m) • Niveau minimum de profondeur à la grille d'aspiration (m) • Mindest Überflutung über dem Saugsieb (m) • Nivel mínimo de batente a la grilla de aspiración (m)

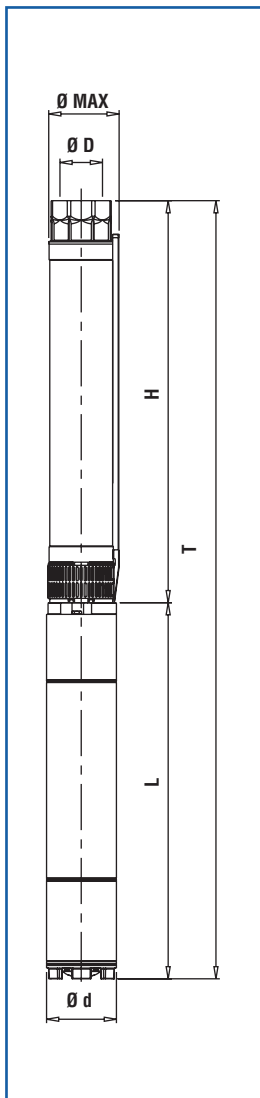

* Il gruppo è disponibile anche in versione speciale per funzionamento orizzontale • The group is also available in special version for horizontal operation • Grupo disponible tambien en version especial para funcionamiento en horizontal • Le groupe est aussi disponible dans la version spéciale pour l'opération horizontale • Die Gruppe ist auch in der Ausführung fuer horizontalen Betrieb lieferbar • Grupo disponivel tamben na versoes especiais para trabalho em horizontal.

** Potenza nominale motore • Rated power of motor • Potencia nominal del motor • Puissance nominale moteur • Nennleistung des Motor • Potência nominal do motor.

• Per pompe con giranti stampate in ottone declassare (Q) e (H) del 5%. • For pumps with impellers in pressed brass decrease (Q) and (H) of 5%. • Para bombas con impulsores prensados en latón rebajar (Q) y (H) el 5%. • Pour pompes avec turbines estampées en laiton déclasser (Q) et (H) de 5%. • Für Pumpen mit Messingpress Laufrädern, (Q) und (H) von 5% vermindern. • Para bombas com turbina em latão estampado deducir (Q) e (H) 5%.

DIMENSIONI E PESI

DIMENSIONS AND WEIGHT

DIMENSIONES Y PESOS / DIMENSIONS ET POIDS / ABMESSUNGEN UND GEWICHTE / DIMENSÕES E PESO

Tipo / Type		T (mm)	H (mm)	L (mm)	Ø Max (mm)	Ø D "G"	Ø d (mm)	L + H		Peso (Kg)	
T	H							L	NEMA	H	T
NR-152 E/3	RP-152 E/3	1185	633	552	150	3"	144	6"MS 152	NEMA 1.18.413	14,3	58,3
NR-152 E/4	RP-152 E/4	1308	713	595	150	3"	144	6"MS 152	NEMA 1.18.413	15,7	64,7
NR-152 E/5	RP-152 E/5	1428	793	635	150	3"	144	6"MS 152	NEMA 1.18.413	17	71
NR-152 E/6	RP-152 E/6	1558	873	685	150	3"	144	6"MS 152	NEMA 1.18.413	18,3	78,3
NR-152 E/7	RP-152 E/7	1678	953	725	150	3"	144	6"MS 152	NEMA 1.18.413	19,6	81,6
NR-152 E/8	RP-152 E/8	1808	1033	775	150	3"	144	6"MS 152	NEMA 1.18.413	21	86
NR-152 E/10	RP-152 E/10	2134	1259	875	150	3"	144	6"MS 152	NEMA 1.18.413	24,9	105,9
NR-152 E/12	RP-152 E/12	2384	1419	965	150	3"	144	6"MS 152	NEMA 1.18.413	27,6	118,6
NR-152 E/14	RP-152 E/14	2634	1579	1055	150	3"	144	6"MS 152	NEMA 1.18.413	30,2	133,2
NR-152 E/16	RP-152 E/16	2874	1739	1135	150	3"	144	6"MS 152	NEMA 1.18.413	32,9	141,9
NR-152 E/18	RP-152 E/18	3190	1965	1225	150	3"	144	6"MS 153	NEMA 1.18.413	36,8	166,8
NR-152 E/20	RP-152 E/20	3350	2125	1225	150	3"	144	6"MS 153	NEMA 1.18.413	39,5	169,5

≅ 2900 l/min

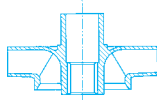

NR-152E

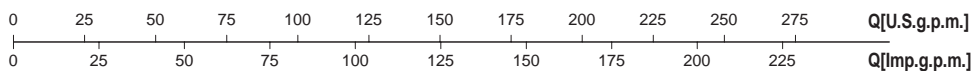

Moltiplicare il rendimento per il coefficiente corrispondente al vostro numero di stadi.

Multiply efficiency by the coefficient corresponding the number of stages.

Multiplicar el rendimiento por el coeficiente correspondiente a su numero de etapas.

Multiplier le rendement par le coefficient correspondant à votre nombre d'étages.

Das Wirkungsrad mit dem der Stufenzahl entsprechenden Koeffizient multiplizieren.

Multiplicar la eficiencia por el coeficiente igual a los numeros de etapas.

Numero di stadi Number of stage Numero de etapas Nombre d'étages Stufenzahl Numero de estagios	<4	4-6	>6
Coeficienti Coefficient Coeficiente Facteur Koeffizient Coeficiente	0,96	0,98	1

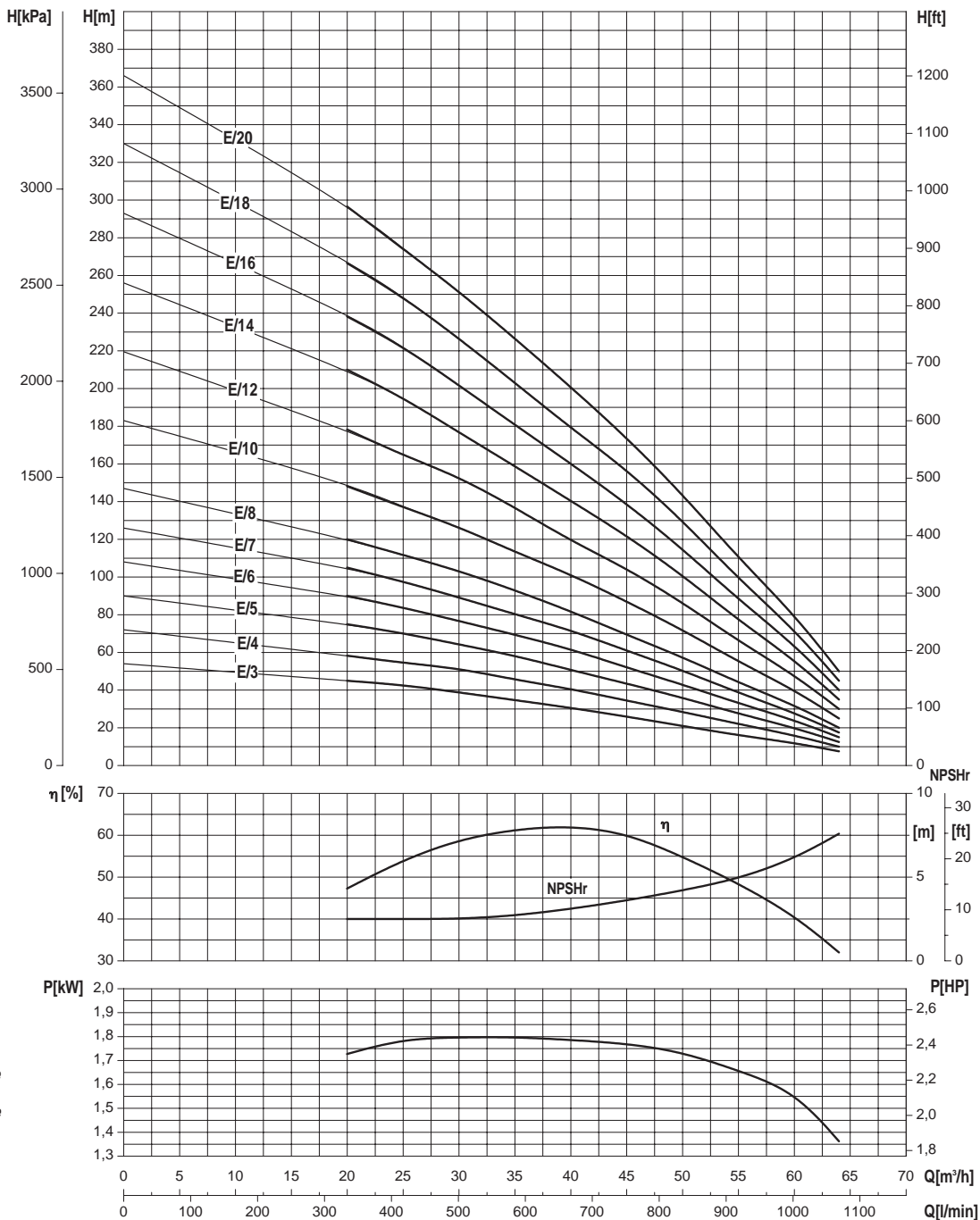

- Potenza assorbita per stadio
- Absorbed power for each single stage
- Potencia absorbida por cada etapa
- Puissance absorbée par chaque étage
- Leistungsaufnahme für jede Stufe
- Potência cada estadio

Le curve di prestazione sono basate su valori di viscosità cinematica = 1 mm²/s e densità pari a 1000 kg/m³. Tolleranza e curve secondo UNI EN ISO 9906 - Appendice A • The performance curves are based on the kinematic viscosity values = 1 mm²/s and density equal to 1000 kg/m³. Tolerance and curves according to UNI EN ISO 9906 - Attachment A • Las curvas de rendimiento se refieren a valores de viscosidad cinemática = 1 mm²/s y densidad de 1000 Kg/m³. Tolerancia de las curvas de acuerdo con UNI EN ISO 9906 - Parrafo A • Les courbes de performances sont basées sur des valeurs de viscosité cinématique égale à 1 mm²/s et une densité égale à 1000 kg/m³. Tolérance et courbes conformes aux normes UNI EN ISO 9906 - Annexe A • Die Leistungskurven beruhen auf einer kinematischen Zähflüssigkeit von 1 mm²/s und einer Dichte von 1000 kg/m³. Abweichung und Kurven gemäß UNI EN ISO 9906 - Anhang A • As curvas de rendimento referem-se a valores de viscosidade = 1 mm²/s e densidade igual a 1000 kg/m³. Tolerância das curvas de acordo com UNI EN ISO 9906 - Parágrafo A.

6"

SAER®
ELETTROPOMPE
ELETTROPOMPE SOMMERSE 6" SEMIASSIALI
6" SEMI-AXIAL SUBMERSIBLE ELECTRIC PUMPS
ELECTROBOMBAS SUMERGIDAS SEMIAXIALES 6"
ELECTROPOMPES IMMERGEES SEMI-AXIALES 6"
HALBAXIALE ELEKTROUTERWASSERPUMPEN 6"
ELECTROBOMBAS SUBMERSÍVEIS SEMIAXIAL DE 6"
S-151 S-152
ITALIANO
IMPIEGHI

Idonea per il sollevamento, la pressurizzazione e distribuzione in impianti civili ed industriali, alimentazione di autoclavi e cisterne, impianti di lavaggio, sistemi di irrigazione, con prelievo da pozzi con diametro minimo 158 mm, vasche o bacini naturali.

CARATTERISTICHE COSTRUTTIVE

S151: gruppo elettropompa completo con motore.
 SP151: parte idraulica accoppiabile a motori sommersi 4" con attacco secondo NEMA MG1-18.388 o 6" con attacco secondo NEMA MG1-18.401-18.413
 Giranti semiasiali.
 Bocca di mandata completa di valvola di ritegno.
 Controspinta: pompa dotata di anello di controspinta in resina anti-usura.
 Bussole di guida in gomma anti-usura con camicia metallica.
 Diffusore completo di anello di usura in gomma antiusura.
 Componenti realizzati con materiali particolari che assicurano una forte resistenza all'usura.

MATERIALI - VERSIONE STANDARD

Giranti: ghisa EN-GJL-250 (ottone per K e X) o acciaio FeG450.
 Diffusori: ghisa EN-GJL-250 o acciaio FeG450.
 Albero in acciaio inossidabile AISI431, a profilo scanalato.
 Bocca di mandata: ghisa EN-GJL-250 o acciaio FeG450.
 Supporto di aspirazione: ghisa EN-GJL-250 o acciaio FeG450.
 Dimensioni e tipologia bocche di mandata:

Tipologia bocche di mandata	S151	SB151	XS151/XVS151
Filettata 3" G	Standard	Standard	Standard
Flangiata	A richiesta	A richiesta	/

DATI CARATTERISTICI

Fluido: chimicamente e meccanicamente non aggressivo, privo di corpi solidi o particelle abrasive.
 Passaggio corpi solidi: max 2 mm.
 Temperatura del liquido pompato: min 0°C max 35°C (CL95) / max 30°C (MS152) (oltre, chiedere informazioni).
 Pressione massima di esercizio: 45 bar.
 Profondità massima di immersione: 300 m
 Senso di rotazione: orario, osservando dalla bocca di mandata (antiorario per S151-K).
 Prestazioni a 2900 1/min
 S151 K Qmax: 36 m³/h / Hmax: 275,5 m
 S152 X Qmax: 39 m³/h / Hmax: 390 m
 S151 A Qmax: 60 m³/h / Hmax: 325 m
 S151 B Qmax: 72 m³/h / Hmax: 280 m
 S151 C Qmax: 90 m³/h / Hmax: 231 m

TOLLERANZE PRESTAZIONI

Pompe: UNI EN ISO 9906 Appendice A. Motore: norme IEC 60034-1.

INSTALLAZIONE

Verticale.

VERSIONI SPECIALI

Serie XS e XVS interamente in acciaio inossidabile. Serie SB in bronzo marino (fino a max 25 bar)
 Tensioni diverse
 Versione per installazione orizzontale

ACCESSORI A RICHIESTA

Quadro elettrico
 Giunzione per cavo di alimentazione

ENGLISH
APPLICATION

Suitable for lifting, pressurising and distribution in civil and industrial installations, autoclave and cistern inlets, washing plants, irrigation systems. Draws from wells of min. diameter of 158 mm, tanks or natural basins.

CONSTRUCTION FEATURES

S151: complete unit of pump with electric motor.
 SP151: hydraulic part to be connected with 4" submersible motors with coupling following NEMA MG1-18.388 or 6" submersible motors with coupling following NEMA MG1-18.401-18.413
 Semiaxial impellers.
 Outlet complete with non return valve.
 Pump equipped with counter trust ring in anti-wear resin. Diffuser complete with wear ring in anti-wear rubber.
 Driving bushings in anti-wear rubber with metallic shell.
 Components realized with particular materials which assure an high wear resistance.

MATERIALS - STANDARD VERSION

Impellers: cast iron EN-GJL-250 (brass for model K and X) or FeG450 steel.
 Diffusers: cast iron EN-GJL-250 or FeG450 steel.
 Shaft in AISI431 stainless steel, with grooved profile.
 Outlet: cast iron EN-GJL-250 or FeG450 steel.
 Suction support: cast iron EN-GJL-250 or FeG450 steel.
 Dimensions and type of outlet:

Outlet type	S151	SB151	XS151/XVS151
Threaded exit 3" G	Standard	Standard	Standard
Flanged outlet	Upon request	Upon request	/

OPERATION DATA

Fluid: chemically and mechanically non-aggressive, without any solid substance or abrasive parts.
 Passing of solids: max 2 mm.
 Temperature of the pumped liquid: min 0°C max 35°C (CL95) / max 30°C (MS152) (for higher temperature, please, verify).
 Maximum working pressure: 45 bar.
 Maximum immersion depth: 300 m under liquid level.
 Direction of rotation: clockwise, looking by the outlet (counter clockwise for S151-K).
 Performance at 2900 rpm
 S151 K Qmax: 36 m³/h / Hmax: 275,5 m
 S152 X Qmax: 39 m³/h / Hmax: 390 m
 S151 A Qmax: 60 m³/h / Hmax: 325 m
 S151 B Qmax: 72 m³/h / Hmax: 280 m
 S151 C Qmax: 90 m³/h / Hmax: 231 m

PERFORMANCE TOLLERANCES

Pumps: UNI EN ISO 9906 Appendix A. Motor: norms IEC 60034-1.

INSTALLATION

Vertical.

SPECIAL VERSIONS

XS and XVS Series entirely made of stainless steel
 SB series made of marine bronze (up to max 25 bar)
 Different tensions
 Version for horizontal installation

ACCESSORIES ON REQUEST

Control panel
 Cable Joint

ESPAÑOL
APLICACIONES

Adecuada para la elevación, pressurización y distribución en instalaciones de tipo civil e industrial, distribución a autoclaves y cisternas, sistemas de lavado, sistemas de riego, con trasiego de pozos con diametro min. 158 mm, tanques y cuencas.

CARACTERISTICAS DE CONSTRUCCION

S151: grupo electrobomba completo con motor.
 SP151: parte hidraulica para ensamblaje con motores sumergidos 4" con ataque segun NEMA MG1-18.388 o 6" con ataque segun NEMA MG1-18.401-18.413
 Impulsores radiales semiaxiales.
 Boca de descarga completa con valvola de retencion.
 Bomba equipada con anillo de contra-empuje en resina anti-desgaste. Difusor completo con anillo de desgaste en goma anti-desgaste.
 Casquillos pilotos en goma anti-desgaste con camisa metalica.
 Componentes realizados con materiales especiales anti-desgaste.

MATERIALES - EJECUCIONES ESTANDAR

Impulsores: fundicion gris EN-GJL-250 (laton para K y X) o acero FeG450.
 Difusores: fundicion gris EN-GJL-250 o acero FeG450.
 Eje en acero inoxidable AISI431, con perfil en ranura.
 Boca de descarga y soporte de aspiracion: fundicion gris EN-GJL-250 o acero FeG450.
 Dimensiones y tipo bocas de descarga:

Tipo bocas de descarga	S151	SB151	XS151/XVS151
Enroscada 3" G	Standard	Standard	Standard
Boca de salida	Bajo pedido	Bajo pedido	/

DATOS DE FUNCIONAMIENTO

Fluido: quimicamente y mecanicamente no agresivo, sin cuerpos solidos o particulas abrasivas.
 Pasaje cuerpos solidos: max 2 mm.
 Temperatura del liquido bombeado: min 0°C max 35°C (CL95) / max 30°C (MS152) (para valores superiores consultar verificacion).
 Presion de funcionamiento maxima: 45 bar.
 Profundidad de sumersion maxima: 300 m debajo del nivel del liquido.
 Sentido de rotacion: orario, observando desde la boca de descarga (antiorario por S151-K).
 Prestaciones en 2900 1/min
 S151 K Qmax: 36 m³/h / Hmax: 275,5 m
 S152 X Qmax: 39 m³/h / Hmax: 390 m
 S151 A Qmax: 60 m³/h / Hmax: 325 m
 S151 B Qmax: 72 m³/h / Hmax: 280 m
 S151 C Qmax: 90 m³/h / Hmax: 231 m

TOLERANCIAS PRESTACIONES

Bombas: UNI EN ISO 9906 Parrafo A. Motor: normas IEC 60034-1.

INSTALACION

Vertical.

EJECUCIONES ESPECIALES

Serie XS y XVS completamente en acero inox
 Serie SB en bronce marino (hasta max 25 bar)
 Varias tensiones.
 Version para instalacion en horizontal.

ACCESORIOS BAJO DEMANDA

Quadro electrico
 Empalme por cable



FRANÇAIS

APPLICATIONS

Indiquée pour le relevage, la surpression et la distribution dans des installations civile et industrielles, l'alimentation d'autoclaves et citernes, les installations de lavage, les systèmes d'irrigation, prélèvement dans des puits avec diamètres minimum 158 mm, des réservoirs ou des bassins naturels.

CARACTERISTIQUES DE CONSTRUCTION

S151: groupe électropompe complet de moteur.
 SP151: hydraulique à accoupler à moteurs immergés 4" avec accouplement selon NEMA MG1-18.388 ou 6" avec accouplement selon NEMA MG1-18.401-18.413.
 Turbines semiaxiales.
 Orifice de refoulement avec clapet de retenue.
 Pompe avec bague de contre-butée en résine anti-usure.
 Diffuseur avec bague d'usure en caoutchouc anti-usure.
 Bague de guide en caoutchouc anti-usure avec chemise métallique.
 Composants fabriqués avec matériaux spéciales qui assurent une forte résistance à l'usure.

MATERIAUX - VERSION STANDARD

Turbines: fonte EN-GJL-250 (laiton pour K et X) ou acier FeG450.
 Diffuseurs: fonte EN-GJL-250 ou acier FeG450.
 Arbre en acier inoxydable AISI431, avec rainures.
 Orifice de refoulement et support d'aspiration: fonte EN-GJL-250 ou acier FeG450.
 Dimensions et typologie orifices de refoulement:

Typologie orifices de refoulement	S151	SB151	XS151/XVS151
Sortie filetée 3" G	Standard	Standard	Standard
Sortie bridée	Sur demande	Sur demande	/

DONNEES CARACTERISTIQUES

Fluide: chimiquement et mécaniquement non agressif, sans corps solides ou particules abrasives.
 Passage corps solides: max. 2 mm.
 Température du liquide pompé: min 0°C max 35°C (CL95) / max 30°C (MS152) (pour des températures supérieures demander une vérification).
 Pression max de service: 45 bar.
 Profondeur max d'immersion: 300 m au dessous le niveau du liquide.
 Sens de rotation: selon l'aiguille d'un montre, si on le regarde de l'orifice de refoulement (contre l'aiguille d'un montre pour S151-K).
 Régime a 2900 1/min.
 S151 K Qmax: 36 m³/h / Hmax: 275,5 m
 S152 X Qmax: 39 m³/h / Hmax: 390 m
 S151 A Qmax: 60 m³/h / Hmax: 325 m
 S151 B Qmax: 72 m³/h / Hmax: 280 m
 S151 C Qmax: 90 m³/h / Hmax: 231 m

TOLERANCES REGIMES

Pompe: UNI EN ISO 9906 Appendice A. Moteur: norme IEC 60034-1

INSTALLATION

Verticale.

VERSIONS SPECIALES

Série XS et XVS entièrement en acier inoxydable
 Série SB en bronze (jusqu'à max 25 bar)
 Voltages différents.
 Version pour l'opération horizontale.

ACCESSOIRES SUR DEMANDE

Tableaux électrique / Jonction pour câble

DEUTSCH

EINSATZ

Geeignet für die Abhebung, die Druckerhöhung und Verteilung in Zivil- und Industrieanlagen, zur Speisung von Autoklaven, Zisternen, Wasch- und Bewässerungsanlagen, mit Wasserentnahme aus Brunnen mit dem minimalen Durchmesser 158 mm, Wannens oder natürlichen Wasserbecken.

BAUEIGENSCHAFTEN

S151: Gruppe von Elektropumpe mit Motor.
 SP151: Pumpenkörper, der an einen Unterwassermotor 4", dessen Kupplungseinrichtung den Normen NEMA MG1-18.388 entspricht, oder an einen Unterwassermotor 6" mit der Kupplungseinrichtung nach den Normen NEMA MG1-18.401-18.413 angeschlossen werden könnte.
 Halbaxiale Laufräder.
 Druckeröffnung, mit einem Rückschlagventil versehen.
 Gegendruckring: Die Pumpe ist mit einem Gegendruckring aus abnutzungssicherem Harz versehen.
 Steuerbuchse aus abnutzungssicherem Gummi mit einem metallischen Mantel.
 Der Diffusor ist mit einem Verschleissring aus abnutzungssicherem Gummi gestattet.
 Die Bauteile sind aus besonderen Stoffen produziert, was zur Festigkeit gegen Abnutzung beiträgt.

STOFFE - NORMALE VERSION

Laufräder: Gußeisen EN-GJL-250 (Messing für K und X) oder Stahl FeG450.
 Diffusoren: Gußeisen EN-GJL-250 oder Stahl FeG450.
 Welle aus rostfreiem Edelstahl AISI431, eine Keilwelle
 Druckeröffnung und Sauglager: Gußeisen EN-GJL-250 oder Stahl FeG450.
 Dimensionen und Type von Druckeröffnungen:

Type von Druckeröffnungen	S151	SB151	XS151/XVS151
Eröffnung 3" G	Standard	Standard	Standard
Ausführung mit der geflanschten Druckeröffnung	auf Anfrage	auf Anfrage	/

EIGENSCHAFTEN

Füssigkeit: chemisch und mechanisch nicht aggressiv, ohne Festkörper oder abrasive Teilchen.
 Durchgang der Festkörper: max. 2 mm.
 Temperatur des Fördermediums: min 0°C max 35°C (CL95) / max 30°C (MS152) (bei höherer Temperatur bitte, überprüfen Sie).
 Maximaler Betriebsdruck: 45 bar.
 Maximale Tauchtiefe: 300 m unter dem Füssigkeitsniveau.
 Drehrichtung: den Uhrzeigersinn von der Druckeröffnung gesehen (S151-K: gegen Uhrzeigersinn).
 Leistungen bei 2900 1/min
 S151 K Qmax: 36 m³/h / Hmax: 275,5 m
 S152 X Qmax: 39 m³/h / Hmax: 390 m
 S151 A Qmax: 60 m³/h / Hmax: 325 m
 S151 B Qmax: 72 m³/h / Hmax: 280 m
 S151 C Qmax: 90 m³/h / Hmax: 231 m

LEISTUNGSTOLERANZEN

Pumpe: UNI EN ISO 9906 Anhang A. Motor: Normen IEC 60034-1

EINBAU

Vertikal.

SONDERAUSFÜHRUNGEN

Die Baureihe XS und XVS völlig aus rostfreiem Edelstahl.
 Die Baureihe SB aus Bronze für das Seewasser (bis max. 25 bar).
 Unterschiedliche Spannungen.
 Ausführung fuer horizontale Installation.

AUF ANFRAGE GELIEFERTES ZUBEHÖR

Elektrische Schalttafeln
 Kabelverbindung

PORTUGUÊS

APLICAÇÕES

Adequada para a elevação, pressurização e distribuição em instalações do tipo civil e industrial, distribuição a autoclaves e cisternas, sistemas de lavagem, sistemas de rega, com trasfega de poços com diametro min 158 mm, tanque bacia de rio.

CARACTERISTICAS DE CONSTRUÇÃO

S151: grupo electrobomba completo com motor 4".
 SP151: parte idraulica com acoplamento para motores submersiveis 4" segun normativa NEMA MG1-18.388 o 6" segun normativa NEMA MG1-18.401-18.413
 Turbinas semiaxial.
 Boca de saida completa de valvula de retenção.
 Bomba com anilha de contra pressão em resina anti-desgaste.
 Difusores munidos de anéis de destaste em goma anti-desgaste.
 Casquillo de guia em goma anti-desgaste com camisa metalica.
 Componentes fabricados com materiais especiais que garantizan uma forte resistencia al desgaste.

MATERIAIS - VERSÕES ESTANDARD

Turbina: ferro fundido EN-GJL-250 (latão para K e X) o aço FeG450.
 Difusores: ferro fundido EN-GJL-250 o aço FeG450.
 Veio em aço inox AISI431, a perfil estriado
 Boca de saida e soporte de aspiração: ferro fundido EN-GJL-250 o aço FeG450.
 Dimensões e tipo da boca de saida:

Tipo da boca de saida	S151	SB151	XS151/XVS151
Saida enroscada 3" G	Standard	Standard	Standard
Saida bridada	a petição	a petição	/

CARACTERISTICAS

Fluido: Quimicamente e mecanicamente no agressivo, falto de sustancias solidas o abrasiva.
 Pasagem corpo solido: max 2 mm.
 Temperatura do liquido bombeado: min 0°C max 35°C (CL95) / max 30°C (MS152) (para valores superiores, solicitar informaçoes).
 Pressão maxima de operação: 45 bar.
 Profundid maxima de sumergencia: 300 m debaixo o nivel do liquido.
 Sentido de rotação: horario, olhando da boca de saida (antihorario por S151-K).
 Prestação a 2900 1/min
 S151 K Qmax: 36 m³/h / Hmax: 275,5 m
 S152 X Qmax: 39 m³/h / Hmax: 390 m
 S151 A Qmax: 60 m³/h / Hmax: 325 m
 S151 B Qmax: 72 m³/h / Hmax: 280 m
 S151 C Qmax: 90 m³/h / Hmax: 231 m

TOLERÂNCIA PRESTAÇÃO

Bomba: UNI EN ISO 9906 Appendice A.
 Motor: norma IEC 60034-1.

INSTALAÇÃO

Vertical.

VERSÃO ESPECIAIS

Serie XS e XVS interamente em aço inox
 Serie SB em bronze marino (até maximo 25 bar)
 Voltagem variados
 Versoes para instalacao horizontal

ACCESÓRIOS SOB PEDIDO

Quadro electrico
 Junta por cabo

MATERIALI DEI COMPONENTI PRINCIPALI
MATERIALS OF THE MAIN COMPONENTS
MATERIAS DE LOS PRINCIPALES COMPONENTS
MATÉRIAUX DES COMPOSANTS PRINCIPAUX
MATERIALEN DER HAUPTBESTANDTEILEN
MATERIAIS DOS COMPONENTES PRINCIPAIS
S-151

COMPONENTE COMPONENT • COMPONENTE COMPOSANT • BAUTEIL • COMPONENTE	VERSIONE VERSION • VERSIÓN • VERSION • VERSION • VERSÃO			
	S151	SB151	XS151	XVS151
Albero e giunto Shaft and coupling Eje y manguito Arbre et joint Welle und kupplung Eixo e cardã	Acciaio inox Stainless steel Acero inox Acier inoxydable Rostfreier Stahl Aço inoxidável AISI431 (1.4057)		Acciaio inox Stainless steel Acero inox Acier inoxydable Rostfreier Stahl Aço inoxidável DUPLEX (1.4362)	
Girante Impeller Impulsor Turbine Laufrad Turbina	Ghisa Cast iron Fundicion gris Fonte Acier Stahl Aço EN-GJL-250 G20Mn5 (1.6220)	Acciaio Steel	Bronzo Bronze Bronze Bronze G-CuSn10	Acciaio inox Stainless steel Acero inox Acier inoxydable Rostfreier Stahl Aço inoxidável AISI316 (1.4408)
Diffusore Diffuser Difusor Diffuseur Diffusor Difusor	Ghisa Cast iron Fundicion gris Fonte Acier Stahl Aço EN-GJL-250 G20Mn5 (1.6220)	Acciaio Steel	Bronzo Bronze Bronze Bronze G-CuSn10	Acciaio inox Stainless steel Acero inox Acier inoxydable Rostfreier Stahl Aço inoxidável AISI316 (1.4408)
Supporto aspirazione Suction support Soporte de aspiración Support d'aspiration Saugslager Suporte de aspiração	Ghisa Cast iron Fundicion gris Fonte Acier Stahl Aço EN-GJL-250 G20Mn5 (1.6220)	Acciaio Steel	Bronzo Bronze Bronze Bronze G-CuSn10	Acciaio inox Stainless steel Acero inox Acier inoxydable Rostfreier Stahl Aço inoxidável AISI316 (1.4408)
Bocca di mandata Outlet Orificio de impulsión Orifice de refoulement Druckeröffnung Orificio de impulsão	Ghisa Cast iron Fundicion gris Fonte Acier Stahl Aço EN-GJL-250 G20Mn5 (1.6220)	Acciaio Steel	Bronzo Bronze Bronze Bronze G-CuSn10	Acciaio inox Stainless steel Acero inox Acier inoxydable Rostfreier Stahl Aço inoxidável AISI316 (1.4408)
Copricavo Cable cover Cubrecable Couvre-câble Kabeldeckel Blindagem cabo eléctrico	Acciaio inox Stainless steel Acero inox Acier inoxydable Rostfreier Stahl Aço inoxidável AISI304 (1.4301)		Acciaio inox Stainless steel Acero inox Acier inoxydable Rostfreier Stahl Aço inoxidável AISI316 (1.4401)	
Parti in gomma Rubber components Partes en goma Composants de caoutchouc Bestandteile aus Gummi Partes em goma		Gomma Rubber Goma Caoutchouc Gummi Borracha EPDM		Gomma Rubber Goma Caoutchouc Gummi Borracha Viton
Valvola Valve Valvula Clapet Ventil Válvula	Acciaio inox Stainless steel Acero inox Acier inoxydable Rostfreier Stahl Aço inoxidável AISI304 (1.4301)		Acciaio inox Stainless steel Acero inox Acier inoxydable Rostfreier Stahl Aço inoxidável AISI316 (1.4401)	

Elenco completo dei componenti a pag. 228 • Complete list of the components on page 228 • Lista completa de los componentes a la página 228 • Liste complète des composantes à la page 228 • Komplette Liste der Bestandteile auf der Seite 228 • Listado complete dos componentes pag. 228

MOTORI
MOTORS
MOTORES
MOTEURS
MOTOREN
MOTORES

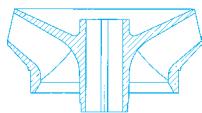

S-151 S-152

2900 1/min

POMPA PUMP BOMBA POMPE PUMPE BOMBA	INSTALLAZIONE INSTALLATION INSTALACIÓN INSTALLATION EINBAU INSTALAÇÃO	P ₂	MOTORE MOTORS MOTORES MOTEURS MOTOREN MOTORES			
			4" CL-95		6" CLE-95	6" CL-140
S-151 S-152	V	≤ 4 kW	S	-	R	R
		5,5 ÷ 18,5 kW	-	-	R	S
		22 ÷ 37 kW	-	-	-	S
K	O	≤ 7,5 kW	-	-	R	S
X		≤ 11 kW			R	
A		≤ 18,5 kW			R	
B		≤ 18,5 kW			R	
		22 kW			-	
C		≤ 18,5 kW			R	
	22 ÷ 26 kW	-				

S = Standard

R = A richiesta • On request • Bajo demanda • Sur demande • Auf anfrage • Sob pedido

V = Verticale • Vertical • Vertical • Vertical • Vertikal • Vertical

O = Orizzontale • Horizontal • Horizontal • Horizontale • Horizontale • Horizontal

6"

SAER[®]

ELETTROPOMPE

S-151
KS-152
X

2900 1/min



TABELLA DELLE CARATTERISTICHE IDRAULICHE

TABLE OF THE HYDRAULIC FEATURES

TABLA DE LAS CARACTERISTICAS HIDRAULICAS

TABLEAU DES CARACTERISTIQUES HYDRAULIQUES

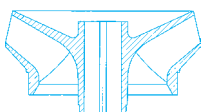
TABELLE DER HYDRAULISCHEN EIGENSCHAFTEN

TABELA DE CARACTERÍSTICAS HIDRÁULICAS

Tipo Type	Motore Motor**		In (A) 3~ 400 V	Q																		
	kW	HP		U.S.g.p.m.	0	17,6	22	26,4	31	35	40	44	53	66	79	92	106	119	132	145	158	172
				m³/h	0	4	5	6	7	8	9	10	12	15	18	21	24	27	30	33	36	39
				l/min	0	66,7	83,3	100	117	133	150	167	200	250	300	350	400	450	500	550	600	650
S-151K/5*	3	4	7,6	H (m)	71	63	62	59	57	54	51	49	42	30	14							
S-151K/7*	4	5,5	9,3		100	88	86	83	79	76	72	69	60	42,5	20							
S-151K/8*	5,5	7,5	11		114	101	99	95	91	87	83	79	68	48,5	23							
S-151K/9*	5,5	7,5	11,5		128	114	111	106	102	98	93	89	77	53	25							
S-151K/10*	5,5	7,5	12,2		142	126	123	118	113	108	103	98	85	59,5	28							
S-151K/11*	7,5	10	16,3		156	139	136	130	125	119	114	108	94	65,5	31							
S-151K/12*	7,5	10	16,3		171	151	147	142	136	130	124	118	102	72	34							
S-151K/13*	7,5	10	16,3		185	164	160	154	147	141	134	128	111	78,5	37							
S-151K/16	9,2	12,5	19,9		228	202	197	189	181	173	165	157	136	95,5	45							
S-151K/19	11	15	23,7		270	240	232	224	215	205	196	187	162	115	53							
S-151K/22	13	17,5	27,7		317	281	271	260	249	238	227	214	187	134	62							
S-151K/26	15	20	30,4		369	328	318	307	294	281	268	255	221	159	73							
S-151K/29	18,5	25	38		412	366	353	342	328	313	299	284	247	176	81							
S-151K/32	18,5	25	38		456	403	392	378	362	346	330	314	272	195	90							
Livello minimo di battente alla griglia di aspirazione (m) • Min. hydrostatic head level to the suction grid (m) • Nivel de sumergéncia min. de rejilla de aspiración (m) • Niveau minimum de profondeur à la grille d'aspiration (m) • Mindest Überflutung über dem Saugsieb (m) • Nivel mínimo de batente a la grelha de aspiração (m)					1	1	1	1	1	1	1	1	1	1								
S-152 X/3*	3	4	7,6	H (m)	45							38	36	34	31	28	25	21	17	13	7,5	
S-152 X/4*	4	5,5	9,3		60								51	48	45	42	37	33	28	23	17	10
S-152 X/5*	5,5	7,5	12,2		75								64	60	57	52	47	41	35	28	21	13
S-152 X/7*	7,5	10	16,3		105								90	84	79	73	65	58	49	39	29	18
S-152 X/8*	9,2	12,5	19,9		120								103	96	91	84	75	66	56	45	33	20
S-152 X/10*	11	15	23,7		150								128	120	113	104	93	82	69	56	41	25
S-152 X/12	13	17,5	27,7		180								154	144	136	125	112	99	83	68	50	30
S-152 X/14	15	20	30,4		210								180	168	159	146	131	115	97	79	58	35
S-152 X/17	18,5	25	38		255								218	204	192	177	158	140	118	96	70	43
S-152 X/20	22	30	43,7		300								256	240	226	208	186	164	138	112	82	50
S-152 X/22	26	35	53,3		330								282	264	249	229	205	181	152	124	91	55
S-152 X/24	26	35	53,3		360								308	288	272	250	224	197	166	135	99	60
S-152 X/26	30	40	60,2		390								333	312	294	271	242	214	180	146	107	65
Livello minimo di battente alla griglia di aspirazione (m) • Min. hydrostatic head level to the suction grid (m) • Nivel de sumergéncia min. de rejilla de aspiración (m) • Niveau minimum de profondeur à la grille d'aspiration (m) • Mindest Überflutung über dem Saugsieb (m) • Nivel mínimo de batente a la grelha de aspiração (m)														1	1	1	1	1	1	1	1	1

* Il gruppo è disponibile anche in versione speciale per funzionamento orizzontale • The group is also available in special version for horizontal operation • Grupo disponible tambien en version especial para funcionamiento en horizontal • Le groupe est aussi disponible dans la version spéciale pour l'opération horizontale • Die Gruppe ist auch in der Ausführung fuer horizontalen Betrieb lieferbar • Grupo disponivel tambien na versoes especiais para trabalho em horizontal.

** Potenza nominale motore • Rated power of motor • Potencia nominal del motor • Puissance nominale moteur • Nennleistung des Motor • Potência nominal do motor.

ELETTROPOMPE

TABELLA DELLE CARATTERISTICHE IDRAULICHE

TABLE OF THE HYDRAULIC FEATURES

TABLA DE LAS CARACTERISTICAS HIDRAULICAS

TABLEAU DES CARACTERISTIQUES HYDRAULIQUES

TABELLE DER HYDRAULISCHEN EIGENSCHAFTEN

TABELA DE CARACTERÍSTICAS HIDRÁULICAS

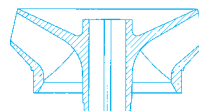

S-151

A-B-C

2900 l/min

Tipo Type	Motore Motor**		In (A) 3~ 400 V	U.S.g.p.m. Q																					
	kW	HP		m³/h																					
				l/min																					
				0	53	66	79	92	106	119	132	145	158	185	211	238	264	291	304	317	330	343	370	396	
				0	12	15	18	21	24	27	30	33	36	42	48	54	60	66	69	72	75	78	84	90	
				0	200	250	300	350	400	450	500	550	600	700	800	900	1000	1100	1150	1200	1250	1300	1400	1500	
S-151A/2*	4	5,5	9,4	H (m)	35	30	29	28	27	26	25	24	23	22	20	17	13	9							
S-151A/3*	5,5	7,5	12,2		52	48	47,5	46	45	43	42	41	39	37	33	28	23	17							
S-151A/4*	7,5	10	16,3		69	64	62	61	59	57	55	53	52	49	46	37	30	23							
S-151A/5*	9,2	12,5	19,9		86	80	79	77	75	72	70	67	65	62	55	47	38	29							
S-151A/6*	11	15	23,7		103	96	93	91	88	85	83	80	76	73	65	56	46	34							
S-151A/7*	13	17,5	27,7		122	111	109	104	102	98	95	91	89	85	78	65	55	40							
S-151A/8*	15	20	33		137	128	124	121	117	113	110	106	101	98	90	77	65	48							
S-151A/9*	18,5	25	38		155	142	137	134	129	126	122	119	115	112	104	87	71	54							
S-151A/10*	18,5	25	38		171	156	153	149	145	140	137	132	128	124	114	96	79	60							
S-151A/11	22	30	43,7		187	172	168	164	159	155	151	146	141	137	127	106	87	66							
S-151A/12	22	30	46		208	190	185	180	176	170	165	160	154	149	137	117	99	77							
S-151A/13	26	35	53,3		224	206	200	195	190	184	178	173	167	159	150	127	107	83							
S-151A/14	30	40	60,2		244	223	217	212	206	200	194	189	181	175	160	140	114	88							
S-151A/15	30	40	60,2		257	235	230	223	218	212	205	199	192	185	173	150	122	94							
S-151A/16	30	40	62		276	250	243	238	231	224	217	210	204	197	183	160	130	100							
S-151A/17	37	50	73		293	266	258	251	245	238	232	226	218	211	196	170	138	107							
S-151A/18	37	50	73		309	279	271	264	258	251	245	238	229	222	207	180	146	113							
S-151A/19	37	50	75		326	295	286	278	272	265	258	252	244	236	219	190	154	119							
Livello minimo di battente alla griglia di aspirazione (m) • Min. hydrostatic head level to the suction grid (m) • Nivel de sumergencia min. de rejilla de aspiración (m) • Niveau minimum de profondeur à la grille d'aspiration (m) • Mindest Überflutung über dem Saugsieb (m) • Nivel mínimo de batente a la grelha de aspiração (m)						1	1	1	1	1	1	1	1	1	1	1	1	1	1						
S-151B/2A*	4	5,5	9,4	H (m)	32				27	26	25,5	25	24	23	20	19	17	15	13	11					
S-151B/2*	5,5	7,5	12,2		33				29	28,5	28	27	26	25	24	22	20	18	16	14					
S-151B/3*	7,5	10	16,3		50				44	43	42	41	40	37	34	32	29	25	23	20					
S-151B/4*	9,2	12,5	19,9		66				58	56	55	54	52	49	44	41	37	32	30	26					
S-151B/5*	11	15	25		83				71	70	67	65	63	59	56	51	46	41	38	33					
S-151B/6*	13	17,5	27,7		99				88	85	83	80	77	72	68	63	57	50	46	39					
S-151B/7*	15	20	32		116				102	99	97	93	89	85	80	73	67	58	53	46					
S-151B/8*	18,5	25	38		132				113	110	108	105	102	97	90	83	75	66	61	52					
S-151B/9*	22	30	44,5		149				126	124	121	118	114	108	101	93	85	75	69	59					
S-151B/10*	22	30	45,5		165				140	137	134	130	128	120	112	104	94	83	77	65					
S-151B/11	26	35	53,3		182				158	152	149	144	140	132	124	114	103	91	84	72					
S-151B/12	26	35	55		198				173	167	162	157	153	145	135	125	114	99	92	78					
S-151B/13	30	40	60,2		215				186	180	176	170	165	156	146	135	123	107	99	85					
S-151B/14	30	40	62		231				201	192	188	183	178	168	158	146	132	116	107	91					
S-151B/15	37	50	73		248				215	207	202	196	191	180	169	156	141	124	114	98					
S-151B/16	37	50	74,5		264				229	221	216	210	204	193	181	168	152	132	122	104					
S-151B/17	37	50	76		281				242	236	230	222	217	204	193	179	162	141	130	111					
Livello minimo di battente alla griglia di aspirazione (m) • Min. hydrostatic head level to the suction grid (m) • Nivel de sumergencia min. de rejilla de aspiración (m) • Niveau minimum de profondeur à la grille d'aspiration (m) • Mindest Überflutung über dem Saugsieb (m) • Nivel mínimo de batente a la grelha de aspiração (m)								1	1	1	1	1	1	1	1	1	1	1	1	2					
S-151C/2*	5,5	7,5	13	H (m)	32										21	20	18	18	17	16	15	13	10		
S-151C/3*	9,2	12,5	19,9		48											32	31	28	27	26	24	23	19	15	
S-151C/4*	11	15	23,7		64											44	41	38	37	34	32	30	25	20	
S-151C/5*	13	17,5	29		80											55	52	48	46	43	41	38	32	24	
S-151C/6A*	15	20	30,4		95											64	60	56	54	50	47	43	36	27	
S-151C/6*	18,5	25	38		96											66	62	58	55	52	49	45	38	30	
S-151C/7*	18,5	25	40		112											77	72	66	63	60	57	53	44	35	
S-151C/8*	22	30	45		128											87	82	75	72	68	64	60	50	39	
S-151C/9*	26	35	53,3		144											99	92	85	81	77	72	68	56	44	
S-151C/10*	26	35	55		160											110	102	95	90	85	80	75	62	49	
S-151C/11	30	40	60,2		176											120	113	105	100	95	90	83	69	54	
S-151C/12	37	50	73		192											132	124	114	109	104	98	91	75	59	
S-151C/13	37	50	73		208											143	134	123	117	111	105	98	81	64	
S-151C/14	37	50	76		224											153	145	133	126	120	113	105	87	69	
Livello minimo di battente alla griglia di aspirazione (m) • Min. hydrostatic head level to the suction grid (m) • Nivel de sumergencia min. de rejilla de aspiración (m) • Niveau minimum de profondeur à la grille d'aspiration (m) • Mindest Überflutung über dem Saugsieb (m) • Nivel mínimo de batente a la grelha de aspiração (m)																1	1	1	1	1	1,5	1,5	1,5	2	

6"

SAER[®]
ELETTROPOMPE

S-151K

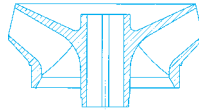
 $\cong 2900 \text{ l/min}$

CARATTERISTICHE IDRAULICHE

HYDRAULIC FEATURES

CARACTERISTICAS HIDRAULICAS / CARACTERISTIQUES HYDRAULIQUES / HYDRAULISCHE EIGENSCHAFTEN / CARACTERÍSTICAS HIDRÁULICAS

Tipo Type	Motore Motor**		In(A) 3~ 400V	U.S.g.p.m.																																	
	kW	HP		Q																																	
				m ³ /h l/min																																	
				0	17,6	22	26,4	31	35	40	44	53	66	79	0	4	5	6	7	8	9	10	12	15	18	0	66,7	83,3	100	117	133	150	167	200	250	300	
S-151K/5*	3	4	7,6	H (m)	71	63	62	59	57	54	51	49	42	30	14	100	88	86	83	79	76	72	69	60	42,5	20	114	101	99	95	91	87	83	79	68	48,5	23
S-151K/7*	4	5,5	9,3		128	114	111	106	102	98	93	89	77	53	25	142	126	123	118	113	108	103	98	85	59,5	28	156	139	136	130	125	119	114	108	94	65,5	31
S-151K/8*	5,5	7,5	11		171	151	147	142	136	130	124	118	102	72	34	185	164	160	154	147	141	134	128	111	78,5	37	228	202	197	189	181	173	165	157	136	95,5	45
S-151K/9*	5,5	7,5	11,5		270	240	232	224	215	205	196	187	162	115	53	317	281	271	260	249	238	227	214	187	134	62	369	328	318	307	294	281	268	255	221	159	73
S-151K/10*	5,5	7,5	12,2		412	366	353	342	328	313	299	284	247	176	81	456	403	392	378	362	346	330	314	272	195	90											
S-151K/11*	7,5	10	16,3																																		
S-151K/12*	7,5	10	16,3																																		
S-151K/13*	7,5	10	16,3																																		
S-151K/16	9,2	12,5	19,9																																		
S-151K/19	11	15	23,7																																		
S-151K/22	13	17,5	27,7																																		
S-151K/26	15	20	30,4																																		
S-151K/29	18,5	25	38																																		
S-151K/32	18,5	25	38																																		

Livello minimo di battente alla griglia di aspirazione (m) • Min. hydrostatic head level to the suction grid (m)
 • Nivel de sumergencia min. de rejilla de aspiración (m) • Niveau minimum de profondeur à la grille d'aspiration (m)
 • Mindest Überflutung über dem Saugsieb (m) • Nivel mínimo de batente a la rejilla de aspiración (m)

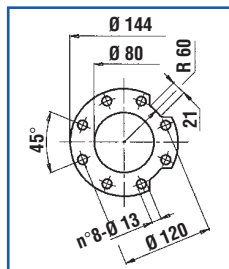
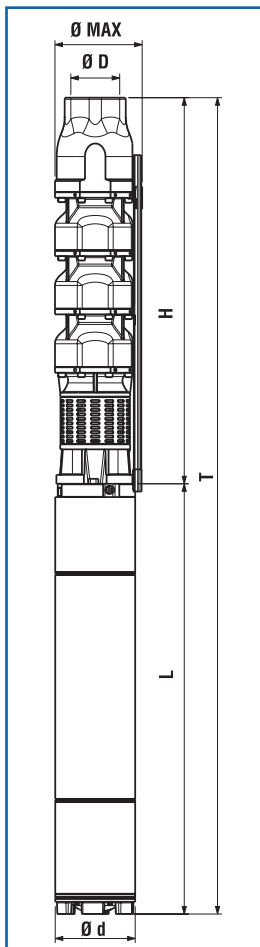

* Il gruppo è disponibile anche in versione speciale per funzionamento orizzontale • The group is also available in special version for horizontal operation • Grupo disponible tambien en version especial para funcionamiento en horizontal • Le groupe est aussi disponible dans la version spéciale pour l'opération horizontale • Die Gruppe ist auch in der Ausführung fuer horizontalen Betrieb lieferbar • Grupo disponivel tambem na versoes especiais para trabalho em horizontal.

** Potenza nominale motore • Rated power of motor • Potencia nominal del motor • Puissance nominale moteur • Nennleistung des Motor • Potência nominal do motor.

DIMENSIONI E PESI

DIMENSIONS AND WEIGHT

DIMENSIONES Y PESOS / DIMENSIONS ET POIDS / ABMESSUNGEN UND GEWICHTE / DIMENSÕES E PESO

Tipo / Type		T	H	L	Ø Max	Ø D	Ø d	L + H		Peso (Kg)	
T	H	(mm)	(mm)	(mm)	(mm)	"G"	(mm)	L	NEMA	H	T
S-151K/5	SP-151K/5	1268	739	529	148	3"	95	4" CL 95	NEMA 1.18.388	42,5	58,8
S-151K/7	SP-151K/7	1508	899	609	148	3"	95	4" CL 95	NEMA 1.18.388	53	73,1
S-151K/8	SP-151K/8	1531	979	552	152	3"	144	6"MS 152	NEMA 1.18.413	58	102
S-151K/9	SP-151K/9	1611	1059	552	152	3"	144	6"MS 152	NEMA 1.18.413	63	107
S-151K/10	SP-151K/10	1691	1139	552	152	3"	144	6"MS 152	NEMA 1.18.413	68	112
S-151K/11	SP-151K/11	1814	1219	595	152	3"	144	6"MS 152	NEMA 1.18.413	73	122
S-151K/12	SP-151K/12	1894	1299	595	152	3"	144	6"MS 152	NEMA 1.18.413	78	127
S-151K/13	SP-151K/13	1974	1379	595	152	3"	144	6"MS 152	NEMA 1.18.413	83	132
S-151K/16	SP-151K/16	2254	1619	635	152	3"	144	6"MS 152	NEMA 1.18.413	98	152
S-151K/19	SP-151K/19	2544	1859	685	152	3"	144	6"MS 152	NEMA 1.18.413	113	173
S-151K/22	SP-151K/22	2824	2099	725	152	3"	144	6"MS 152	NEMA 1.18.413	128	190
S-151K/26	SP-151K/26	3194	2419	775	152	3"	144	6"MS 152	NEMA 1.18.413	143	208
S-151K/29	SP-151K/29	3534	2659	875	152	3"	144	6"MS 152	NEMA 1.18.413	150	231
S-151K/32	SP-151K/32	3774	2899	875	152	3"	144	6"MS 152	NEMA 1.18.413	173	254

≅ 2900 1/min

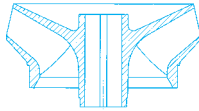

S-151K

Moltiplicare il rendimento per il coefficiente corrispondente al vostro numero di stadi.

Multiply efficiency by the coefficient corresponding the number of stages.

Multipicar el rendimiento por el coeficiente correspondiente a Su numero de etapas.

Multiplier le rendement par le coefficient correspondant à votre nombre d'étages.

Das Wirkungsrad mit dem der Stufenzahl entsprechenden Koeffizient multiplizieren.

Multipicar la eficiencia por el coeficiente igual as os numeros dos estagios.

Numero di stadi Number of stage Numero de etapas Nombre d'étages Stufenzahl Numero de estagios	<4	4-6	>6
Coefficient Coefficient Coefficiente Facteur Koeffizient Coefficiente	0,96	0,98	1

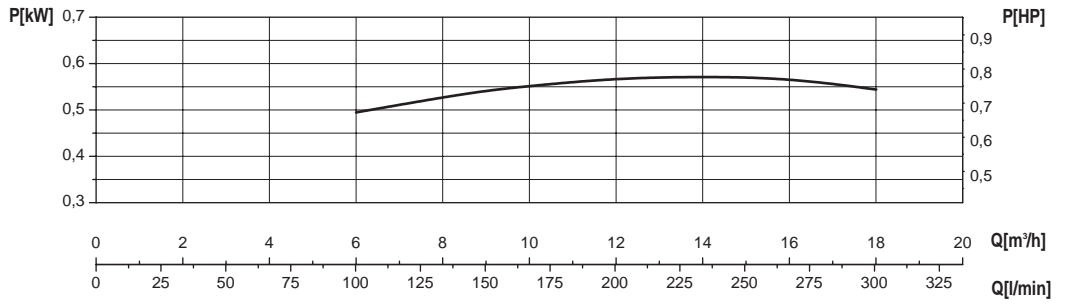
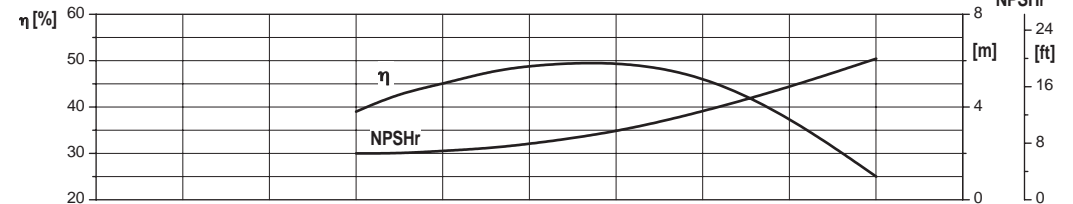
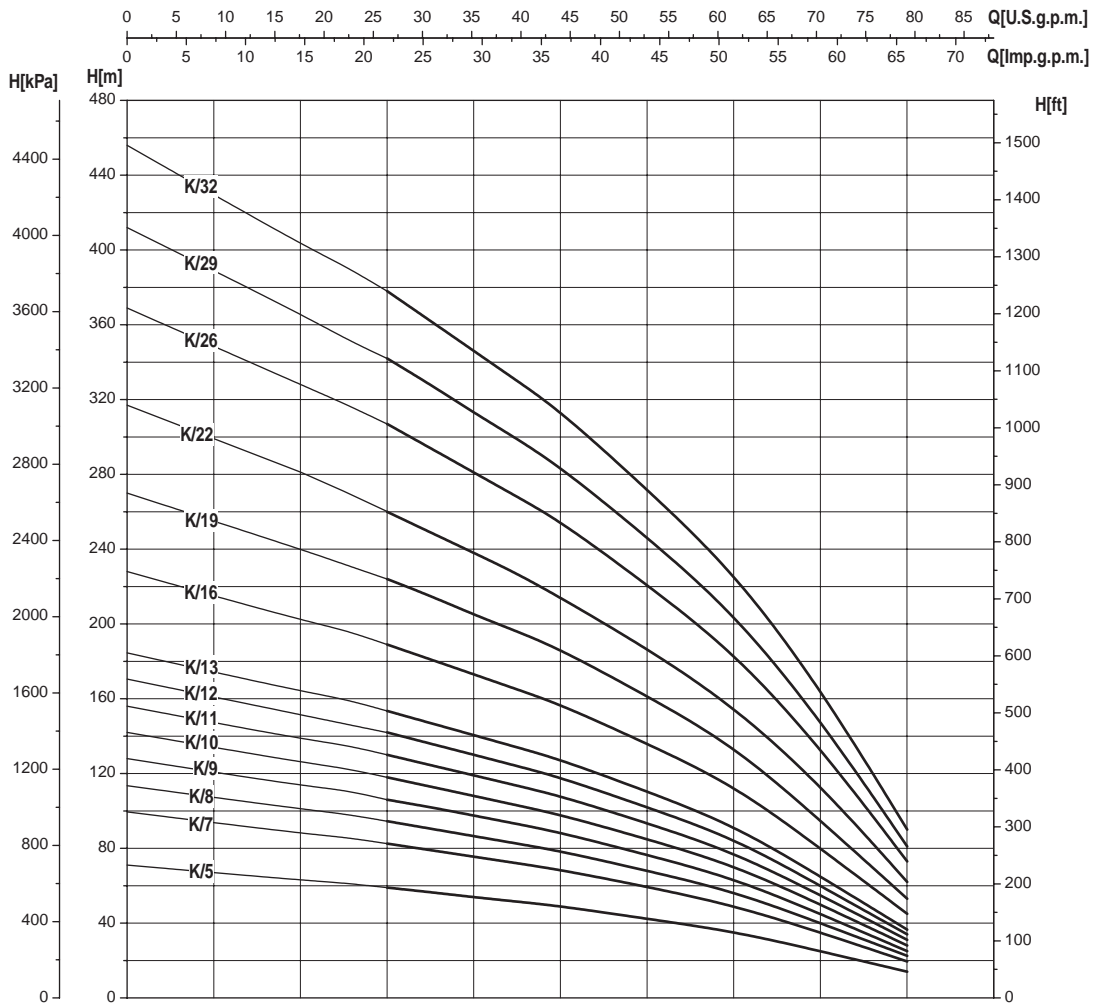

- Potenza assorbita per stadio
- Absorbed power for each single stage
- Potencia absorbida por cada etapa
- Puissance absorbée par chaque étage
- Leistungsaufnahme für jede Stufe
- Potência cada estadio

Le curve di prestazione sono basate su valori di viscosità cinematica = 1 mm²/s e densità pari a 1000 kg/m³. Tolleranza e curve secondo UNI EN ISO 9906 - Appendice A • The performance curves are based on the kinematic viscosity values = 1 mm²/s and density equal to 1000 kg/m³. Tolerance and curves according to UNI EN ISO 9906 - Attachment A • Las curvas de rendimiento se refieren a valores de viscosidad cinemática = 1 mm²/s y densidad de 1000 Kg/m³. Tolerancia de las curvas de acuerdo con UNI EN ISO 9906 - Parrafo A • Les courbes de performances sont basées sur des valeurs de viscosité cinématique égale à 1 mm²/s et une densité égale à 1000 kg/m³. Tolérance et courbes conformes aux normes UNI EN ISO 9906 - Annexe A • Die Leistungskurven beruhen auf einer kinematischen Zähflüssigkeit von 1 mm²/s und einer Dichte von 1000 kg/m³. Abweichung und Kurven gemäß UNI EN ISO 9906 - Anhang A • As curvas de rendimento referem-se a valores de viscosidade = 1 mm²/s e densidade igual a 1000 kg/m³. Tolerância das curvas de acordo com UNI EN ISO 9906 - Parágrafo A.

6"

SAER[®]
ELETTROPOMPE

S-152X

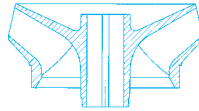

 $\cong 2900 \text{ l/min}$

CARATTERISTICHE IDRAULICHE

HYDRAULIC FEATURES

CARACTERISTICAS HIDRAULICAS / CARACTERISTIQUES HYDRAULIQUES / HYDRAULISCHE EIGENSCHAFTEN / CARACTERÍSTICAS HIDRÁULICAS

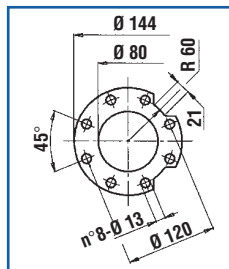
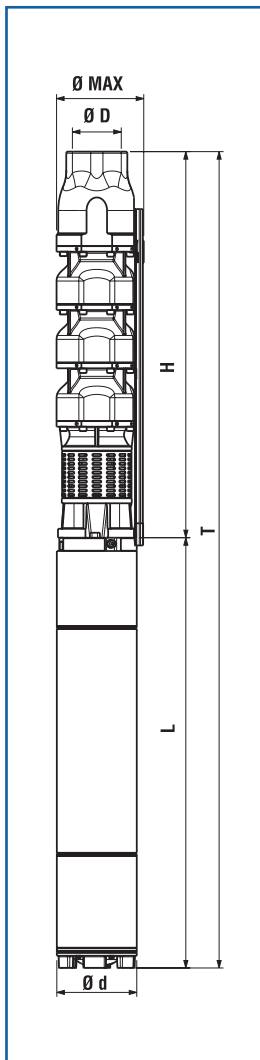
Tipo Type	Motore Motor**		In(A) 3~ 400V	U.S.g.p.m. Q m ³ /h l/min	0	53	66	79	92	106	119	132	145	158	172
	kW	HP			0	12	15	18	21	24	27	30	33	36	39
S-152 X/3*	3	4	7,6	H (m)	45	38	36	34	31	28	25	21	17	13	7,5
S-152 X/4*	4	5,5	9,3		60	51	48	45	42	37	33	28	23	17	10
S-152 X/5*	5,5	7,5	12,2		75	64	60	57	52	47	41	35	28	21	13
S-152 X/7*	7,5	10	16,3		105	90	84	79	73	65	58	49	39	29	18
S-152 X/8*	9,2	12,5	19,9		120	103	96	91	84	75	66	56	45	33	20
S-152 X/10*	11	15	23,7		150	128	120	113	104	93	82	69	56	41	25
S-152 X/12	13	17,5	27,7		180	154	144	136	125	112	99	83	68	50	30
S-152 X/14	15	20	30,4		210	180	168	159	146	131	115	97	79	58	35
S-152 X/17	18,5	25	38		255	218	204	192	177	158	140	118	96	70	43
S-152 X/20	22	30	43,7		300	256	240	226	208	186	164	138	112	82	50
S-152 X/22	26	35	53,3		330	282	264	249	229	205	181	152	124	91	55
S-152 X/24	26	35	53,3		360	308	288	272	250	224	197	166	135	99	60
S-152 X/26	30	40	60,2		390	333	312	294	271	242	214	180	146	107	65
Livello minimo di battente alla griglia di aspirazione (m) • Min. hydrostatic head level to the suction grid (m) • Nivel de sumergencia min. de rejilla de aspiración (m) • Niveau minimum de profondeur à la grille d'aspiration (m) • Mindest Überflutung über dem Saugsieb (m) • Nivel mínimo de batente a la grilla de aspiración (m)						1	1	1	1	1	1	1	1	1	1



* Il gruppo è disponibile anche in versione speciale per funzionamento orizzontale • The group is also available in special version for horizontal operation • Grupo disponible tambien en version especial para funcionamiento en horizontal • Le groupe est aussi disponible dans la version spéciale pour l'opération horizontale • Die Gruppe ist auch in der Ausführung fuer horizontalen Betrieb lieferbar • Grupo disponivel tambien na versoes especiais para trabalho em horizontal.

** Potenza nominale motore • Rated power of motor • Potencia nominal del motor • Puissance nominale moteur • Nennleistung des Motor • Potência nominal do motor.

DIMENSIONI E PESI

DIMENSIONS AND WEIGHT

DIMENSIONES Y PESOS / DIMENSIONS ET POIDS / ABMESSUNGEN UND GEWICHTE / DIMENSÕES E PESO

Tipo / Type		T (mm)	H (mm)	L (mm)	Ø Max (mm)	Ø D "G"	Ø d (mm)	L + H		Peso (Kg)	
T	H							L	NEMA	H	T
S-152X/3	SP-152X/3	1183	654	529	148	3"	95	4" CL 95	NEMA 1.18.388	32,5	48,8
S-152X/4	SP-152X/4	757	759	609	148	3"	95	4" CL 95	NEMA 1.18.388	37,5	57,6
S-152X/5	SP-152X/5	1418	864	552	152	3"	144	6"MS 152	NEMA 1.18.413	42,5	86,5
S-152X/7	SP-152X/7	1669	1074	595	152	3"	144	6"MS 152	NEMA 1.18.413	53	102
S-152X/8	SP-152X/8	1814	1179	635	152	3"	144	6"MS 152	NEMA 1.18.413	58	112
S-152X/10	SP-152X/10	2074	1389	685	152	3"	144	6"MS 152	NEMA 1.18.413	68	128
S-152X/12	SP-152X/12	2324	1599	725	152	3"	144	6"MS 152	NEMA 1.18.413	78	140
S-152X/14	SP-152X/14	2584	1809	775	152	3"	144	6"MS 152	NEMA 1.18.413	88	153
S-152X/17	SP-152X/17	2999	2124	875	152	3"	144	6"MS 152	NEMA 1.18.413	103	184
S-152X/20	SP-152X/20	3404	2439	965	152	3"	144	6"MS 152	NEMA 1.18.413	118	209
S-152X/22	SP-152X/22	3524	2649	1055	152	3"	144	6"MS 152	NEMA 1.18.413	128	231
S-152X/24	SP-152X/24	3914	2859	1055	152	3"	144	6"MS 152	NEMA 1.18.413	138	255
S-152X/26	SP-152X/26	4204	3069	1135	152	3"	144	6"MS 152	NEMA 1.18.413	148	257

≅ 2900 l/min

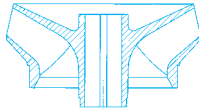

S-152X

Moltiplicare il rendimento per il coefficiente corrispondente al vostro numero di stadi.

Multiply efficiency by the coefficient corresponding the number of stages.

Multiplicar el rendimiento por el coeficiente correspondiente a Su numero de etapas.

Multiplier le rendement par le coefficient correspondant à votre nombre d'étages.

Das Wirkungsrad mit dem der Stufenzahl entsprechenden Koeffizient multiplizieren.

Multiplicar la eficiencia por el coeficiente igual as os numeros dos estagios.

Numero di stadi Number of stage Numero de etapas Nombre d'étages Stufenzahl Numero de estagios	<4	4-6	>6
Coefficienti Coefficient Coeficiente Facteur Koeffizient Coeficiente	0,96	0,98	1

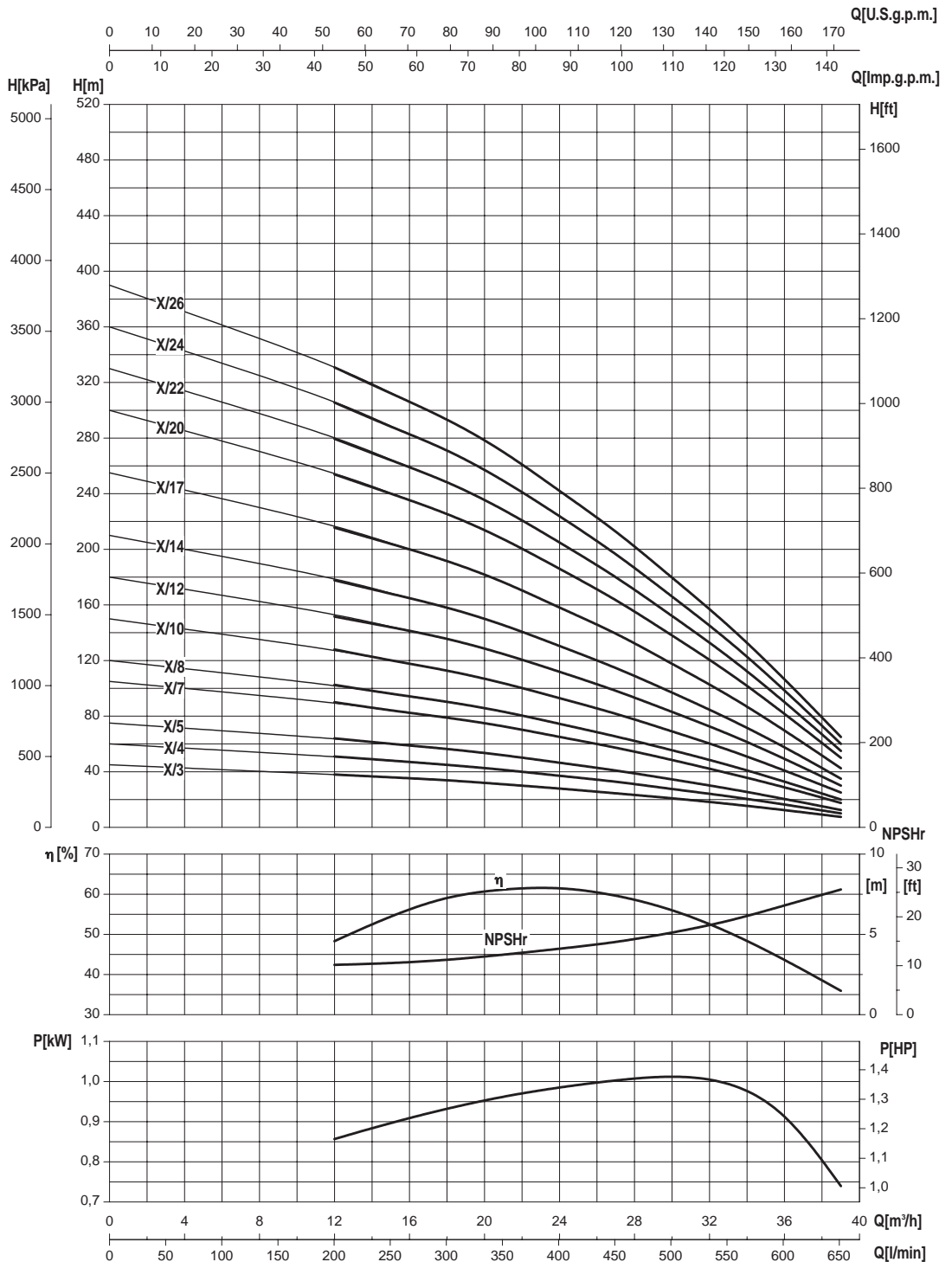

- Potenza assorbita per stadio
- Absorbed power for each single stage
- Potencia absorbida por cada etapa
- Puissance absorbée par chaque étage
- Leistungsaufnahme für jede Stufe
- Potência cada estadio

Le curve di prestazione sono basate su valori di viscosità cinematica = 1 mm²/s e densità pari a 1000 kg/m³. Tolleranza e curve secondo UNI EN ISO 9906 - Appendice A • The performance curves are based on the kinematic viscosity values = 1 mm²/s and density equal to 1000 kg/m³. Tolerance and curves according to UNI EN ISO 9906 - Attachment A • Las curvas de rendimiento se refieren a valores de viscosidad cinemática = 1 mm²/s y densidad de 1000 Kg/m³. Tolerancia de las curvas de acuerdo con UNI EN ISO 9906 - Parrafo A • Les courbes de performances sont basées sur des valeurs de viscosité cinématique égale à 1 mm²/s et une densité égale à 1000 kg/m³. Tolérance et courbes conformes aux normes UNI EN ISO 9906 - Annexe A • Die Leistungskurven beruhen auf einer kinematischen Zähflüssigkeit von 1 mm²/s und einer Dichte von 1000 kg/m³. Abweichung und Kurven gemäß UNI EN ISO 9906 - Anhang A • As curvas de rendimento referem-se a valores de viscosidade = 1 mm²/s e densidade igual a 1000 kg/m³. Tolerância das curvas de acordo com UNI EN ISO 9906 - Parágrafo A.

6"

SAER[®]
ELETTROPOMPE

S-151A

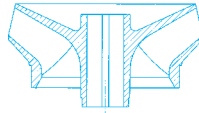
 $\cong 2900 \text{ l/min}$

CARATTERISTICHE IDRAULICHE

HYDRAULIC FEATURES

CARACTERISTICAS HIDRAULICAS / CARACTERISTIQUES HYDRAULIQUES / HYDRAULISCHE EIGENSCHAFTEN / CARACTERÍSTICAS HIDRÁULICAS

Tipo Type	Motore Motor**		In(A) 3~ 400V	U.S.g.p.m.															
	kW	HP		Q	0	53	66	79	92	106	119	132	145	158	185	211	238	264	
				m ³ /h	0	12	15	18	21	24	27	30	33	36	42	48	54	60	
				l/min	0	200	250	300	350	400	450	500	550	600	700	800	900	1000	
S-151A/2*	4	5,5	9,4	H (m)	35	30	29	28	27	26	25	24	23	22	20	17	13	9	
S-151A/3*	5,5	7,5	12,2		52	48	47,5	46	45	43	42	41	39	37	33	28	23	17	
S-151A/4*	7,5	10	16,3		69	64	62	61	59	57	55	53	52	49	46	37	30	23	
S-151A/5*	9,2	12,5	19,9		86	80	79	77	75	72	70	67	65	62	55	47	38	29	
S-151A/6*	11	15	23,7		103	96	93	91	88	85	83	80	76	73	65	56	46	34	
S-151A/7*	13	17,5	27,7		122	111	109	104	102	98	95	91	89	85	78	65	55	40	
S-151A/8*	15	20	33		137	128	124	121	117	113	110	106	101	98	90	77	65	48	
S-151A/9*	18,5	25	38		155	142	137	134	129	126	122	119	115	112	104	87	71	54	
S-151A/10*	18,5	25	38		171	156	153	149	145	140	137	132	128	124	114	96	79	60	
S-151A/11	22	30	43,7		187	172	168	164	159	155	151	146	141	137	127	106	87	66	
S-151A/12	22	30	46		208	190	185	180	176	170	165	160	154	149	137	117	99	77	
S-151A/13	26	35	53,3		224	206	200	195	190	184	178	173	167	159	150	127	107	83	
S-151A/14	30	40	60,2		244	223	217	212	206	200	194	189	181	175	160	140	114	88	
S-151A/15	30	40	60,2		257	235	230	223	218	212	205	199	192	185	173	150	122	94	
S-151A/16	30	40	62		276	250	243	238	231	224	217	210	204	197	183	160	130	100	
S-151A/17	37	50	73		293	266	258	251	245	238	232	226	218	211	196	170	138	107	
S-151A/18	37	50	73		309	279	271	264	258	251	245	238	229	222	207	180	146	113	
S-151A/19	37	50	75		326	295	286	278	272	265	258	252	244	236	219	190	154	119	

Livello minimo di battente alla griglia di aspirazione (m) • Min. hydrostatic head level to the suction grid (m)
 • Nivel de sumergencia min. de rejilla de aspiración (m) • Niveau minimum de profondeur à la grille d'aspiration (m) • Mindest Überflutung über dem Saugsieb (m) • Nivel minimo de batente a la grelha de aspiração (m)

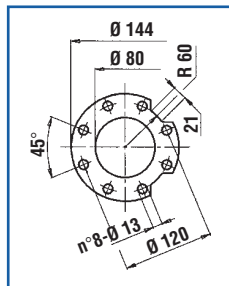
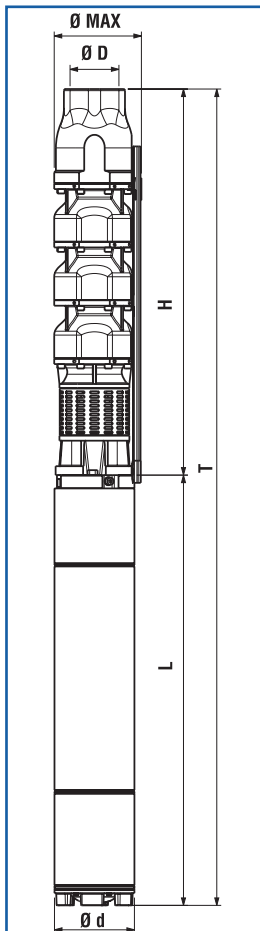

* Il gruppo è disponibile anche in versione speciale per funzionamento orizzontale • The group is also available in special version for horizontal operation • Grupo disponible tambien en version especial para funcionamiento en horizontal • Le groupe est aussi disponible dans la version spéciale pour l'opération horizontale • Die Gruppe ist auch in der Ausführung fuer horizontalen Betrieb lieferbar • Grupo disponible tambien na versoes especiais para trabalho em horizontal.

** Potenza nominale motore • Rated power of motor • Potencia nominal del motor • Puissance nominale moteur • Nennleistung des Motor • Potência nominal do motor.

DIMENSIONI E PESI

DIMENSIONS AND WEIGHT / DIMENSIONES Y PESOS / DIMENSIONS ET POIDS
 ABMESSUNGEN UND GEWICHTE / DIMENSÕES E PESO

Tipo / Type		T	H	L	Ø Max (mm)	Ø D	Ø d	L + H		Peso (Kg)	
T	H	(mm)	(mm)	(mm)	"G"	(mm)	L	NEMA	H	T	
S-151A/2	SP-151A/2	1199	590	609	148	3"	95	4" CL 95	NEMA 1.18.388	24,5	44,6
S-151A/3	SP-151A/3	1247	695	552	152	3"	144	6" MS 152	NEMA 1.18.413	29	73
S-151A/4	SP-151A/4	1395	800	595	152	3"	144	6" MS 152	NEMA 1.18.413	33,5	82,5
S-151A/5	SP-151A/5	1540	905	635	152	3"	144	6" MS 152	NEMA 1.18.413	38	92
S-151A/6	SP-151A/6	1695	1010	685	152	3"	144	6" MS 152	NEMA 1.18.413	42,5	102,5
S-151A/7	SP-151A/7	1840	1115	725	152	3"	144	6" MS 152	NEMA 1.18.413	47	109
S-151A/8	SP-151A/8	1995	1220	775	152	3"	144	6" MS 152	NEMA 1.18.413	51,5	116,5
S-151A/9	SP-151A/9	2200	1325	875	152	3"	144	6" MS 152	NEMA 1.18.413	56	137
S-151A/10	SP-151A/10	2305	1430	875	152	3"	144	6" MS 152	NEMA 1.18.413	60,5	141,5
S-151A/11	SP-151A/11	2490	1535	965	152	3"	144	6" MS 152	NEMA 1.18.413	65	156
S-151A/12	SP-151A/12	2595	1640	965	152	3"	144	6" MS 152	NEMA 1.18.413	69,5	160,5
S-151A/13	SP-151A/13	2790	1745	1055	152	3"	144	6" MS 152	NEMA 1.18.413	74	177
S-151A/14	SP-151A/14	2985	1850	1135	152	3"	144	6" MS 152	NEMA 1.18.413	78,5	187,5
S-151A/15	SP-151A/15	3090	1955	1135	152	3"	144	6" MS 152	NEMA 1.18.413	83	192
S-151A/16	SP-151A/16	3195	2060	1135	152	3"	144	6" MS 152	NEMA 1.18.413	87,5	196,5
S-151A/17	SP-151A/17	3390	2165	1225	152	3"	144	6" MS 153	NEMA 1.18.413	92	222
S-151A/18	SP-151A/18	3495	2270	1225	152	3"	144	6" MS 153	NEMA 1.18.413	96,5	226,5
S-151A/19	SP-151A/19	3600	2375	1225	152	3"	144	6" MS 153	NEMA 1.18.413	101	231

≅ 2900 l/min

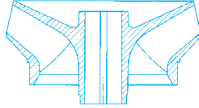

S-151A

Moltiplicare il rendimento per il coefficiente corrispondente al vostro numero di stadi.

Multiply efficiency by the coefficient corresponding the number of stages.

Multiplicar el rendimiento por el coeficiente correspondiente a Su numero de etapas.

Multiplier le rendement par le coefficient correspondant à votre nombre d'étages.

Das Wirkungsrad mit dem der Stufenzahl entsprechenden Koeffizient multiplizieren.

Multiplicar la eficiencia por el coeficiente igual a os numeros dos estagios.

Numero di stadi Number of stage Numero de etapas Nombre d'étages Stufenzahl Numero de estagios	<4	4-6	>6
Coefficienti Coefficient Coeficiente Facteur Koeffizient Coeficiente	0,96	0,98	1

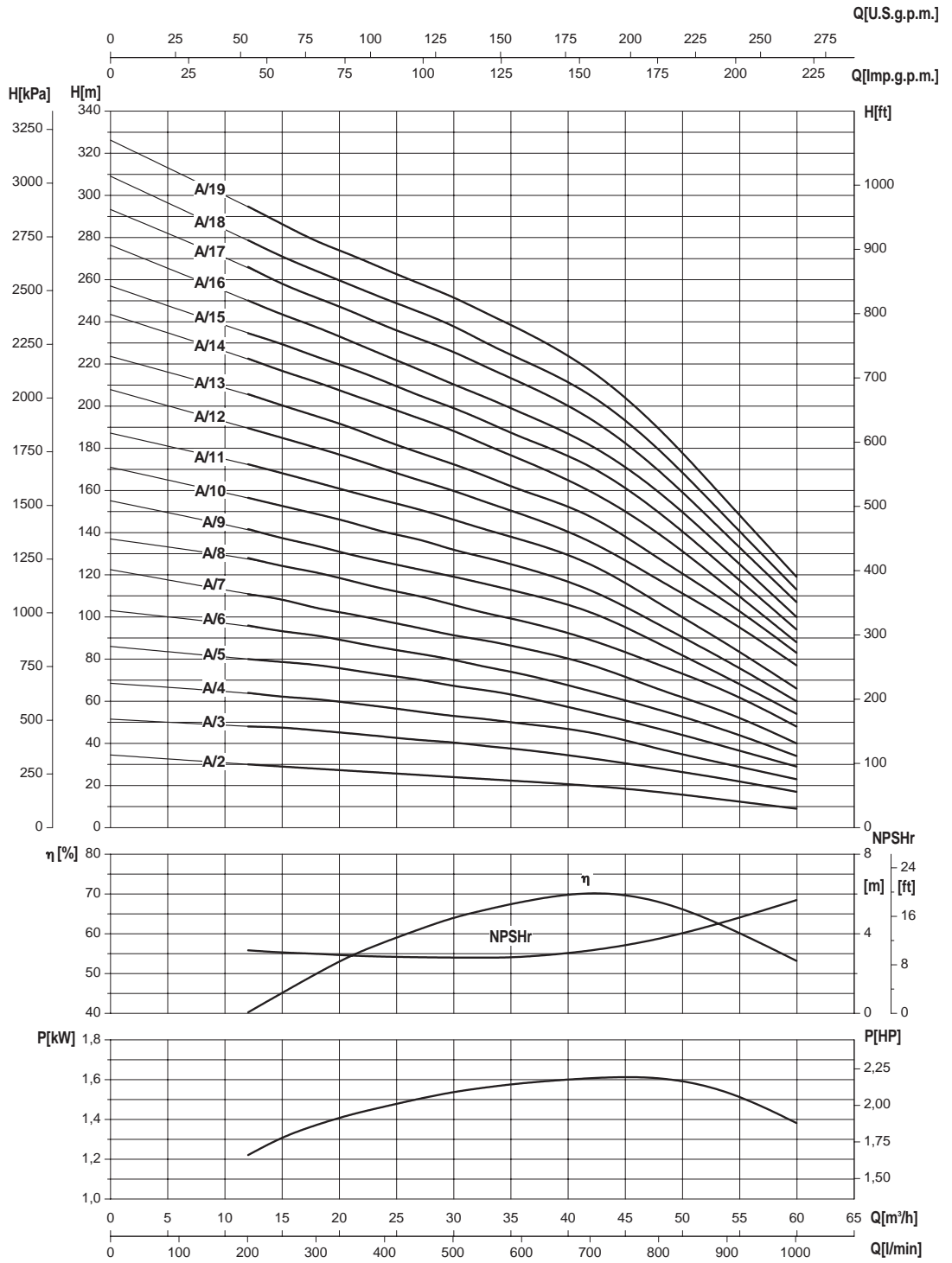

- Potenza assorbita per stadio
- Absorbed power for each single stage
- Potencia absorbida por cada etapa
- Puissance absorbée par chaque étage
- Leistungsaufnahme für jede Stufe
- Potência cada estadio

Le curve di prestazione sono basate su valori di viscosità cinematica = 1 mm²/s e densità pari a 1000 kg/m³. Tolleranza e curve secondo UNI EN ISO 9906 - Appendice A • The performance curves are based on the kinematic viscosity values = 1 mm²/s and density equal to 1000 kg/m³. Tolerance and curves according to UNI EN ISO 9906 - Attachment A • Las curvas de rendimiento se refieren a valores de viscosidad cinemática = 1 mm²/s y densidad de 1000 Kg/m³. Tolerancia de las curvas de acuerdo con UNI EN ISO 9906 - Parrafo A • Les courbes de performances sont basées sur des valeurs de viscosité cinématique égale à 1 mm²/s et une densité égale à 1000 kg/m³. Tolérance et courbes conformes aux normes UNI EN ISO 9906 - Annexe A • Die Leistungskurven beruhen auf einer kinematischen Zähflüssigkeit von 1 mm²/s und einer Dichte von 1000 kg/m³. Abweichung und Kurven gemäß UNI EN ISO 9906 - Anhang A • As curvas de rendimento referem-se a valores de viscosidade = 1 mm²/s e densidade igual a 1000 kg/m³. Tolerância das curvas de acordo com UNI EN ISO 9906 - Parágrafo A.

6"

SAER[®]
ELETTROPOMPE

S-151B

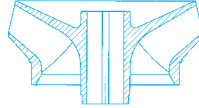
 $\cong 2900 \text{ l/min}$

CARATTERISTICHE IDRAULICHE

HYDRAULIC FEATURES

CARACTERISTICAS HIDRAULICAS / CARACTERISTIQUES HYDRAULIQUES / HYDRAULISCHE EIGENSCHAFTEN / CARACTERÍSTICAS HIDRÁULICAS

Tipo Type	Motore Motor**		In(A) 3~ 400V	U.S.g.p.m.															
	kW	HP		Q	0	106	119	132	145	158	185	211	238	264	291	304	317		
				m ³ /h	0	24	27	30	33	36	42	48	54	60	66	69	72		
				l/min	0	400	450	500	550	600	700	800	900	1000	1100	1150	1200		
S-151B/2A*	4	5,5	9,4	H (m)	32	27	26	25,5	25	24	23	20	19	17	15	13	11		
S-151B/2*	5,5	7,5	12,2		33	29	28,5	28	27	26	25	24	22	20	18	16	14		
S-151B/3*	7,5	10	16,3		50	44	43	42	41	40	37	34	32	29	25	23	20		
S-151B/4*	9,2	12,5	19,9		66	58	56	55	54	52	49	44	41	37	32	30	26		
S-151B/5*	11	15	25		83	71	70	67	65	63	59	56	51	46	41	38	33		
S-151B/6*	13	17,5	27,7		99	88	85	83	80	77	72	68	63	57	50	46	39		
S-151B/7*	15	20	32		116	102	99	97	93	89	85	80	73	67	58	53	46		
S-151B/8*	18,5	25	38		132	113	110	108	105	102	97	90	83	75	66	61	52		
S-151B/9*	22	30	44,5		149	126	124	121	118	114	108	101	93	85	75	69	59		
S-151B/10*	22	30	45,5		165	140	137	134	130	128	120	112	104	94	83	77	65		
S-151B/11	26	35	53,3		182	158	152	149	144	140	132	124	114	103	91	84	72		
S-151B/12	26	35	55		198	173	167	162	157	153	145	135	125	114	99	92	78		
S-151B/13	30	40	60,2		215	186	180	176	170	165	156	146	135	123	107	99	85		
S-151B/14	30	40	62		231	201	192	188	183	178	168	158	146	132	116	107	91		
S-151B/15	37	50	73		248	215	207	202	196	191	180	169	156	141	124	114	98		
S-151B/16	37	50	74,5		264	229	221	216	210	204	193	181	168	152	132	122	104		
S-151B/17	37	50	76		281	242	236	230	222	217	204	193	179	162	141	130	111		

Livello minimo di battente alla griglia di aspirazione (m) • Min. hydrostatic head level to the suction grid (m)
 • Nivel de sumergencia min. de rejilla de aspiración (m) • Niveau minimum de profondeur à la grille d'aspiration (m)
 • Mindest Überflutung über dem Saugsieb (m) • Nivel mínimo de batente a la grehla de aspiración (m)

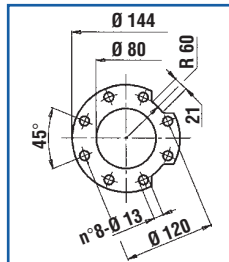
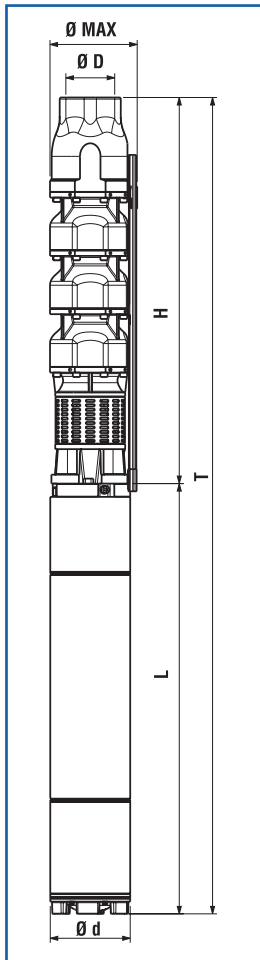

* Il gruppo è disponibile anche in versione speciale per funzionamento orizzontale • The group is also available in special version for horizontal operation • Grupo disponible tambien en version especial para funcionamiento en horizontal • Le groupe est aussi disponible dans la version spéciale pour l'opération horizontale • Die Gruppe ist auch in der Ausführung fuer horizontalen Betrieb lieferbar • Grupo disponivel tambien na versoes especiais para trabalho em horizontal.

** Potenza nominale motore • Rated power of motor • Potencia nominal del motor • Puissance nominale moteur • Nennleistung des Motor • Potência nominal do motor.

DIMENSIONI E PESI

DIMENSIONS AND WEIGHT

DIMENSIONES Y PESOS / DIMENSIONS ET POIDS / ABMESSUNGEN UND GEWICHTE / DIMENSÕES E PESO

Tipo / Type		T	H	L	Ø Max	Ø D	Ø d	L + H		Peso (Kg)	
T	H	(mm)	(mm)	(mm)	(mm)	"G"	(mm)	L	NEMA	H	T
S-151B/2A	SP-151B/2A	1199	590	609	148	3"	95	4" MF 95	NEMA 1.18.388	24,5	44,6
S-151B/2	SP-151B/2	1142	590	552	152	3"	144	6" MS 152	NEMA 1.18.413	24,5	68,5
S-151B/3	SP-151B/3	1290	695	595	152	3"	144	6" MS 152	NEMA 1.18.413	29	78
S-151B/4	SP-151B/4	1435	800	635	152	3"	144	6" MS 152	NEMA 1.18.413	33,5	87,5
S-151B/5	SP-151B/5	1590	905	685	152	3"	144	6" MS 152	NEMA 1.18.413	38	98
S-151B/6	SP-151B/6	1735	1010	725	152	3"	144	6" MS 152	NEMA 1.18.413	42,5	104,5
S-151B/7	SP-151B/7	1890	1115	775	152	3"	144	6" MS 152	NEMA 1.18.413	47	112
S-151B/8	SP-151B/8	2095	1220	875	152	3"	144	6" MS 152	NEMA 1.18.413	51,5	132,5
S-151B/9	SP-151B/9	2290	1325	965	152	3"	144	6" MS 152	NEMA 1.18.413	56	147
S-151B/10	SP-151B/10	2395	1430	965	152	3"	144	6" MS 152	NEMA 1.18.413	60,5	151,5
S-151B/11	SP-151B/11	2590	1535	1055	152	3"	144	6" MS 152	NEMA 1.18.413	65	168
S-151B/12	SP-151B/12	2695	1640	1055	152	3"	144	6" MS 152	NEMA 1.18.413	69,5	172,5
S-151B/13	SP-151B/13	2880	1745	1135	152	3"	144	6" MS 152	NEMA 1.18.413	74	183
S-151B/14	SP-151B/14	2985	1850	1135	152	3"	144	6" MS 152	NEMA 1.18.413	78,5	187,5
S-151B/15	SP-151B/15	3180	1955	1225	152	3"	144	6" MS 153	NEMA 1.18.413	83	228
S-151B/16	SP-151B/16	3285	2060	1225	152	3"	144	6" MS 153	NEMA 1.18.413	87,5	232,5
S-151B/17	SP-151B/17	3390	2165	1225	152	3"	144	6" MS 153	NEMA 1.18.413	92	237

≅ 2900 l/min

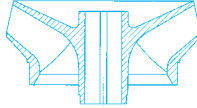

S-151B

Moltiplicare il rendimento per il coefficiente corrispondente al vostro numero di stadi.

Multiply efficiency by the coefficient corresponding the number of stages.

Multiplicar el rendimiento por el coeficiente correspondiente a Su numero de etapas.

Multiplier le rendement par le coefficient correspondant à votre nombre d'étages.

Das Wirkungsrad mit dem der Stufenzahl entsprechenden Koeffizient multiplizieren.

Multiplicar la eficiencia por el coeficiente igual as os numeros dos estagios.

Numero di stadi Number of stage Numero de etapas Nombre d'étages Stufenzahl Numero de estagios	<4	4-6	>6
Coefficienti Coefficient Coeficiente Facteur Koeffizient Coeficiente	0,96	0,98	1

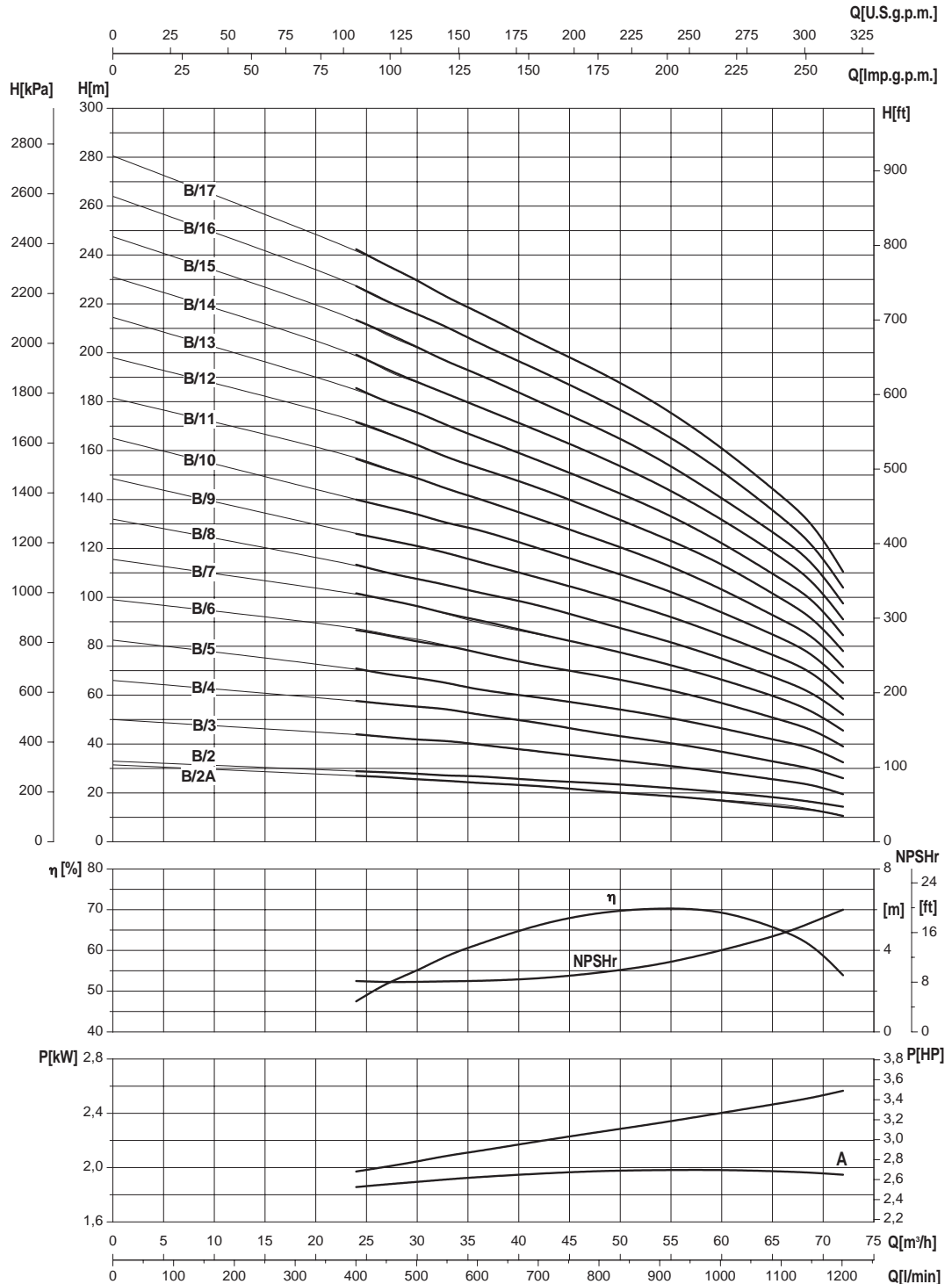

- Potenza assorbita per stadio
- Absorbed power for each single stage
- Potencia absorbida por cada etapa
- Puissance absorbée par chaque étage
- Leistungsaufnahme für jede Stufe
- Potência cada estadio

Le curve di prestazione sono basate su valori di viscosità cinematica = 1 mm²/s e densità pari a 1000 kg/m³. Tolleranza e curve secondo UNI EN ISO 9906 - Appendice A • The performance curves are based on the kinematic viscosity values = 1 mm²/s and density equal to 1000 kg/m³. Tolerance and curves according to UNI EN ISO 9906 - Attachment A • Las curvas de rendimiento se refieren a valores de viscosidad cinemática = 1 mm²/s y densidad de 1000 Kg/m³. Tolerancia de las curvas de acuerdo con UNI EN ISO 9906 - Parrafo A • Les courbes de performances sont basées sur des valeurs de viscosité cinématique égale à 1 mm²/s et une densité égale à 1000 kg/m³. Tolérance et courbes conformes aux normes UNI EN ISO 9906 - Annexe A • Die Leistungskurven beruhen auf einer kinematischen Zähflüssigkeit von 1 mm²/s und einer Dichte von 1000 kg/m³. Abweichung und Kurven gemäß UNI EN ISO 9906 - Anhang A • As curvas de rendimento referem-se a valores de viscosidade = 1 mm²/s e densidade igual a 1000 kg/m³. Tolerância das curvas de acordo com UNI EN ISO 9906 - Parágrafo A.

6"

SAER[®]
ELETTROPOMPE

S-151C

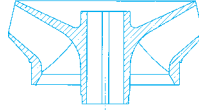
 $\cong 2900 \text{ l/min}$

CARATTERISTICHE IDRAULICHE

HYDRAULIC FEATURES

CARACTERISTICAS HIDRAULICAS / CARACTERISTIQUES HYDRAULIQUES / HYDRAULISCHE EIGENSCHAFTEN / CARACTERÍSTICAS HIDRÁULICAS

Tipo Type	Motore Motor**		In(A) 3~ 400V	U.S.g.p.m. Q m ³ /h l/min	0	238	264	291	304	317	330	343	370	396
	kW	HP			0	54	60	66	69	72	75	78	84	90
S-151C/2*	5,5	7,5	13	H (m)	32	21	20	18	18	17	16	15	13	10
S-151C/3*	9,2	12,5	19,9		48	32	31	28	27	26	24	23	19	15
S-151C/4*	11	15	23,7		64	44	41	38	37	34	32	30	25	20
S-151C/5*	13	17,5	29		80	55	52	48	46	43	41	38	32	24
S-151C/6A*	15	20	30,4		95	64	60	56	54	50	47	43	36	27
S-151C/6*	18,5	25	38		96	66	62	58	55	52	49	45	38	30
S-151C/7*	18,5	25	40		112	77	72	66	63	60	57	53	44	35
S-151C/8*	22	30	45		128	87	82	75	72	68	64	60	50	39
S-151C/9*	26	35	53,3		144	99	92	85	81	77	72	68	56	44
S-151C/10*	26	35	55		160	110	102	95	90	85	80	75	62	49
S-151C/11	30	40	60,2		176	120	113	105	100	95	90	83	69	54
S-151C/12	37	50	73		192	132	124	114	109	104	98	91	75	59
S-151C/13	37	50	73		208	143	134	123	117	111	105	98	81	64
S-151C/14	37	50	76		224	153	145	133	126	120	113	105	87	69

Livello minimo di battente alla griglia di aspirazione (m) • Min. hydrostatic head level to the suction grid (m)
 • Nivel de sumergencia min. de rejilla de aspiración (m) • Niveau minimum de profondeur à la grille d'aspiration (m) • Mindest Überflutung über dem Saugsieb (m) • Nivel mínimo de batente a la rejilla de aspiración (m)

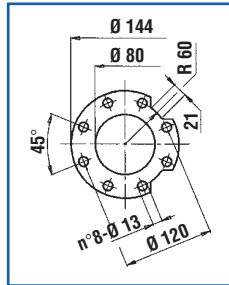
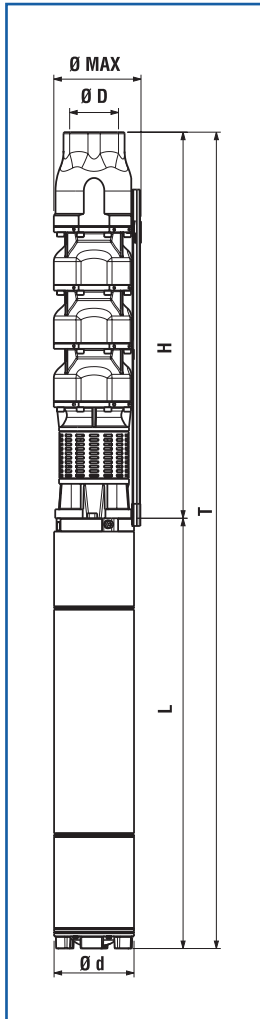

* Il gruppo è disponibile anche in versione speciale per funzionamento orizzontale • The group is also available in special version for horizontal operation • Grupo disponible tambien en version especial para funcionamiento en horizontal • Le groupe est aussi disponible dans la version spéciale pour l'opération horizontale • Die Gruppe ist auch in der Ausführung fuer horizontalen Betrieb lieferbar • Grupo disponible tambien na versoes especiais para trabalho em horizontal.

** Potenza nominale motore • Rated power of motor • Potencia nominal del motor • Puissance nominale moteur • Nennleistung des Motor • Potência nominal do motor.

DIMENSIONI E PESI

DIMENSIONS AND WEIGHT

DIMENSIONES Y PESOS / DIMENSIONS ET POIDS / ABMESSUNGEN UND GEWICHTE / DIMENSÕES E PESO

TIPO / TYPE		T (mm)	H (mm)	L (mm)	Ø Max (mm)	Ø D "G	Ø d (mm)	L + H		Kg	
T	H							L	NEMA	H	T
S-151C/2	SP-151C/2	1042	590	552	152	3"	144	6" MS 152	NEMA 1.18.413	24,5	68,5
S-151C/3	SP-151C/3	1340	695	635	152	3"	144	6" MS 152	NEMA 1.18.413	29	83
S-151C/4	SP-151C/4	1485	800	685	152	3"	144	6" MS 152	NEMA 1.18.413	33,5	93,5
S-151C/5	SP-151C/5	1630	905	725	152	3"	144	6" MS 152	NEMA 1.18.413	38	100
S-151C/6A	SP-151C/6A	1785	1010	775	152	3"	144	6" MS 152	NEMA 1.18.413	42,5	107,5
S-151C/6	SP-151C/6	1885	1010	875	152	3"	144	6" MS 152	NEMA 1.18.413	42,5	123,5
S-151C/7	SP-151C/7	1990	1115	875	152	3"	144	6" MS 152	NEMA 1.18.413	47	128
S-151C/8	SP-151C/8	2185	1220	965	152	3"	144	6" MS 152	NEMA 1.18.413	51,5	141,5
S-151C/9	SP-151C/9	2380	1325	1055	152	3"	144	6" MS 152	NEMA 1.18.413	56	159
S-151C/10	SP-151C/10	2485	1430	1055	152	3"	144	6" MS 152	NEMA 1.18.413	60,5	163,5
S-151C/11	SP-151C/11	2670	1535	1135	152	3"	144	6" MS 152	NEMA 1.18.413	65	174
S-151C/12	SP-151C/12	2865	1640	1225	152	3"	144	6" MS 153	NEMA 1.18.413	69,5	199,5
S-151C/13	SP-151C/13	2970	1745	1225	152	3"	144	6" MS 153	NEMA 1.18.413	74	204
S-151C/14	SP-151C/14	3075	1850	1225	152	3"	144	6" MS 153	NEMA 1.18.413	78,5	208,5

≅ 2900 1/min

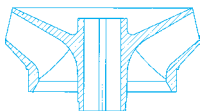

S-151C

Moltiplicare il rendimento per il coefficiente corrispondente al vostro numero di stadi.

Multiply efficiency by the coefficient corresponding the number of stages.

Multiplicar el rendimiento por el coeficiente correspondiente a Su numero de etapas.

Multipier le rendement par le coefficient correspondant à votre nombre d'étages.

Das Wirkungsrad mit dem der Stufenzahl entsprechenden Koeffizient multiplizieren.

Multipicar la eficiencia por el coeficiente igual as os numeros dos estagios.

Numero di stadi Number of stage Numero de etapas Nombre d'étages Stufenzahl Numero de estagios	<4	4-6	>6
Coefficienti Coefficient Coeficiente Facteur Koeffizient Coeficiente	0,96	0,98	1

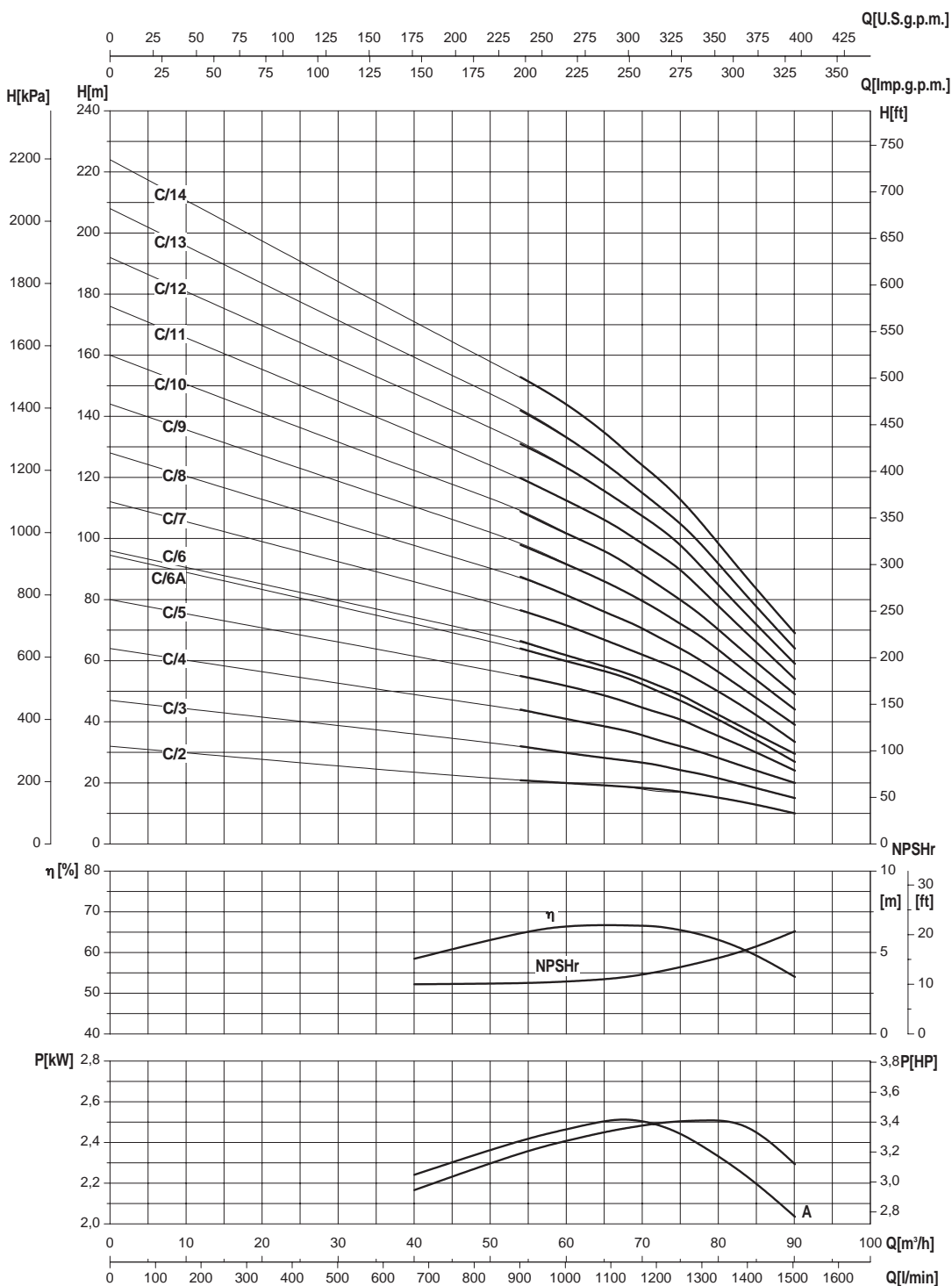

- Potenza assorbita per stadio
- Absorbed power for each single stage
- Potencia absorbida por cada etapa
- Puissance absorbée par chaque étage
- Leistungsaufnahme für jede Stufe
- Potência cada estadio

Le curve di prestazione sono basate su valori di viscosità cinematica = 1 mm²/s e densità pari a 1000 kg/m³. Tolleranza e curve secondo UNI EN ISO 9906 - Appendice A • The performance curves are based on the kinematic viscosity values = 1 mm²/s and density equal to 1000 kg/m³. Tolerance and curves according to UNI EN ISO 9906 - Attachment A • Las curvas de rendimiento se refieren a valores de viscosidad cinemática = 1 mm²/s y densidad de 1000 Kg/m³. Tolerancia de las curvas de acuerdo con UNI EN ISO 9906 - Parrafo A • Les courbes de performances sont basées sur des valeurs de viscosité cinématique égale à 1 mm²/s et une densité égale à 1000 kg/m³. Tolérance et courbes conformes aux normes UNI EN ISO 9906 - Annexe A • Die Leistungskurven beruhen auf einer kinematischen Zähflüssigkeit von 1 mm²/s und einer Dichte von 1000 kg/m³. Abweichung und Kurven gemäß UNI EN ISO 9906 - Anhang A • As curvas de rendimento referem-se a valores de viscosidade = 1 mm²/s e densidade igual a 1000 kg/m³. Tolerância das curvas de acordo com UNI EN ISO 9906 - Parágrafo A.

ELETTROPOMPE SOMMERSE 8" RADIALI
RADIAL SUBMERSIBLE ELECTRIC PUMPS 8"
ELECTROBOMBAS SUMERGIBLES RADIALES 8"
ELECTROPOMPES IMMERGEES RADIALES 8"
RADIALE ELEKTROUTERWASSERPUMPEN 8"
ELECTROBOMBAS SUBMERSIVEIS RADIALES 8"
NR-201
X-A-B-C
ITALIANO
IMPIEGHI

Idonea per il sollevamento, la pressurizzazione e distribuzione in impianti civili ed industriali, alimentazione di autoclavi e cisterne, impianti di lavaggio, sistemi di irrigazione, con prelievo da pozzi con diametro minimo 204 mm, vasche o bacini naturali.

CARATTERISTICHE COSTRUTTIVE

NR201: gruppo elettropompa completo con motore.
 RP201: parte idraulica accoppiabile a motori sommersi 6" con attacco secondo NEMA MG1-18.401-18.413 o 8" con attacco secondo NEMA 18.414-18.424
 Giranti radiali.
 Bocca di mandata completa di valvola di ritegno.
 Controspinta: pompa dotata di anello di controspinta in resina anti-usura.
 Bussole di guida in gomma anti-usura con camicia metallica.
 Componenti realizzati con materiali particolari che assicurano una forte resistenza all'usura.
 Versioni XS e XVS: diffusori completi di anello di usura.

MATERIALI VERSIONI STANDARD

Giranti: ottone.
 Diffusori: ghisa EN-GJL-250.
 Albero in acciaio inossidabile AISI431, a profilo scanalato.
 Bocca di mandata: ghisa ENGJS-500/7.
 Supporto di aspirazione: ghisa EN-GJL-250.
 Mantello esterno in acciaio al carbonio FeG450 rivestito.
 Dimensioni e tipologia bocche di mandata: versione con uscita filettata 3" G.

DATI CARATTERISTICI

Fluido: chimicamente e meccanicamente non aggressivo, privo di corpi solidi o particelle abrasive.
 Passaggio corpi solidi: max 5 mm.
 Temperatura del liquido pompato: max 30°C (oltre, chiedere informazioni).
 Pressione massima di esercizio: 85 bar.
 Profondità massima di immersione: 300 m
 Senso di rotazione: orario, osservando dalla bocca di mandata.
 Prestazioni a 2900 1/min
 NR201 X Qmax: 36 m³/h / Hmax: 782 m
 NR201 A Qmax: 45 m³/h / Hmax: 624 m
 NR201 B Qmax: 90 m³/h / Hmax: 510 m
 NR201 C Qmax: 120 m³/h / Hmax: 435 m

TOLLERANZE PRESTAZIONI

Pompe: UNI EN ISO 9906 Appendice A, a richiesta Livello 1.
 Motore: norme IEC 60034-1.

INSTALLAZIONE

Verticale.

VERSIONI SPECIALI

Serie XNR e XVNR interamente in acciaio inossidabile
 Tensioni diverse.
 Versione per installazione orizzontale.

ACCESSORI A RICHIESTA

Quadro elettrico
 Giunzione per cavo di alimentazione

ENGLISH
APPLICATION

Suitable for lifting, pressurising and distribution in civil and industrial installations, autoclave and cistern inlets, washing plants, irrigation systems. Draws from wells of min. diameter of 204 mm, tanks or natural basins.

CONSTRUCTION FEATURES

NR201: complete unit of pump with 6" electric motor.
 RP201: hydraulic part to be connected with 6" submersible motors with coupling following NEMA MG1-18.401-18.413 or 8" submersible motors with coupling following NEMA 18.414-18.424.
 Radial impellers.
 Outlet complete with non return valve.
 Pump equipped with counter trust ring in anti-wear resin.
 Driving bushings in anti-wear rubber with metallic shell.
 Components realized with particular materials which assure an high wear resistance.
 XS and XVS series: diffusers equipped with wear ring.

MATERIALS - STANDARD VERSION

Impellers: brass.
 Diffusers: cast iron EN-GJL-250.
 Shaft in AISI431 stainless steel, with grooved profile.
 Outlet : cast iron ENGJS-500/7.
 Suction support: cast iron EN-GJL-250.
 External shell: epoxy coated carbon steel.
 Dimensions and type of outlet: threaded exit 3" G.

OPERATION DATA

Fluid: chemically and mechanically non-aggressive, without any solid substance or abrasive parts.
 Passing of solids: max 5 mm.
 Temperature of the pumped liquid: max 30°C (for higher temperature, please, verify).
 Maximum working pressure: 85 bar.
 Maximum immersion depth: 300 m under liquid level.
 Direction of rotation: clockwise, looking by the outlet.
 Performance at 2900 rpm
 NR201 X Qmax: 36 m³/h / Hmax: 782 m
 NR201 A Qmax: 45 m³/h / Hmax: 624 m
 NR201 B Qmax: 90 m³/h / Hmax: 510 m
 NR201 C Qmax: 120 m³/h / Hmax: 435 m

PERFORMANCE TOLLERANCES

Pumps: UNI EN ISO 9906 Appendix A, Level 1 on request.
 Motor: norms IEC 60034-1.

INSTALLATION

Vertical.

SPECIAL VERSIONS

XNR and XVNR Series entirely made of stainless steel
 Different tensions.
 Version for horizontal installation.

ACCESSORIES ON REQUEST

Control panel
 Cable Joint

ESPAÑOL
APLICACIONES

Adecuada para la elevación, pressurización y distribución en instalaciones de tipo civil e industrial, distribución a autoclaves y cisternas, sistemas de lavado, sistemas de riego, con trasiego de pozos con diametro min.204 mm, tanques y cuencas.

CARACTERISTICAS DE CONSTRUCCION

NR201: grupo electrobomba completo con motor.
 RP201: parte hidraulica para ensamblaje con motores sumergidos 6" con ataque segun NEMA MG1-18.401-18.413 o 8" con ataque segun NEMA MG1-18.414-18.424
 Impulsores radiales.
 Boca de descarga completa con valvola de retencion.
 Bomba equipada con anillo de contra-empuje en resina anti-desgaste.
 Casquillos pilotos en goma anti-desgaste con camisa metallica.
 Componentes realizados con materiales especiales anti-desgaste.
 Serie XNR y XVNR: difusores con anillo de desgaste.

MATERIALES - EJECUCIONES ESTANDAR

Impulsores: laton.
 Difusores: fundicion gris EN-GJL-250.
 Eje en acero inoxidable AISI431, con perfil en ranura.
 Boca de descarga: fundicion gris ENGJS-500/7.
 Soporte de aspiracion: fundicion gris EN-GJL-250.
 Faldon exterior: acero FeG450, revestido.
 Dimensiones y tipo bocas de descarga: salida enroscada 3" G.

DATOS DE FUNCIONAMIENTO

Fluido: quimicamente y mecanicamente no agresivo, sin cuerpos solidos o particulas abrasivas.
 Pasaje cuerpos solidos: max 5 mm.
 Temperatura del liquido bombeado: max 30°C (para valores superiores consultar verificacion).
 Presion de funcionamiento maxima: 85 bar.
 Profundidad de sumersion maxima: 300 m.
 Sentido de rotacion: orario, observando desde la boca de descarga.
 Prestaciones en 2900 1/min
 NR201 X Qmax: 36 m³/h / Hmax: 782 m
 NR201 A Qmax: 45 m³/h / Hmax: 624 m
 NR201 B Qmax: 90 m³/h / Hmax: 510 m
 NR201 C Qmax: 120 m³/h / Hmax: 435 m

TOLERANCIAS PRESTACIONES

Bombas: UNI EN ISO 9906 Parrafo A, Nivel 1 bajo demanda.
 Motor: normas IEC 60034-1.

INSTALACION

Vertical.

EJECUCIONES ESPECIALES

Serie XNR y XVNR en acero inoxidable AISI316 en fundicion de precision
 Varias tensiones.
 Version para instalacion en horizontal.

ACCESORIOS BAJO DEMANDA

Quadro electrico
 Empalme por cable



FRANÇAIS

APPLICATIONS

Indiquée pour le relevage, la surpression et la distribution dans des installations civile et industrielles, l'alimentation d'autoclaves et citernes, les installations de lavage, les systèmes d'irrigation, prélèvement dans des puits avec diamètres minimum 204 mm, des réservoirs ou des bassins naturels.

CARACTERISTIQUES DE CONSTRUCTION

NR201: groupe électropompe complet de moteur.
 RP201: hydraulique à accoupler à moteurs immergés 6" avec accouplement selon NEMA MG1-18.401-18.413 ou 8" avec accouplement selon NEMA 18.414-18.424.
 Turbines radiales.
 Orifice de refoulement avec clapet de retenue.
 Pompe avec bague de contre-butée en résine anti-usure.
 Bague de guide en caoutchouc anti-usure avec chemise métallique.
 Composants fabriqués avec matériaux spéciaux qui assurent une forte résistance à l'usure.
 Version XS et XVS: diffuseurs avec bagues d'usures.

MATERIAUX - VERSION STANDARD

Turbines: Laiton.
 Diffuseurs: fonte EN-GJL-250.
 Arbre en acier inoxydable AISI431, avec rainures.
 Orifice de refoulement: fonte ENGS-500/7.
 Support d'aspiration: fonte EN-GJL-250.
 Manteau extérieur: acier FeG450 revêtu.
 Dimensions et typologie orifices de refoulement: sortie fileté 3" G.

DONNEES CARACTERISTIQUES

Fluide: chimiquement et mécaniquement non agressif, sans corps solides ou particules abrasives.
 Passage corps solides: max 5 mm.
 Température du liquide pompé: max 30°C (pour des températures supérieures demander une vérification).
 Pression max de service: 85 bar.
 Profondeur max d'immersion: 300 m au dessous du niveau du liquide.
 Sens de rotation: selon l'aiguille d'un montre, si on le regarde de l'orifice de refoulement.
 Régime à 2900 1/min.
 NR201 X Qmax: 36 m³/h / Hmax: 782 m
 NR201 A Qmax: 45 m³/h / Hmax: 624 m
 NR201 B Qmax: 90 m³/h / Hmax: 510 m
 NR201 C Qmax: 120 m³/h / Hmax: 435 m

TOLERANCES REGIMES

Pompe: UNI EN ISO 9906 Appendice A, sur demande Niveau 1.
 Moteur: norme IEC 60034-1

INSTALLATION

Verticale.

VERSIONS SPECIALES

Série XNR et XVNR en acier inoxydable AISI304 de microfusion Voltages différents.
 Version pour l'opération horizontale.

ACCESSOIRES SUR DEMANDE

Tableaux électrique
 Jonction pour câble

DEUTSCH

EINSATZ

Geeignet für die Abhebung, die Druckerhöhung und Verteilung in Zivil- und Industrieanlagen, zur Speisung von Autoklaven, Zisternen, Wasch- und Bewässerungsanlagen, mit Wasserentnahme aus Brunnen mit dem minimalen Durchmesser 204 mm, Wannen oder natürlichen Wasserbecken.

BAUEIGENSCHAFTEN

NR201: Gruppe von Elektropumpe mit Motor.
 RP201: Pumpenkörper, der an einen Unterwassermotor 6", dessen Kupplungseinrichtung den Normen NEMA MG1-18.401-18.413 entspricht, oder an einen Unterwassermotor 8" mit der Kupplungseinrichtung nach den Normen NEMA MG1-18.414-18.424 angeschlossen werden könnte.
 Radiale Laufräder.
 Druckeröffnung, mit einem Rückschlagventil versehen.
 Die Pumpe ist mit einem Gegendruckring aus abnutzungssicherem Harz versehen.
 Aus abnutzungssicherem Gummi hergestellte Steuerbuchse.
 Die Bauteile sind aus besonderen Stoffen produziert, was zur Festigkeit gegen Abnutzung beiträgt.
 Ausführungen XS und XVS: diffusoren mit Verschleissringen versehen.

STOFFE - NORMALE VERSION

Laufräder: Messing.
 Diffusoren: Gußeisen EN-GJL-250.
 Welle aus rostfreiem Edelstahl AISI431, eine Keilwelle
 Druckeröffnung: Gußeisen ENGS-500/7.
 Sauglager: Gußeisen EN-GJL-250.
 Äußerer Mantel: FeG450 überzogen Kohlenstahl.
 Dimensionen und Type von Druckeröffnungen: geschnittene Eröffnung 3" G.

EIGENSCHAFTEN

Füssigkeit: chemisch und mechanisch nicht aggressiv, ohne Festkörper oder abrasive Teilchen.
 Durchgang der Festkörper: max. 5 mm.
 Temperatur des Fördermediums: max 30°C (bei höherer Temperatur bitte, überprüfen Sie).
 Maximaler Betriebsdruck: 85 bar.
 Maximale Tauchtiefe: 300 m unter dem Flüssigkeitsniveau.
 Drehrichtung: den Uhrzeigersinn von der Druckeröffnung gesehen.
 Leistungen bei 2900 1/min
 NR201 X Qmax: 36 m³/h / Hmax: 782 m
 NR201 A Qmax: 45 m³/h / Hmax: 624 m
 NR201 B Qmax: 90 m³/h / Hmax: 510 m
 NR201 C Qmax: 120 m³/h / Hmax: 435 m

LEISTUNGSTOLERANZEN

Pumpe: UNI EN ISO 9906 Anhang A, auf anfrage Eben 1. Motor: Normen IEC 60034-1

EINBAU

Vertikal.

SONDERAUSFÜHRUNGEN

Baureihe XNR und XVNR aus rostfreiem Edelstahl AISI316 (Präzisionsguss)
 Unterschiedliche Spannungen.
 Ausfuehrung fuer horizontale Installation.

AUF ANFRAGE GELIEFERTES ZUBEHÖR

Elektrische Schalttafeln
 Kabelverbindung

PORTUGUÊS

APLICAÇÕES

Adequada para a elevação, pressurização e distribuição em instalações do tipo civil e industrial, distribuição a autoclaves e cisternas, sistemas de lavagem, sistemas de rega, com trasfega de poços com diametro min 204 mm, tanque bacía de rio.

CARACTERISTICAS DE CONSTRUÇÃO

NR201: grupo electrobomba completo com motor.
 RP201: parte idraulica com acoplamento para motores submersiveis 6" segun normativa NEMA MG1-18.401-18.413 o 8" segun normativa NEMA MG1- 18.414-18.424
 Turbinas radiales.
 Boca de saída completa de valvula de retenção.
 Bomba com anilha de contra pressão em resina anti-desgaste.
 Casquillo de guia em goma anti-desgaste com camisa metálica.
 Componentes fabricados com materiais especiais que garantizan una forte resistencia al desgaste.
 Serie XNR e XVNR: difusores como nel de desgaste.

MATERIAIS - VERSÔIS ESTANDARD

Turbina: latão.
 Difusores: ferro fundido EN-GJL-250.
 Veio em aço inox AISI431, a perfil estriado
 Boca de saída: ferro fundido ENGS-500/7
 suporte de aspiração: ferro fundido EN-GJL-250.
 Camisa externa: aço al carbonio FeG450 revestido.
 Dimensões e tipo da boca de saída: saída enroscada 3" G.

CARACTERISTICAS

Fluido: Quimicamente e mecanicamente no agressivo, falto de sustancias solidas o abrasiva.
 Pasagem corpo solido: max 5 mm.
 Temperatura do liquido bombeado: max 30°C (para valores superiores, solicitar informações).
 Pressão maxima de operação: 85 bar.
 Profundid maxima de sumergencia: 300 m debaixo o nivel do liquido.
 Sentido de rotação: horario, olhando da boca de saída.
 Prestação a 2900 1/min
 NR201 X Qmax: 36 m³/h / Hmax: 782 m
 NR201 A Qmax: 45 m³/h / Hmax: 624 m
 NR201 B Qmax: 90 m³/h / Hmax: 510 m
 NR201 C Qmax: 120 m³/h / Hmax: 435 m

TOLERÂNCIA PRESTAÇÃO

Bomba: UNI EN ISO 9906 Appendice A, sob pedido Nivel 1. Motor: norma IEC 60034-1.

INSTALAÇÃO

Vertical.

VERSÃO ESPECIAIS

Serie XNR e XVNR em aço inox AISI316 microfundido
 Voltagem variados
 Versoes para instalacao horizontal

ACCESÓRIOS SOB PEDIDO

Quadro electrico
 Junta por cabo

MATERIALI DEI COMPONENTI PRINCIPALI
MATERIALS OF THE MAIN COMPONENTS
MATERIAS DE LOS PRINCIPALES COMPONENTS
MATÉRIAUX DES COMPOSANTS PRINCIPAUX
MATERIALEN DER HAUPTBESTANDTEILEN
MATERIAIS DOS COMPONENTES PRINCIPAIS
NR-201
X-A-B-C

COMPONENTE COMPONENT • COMPONENTE COMPOSANT • BAUTEIL • COMPONENTE	VERSIONE VERSION • VERSIÓN • VERSION • VERSION • VERSÃO		
	NR201	XNR201	XVNR201
Albero e giunto Shaft and coupling Eje y manguito Arbre et joint Welle und kupplung Eixo e cardã	Acciaio inox Stainless steel Acero inox Acier inoxydable Rostfreier Stahl Aço inoxidável AISI431 (1.4057)	Acciaio inox Stainless steel Acero inox Acier inoxydable Rostfreier Stahl Aço inoxidável	DUPLEX (1.4362)
Girante Impeller Impulsor Turbine Laufrad Turbina	Ottone Brass Latón Laiton Messine Latão	Acciaio inox Stainless steel Acero inox Acier inoxydable Rostfreier Stahl Aço inoxidável	AISI316 (1.4408)
Diffusore Diffuser Difusor Diffuseur Diffusor Difusor	Ghisa Cast iron Fundicion gris Fonte Gusseisen Ferro fundido EN-GJL-250	Acciaio inox Stainless steel Acero inox Acier inoxydable Rostfreier Stahl Aço inoxidável	AISI316 (1.4408)
Supporto aspirazione Suction support Soporte de aspiración Support d'aspiration Saugslager Suporte de aspiração	Ghisa Cast iron Fundicion gris Fonte Gusseisen Ferro fundido EN-GJL-250	Acciaio inox Stainless steel Acero inox Acier inoxydable Rostfreier Stahl Aço inoxidável	AISI316 (1.4408)
Bocca di mandata Outlet Orificio de impulsión Orifice de refoulement Druckeröffnung Orificio de impulsão	Ghisa Cast iron Fundicion gris Fonte Gusseisen Ferro fundido ENGJS-500/7	Acciaio inox Stainless steel Acero inox Acier inoxydable Rostfreier Stahl Aço inoxidável	AISI316 (1.4408)
Tubo Pump pipe Tubo bomba Tuyau pompe Pumpenrohr Corpo da bomba	Acciaio Steel Acero G20Mn5 Acier (1.6220) Stahl Aço	Acciaio inox Stainless steel Acero inox Acier inoxydable Rostfreier Stahl Aço inoxidável	AISI316 (1.4401)
Copricavo Cable cover Cubrecable Couvre-câble Kabeldeckel Blindagem cabo eléctrico	Acciaio inox Stainless steel Acero inox Acier inoxydable Rostfreier Stahl Aço inoxidável AISI304 (1.4301)	Acciaio inox Stainless steel Acero inox Acier inoxydable Rostfreier Stahl Aço inoxidável	AISI316 (1.4401)
Parti in gomma Rubber components Partes en goma Composants de caoutchouc Bestandteile aus Gummi Partes em goma	Gomma Rubber Goma Caoutchouc Gummi Borracha EPDM	Gomma Rubber Goma Caoutchouc Gummi Borracha Viton	
Valvola Valve Valvula Clapet Ventil Válvula	Acciaio inox Stainless steel Acero inox Acier inoxydable Rostfreier Stahl Aço inoxidável AISI304 (1.4301)	Ghisa Cast iron Fundicion gris Fonte Gusseisen Ferro fundido EN-GJL-250	Acciaio inox Stainless steel Acero inox Acier inoxydable Rostfreier Stahl Aço inoxidável AISI316 (1.4401)

Elenco completo dei componenti a pag. 232 • Complete list of the components on page 232 • Lista completa de los componentes a la página 232 • Liste complète des composantes à la page 232 • Komplette Liste der Bestandteile auf der Seite 232 • Listado complete dos componentes pag. 232

MOTORI
MOTORS
MOTORES
MOTEURS
MOTOREN
MOTORES

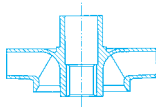

NR-201

X-A-B-C

2900 1/min

POMPA PUMP BOMBA POMPE PUMPE BOMBA	INSTALLAZIONE INSTALLATION INSTALACIÓN INSTALLATION EINBAU INSTALAÇÃO	P ₂	MOTORE MOTORS MOTORES MOTEURS MOTOREN MOTORES		
			Motore sommerso a bagno d'olio Oil filled submersible motor Motor sumergible en bano de aceite Moteur immergé à bain d'huile Unterwassermotor ölgefüllt Motor submersível em banho de óleo	Motore sommerso a bagno d'acqua Water filled submersible motor Motor sumergible en bano de agua Moteur immergé à bain d'eau Wassergefüllter Unterwassermotor Motor submersível em banho de água	6" CL-140
NR-201					
X - A - B - C	V	≤ 18,5 kW	R	S	R
		22 ÷ 37 kW	-	S	R
		45 ÷ 92 kW	-	-	S
X	O	≤ 11 kW	R	S	-
		13 ÷ 26 kW	-	-	S
A		≤ 11 kW	R	S	-
		13 ÷ 30 kW	-	-	S
B - C		≤ 11 kW	R	S	-
		13 ÷ 60 kW	-	-	S

S = Standard

R = A richiesta • On request • Bajo demanda • Sur demande • Auf anfrage • Sob pedido

V = Verticale • Vertical • Vertical • Vertical • Vertikal • Vertical

O = Orizzontale • Horizontal • Horizontal • Horizontale • Horizontale • Horizontal

8"

SAER®

ELETTROPOMPE

NR-201
X-A-B-C

TABELLA DELLE CARATTERISTICHE IDRAULICHE

TABLE OF THE HYDRAULIC FEATURES

TABLA DE LAS CARACTERISTICAS HIDRAULICAS

TABLEAU DES CARACTERISTIQUES HYDRAULIQUES

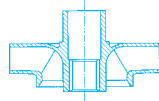
TABELLE DER HYDRAULISCHEN EIGENSCHAFTEN

TABELA DE CARACTERÍSTICAS HIDRÁULICAS

2900 1/min

Tipo Type	Motore Motor**		In (A) 3~ 400 V	Q										
	kW	HP		U.S.g.p.m.	0	53	70	97	110	123	141	158	176	198
				m ³ /h	0	12	16	22	25	28	32	36	40	45
				l/min	0	200	267	367	417	467	533	600	667	750
NR-201 X/2*	4	5,5	9,4	H (m)	49,5	45,5	44	42	38	35	29	24		
NR-201 X/3*	5,5	7,5	12,2		75	69	66	63	58	52	45	36		
NR-201 X/4*	7,5	10	16,3		100	92	88	84	78	70	60	48		
NR-201 X/5*	9,2	12,5	19,9		125	115	110	105	98	87	75	60		
NR-201 X/6*	11	15	23,8		150	138	132	125	117	104	90	72		
NR-201 X/7*	13	17,5	27,7		175	161	154	146	137	122	105	84		
NR-201 X/8*	15	20	30,4		200	184	176	167	156	139	120	96		
NR-201 X/10*	18,5	25	38		250	230	220	209	195	174	150	120		
NR-201 X/12*	22	30	43,7		300	276	264	250	234	208	180	144		
NR-201 X/14*	26	35	53,3		350	322	308	292	273	243	210	168		
NR-201 X/16	30	40	60,2		400	368	352	334	312	278	240	192		
NR-201 X/18	37	50	73		450	414	396	376	351	313	270	216		
NR-201 X/20	37	50	73		500	460	440	418	390	348	300	240		
NR-201 X/22	45	60	89		550	506	484	460	429	383	330	264		
NR-201 X/24	45	60	89		600	552	528	500	468	416	360	288		
NR-201 X/26	52	70	105		650	598	572	543	507	452	390	312		
NR-201 X/28	59	80	118		700	644	616	584	546	486	420	336		
NR-201 X/30	59	80	118	750	690	660	627	585	522	450	360			
NR-201 X/32	67	90	131	800	736	704	668	624	556	480	384			
NR-201 X/34	67	90	131	850	782	748	710	663	591	510	408			
Livello minimo di battente alla griglia di aspirazione (m) • Min. hydrostatic head level to the suction grid (m) • Nivel de sumergencia min. de rejilla de aspiración (m) • Niveau minimum de profondeur à la grille d'aspiration (m) • Mindest Überflutung über dem Saugsieb (m) • Nivel mínimo de batente a la grelha de aspiração (m)						1	1	1	1	1	1	1		
NR-201A/2*	5,5	7,5	12,2	H (m)	53		48	45	43	41	37	33	28	21
NR-201A/3*	7,5	10	16,3		79		72	68	64	62	56	49	42	31
NR-201A/4*	9,2	12,5	19,9		105		97	90	86	82	74	65	55	41
NR-201A/5*	13	17,5	27,7		132		120	113	107	103	93	81	69	51
NR-201A/6*	15	20	30,4		158		145	136	129	124	111	98	83	62
NR-201A/7*	18,5	25	38		184		169	158	150	144	130	114	97	72
NR-201A/8*	22	30	43,7		211		193	181	171	165	148	130	111	82
NR-201A/9*	22	30	43,7		237		217	203	193	185	167	146	125	92
NR-201A/10*	26	35	53,3		263		241	226	214	206	185	162	138	103
NR-201A/11*	26	35	53,3		290		265	248	236	226	204	179	152	113
NR-201A/12*	30	40	60,2		316		289	271	257	247	222	195	166	123
NR-201A/14	37	50	73		366		334	315	303	288	264	231	197	144
NR-201A/16	45	60	89		421		385	361	343	329	296	260	221	164
NR-201A/18	45	60	89		474		433	406	386	370	333	293	249	185
NR-201A/20	51	70	105	527		482	452	428	412	370	325	277	205	
NR-201A/22	59	80	118	571		524	493	472	447	407	353	295	223	
NR-201A/24	59	80	118	632		578	542	514	494	444	390	329	236	
NR-201A/26	67	90	131	686		629	595	572	541	498	438	367	267	
Livello minimo di battente alla griglia di aspirazione (m) • Min. hydrostatic head level to the suction grid (m) • Nivel de sumergencia min. de rejilla de aspiración (m) • Niveau minimum de profondeur à la grille d'aspiration (m) • Mindest Überflutung über dem Saugsieb (m) • Nivel mínimo de batente a la grelha de aspiração (m)							1	1	1	1	1	1	1	1

ELETTROPOMPE

TABELLA DELLE CARATTERISTICHE IDRAULICHE

TABLE OF THE HYDRAULIC FEATURES

TABLA DE LAS CARACTERISTICAS HIDRAULICAS

TABLEAU DES CARACTERISTIQUES HYDRAULIQUES

TABELLE DER HYDRAULISCHEN EIGENSCHAFTEN

TABELA DE CARACTERÍSTICAS HIDRÁULICAS

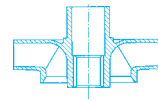

NR-201 X-A-B-C

2900 1/min

Tipo Type	Motore Motor**		In (A) 3~ 400 V	U.S.g.p.m. Q	0	158	176	198	220	247	277	308	352	396	422	476	502	528	
	kW	HP			0	36	40	45	50	56	63	70	80	90	96	108	114	120	
					l/min	600	667	750	833	933	1050	1167	1333	1500	1600	1800	1900	2000	
NR-201B/2*	9,2	12,5	19,9	H (m)	51	46	45	44	42	40	37	33	28	21					
NR-201B/3*	15	20	30,4		77	69	68	66	63	60	56	50	42	31					
NR-201B/4*	18,5	25	38		102	92	90	88	84	80	74	66	56	41					
NR-201B/5*	26	35	53,3		128	115	113	110	105	100	93	83	70	52					
NR-201B/6*	30	40	60,2		153	138	135	132	126	120	111	99	82	59					
NR-201B/7*	37	50	73		179	161	158	154	147	140	130	116	98	65					
NR-201B/8*	37	50	73		204	184	180	176	168	160	148	132	112	74					
NR-201B/9*	45	60	89		245	216	213	204	199	189	174	153	124	89					
NR-201B/10*	52	70	105		272	240	237	233	224	213	194	174	140	102					
NR-201B/12*	59	80	118		326	288	284	279	269	255	232	211	163	122					
NR-201B/14	67	90	135		380	336	338	326	314	299	274	241	194	144					
NR-201B/16	75	100	157		436	390	386	380	369	350	319	282	232	169					
NR-201B/18	92	125	179		481	439	434	427	415	387	355	312	254	188					
NR-201B/19	92	125	181		518	463	458	451	435	411	377	338	274	207					
NR-201B/20	92	125	184		546	488	482	474	461	438	406								
Livello minimo di battente alla griglia di aspirazione (m) • Min. hydrostatic head level to the suction grid (m) • Nivel de sumergencia min. de rejilla de aspiración (m) • Niveau minimum de profondeur à la grille d'aspiration (m) • Mindest Überflutung über dem Saugsieb (m) • Nivel mínimo de batente a la grelha de aspiração (m)						1	1	1	1	1	1	2	2	2					
NR-201C/2A*	11	15	23,7		H (m)	50				39	37	35	33	30	24	21	15	10	
NR-201C/2*	13	17,5	27,7	58					48	47	45	42	38	33	30	22	20	15	
NR-201C/3A*	15	20	30,4	75					59	56	53	50	45	36	32	23			
NR-201C/3*	18,5	25	38	87					72	71	67	63	57	50	45	33	29	23	
NR-201C/4*	22	30	43,7	116					96	94	89	84	76	66	60	44	39	30	
NR-201C/5*	30	40	60,2	145					120	118	111	105	95	83	75	55	49	38	
NR-201C/6*	37	50	73	174					144	141	133	126	114	99	90	66	58	45	
NR-201C/7*	45	60	89	203					168	165	156	147	133	116	105	82	68	53	
NR-201C/8*	52	70	102	232					192	188	178	168	152	132	120	93	78	60	
NR-201C/9*	55	75	110	261					216	212	200	189	171	149	135	105	88	68	
NR-201C/10*	59	80	118	290					240	235	222	210	190	165	150	115	97	75	
NR-201C/11	67	90	131	319					264	259	245	231	209	182	165	121	107	83	
NR-201C/12	75	100	152	348					288	282	266	252	228	198	180	132	116	90	
NR-201C/13	83	113	166	377					312	306	289	273	247	215	195	151	127	98	
NR-201C/14	92	125	179	406					336	329	311	294	266	231	210	159	136	105	
NR-201C/15	92	125	185	435					360	353	333	315	285	248	225	173	146	113	
Livello minimo di battente alla griglia di aspirazione (m) • Min. hydrostatic head level to the suction grid (m) • Nivel de sumergencia min. de rejilla de aspiración (m) • Niveau minimum de profondeur à la grille d'aspiration (m) • Mindest Überflutung über dem Saugsieb (m) • Nivel mínimo de batente a la grelha de aspiração (m)									1	1,5	1,5	2	2,5	3	3,5	4	4	4	

* Il gruppo è disponibile anche in versione speciale per funzionamento orizzontale • The group is also available in special version for horizontal operation • Grupo disponible también en versión especial para funcionamiento en horizontal • Le groupe est aussi disponible dans la version spéciale pour l'opération horizontale • Die Gruppe ist auch in der Ausführung fuer horizontalen Betrieb lieferbar • Grupo disponível tambien na versoes especiais para trabalho em horizontal.

** Potenza nominale motore • Rated power of motor • Potencia nominal del motor • Puissance nominale moteur • Nennleistung des Motor • Potência nominal do motor.

8"

SAER[®]
ELETTROPOMPE

NR-201 X

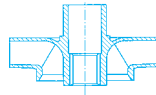
 $\cong 2900 \text{ l/min}$

CARATTERISTICHE IDRAULICHE

HYDRAULIC FEATURES

CARACTERISTICAS HIDRAULICAS / CARACTERISTIQUES HYDRAULIQUES / HYDRAULISCHE EIGENSCHAFTEN / CARACTERÍSTICAS HIDRÁULICAS

Tipo Type	Motore Motor**		In(A) 3~ 400V	U.S.g.p.m. Q m ³ /h l/min	0	53	70	97	110	123	141	158
	kW	HP			0	12	16	22	25	28	32	36
NR-201 X/2*	4	5,5	9,4	H (m)	49,5	45,5	44	42	38	35	29	24
NR-201 X/3*	5,5	7,5	12,2		75	69	66	63	58	52	45	36
NR-201 X/4*	7,5	10	16,3		100	92	88	84	78	70	60	48
NR-201 X/5*	9,2	12,5	19,9		125	115	110	105	98	87	75	60
NR-201 X/6*	11	15	23,8		150	138	132	125	117	104	90	72
NR-201 X/7*	13	17,5	27,7		175	161	154	146	137	122	105	84
NR-201 X/8*	15	20	30,4		200	184	176	167	156	139	120	96
NR-201 X/10*	18,5	25	38		250	230	220	209	195	174	150	120
NR-201 X/12*	22	30	43,7		300	276	264	250	234	208	180	144
NR-201 X/14*	26	35	53,3		350	322	308	292	273	243	210	168
NR-201 X/16	30	40	60,2		400	368	352	334	312	278	240	192
NR-201 X/18	37	50	73		450	414	396	376	351	313	270	216
NR-201 X/20	37	50	73		500	460	440	418	390	348	300	240
NR-201 X/22	45	60	89		550	506	484	460	429	383	330	264
NR-201 X/24	45	60	94		600	552	528	500	468	416	360	288
NR-201 X/26	52	70	105		650	598	572	543	507	452	390	312
NR-201 X/28	60	80	118		700	644	616	584	546	486	420	336
NR-201 X/30	60	80	118	750	690	660	627	585	522	450	360	
NR-201 X/32	67	90	131	800	736	704	668	624	556	480	384	
NR-201 X/34	67	90	135	850	782	748	710	663	591	510	408	

Livello minimo di battente alla griglia di aspirazione (m) • Min. hydrostatic head level to the suction grid (m)
 • Nivel de sumergencia min. de rejilla de aspiración (m) • Niveau minimum de profondeur à la grille d'aspiration (m)
 • Mindest Überflutung über dem Saugsieb (m) • Nivel mínimo de batente a la grejha de aspiração (m)

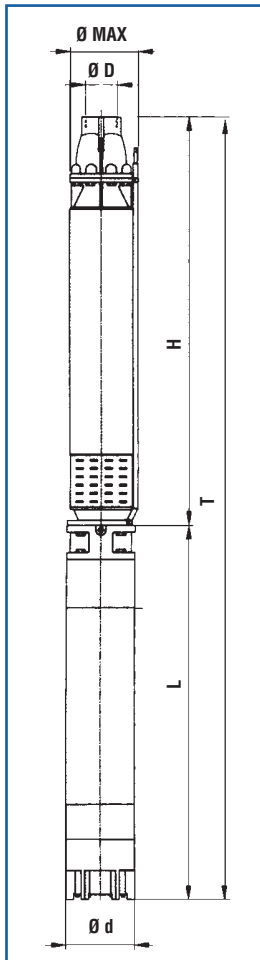

* Il gruppo è disponibile anche in versione speciale per funzionamento orizzontale • The group is also available in special version for horizontal operation • Grupo disponible tambien en version especial para funcionamiento en horizontal • Le groupe est aussi disponible dans la version spéciale pour l'opération horizontale • Die Gruppe ist auch in der Ausführung fuer horizontalen Betrieb lieferbar • Grupo disponivel tambem na versoes especiais para trabalho em horizontal.

** Potenza nominale motore • Rated power of motor • Potencia nominal del motor • Puissance nominale moteur • Nennleistung des Motor • Potência nominal do motor.

DIMENSIONI E PESI

DIMENSIONS AND WEIGHT

DIMENSIONES Y PESOS / DIMENSIONS ET POIDS / ABMESSUNGEN UND GEWICHTE / DIMENSÕES E PESO

TIPO / TYPE		T (mm)	H (mm)	L (mm)	Ø Max (mm)	Ø D "G	Ø d (mm)	L + H		Kg	
T	H							L	NEMA	H	T
NR-201 X/2	RP-201 X/2	1165	644	521	190	3"	144	6" MS 152	NEMA 1.18.413	45,5	85,5
NR-201 X/3	RP-201 X/3	1260	708	552	190	3"	144	6" MS 152	NEMA 1.18.413	51	95
NR-201 X/4	RP-201 X/4	1367	772	595	190	3"	144	6" MS 152	NEMA 1.18.413	56	105
NR-201 X/5	RP-201 X/5	1471	836	635	190	3"	144	6" MS 152	NEMA 1.18.413	61	115
NR-201 X/6	RP-201 X/6	1585	900	685	190	3"	144	6" MS 152	NEMA 1.18.413	66	126
NR-201 X/7	RP-201 X/7	1689	964	725	190	3"	144	6" MS 152	NEMA 1.18.413	71,5	133,5
NR-201 X/8	RP-201 X/8	1803	1028	775	190	3"	144	6" MS 152	NEMA 1.18.413	76,5	182
NR-201 X/10	RP-201 X/10	2131	1256	875	190	3"	144	6" MS 152	NEMA 1.18.413	87	206
NR-201 X/12	RP-201 X/12	2349	1384	965	190	3"	144	6" MS 152	NEMA 1.18.413	97	229
NR-201 X/14	RP-201 X/14	2567	1512	1055	190	3"	144	6" MS 152	NEMA 1.18.413	108	277
NR-201 X/16	RP-201 X/16	2803	1668	1135	190	3"	144	6" MS 152	NEMA 1.18.413	118	309
NR-201 X/18	RP-201 X/18	3121	1896	1225	190	3"	144	6" MS 153	NEMA 1.18.413	128	319
NR-201 X/20	RP-201 X/20	3249	2024	1225	190	3"	144	6" MS 153	NEMA 1.18.413	139	351
NR-201 X/22	RP-201 X/22	3147	2152	995	198	3"	192	8" MS 201	NEMA 1.18.424	149	383
NR-201 X/24	RP-201 X/24	3275	2280	995	198	3"	192	8" MS 201	NEMA 1.18.424	159	393
NR-201 X/26	RP-201 X/26	3473	2408	1065	198	3"	192	8" MS 201	NEMA 1.18.424	170	425
NR-201 X/28	RP-201 X/28	3415	2280	1135	198	3"	192	8" MS 201	NEMA 1.18.424	180	457
NR-201 X/30	RP-201 X/30	3899	2764	1135	198	3"	192	8" MS 201	NEMA 1.18.424	190	467
NR-201 X/32	RP-201 X/32	4127	2892	1235	198	3"	192	8" MS 201	NEMA 1.18.424	200	499
NR-201 X/34	RP-201 X/34	4255	3020	1235	198	3"	192	8" MS 201	NEMA 1.18.424	210	509

≅ 2900 l/min

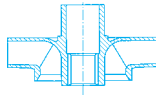

NR-201X

Moltiplicare il rendimento per il coefficiente corrispondente al vostro numero di stadi.

Multiply efficiency by the coefficient corresponding to the number of stages.

Multiplicar el rendimiento por el coeficiente correspondiente a su número de etapas.

Multipier le rendement par le coefficient correspondant à votre nombre d'étages.

Das Wirkungsrad mit dem der Stufenzahl entsprechenden Koeffizient multiplizieren.

Multiplicar la eficiencia por el coeficiente igual a los números de etapas.

Numero di stadi				
Number of stage				
Numero de etapas				
Nombre d'étages	<5	5-6	7-8	>8
Stufenzahl				
Numero de estagios				
Coefficienti				
Coefficient				
Coeficiente	0,97	0,98	0,99	1
Facteur				
Koeffizient				
Coeficiente				

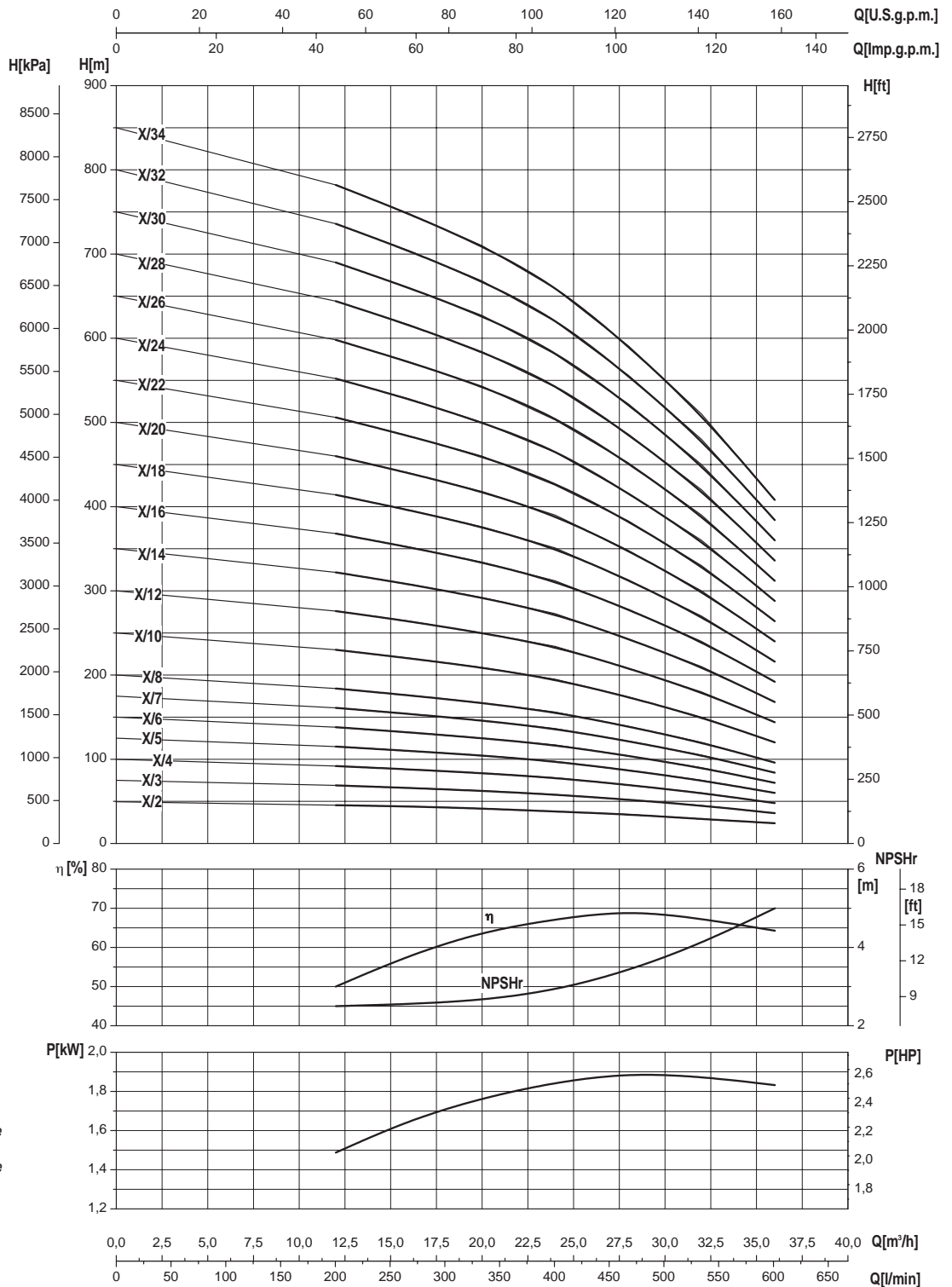

- Potenza assorbita per stadio
- Absorbed power for each single stage
- Potencia absorbida por cada etapa
- Puissance absorbée par chaque étage
- Leistungsaufnahme für jede Stufe
- Potência cada estadio

Le curve di prestazione sono basate su valori di viscosità cinematica = 1 mm²/s e densità pari a 1000 kg/m³. Tolleranza e curve secondo UNI EN ISO 9906 - Appendice A • The performance curves are based on the kinematic viscosity values = 1 mm²/s and density equal to 1000 kg/m³. Tolerance and curves according to UNI EN ISO 9906 - Attachment A • Las curvas de rendimiento se refieren a valores de viscosidad cinemática = 1 mm²/s y densidad de 1000 Kg/m³. Tolerancia de las curvas de acuerdo con UNI EN ISO 9906 - Parrafo A • Les courbes de performances sont basées sur des valeurs de viscosité cinématique égale à 1 mm²/s et une densité égale à 1000 kg/m³. Tolérance et courbes conformes aux normes UNI EN ISO 9906 - Annexe A • Die Leistungskurven beruhen auf einer kinematischen Zähflüssigkeit von 1 mm²/s und einer Dichte von 1000 kg/m³. Abweichung und Kurven gemäß UNI EN ISO 9906 - Anhang A • As curvas de rendimento referem-se a valores de viscosidade = 1 mm²/s e densidade igual a 1000 kg/m³. Tolerância das curvas de acordo com UNI EN ISO 9906 - Parágrafo A.

8"

SAER®
ELETTROPOMPE

NR-201A

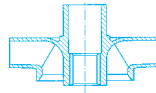

 $\cong 2900 \text{ l/min}$

CARATTERISTICHE IDRAULICHE

HYDRAULIC FEATURES

CARACTERISTICAS HIDRAULICAS / CARACTERISTIQUES HYDRAULIQUES / HYDRAULISCHE EIGENSCHAFTEN / CARACTERÍSTICAS HIDRÁULICAS

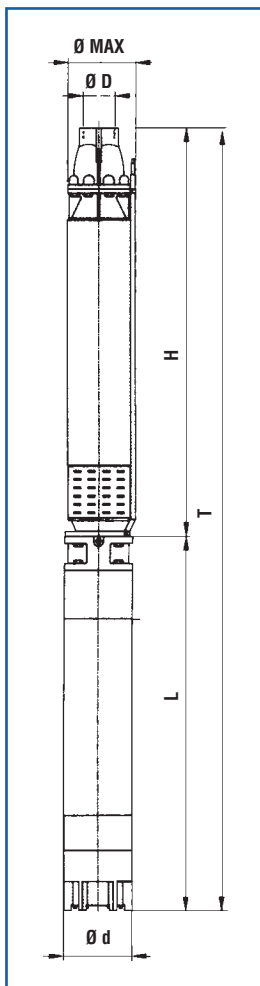
Tipo Type	Motore Motor**		In(A) 3~ 400V	U.S.g.p.m. Q	0	70	97	110	123	141	158	176	198
	kW	HP			0	16	22	25	28	32	36	40	45
				l/min	0	269	367	417	467	533	600	667	750
NR-201A/2*	5,5	7,5	12,2	H (m)	53	48	45	43	41	37	33	28	21
NR-201A/3*	7,5	10	16,3		79	72	68	64	62	56	49	42	31
NR-201A/4*	9,2	12,5	19,9		105	97	90	86	82	74	65	55	41
NR-201A/5*	13	17,5	27,7		132	120	113	107	103	93	81	69	51
NR-201A/6*	15	20	30,4		158	145	136	129	124	111	98	83	62
NR-201A/7*	18,5	25	38		184	169	158	150	144	130	114	97	72
NR-201A/8*	22	30	43,7		211	193	181	171	165	148	130	111	82
NR-201A/9*	22	30	43,7		237	217	203	193	185	167	146	125	92
NR-201A/10*	26	35	53,3		263	241	226	214	206	185	162	138	103
NR-201A/11*	26	35	53,3		290	265	248	236	226	204	179	152	113
NR-201A/12*	30	40	60,2		316	289	271	257	247	222	195	166	123
NR-201A/14	37	50	73		366	334	315	303	288	264	231	197	144
NR-201A/16	45	60	89		421	385	361	343	329	296	260	221	164
NR-201A/18	45	60	93		474	433	406	386	370	333	293	249	185
NR-201A/20	52	70	105		527	482	452	428	412	370	325	277	205
NR-201A/22	60	80	110		571	524	493	472	447	407	353	295	223
NR-201A/24	60	80	118	632	578	542	514	494	444	390	329	236	
NR-201A/26	67	90	131	686	629	595	572	541	498	438	367	267	
Livello minimo di battente alla griglia di aspirazione (m) • Min. hydrostatic head level to the suction grid (m) • Nivel de emergencia min. de rejilla de aspiración (m) • Niveau minimum de profondeur à la grille d'aspiration (m) • Mindest Überflutung über dem Saugsieb (m) • Nivel mínimo de batente a la rejilla de aspiración (m)					1	1	1	1	1	1	1	1	1



* Il gruppo è disponibile anche in versione speciale per funzionamento orizzontale • The group is also available in special version for horizontal operation • Grupo disponible también en versión especial para funcionamiento en horizontal • Le groupe est aussi disponible dans la version spéciale pour l'opération horizontale • Die Gruppe ist auch in der Ausführung fuer horizontalen Betrieb lieferbar • Grupo disponivel tambem na versoes especiais para trabalho em horizontal.

** Potenza nominale motore • Rated power of motor • Potencia nominal del motor • Puissance nominale moteur • Nennleistung des Motor • Potência nominal do motor.

DIMENSIONI E PESI

DIMENSIONS AND WEIGHT

DIMENSIONES Y PESOS / DIMENSIONS ET POIDS / ABMESSUNGEN UND GEWICHTE / DIMENSÕES E PESO

TIPO / TYPE		T (mm)	H (mm)	L (mm)	Ø Max (mm)	Ø D "G	Ø d (mm)	L + H		Kg	
T	H							L	NEMA	H	T
NR-201A/2	RP-201A/2	1196	644	552	190	3"	144	6" MS 152	NEMA 1.18.413	40,5	84,5
NR-201A/3	RP-201A/3	1303	708	595	190	3"	144	6" MS 152	NEMA 1.18.413	45,1	94,1
NR-201A/4	RP-201A/4	1407	772	635	190	3"	144	6" MS 152	NEMA 1.18.413	49,7	103,7
NR-201A/5	RP-201A/5	1561	836	725	190	3"	144	6" MS 152	NEMA 1.18.413	54,3	116,3
NR-201A/6	RP-201A/6	1675	900	775	190	3"	144	6" MS 152	NEMA 1.18.413	58,9	123,9
NR-201A/7	RP-201A/7	1839	964	875	190	3"	144	6" MS 152	NEMA 1.18.413	63,5	144,5
NR-201A/8	RP-201A/8	1993	1028	965	190	3"	144	6" MS 152	NEMA 1.18.413	68,1	159,1
NR-201A/9	RP-201A/9	2157	1192	965	190	3"	144	6" MS 152	NEMA 1.18.413	72,7	163,7
NR-201A/10	RP-201A/10	2311	1256	1055	190	3"	144	6" MS 152	NEMA 1.18.413	77,3	180,3
NR-201A/11	RP-201A/11	2375	1320	1055	190	3"	144	6" MS 152	NEMA 1.18.413	81,9	184,9
NR-201A/12	RP-201A/12	2519	1384	1135	190	3"	144	6" MS 152	NEMA 1.18.413	86,5	195,5
NR-201A/14	RP-201A/14	2737	1512	1225	190	3"	144	6" MS 153	NEMA 1.18.413	95,7	225,7
NR-201A/16	RP-201A/16	2663	1668	995	198	3"	192	8" MS 201	NEMA 1.18.424	105	264
NR-201A/18	RP-201A/18	2891	1896	995	198	3"	192	8" MS 201	NEMA 1.18.424	114,2	273,2
NR-201A/20	RP-201A/20	3089	2024	1065	198	3"	192	8" MS 201	NEMA 1.18.424	123,4	295,4
NR-201A/22	RP-201A/22	3287	2152	1135	198	3"	192	8" MS 201	NEMA 1.18.424	132,6	320,6
NR-201A/24	RP-201A/24	3415	2280	1135	198	3"	192	8" MS 201	NEMA 1.18.424	141,8	329,8
NR-201A/26	RP-201A/26	3643	2408	1235	198	3"	192	8" MS 201	NEMA 1.18.424	151	354

≅ 2900 l/min

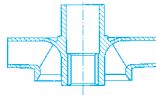

NR-201A

Moltiplicare il rendimento per il coefficiente corrispondente al vostro numero di stadi.

Multiply efficiency by the coefficient corresponding the number of stages.

Multiplicar el rendimiento por el coeficiente correspondiente a Su numero de etapas.

Multiplier le rendement par le coefficient correspondant à votre nombre d'étages.

Das Wirkungsrad mit dem der Stufenzahl entsprechenden Koeffizient multiplizieren.

Multiplicar la eficiencia por el coeficiente igual as os numeros dos estagios.

Numero di stadi Number of stage Numero de etapas Nombre d'étages Stufenzahl Numero de estagios	<5	5-6	7-8	>8
Coefficienti Coefficient Coeficiente Facteur Koeffizient Coeficiente	0,97	0,98	0,99	1

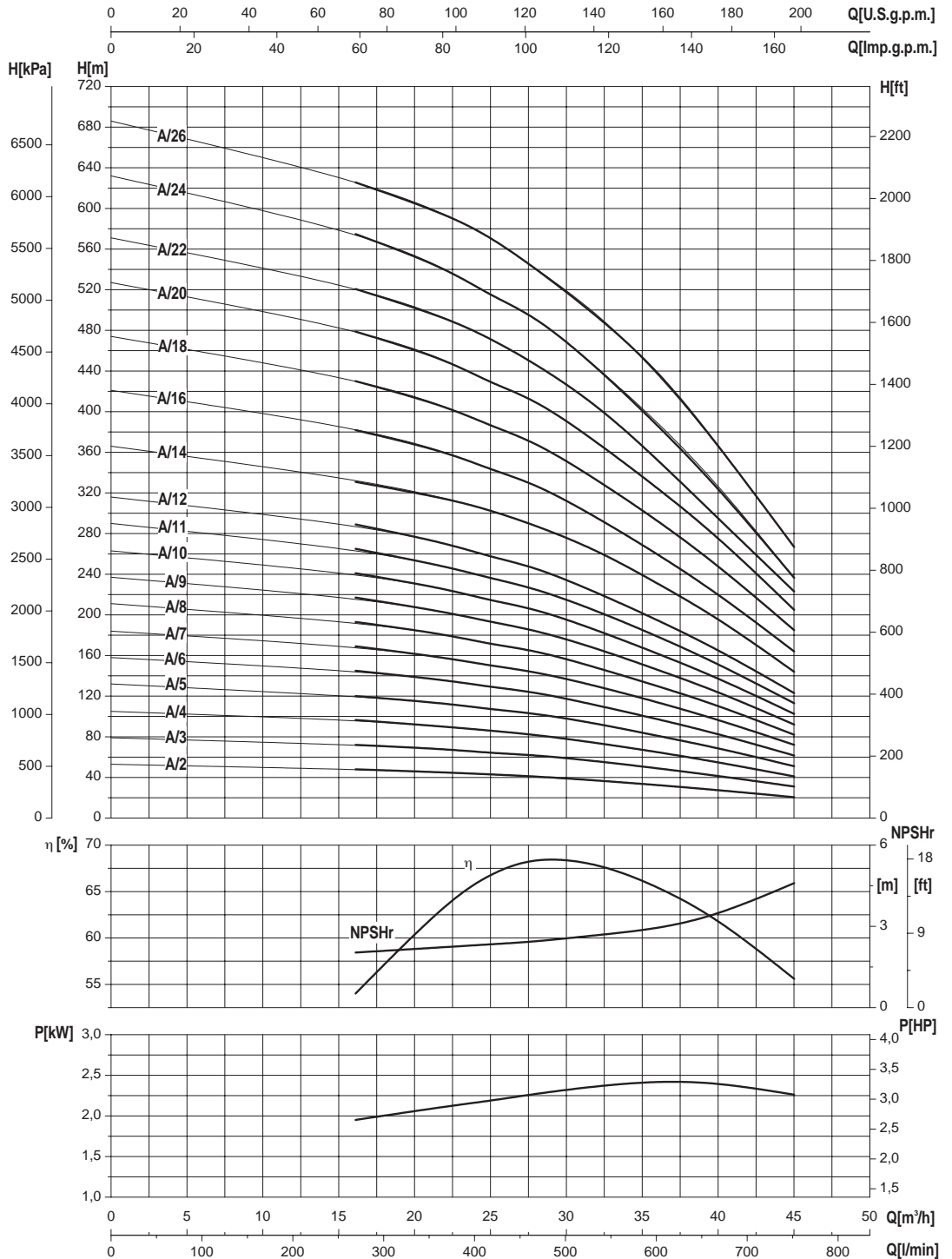

- Potenza assorbita per stadio
- Absorbed power for each single stage
- Potencia absorbida por cada etapa
- Puissance absorbée par chaque étage
- Leistungsaufnahme für jede Stufe
- Potência cada estadio

Le curve di prestazione sono basate su valori di viscosità cinematica = 1 mm²/s e densità pari a 1000 kg/m³. Tolleranza e curve secondo UNI EN ISO 9906 - Appendice A • The performance curves are based on the kinematic viscosity values = 1 mm²/s and density equal to 1000 kg/m³. Tolerance and curves according to UNI EN ISO 9906 - Attachment A • Las curvas de rendimiento se refieren a valores de viscosidad cinemática = 1 mm²/s y densidad de 1000 Kg/m³. Tolerancia de las curvas de acuerdo con UNI EN ISO 9906 - Parrafo A • Les courbes de performances sont basées sur des valeurs de viscosité cinématique égale à 1 mm²/s et une densité égale à 1000 kg/m³. Tolérance et courbes conformes aux normes UNI EN ISO 9906 - Annexe A • Die Leistungskurven beruhen auf einer kinematischen Zähflüssigkeit von 1 mm²/s und einer Dichte von 1000 kg/m³. Abweichung und Kurven gemäß UNI EN ISO 9906 - Anhang A • As curvas de rendimento referem-se a valores de viscosidade = 1 mm²/s e densidade igual a 1000 kg/m³. Tolerância das curvas de acordo com UNI EN ISO 9906 - Parágrafo A.

8"

SAER[®]
ELETTROPOMPE

NR-201B

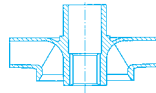

 $\cong 2900 \text{ l/min}$

CARATTERISTICHE IDRAULICHE

HYDRAULIC FEATURES

CARACTERISTICAS HIDRAULICAS / CARACTERISTIQUES HYDRAULIQUES / HYDRAULISCHE EIGENSCHAFTEN / CARACTERÍSTICAS HIDRÁULICAS

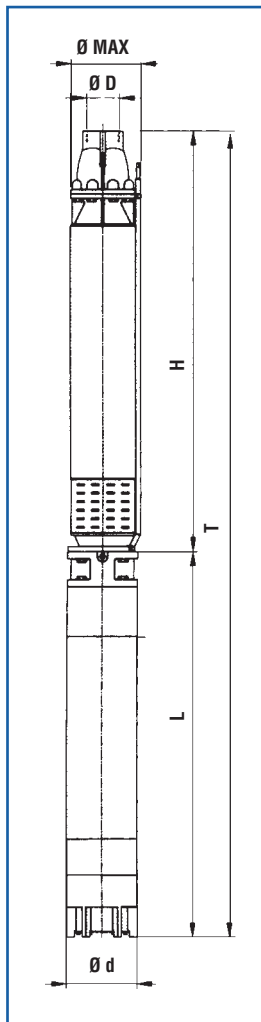
Tipo Type	Motore Motor **		In(A) 3~ 400V	U.S.g.p.m. Q	0	158	176	198	220	247	277	308	352	396
	kW	HP			0	36	40	45	50	56	63	70	80	90
				l/min	0	600	667	750	833	933	1050	1167	1333	1500
NR-201B/2*	9,2	12,5	19,9	H (m)	51	46	45	44	42	40	37	33	28	21
NR-201B/3*	15	20	30,4		77	69	68	66	63	60	56	50	42	31
NR-201B/4*	18,5	25	38		102	92	90	88	84	80	74	66	56	41
NR-201B/5*	26	35	53,3		128	115	113	110	105	100	93	83	70	52
NR-201B/6*	30	40	60,2		153	138	135	132	126	120	111	99	82	59
NR-201B/7*	37	50	73		179	161	158	154	147	140	130	116	98	65
NR-201B/8*	37	50	75		204	184	180	176	168	160	148	132	112	74
NR-201B/9*	45	60	89		245	216	213	204	199	189	174	153	124	89
NR-201B/10*	52	70	105		272	240	237	233	224	213	194	174	140	102
NR-201B/12*	60	80	118		326	288	284	279	269	255	232	211	163	122
NR-201B/14	67	90	135		380	336	338	326	314	299	274	241	194	144
NR-201B/16	75	100	157		436	390	386	380	369	350	319	282	232	169
NR-201B/18	92	125	179		481	439	434	427	415	387	355	312	254	188
NR-201B/19	92	125	181		518	463	458	451	435	411	377	338	274	207
NR-201B/20	92	125	184		546	488	482	474	461	438	406			
Livello minimo di battente alla griglia di aspirazione (m) • Min. hydrostatic head level to the suction grid (m) • Nivel de sumergencia min. de rejilla de aspiración (m) • Niveau minimum de profondeur à la grille d'aspiration (m) • Mindest Überflutung über dem Saugsieb (m) • Nivel mínimo de batente a la rejilla de aspiración (m)						1	1	1	1	1	1	1	2	2



* Il gruppo è disponibile anche in versione speciale per funzionamento orizzontale • The group is also available in special version for horizontal operation • Grupo disponible tambien en version especial para funcionamiento en horizontal • Le groupe est aussi disponible dans la version spéciale pour l'opération horizontale • Die Gruppe ist auch in der Ausführung fuer horizontalen Betrieb lieferbar • Grupo disponivel tambem na versoes especiais para trabalho em horizontal.

** Potenza nominale motore • Rated power of motor • Potencia nominal del motor • Puissance nominale moteur • Nennleistung des Motor • Potência nominal do motor.

DIMENSIONI E PESI

DIMENSIONS AND WEIGHT

DIMENSIONES Y PESOS / DIMENSIONS ET POIDS / ABMESSUNGEN UND GEWICHTE / DIMENSÕES E PESO

TIPO / TYPE		T (mm)	H (mm)	L (mm)	Ø Max (mm)	Ø D "G	Ø d (mm)	L + H		Kg	
T	H							L	NEMA	H	T
NR-201B/2	RP-201B/2	1297	662	635	190	3"	144	6" MS 152	NEMA 1.18.413	41	95
NR-201B/3	RP-201B/3	1510	735	775	190	3"	144	6" MS 152	NEMA 1.18.413	46	111
NR-201B/4	RP-201B/4	1683	808	875	190	3"	144	6" MS 152	NEMA 1.18.413	51	132
NR-201B/5	RP-201B/5	1936	881	1055	190	3"	144	6" MS 152	NEMA 1.18.413	56	159
NR-201B/6	RP-201B/6	2089	954	1135	190	3"	144	6" MS 152	NEMA 1.18.413	61	170
NR-201B/7	RP-201B/7	2252	1027	1225	190	3"	144	6" MS 153	NEMA 1.18.413	66	196
NR-201B/8	RP-201B/8	2425	1200	1225	190	3"	144	6" MS 153	NEMA 1.18.413	71	201
NR-201B/9	RP-201B/9	2296	1301	995	198	3"	192	8" MS 201	NEMA 1.18.424	76	235
NR-201B/10	RP-201B/10	2439	1374	1065	198	3"	192	8" MS 201	NEMA 1.18.424	81	253
NR-201B/12	RP-201B/12	2655	1520	1135	198	3"	192	8" MS 201	NEMA 1.18.424	91	279
NR-201B/14	RP-201B/14	2901	1666	1235	198	3"	192	8" MS 201	NEMA 1.18.424	101	304
NR-201B/16	RP-201B/16	3247	1912	1335	198	3"	192	8" MS 201	NEMA 1.18.424	111	332
NR-201B/18	RP-201B/18	3553	2058	1495	198	3"	192	8" MS 201	NEMA 1.18.424	121	372
NR-201B/19	RP-201B/19	3626	2131	1495	198	3"	192	8" MS 201	NEMA 1.18.424	126	377
NR-201B/20	RP-201B/20	3699	2204	1495	198	3"	192	8" MS 201	NEMA 1.18.424	131	382

≅ 2900 l/min

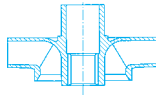

NR-201B

Moltiplicare il rendimento per il coefficiente corrispondente al vostro numero di stadi.

Multiply efficiency by the coefficient corresponding the number of stages.

Multiplicar el rendimiento por el coeficiente correspondiente a Su numero de etapas.

Multiplier le rendement par le coefficient correspondant à votre nombre d'étages.

Das Wirkungsrad mit dem der Stufenzahl entsprechenden Koeffizient multiplizieren.

Multiplicar la eficiencia por el coeficiente igual as os numeros dos estagios.

Numero di stadi				
Number of stage				
Numero de etapas				
Nombre d'étages	<5	5-6	7-8	>8
Stufenzahl				
Numero de estagios				
Coefficienti				
Coefficient				
Coeficiente	0,97	0,98	0,99	1
Facteur				
Koeffizient				
Coeficiente				

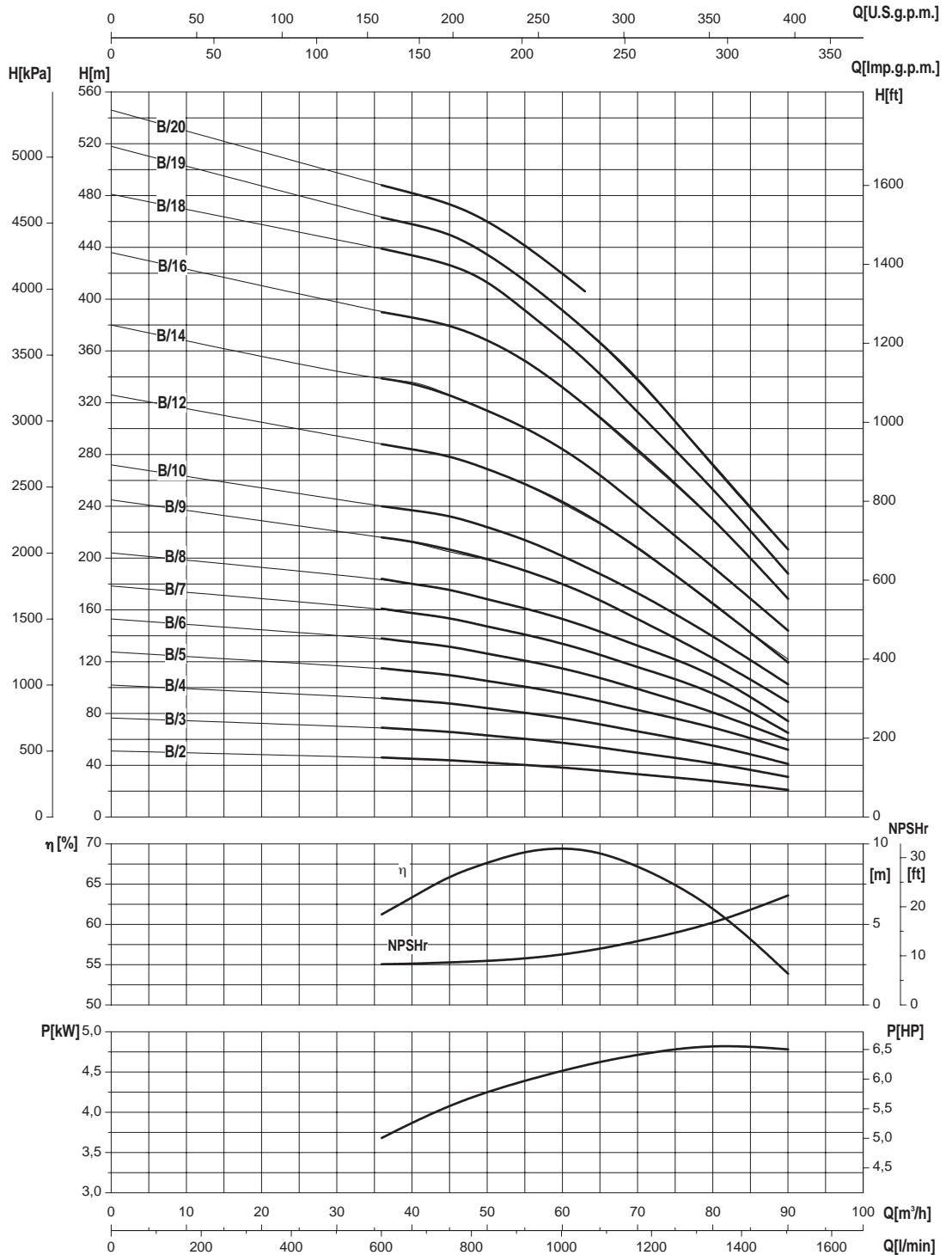

- Potenza assorbita per stadio
- Absorbed power for each single stage
- Potencia absorbida por cada etapa
- Puissance absorbée par chaque étage
- Leistungsaufnahme für jede Stufe
- Potência cada estadio

Le curve di prestazione sono basate su valori di viscosità cinematica = 1 mm²/s e densità pari a 1000 kg/m³. Tolleranza e curve secondo UNI EN ISO 9906 - Appendice A • The performance curves are based on the kinematic viscosity values = 1 mm²/s and density equal to 1000 kg/m³. Tolerance and curves according to UNI EN ISO 9906 - Attachment A • Las curvas de rendimiento se refieren a valores de viscosidad cinemática = 1 mm²/s y densidad de 1000 Kg/m³. Tolerancia de las curvas de acuerdo con UNI EN ISO 9906 - Parrafo A • Les courbes de performances sont basées sur des valeurs de viscosité cinématique égale à 1 mm²/s et une densité égale à 1000 kg/m³. Tolérance et courbes conformes aux normes UNI EN ISO 9906 - Annexe A • Die Leistungskurven beruhen auf einer kinematischen Zähflüssigkeit von 1 mm²/s und einer Dichte von 1000 kg/m³. Abweichung und Kurven gemäß UNI EN ISO 9906 - Anhang A • As curvas de rendimento referem-se a valores de viscosidade = 1 mm²/s e densidade igual a 1000 kg/m³. Tolerância das curvas de acordo com UNI EN ISO 9906 - Parágrafo A.

8"

SAER[®]
ELETTROPOMPE

NR-201C

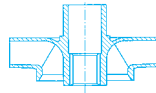

 $\cong 2900 \text{ l/min}$

CARATTERISTICHE IDRAULICHE

HYDRAULIC FEATURES

CARACTERISTICAS HIDRAULICAS / CARACTERISTIQUES HYDRAULIQUES / HYDRAULISCHE EIGENSCHAFTEN / CARACTERÍSTICAS HIDRÁULICAS

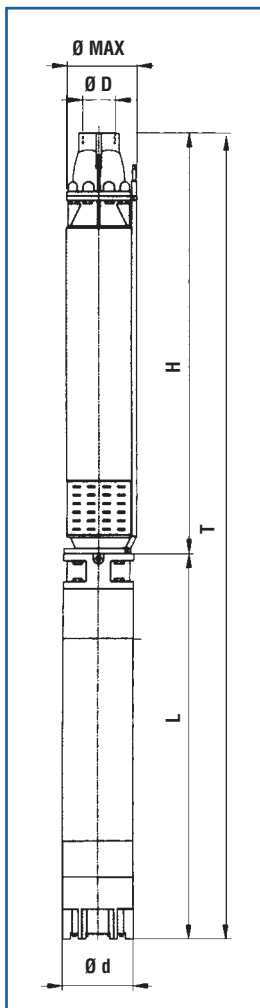
Tipo Type	Motore Motor**		In(A) 3~ 400V	U.S.g.p.m.													
	kW	HP		0	220	247	277	308	352	396	422	476	502	528			
				Q													
				m ³ /h													
				l/min													
NR-201C/2A*	11	15	23,7	50	39	37	35	33	30	24	21	15	10				
NR-201C/2*	13	17,5	27,7	58	48	47	45	42	38	33	30	22	20	15			
NR-201C/3A*	15	20	30,4	75	59	56	53	50	45	36	32	23					
NR-201C/3*	18,5	25	38	87	72	71	67	63	57	50	45	33	29	23			
NR-201C/4*	22	30	43,7	116	96	94	89	84	76	66	60	44	39	30			
NR-201C/5*	30	40	60,2	145	120	118	111	105	95	83	75	55	49	38			
NR-201C/6*	37	50	73	174	144	141	133	126	114	99	90	66	58	45			
NR-201C/7*	45	60	89	203	168	165	156	147	133	116	105	82	68	53			
NR-201C/8*	52	70	102	232	192	188	178	168	152	132	120	93	78	60			
NR-201C/9*	55	75	110	261	216	212	200	189	171	149	135	105	88	68			
NR-201C/10*	60	80	118	290	240	235	222	210	190	165	150	115	97	75			
NR-201C/11	67	90	131	319	264	259	245	231	209	182	165	121	107	83			
NR-201C/12	75	100	152	348	288	282	266	252	228	198	180	132	116	90			
NR-201C/13	83	113	166	377	312	306	289	273	247	215	195	151	127	98			
NR-201C/14	92	125	179	406	336	329	311	294	266	231	210	159	136	105			
NR-201C/15	92	125	185	435	360	353	333	315	285	248	225	173	146	113			
Livello minimo di battente alla griglia di aspirazione (m) • Min. hydrostatic head level to the suction grid (m) • Nivel de sumergencia mín. de rejilla de aspiración (m) • Niveau minimum de profondeur à la grille d'aspiration (m) • Mindest Überflutung über dem Saugsieb (m) • Nivel mínimo de batente a la grejha de aspiración (m)				1	1,5	1,5	2	2,5	3	3,5	4	4	4				



* Il gruppo è disponibile anche in versione speciale per funzionamento orizzontale • The group is also available in special version for horizontal operation • Grupo disponible tambien en version especial para funcionamiento en horizontal • Le groupe est aussi disponible dans la version spéciale pour l'opération horizontale • Die Gruppe ist auch in der Ausführung fuer horizontalen Betrieb lieferbar • Grupo disponivel tambem na versoes especiais para trabalho em horizontal.

** Potenza nominale motore • Rated power of motor • Potencia nominal del motor • Puissance nominale moteur • Nennleistung des Motor • Potência nominal do motor.

DIMENSIONI E PESI

DIMENSIONS AND WEIGHT

DIMENSIONES Y PESOS / DIMENSIONS ET POIDS / ABMESSUNGEN UND GEWICHTE / DIMENSÕES E PESO

TIPO / TYPE		T (mm)	H (mm)	L (mm)	Ø Max (mm)	Ø D "G	Ø d (mm)	L + H		Kg	
T	H							L	NEMA	H	T
NR-201C/2A	RP-201C/2A	1347	662	685	190	3"	144	6" MS 152	NEMA 1.18.413	41	101
NR-201C/2	RP-201C/2	1387	662	725	190	3"	144	6" MS 152	NEMA 1.18.413	41	103
NR-201C/3A	RP-201C/3A	1510	735	775	190	3"	144	6" MS 152	NEMA 1.18.413	46	109
NR-201C/3	RP-201C/3	1610	735	875	190	3"	144	6" MS 152	NEMA 1.18.413	46	127
NR-201C/4	RP-201C/4	1773	808	965	190	3"	144	6" MS 152	NEMA 1.18.413	51	142
NR-201C/5	RP-201C/5	2016	881	1135	190	3"	144	6" MS 152	NEMA 1.18.413	56	165
NR-201C/6	RP-201C/6	2179	954	1225	190	3"	144	6" MS153	NEMA 1.18.413	61	191
NR-201C/7	RP-201C/7	2049	1054	995	198	3"	192	8" MS 201	NEMA 1.18.424	66	225
NR-201C/8	RP-201C/8	2222	1227	995	198	3"	192	8" MS 201	NEMA 1.18.424	71	230
NR-201C/9	RP-201C/9	2365	1300	1065	198	3"	192	8" MS 201	NEMA 1.18.424	76	248
NR-201C/10	RP-201C/10	2508	1373	1135	198	3"	192	8" MS 201	NEMA 1.18.424	81	269
NR-201C/11	RP-201C/11	2681	1446	1235	198	3"	192	8" MS 201	NEMA 1.18.424	86	289
NR-201C/12	RP-201C/12	2854	1519	1335	198	3"	192	8" MS 201	NEMA 1.18.424	91	312
NR-201C/13	RP-201C/13	2927	1592	1335	198	3"	192	8" MS 201	NEMA 1.18.424	96	317
NR-201C/14	RP-201C/14	3160	1665	1495	198	3"	192	8" MS 201	NEMA 1.18.424	101	352
NR-201C/15	RP-201C/15	3233	1738	1495	198	3"	192	8" MS 201	NEMA 1.18.424	106	357

≅ 2900 l/min

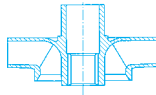

NR-201C

Moltiplicare il rendimento per il coefficiente corrispondente al vostro numero di stadi.

Multiply efficiency by the coefficient corresponding the number of stages.

Multiplicar el rendimiento por el coeficiente correspondiente a Su numero de etapas.

Multiplier le rendement par le coefficient correspondant à votre nombre d'étages.

Das Wirkungsrad mit dem der Stufenzahl entsprechenden Koeffizient multiplizieren.

Multiplicar la eficiencia por el coeficiente igual as os numeros dos estagios.

Numero di stadi				
Number of stages				
Numero de etapas				
Nombre d'étages	<5	5-6	7-8	>8
Stufenzahl				
Numero de estagios				
Coefficienti				
Coefficient				
Coefficiente				
Facteur	0,97	0,98	0,99	1
Koeffizient				
Coefficiente				

- Potenza assorbita per stadio
- Absorbed power for each single stage
- Potencia absorbida por cada etapa
- Puissance absorbée par chaque étage
- Leistungsaufnahme für jede Stufe
- Potência cada estadio

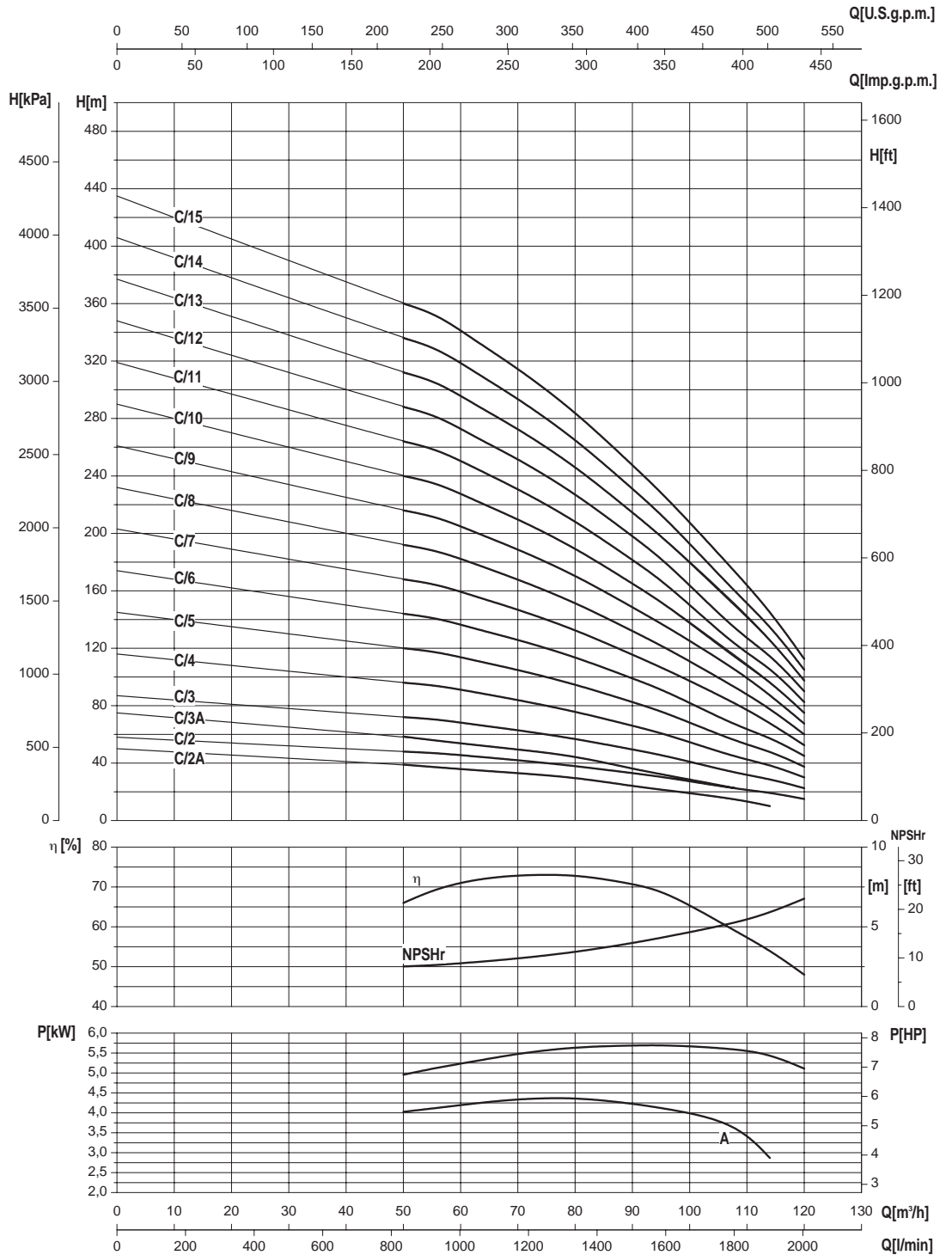

Le curve di prestazione sono basate su valori di viscosità cinematica = 1 mm²/s e densità pari a 1000 kg/m³. Tolleranza e curve secondo UNI EN ISO 9906 - Appendice A • The performance curves are based on the kinematic viscosity values = 1 mm²/s and density equal to 1000 kg/m³. Tolerance and curves according to UNI EN ISO 9906 - Attachment A • Las curvas de rendimiento se refieren a valores de viscosidad cinemática = 1 mm²/s y densidad de 1000 Kg/m³. Tolerancia de las curvas de acuerdo con UNI EN ISO 9906 - Parrafo A • Les courbes de performances sont basées sur des valeurs de viscosité cinématique égale à 1 mm²/s et une densité égale à 1000 kg/m³. Tolérance et courbes conformes aux normes UNI EN ISO 9906 - Annexe A • Die Leistungskurven beruhen auf einer kinematischen Zähflüssigkeit von 1 mm²/s und einer Dichte von 1000 kg/m³. Abweichung und Kurven gemäß UNI EN ISO 9906 - Anhang A • As curvas de rendimento referem-se a valores de viscosidade = 1 mm²/s e densidade igual a 1000 kg/m³. Tolerância das curvas de acordo com UNI EN ISO 9906 - Parágrafo A.

ELETTROPOMPE SOMMERSE 8" SEMIASSIALI**8" SEMI-AXIAL SUBMERSIBLE ELECTRIC PUMPS****ELECTROBOMBAS SUMERGIDAS SEMIAXIALES 8"****ELECTROPOMPES IMMERGEES SEMI-AXIALES 8"****HALBAXIALE ELEKTROUTERWASSERPUMPEN 8"****ELECTROBOMBAS SUBMERSÍVEIS SEMIAXIAL DE 8"****S-181**
A-B-C-D**ITALIANO****IMPIEGHI**

Idonea per il sollevamento, la pressurizzazione e distribuzione in impianti civili ed industriali, alimentazione di autoclavi e cisterne, impianti di lavaggio, sistemi di irrigazione, con prelievo da pozzi con diametro minimo 210 mm, vasche o bacini naturali.

CARATTERISTICHE COSTRUTTIVE

S181: gruppo elettropompa completo con motore.
SP181: parte idraulica accoppiabile a motori sommersi 6" con attacco secondo NEMA MG1-18.401-18.413 o 8" con attacco secondo NEMA MG1-18.414-18.424
Giranti semiasiali.
Bocca di mandata completa di valvola di ritegno.
Controspinta: pompa dotata di anello di controspinta in resina anti-usura.
Bussole di guida in gomma anti-usura con camicia metallica.
Diffusore completo di anello di usura in gomma antiusura.
Componenti realizzati con materiali particolari che assicurano una forte resistenza all'usura.

MATERIALI - VERSIONI STANDARD

Giranti: ghisa EN-GJL-250 o acciaio FeG450.
Diffusori: ghisa EN-GJL-250 o acciaio FeG450.
Albero in acciaio inossidabile AISI431, a profilo scanalato.
Bocca di mandata: ghisa EN-GJL-250 o acciaio FeG450.
Supporto di aspirazione: ghisa EN-GJL-250 o acciaio FeG450.
Dimensioni e tipologia bocche di mandata:

Tipologia bocche di mandata	S181	SB181	XS181/XVS181
Filettata 5" G	Standard	/	/
Filettata 6" G	/	Standard	Standard
Flangiata	A richiesta	/	/

DATI CARATTERISTICI

Fluido: chimicamente e meccanicamente non aggressivo, privo di corpi solidi o particelle abrasive.
Passaggio corpi solidi: max 3 mm.
Temperatura del liquido pompato: min 0°C max 30°C (oltre, chiedere informazioni).
Pressione massima di esercizio: 36 bar.
Profondità massima di immersione: 300 m
Senso di rotazione: orario, osservando dalla bocca di mandata.
Prestazioni a 2900 1/min
S181 A Qmax: 84 m³/h / Hmax: 351 m
S181 B Qmax: 126 m³/h / Hmax: 351 m
S181 C Qmax: 160 m³/h / Hmax: 338 m
S181 D Qmax: 228 m³/h / Hmax: 252 m

TOLLERANZE PRESTAZIONI

Pompe: UNI EN ISO 9906 Appendice A, a richiesta Livello 1.
Motore: norme IEC 60034-1.

INSTALLAZIONE

Verticale.

VERSIONI SPECIALI

Serie XS e XVS interamente in acciaio inossidabile. Serie SB in bronzo marino (fino a max 25 bar)
Tensioni diverse
Versione per installazione orizzontale

ACCESSORI A RICHIESTA

Quadro elettrico
Giunzione per cavo di alimentazione

ENGLISH**APPLICATION**

Suitable for lifting, pressurising and distribution in civil and industrial installations, autoclave and cistern inlets, washing plants, irrigation systems. Draws from wells of min. diameter of 210 mm, tanks or natural basins.

CONSTRUCTION FEATURES

S181: complete unit of pump with electric motor.
SP181: hydraulic part to be connected with 6" submersible motors with coupling following NEMA MG1-18.401-18.413 or 8" submersible motors with coupling following NEMA MG1-18.414-18.424
Semiaxial impellers.
Outlet complete with non return valve.
Pump equipped with counter trust ring in anti-wear resin. Diffuser complete with wear ring in anti-wear rubber.
Driving bushings in anti-wear rubber with metallic shell.
Components realized with particular materials which assure an high wear resistance.

MATERIALS - STANDARD VERSION

Impellers: cast iron EN-GJL-250 or FeG450 steel.
Diffusers: cast iron EN-GJL-250 or FeG450 steel.
Shaft in AISI431 stainless steel, with grooved profile.
Outlet: cast iron EN-GJL-250 or FeG450 steel.
Suction support: cast iron EN-GJL-250 or FeG450 steel.
Dimensions and type of outlet:

Outlet type	S181	SB181	XS181/XVS181
Threaded exit 5" G	Standard	/	/
Threaded exit 6" G	/	Standard	Standard
Flanged outlet	Upon request	/	/

OPERATION DATA

Fluid: chemically and mechanically non-aggressive, without any solid substance or abrasive parts.
Passing of solids: max 3 mm.
Temperature of the pumped liquid: max 30°C (for higher temperature, please, verify).
Maximum working pressure: 36 bar.
Maximum immersion depth: 300 m under liquid level.
Direction of rotation: clockwise, looking by the outlet.
Performance at 2900 rpm
S181 A Qmax: 84 m³/h / Hmax: 351 m
S181 B Qmax: 126 m³/h / Hmax: 351 m
S181 C Qmax: 160 m³/h / Hmax: 338 m
S181 D Qmax: 228 m³/h / Hmax: 252 m

PERFORMANCE TOLLERANCES

Pumps: UNI EN ISO 9906 Appendix A, Level 1 on request. Motor: norms IEC 60034-1.

INSTALLATION

Vertical.

SPECIAL VERSIONS

XS and XVS Series entirely made of stainless steel
SB series made of marine bronze (up to max 25 bar)
Different tensions
Version for horizontal installation

ACCESSORIES ON REQUEST

Control panel
Cable Joint

ESPAÑOL**APLICACIONES**

Adecuada para la elevación, pressurización y distribución en instalaciones de tipo civil e industrial, distribución a autoclaves y cisternas, sistemas de lavado, sistemas de riego, con trasiego de pozos con diametro min 210 mm, tanques y cuencas.

CARACTERISTICAS DE CONSTRUCCION

S181: grupo electrobomba completo con motor.
SP181: parte hidraulica para ensamblaje con motores sumergidos 6" con ataque segun NEMA MG1-18.401-18.413 o 8" con ataque segun NEMA MG1-18.414-18.424
Impulsores semiaxiales.
Boca de descarga completa con valvola de retencion.
Bomba equipada con anillo de contra-empuje en resina anti-desgaste.
Casquillos pilotos en goma anti-desgaste con camisa metalica.
Componentes realizados con materiales especiales anti-desgaste.

MATERIALES - EJECUCIONES ESTANDAR

Impulsores: fundicion gris EN-GJL-250 o acero FeG450.
Difusores: fundicion gris EN-GJL-250 o acero FeG450.
Eje en acero inoxidable AISI431, con perfil en ranura.
Boca de descarga y soporte de aspiracion: fundicion gris EN-GJL-250 o acero FeG450.
Dimensiones y tipo bocas de descarga:

Tipo bocas de descarga	S181	SB181	XS181/XVS181
Enroscada 5" G	Standard	/	/
Enroscada 6" G	/	Standard	Standard
Boca de salida	Bajo pedido	/	/

DATOS DE FUNCIONAMIENTO

Fluido: químicamente y mecánicamente no agresivo, sin cuerpos solidos o partículas abrasivas.
Pasaje cuerpos solidos: max 3 mm.
Temperatura del liquido bombeado: min 0°C max 30°C (para valores superiores consultar verificación).
Presion de funcionamiento maxima: 36 bar.
Profundidad de sumersion maxima: 300 m debajo del nivel del liquido.
Sentido de rotacion: orario, observando desde la boca de descarga.
Prestaciones en 2900 1/min
S181 A Qmax: 84 m³/h / Hmax: 351 m
S181 B Qmax: 126 m³/h / Hmax: 351 m
S181 C Qmax: 160 m³/h / Hmax: 338 m
S181 D Qmax: 228 m³/h / Hmax: 252 m

TOLERANCIAS PRESTACIONES

Bombas: UNI EN ISO 9906 Parrafo A, Nivel 1 bajo demanda.
Motor: normas IEC 60034-1.

INSTALACION

Vertical.

EJECUCIONES ESPECIALES

Serie XS y XVS completamente en acero inox
Serie SB en bronce marino (hasta max 25 bar)
Varias tensiones.
Version para instalacion en horizontal.

ACCESORIOS BAJO DEMANDA

Quadro electrico
Empalme por cable



FRANÇAIS

APPLICATIONS

Indiquée pour le relevage, la surpression et la distribution dans des installations civile et industrielles, l'alimentation d'autoclaves et citernes, les installations de lavage, les systèmes d'irrigation, prélèvement dans des puits avec diamètres minimum 210 mm, des réservoirs ou des bassins naturels.

CARACTERISTIQUES DE CONSTRUCTION

S181: groupe électropompe complet de moteur.
 SP181: hydraulique à accoupler à moteurs immergés 6" avec accouplement selon NEMA MG1-18.401-18.413 ou 8" avec accouplement selon NEMA MG1-18.414-18.424.
 Turbines semiaxiales.
 Orifice de refoulement avec clapet de retenue.
 Pompe avec bague de contre-butée en résine anti-usure.
 Diffuseur avec bague d'usure en caoutchouc anti-usure.
 Bague de guide en caoutchouc anti-usure avec chemise métallique.
 Composants fabriqués avec matériaux spéciaux qui assurent une forte résistance à l'usure.

MATERIAUX - VERSION STANDARD

Turbines: fonte EN-GJL-250 ou acier FeG450.
 Diffuseurs: fonte EN-GJL-250 ou acier FeG450.
 Arbre en acier inoxydable AISI431, avec rainures.
 Orifice de refoulement et support d'aspiration: fonte EN-GJL-250 ou acier FeG450.
 Dimensions et typologie orifices de refoulement:

Typologie orifices de refoulement	S181	SB181	XS181/XVS181
Sortie fileté 5" G	Standard	/	/
Sortie fileté 6" G	/	Standard	Standard
Sortie bridée	Sur demande	/	/

DONNEES CARACTERISTIQUES

Fluide: chimiquement et mécaniquement non agressif, sans corps solides ou particules abrasives.
 Passage corps solides: max. 3 mm.
 Température du liquide pompé: min 0°C max 30°C (pour des températures supérieures demander une vérification).
 Pression max de service: 36 bar.
 Profondeur max d'immersion: 300 m au dessous le niveau du liquide.
 Sens de rotation: selon l'aiguille d'un montre, si on le regarde de l'orifice de refoulement.
 Régime a 2900 1/min.
 S181 A Qmax: 84 m³/h / Hmax: 351 m
 S181 B Qmax: 126 m³/h / Hmax: 351 m
 S181 C Qmax: 160 m³/h / Hmax: 338 m
 S181 D Qmax: 228 m³/h / Hmax: 252 m

TOLERANCES REGIMES

Pompe: UNI EN ISO 9906 Appendice A, sur demande Niveau 1.
 Moteur: norme IEC 60034-1

INSTALLATION

Verticale

VERSIONS SPECIALES

Série XS et XVS entièrement en acier inoxydable
 Série SB en bronze (jusqu'à max 25 bar)
 Voltages différents.
 Version pour l'opération horizontale

ACCESSOIRES SUR DEMANDE

Tableaux électrique / Jonction pour câble

DEUTSCH

EINSATZ

Geeignet für die Abhebung, die Druckerhöhung und Verteilung in Zivil- und Industrieanlagen, zur Speisung von Autoklaven, Zisternen, Wasch- und Bewässerungsanlagen, mit Wasserentnahme aus Brunnen mit dem minimalen Durchmesser 210 mm, Wannens oder natürlichen Wasserbecken.

BAUEIGENSCHAFTEN

S181: Gruppe von Elektropumpe mit Motor.
 SP181: Pumpenkörper, der an einen Unterwassermotor 6", dessen Kupplungseinrichtung den Normen NEMA MG1-18.401-18.413 entspricht, oder an einen Unterwassermotor 8" mit der Kupplungseinrichtung nach den Normen NEMA MG1-18.414-18.424 angeschlossen werden könnte.
 Halbaxiale Laufräder.
 Druckeröffnung, mit einem Rückschlagventil versehen.
 Gegendruckring: Die Pumpe ist mit einem Gegendruckring aus abnutzungssicherem Harz versehen.
 Steuerbuchse aus abnutzungssicherem Gummi mit einem metallischen Mantel.
 Der Diffusor ist mit einem Verschleissring aus abnutzungssicherem Gummi gestattet.
 Die Bauteile sind aus besonderen Stoffen produziert, was zur Festigkeit gegen Abnutzung beiträgt.

STOFFE - NORMALE VERSION

Laufräder: Gußeisen EN-GJL-250 oder Stahl FeG450.
 Diffusoren: Gußeisen EN-GJL-250 oder Stahl FeG450.
 Welle aus rostfreiem Edelstahl AISI431, eine Keilwelle
 Druckeröffnung und Sauglager: Gußeisen EN-GJL-250 oder Stahl FeG450.
 Dimensionen und Type von Druckeröffnungen:

Type von Druckeröffnungen	S181	SB181	XS181/XVS181
Eröffnung 5" G	Standard	/	/
Eröffnung 6" G	/	Standard	Standard
Ausführung mit der geflanschten Druckeröffnung	Anfrage	/	/

EIGENSCHAFTEN

Füssigkeit: chemisch und mechanisch nicht aggressiv, ohne Festkörper oder abrasive Teilchen.
 Durchgang der Festkörper: max. 3 mm.
 Temperatur des Fördermediums: min 0°C max 30°C (bei höherer Temperatur bitte, überprüfen Sie).
 Maximaler Betriebsdruck: 36 bar.
 Maximale Tauchtiefe: 300 m unter dem Flüssigkeitsniveau.
 Drehrichtung: den Uhrzeigersinn von der Druckeröffnung gesehen.
 Leistungen bei 2900 1/min
 S181 A Qmax: 84 m³/h / Hmax: 351 m
 S181 B Qmax: 126 m³/h / Hmax: 351 m
 S181 C Qmax: 160 m³/h / Hmax: 338 m
 S181 D Qmax: 228 m³/h / Hmax: 252 m

LEISTUNGSTOLERANZEN

Pumpe: UNI EN ISO 9906 Anhang A, auf anfrage Eben 1. Motor: Normen IEC 60034-1

EINBAU

Vertikal.

SONDERAUSFÜHRUNGEN

Die Baureihe XS und XVS völlig aus rostfreiem Edelstahl.
 Die Baureihe SB aus Bronze für das Seewasser (bis max. 25 bar).
 Unterschiedliche Spannungen.
 Ausfuehrung fuer horizontale Installation.

AUF ANFRAGE GELIEFERTES ZUBEHÖR

Elektrische Schalttafel
 Kabelverbindung

PORTUGUÊS

APLICAÇÕES

Adequada para a elevação, pressurização e distribuição em instalações do tipo civil e industrial, distribuição a autoclaves e cisternas, sistemas de lavagem, sistemas de rega, com trasfega de poços com diametro min 210 mm, tanque bacía de rio.

CARACTERISTICAS DE CONSTRUÇÃO

S181: grupo electrobomba completo com motor.
 SP181: parte idraulica com acoplamento para motores submersiveis 6" segun normativa NEMA MG1-18.401-18.413 o 8" segun normativa NEMA MG1-18.414-18.424.
 Turbinas semiaxial.
 Boca de saída completa de valvula de retenção.
 Bomba com anilha de contra pressão em resina anti-desgaste.
 Difusores munidos de anéis de destaste em goma anti-desgaste.
 Casullo de guia em goma anti-desgaste com camisa metalica.
 Componentes fabricados com materiais especiais que garantizan uma forte resistencia al desgaste.

MATERIAIS - VERSÔIS ESTANDARD

Turbina: ferro fundido EN-GJL-250 o aço FeG450.
 Difusores: ferro fundido EN-GJL-250 o aço FeG450.
 Veio em aço inox AISI431, a perfil estriado.
 Boca de saída e suporte de aspiração: ferro fundido EN-GJL-250 o aço FeG450.
 Dimensões e tipo da boca de saída:

Tipo da boca de saída	S181	SB181	XS181/XVS181
Saída enroscada 5" G	Standard	/	/
Saída enroscada 6" G	/	Standard	Standard
Saída bridada	a petição	/	/

CARACTERISTICAS - VERSÔIS ESTANDARD

Fluido: Quimicamente e mecanicamente no agressivo, falta de sustancias solidas o abrasiva.
 Pasagem corpo solido: max 3 mm.
 Temperatura do liquido bombeado: min 0°C max 30°C (para valores superiores, solicitar informaçoes).
 Pressão maxima de operação: 36 bar.
 Profundid maxima de sumergencia: 300 m debaixo o nivel do liquido.
 Sentido de rotação: horario, alhando da boca de saída.
 Prestação a 2900 1/min
 S181 A Qmax: 84 m³/h / Hmax: 351 m
 S181 B Qmax: 126 m³/h / Hmax: 351 m
 S181 C Qmax: 160 m³/h / Hmax: 338 m
 S181 D Qmax: 228 m³/h / Hmax: 252 m

TOLERÂNCIA PRESTAÇÃO

Bomba: UNI EN ISO 9906 Appendice A, sob pedido Nivel 1. Motor: norma IEC 60034-1.

INSTALAÇÃO

Vertical.

VERSÃO ESPECIAIS

Serie XS e XVS interamente em aço inox
 Serie SB em bronze marino (atê maximo 25 bar)
 Voltagem variados
 Versoes para instalacao horizontal

ACCESÓRIOS SOB PEDIDO

Quadro electrico
 Junta por cabo

MATERIALI DEI COMPONENTI PRINCIPALI
MATERIALS OF THE MAIN COMPONENTS
MATERIAS DE LOS PRINCIPALES COMPONENTS
MATÉRIAUX DES COMPOSANTS PRINCIPAUX
MATERIALEN DER HAUPTBESTANDTEILEN
MATERIAIS DOS COMPONENTES PRINCIPAIS
S-181
A-B-C-D

COMPONENTE COMPONENT • COMPONENTE COMPOSANT • BAUTEIL • COMPONENTE	VERSIONE VERSION • VERSIÓN • VERSION • VERSION • VERSÃO			
	S181	SB181	XS181	XVS181
Albero e giunto Shaft and coupling Eje y manguito Arbre et joint Welle und kupplung Eixo e cardã	Acciaio inox Stainless steel Acero inox Acier inoxydable Rostfreier Stahl Aço inoxidável AISI431 (1.4057)		Acciaio inox Stainless steel Acero inox Acier inoxydable Rostfreier Stahl Aço inoxidável DUPLEX (1.4362)	
Girante Impeller Impulsor Turbine Laufrad Turbina	Ghisa Cast iron Fundicion gris Fonte Gusseisen Ferro fundido EN-GJL-250 Acciaio Steel Acero Acier Stahl Aço G20Mn5 (1.6220)	Bronzo Bronze Bronze Bronze G-CuSn10	Acciaio inox Stainless steel Acero inox Acier inoxydable Rostfreier Stahl Aço inoxidável AISI316 (1.4408)	
Diffusore Diffuser Difusor Diffuseur Diffusor Difusor	Ghisa Cast iron Fundicion gris Fonte Gusseisen Ferro fundido EN-GJL-250 Acciaio Steel Acero Acier Stahl Aço G20Mn5 (1.6220)	Bronzo Bronze Bronze Bronze G-CuSn10	Acciaio inox Stainless steel Acero inox Acier inoxydable Rostfreier Stahl Aço inoxidável AISI316 (1.4408)	
Supporto aspirazione Suction support Soporte de aspiración Support d'aspiration Saugslager Suporte de aspiração	Ghisa Cast iron Fundicion gris Fonte Gusseisen Ferro fundido EN-GJL-250 Acciaio Steel Acero Acier Stahl Aço G20Mn5 (1.6220)	Bronzo Bronze Bronze Bronze G-CuSn10	Acciaio inox Stainless steel Acero inox Acier inoxydable Rostfreier Stahl Aço inoxidável AISI316 (1.4408)	
Bocca di mandata Outlet Orificio de impulsión Orifice de refoulement Druckeröffnung Orificio de impulsão	Ghisa Cast iron Fundicion gris Fonte Gusseisen Ferro fundido EN-GJL-250 Acciaio Steel Acero Acier Stahl Aço G20Mn5 (1.6220)	Bronzo Bronze Bronze Bronze G-CuSn10	Acciaio inox Stainless steel Acero inox Acier inoxydable Rostfreier Stahl Aço inoxidável AISI316 (1.4408)	
Copricavo Cable cover Cubrecable Couvre-câble Kabeldeckel Blindagem cabo eléctrico	Acciaio inox Stainless steel Acero inox Acier inoxydable Rostfreier Stahl Aço inoxidável AISI304 (1.4301)		Acciaio inox Stainless steel Acero inox Acier inoxydable Rostfreier Stahl Aço inoxidável AISI316 (1.4401)	
Parti in gomma Rubber components Partes en goma Composants de caoutchouc Bestandteile aus Gummi Partes em goma		Gomma Rubber Goma Caoutchouc Gummi Borracha EPDM		Gomma Rubber Goma Caoutchouc Gummi Borracha Viton
Valvola Valve Valvula Clapet Ventil Válvula	Acciaio inox Stainless steel Acero inox Acier inoxydable Rostfreier Stahl Aço inoxidável AISI304 (1.4301)		Acciaio inox Stainless steel Acero inox Acier inoxydable Rostfreier Stahl Aço inoxidável AISI316 (1.4401)	

Elenco completo dei componenti a pag. 236-238 • Complete list of the components on page 236-238 • Lista completa de los componentes a la página 236-238 • Liste complète des composantes à la page 236-238 • Komplette Liste der Bestandteile auf der Seite 236-238 • Listado completo dos componentes pag. 236-238

ELETTROPOMPE

MOTORI
MOTORS
MOTORES
MOTEURS
MOTOREN
MOTORES

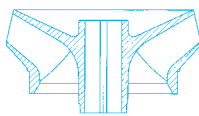

S-181

A-B-C-D

2900 1/min

POMPA PUMP BOMBA POMPE PUMPE BOMBA	INSTALLAZIONE INSTALLATION INSTALACIÓN INSTALLATION EINBAU INSTALAÇÃO	P ₂	MOTORE MOTORS MOTORES MOTEURS MOTOREN MOTORES		
			6" CL-140	6" MS-152	8" MS-201
S-181	V	≤ 18,5 kW	R	S	R
		22 ÷ 37 kW	-	S	R
		45 ÷ 92 kW	-	-	S
A	O	≤ 11 kW	R	S	-
		13 ÷ 45 kW	-	-	S
B - C - D		≤ 11 kW	R	S	-
		13 ÷ 67 kW	-	-	S

S = Standard

R = A richiesta • On request • Bajo demanda • Sur demande • Auf anfrage • Sob pedido

V = Verticale • Vertical • Vertical • Vertical • Vertikal • Vertical

O = Orizzontale • Horizontal • Horizontal • Horizontale • Horizontale • Horizontal

8"

SAER®

ELETTROPOMPE

S-181
A-B-C-D

TABELLA DELLE CARATTERISTICHE IDRAULICHE

TABLE OF THE HYDRAULIC FEATURES

TABLA DE LAS CARACTERISTICAS HIDRAULICAS

TABLEAU DES CARACTERISTIQUES HYDRAULIQUES

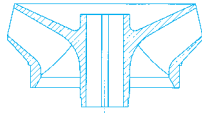
TABELLE DER HYDRAULISCHEN EIGENSCHAFTEN

TABELA DE CARACTERÍSTICAS HIDRÁULICAS

2900 1/min

Tipo Type	Motore Motor**		In(A) 3~ 400V	U.S.g.p.m.																	
	kW	HP		Q	0	106	132	158	185	211	264	317	370	440	476	502	528	555	594	638	
				m ³ /h	0	24	30	36	42	48	60	72	84	100	108	114	120	126	135	145	
				l/min	0	400	500	600	700	800	1000	1200	1400	1667	1800	1900	2000	2100	2250	2417	
S-181A/1*	5,5	7,5	12,3	H (m)	27	24	23	22	22	21,5	19	17	14	10							
S-181A/2A*	7,5	10	16,3		47	41	38	37,5	36	34	29	27	19	15							
S-181A/2*	9,2	12,5	19,9		54	48	47	46	43	41	37	32	24	19							
S-181A/3A*	11	15	23,8		71	62	57	54	51	48	44	38	30	21							
S-181A/3*	13	17,5	27,7		81	72	69	66	63	60	52	45	36	29							
S-181A/4A*	15	20	30,4		94	82	77	73	69	65	58	51	39	30							
S-181A/4*	18,5	25	38		108	96	93	89	86	82	74	66	53	39							
S-181A/5*	22	30	43,7		135	120	115	111	108	103	93	83	70	49							
S-181A/6*	26	35	53,3		162	144	139	133	129	124	116	104	85	58							
S-181A/7*	30	40	62		189	173	167	162	160	153	144	129	106	68							
S-181A/8*	37	50	73		216	192	189	182	177	172	161	141	121	78							
S-181A/9*	45	60	89		243	217	210	205	198	192	175	156	134	88							
S-181A/10*	45	60	89		270	240	232	224	217	210	193	170	148	97							
S-181A/11	55	75	111	297	264	256	248	238	231	212	184	163	107								
S-181A/12	59	80	118	324	289	278	270	260	252	232	204	177	117								
S-181A/13	67	90	131	351	312	302	292	282	273	251	225	192	127								
Livello minimo di battente alla griglia di aspirazione (m) • Min. hydrostatic head level to the suction grid (m) • Nivel de sumergencia min. de rejilla de aspiración (m) • Niveau minimum de profondeur à la grille d'aspiration (m) • Mindest Überflutung über dem Saugsieb (m) • Nivel mínimo de batente a la grehla de aspiração (m)					1	1	1	1	1	1	1	1	1	1							
S-181B/1*	7,5	10	16,3	H (m)	28					25	24,5	24	23	20,5	20	18	17	15	13	8	
S-181B/2B*	9,2	12,5	19,9		45					37	35	33	29	25,5	25	21	21				
S-181B/2A*	11	15	23,8		50					42	40	38	36	32	30	27	25	22	17	7	
S-181B/2*	13	17,5	27,7		57					49	47	45	43	39,5	39	36	34	30	25	18	
S-181B/3B*	15	20	30,4		67					56	52	51	48								
S-181B/3A*	18,5	25	38		71					61	58	54	51	44,5	42	38	36	33	26	18	
S-181B/3*	22	30	43,7		85					74	72	69	65	59	56	53	50	46	38	28	
S-181B/4*	26	35	53,3		114					98	94	90	84	76,5	70	66	62	56	48	36	
S-181B/5A*	30	40	60,2		123					105	101	96	88								
S-181B/5*	37	50	73		142					123	118	113	109	98,5	93	87	81	73	60		
S-181B/6*	45	60	89		162					146	140	133	127	115	107	101	95	87	72	55	
S-181B/7*	52	70	101		189					170	163	155	148	135	127	120	112	102	87	67	
S-181B/8*	59	80	118		216					194	186	177	169	153	145	137	127	118	102	80	
S-181B/9*	67	90	131	243					223	213	205	194	180	169	159	150	139	123	101		
S-181B/10*	67	90	138	277					246	237	227	218	199	188	178	166	154	138	113		
S-181B/11	83	113	166	305					271	260	249	240	220	207	196	183	170	148	118		
S-181B/12	92	125	177	332					295	284	272	259	237	223	211	199	184	163	123		
S-181B/13	92	125	185	360					320	307	294	283	258	244	232	218	205	180	133		
Livello minimo di battente alla griglia di aspirazione (m) • Min. hydrostatic head level to the suction grid (m) • Nivel de sumergencia min. de rejilla de aspiración (m) • Niveau minimum de profondeur à la grille d'aspiration (m) • Mindest Überflutung über dem Saugsieb (m) • Nivel mínimo de batente a la grehla de aspiração (m)										1	1	1	1	1	2	2	2	2	2	2	2

* Il gruppo è disponibile anche in versione speciale per funzionamento orizzontale • The group is also available in special version for horizontal operation • Grupo disponible tambien en version especial para funcionamiento en horizontal • Le groupe est aussi disponible dans la version spéciale pour l'opération horizontale • Die Gruppe ist auch in der Ausführung fuer horizontalen Betrieb lieferbar • Grupo disponivel tamben na versoes especiais para trabalho em horizontal.

** Potenza nominale motore • Rated power of motor • Potencia nominal del motor • Puissance nominale moteur • Nennleistung des Motor • Potência nominal do motor.

ELETTROPOMPE

TABELLA DELLE CARATTERISTICHE IDRAULICHE

TABLE OF THE HYDRAULIC FEATURES

TABLA DE LAS CARACTERISTICAS HIDRAULICAS

TABLEAU DES CARACTERISTIQUES HYDRAULIQUES

TABELLE DER HYDRAULISCHEN EIGENSCHAFTEN

TABELA DE CARACTERÍSTICAS HIDRÁULICAS

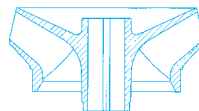

S-181

A-B-C-D

2900 1/min

Tipo Type	Motore Motor**		In(A) 3~ 400V	U.S.g.p.m.																
	kW	HP		Q																
				0	422	476	502	528	555	581	634	705	740	793	845	898	951	1004		
				0	96	108	114	120	126	132	144	160	168	180	192	204	216	228		
				l/min	0	1600	1800	1900	2000	2100	2200	2400	2667	2800	3000	3200	3400	3600	3800	
S-181C/1 *	7,5	10	18	H (m)	27	18	17	16	16	15	15	14	11							
S-181C/2B *	11	15	25		44	32	28	26	25	23	21	17								
S-181C/2 *	15	20	30,4		55	39	37	36	33	32	30	27	22							
S-181C/3A *	18,5	25	38		76	52	48	46	44	42	39	33	25							
S-181C/3 *	22	30	45		82	58	54	52	50	48	45	39	33							
S-181C/4A *	26	35	53,3		97	69	62	60	58	54	53	45	34							
S-181C/4 *	30	40	60,2		109	79	73	71	67	64	60	52	44							
S-181C/5 *	37	50	78		139	99	95	91	87	84	80	71	60							
S-181C/6 *	45	60	95		164	118	112	109	106	103	98	87	72							
S-181C/7 *	55	75	106		189	137	131	127	122	118	112	99	84							
S-181C/8 *	59	80	118		216	157	151	145	141	134	128	110	88							
S-181C/9 *	67	90	134		243	177	170	165	159	151	144	124	99							
S-181C/10	75	100	152	270	196	188	183	177	168	160	138	110								
S-181C/11	92	125	177	297	216	208	201	194	184	176	151	121								
S-181C/12	92	125	180	324	236	227	219	212	203	192	166	132								
Livello minimo di battente alla griglia di aspirazione (m) • Min. hydrostatic head level to the suction grid (m) • Nivel de surgencia min. de rejilla de aspiración (m) • Niveau minimum de profondeur à la grille d'aspiration (m) • Mindest Überflutung über dem Saugsieb (m) • Nivel mínimo de batente a la grelha de aspiração (m)					2	2	2	3	4	5	5	5								
S-181D/1 *	9,2	12,5	21	H (m)	28		22	21	20,5	20	19	18	17	16	14	12	10	7	5	
S-181D/2A *	15	20	30,4		47		33	32	31	30	29	27	24	22	19	16	13			
S-181D/2 *	18,5	25	39,5		56		43	42	41	40	39	37	33	31	28	24	20	17	12	
S-181D/3A *	22	30	43,7		71		51	49	48	46	45	42	37	34	30					
S-181D/3 *	30	40	60,2		86		65	63	62	60	59	55	50	47	43	38	32	26	18	
S-181D/4 *	37	50	73		115		87	85	83	81	79	74	67	63	57	49	42	34	26	
S-181D/5 *	52	70	103		140		106	103	101	98	95	92	81	78	70	61	52	41	30	
S-181D/6 *	59	80	118		168		128	125	122	119	116	109	99	93	84	75	63	51	36	
S-181D/7 *	67	90	134		196		152	147	144	140	136	128	115	109	99	85	73	60	42	
S-181D/8	75	100	154	224		171	168	165	161	158	149	136	129	114	100	85	68	53		
S-181D/9	92	125	177	252		194	189	185	182	178	169	156	146	131	116	100	82	64		
Livello minimo di battente alla griglia di aspirazione (m) • Min. hydrostatic head level to the suction grid (m) • Nivel de surgencia min. de rejilla de aspiración (m) • Niveau minimum de profondeur à la grille d'aspiration (m) • Mindest Überflutung über dem Saugsieb (m) • Nivel mínimo de batente a la grelha de aspiração (m)						2	2	2	3	3	4	4	5	5	5	5	5	5	5	5

* Il gruppo è disponibile anche in versione speciale per funzionamento orizzontale • The group is also available in special version for horizontal operation • Grupo disponible tambien en version especial para funcionamiento en horizontal • Le groupe est aussi disponible dans la version spéciale pour l'opération horizontale • Die Gruppe ist auch in der Ausführung fuer horizontalen Betrieb lieferbar • Grupo disponível tambien na versoes especiais para trabalho em horizontal.

** Potenza nominale motore • Rated power of motor • Potencia nominal del motor • Puissance nominale moteur • Nennleistung des Motor • Potência nominal do motor.

8"

SAER[®]
ELETTROPOMPE

S-181A

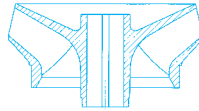

 $\cong 2900 \text{ l/min}$

CARATTERISTICHE IDRAULICHE

HYDRAULIC FEATURES

CARACTERISTICAS HIDRAULICAS / CARACTERISTIQUES HYDRAULIQUES / HYDRAULISCHE EIGENSCHAFTEN / CARACTERÍSTICAS HIDRÁULICAS

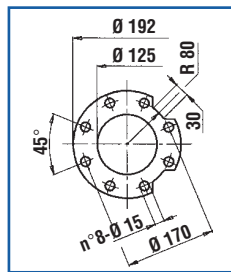
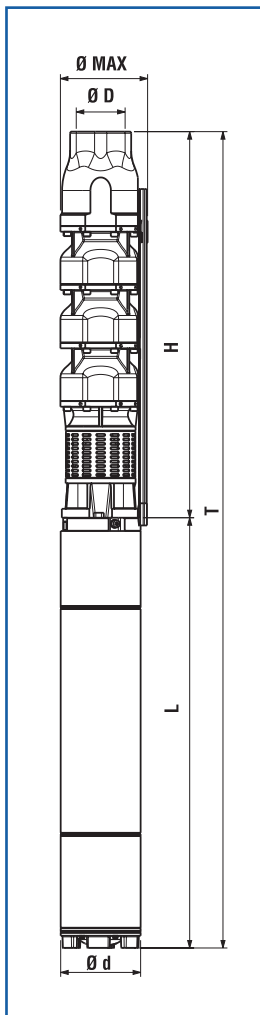
Tipo Type	Motore Motor**		In(A) 3~ 400V	U.S.g.p.m. Q m ³ /h l/min	0	106	132	158	185	211	264	317	370	440
	kW	HP			0	24	30	36	42	48	60	72	84	100
				0	400	500	600	700	800	1000	1200	1400	1667	
S-181A/1*	5,5	7,5	12,3	H (m)	27	24	23	22	22	21,5	19	17	14	10
S-181A/2A*	7,5	10	16,3		47	41	38	37,5	36	34	29	27	19	15
S-181A/2*	9,2	12,5	19,9		54	48	47	46	43	41	37	32	24	19
S-181A/3A*	11	15	23,8		71	62	57	54	51	48	44	38	30	21
S-181A/3*	13	17,5	27,7		81	72	69	66	63	60	52	45	36	29
S-181A/4A*	15	20	30,4		94	82	77	73	69	65	58	51	39	30
S-181A/4*	18,5	25	38		108	96	93	89	86	82	74	66	53	39
S-181A/5*	22	30	43,7		135	120	115	111	108	103	93	83	70	49
S-181A/6*	26	35	53,3		162	144	139	133	129	124	116	104	85	58
S-181A/7*	30	40	62		189	168	162	155	150	145	135	121	99	68
S-181A/8*	37	50	73		216	192	189	182	177	172	161	141	121	78
S-181A/9*	45	60	89		243	217	210	205	198	192	175	156	134	88
S-181A/10*	45	60	89		270	240	232	224	217	210	193	170	148	97
S-181A/11	55	75	111	297	264	256	248	238	231	212	184	163	107	
S-181A/12	59	80	118	324	289	278	270	260	252	232	204	177	117	
S-181A/13	67	90	131	351	312	302	292	282	273	251	225	192	127	
Livello minimo di battente alla griglia di aspirazione (m) • Min. hydrostatic head level to the suction grid (m) • Nivel de surgencia min. de rejilla de aspiración (m) • Niveau minimum de profondeur à la grille d'aspiration (m) • Mindest Überflutung über dem Saugsieb (m) • Nivel mínimo de batente a la grella de aspiración (m)					1	1	1	1	1	1	1	1	1	1



* Il gruppo è disponibile anche in versione speciale per funzionamento orizzontale • The group is also available in special version for horizontal operation • Grupo disponible tambien en version especial para funcionamiento en horizontal • Le groupe est aussi disponible dans la version spéciale pour l'opération horizontale • Die Gruppe ist auch in der Ausführung fuer horizontalen Betrieb lieferbar • Grupo disponivel tambem na versoes especiais para trabalho em horizontal.

** Potenza nominale motore • Rated power of motor • Potencia nominal del motor • Puissance nominale moteur • Nennleistung des Motor • Potência nominal do motor.

DIMENSIONI E PESI

DIMENSIONS AND WEIGHT

DIMENSIONES Y PESOS / DIMENSIONS ET POIDS / ABMESSUNGEN UND GEWICHTE / DIMENSÕES E PESO

TIPO / TYPE		T (mm)	H (mm)	L (mm)	Ø Max (mm)	Ø D "G	Ø d (mm)	L + H		Kg	
T	H							L	NEMA	H	T
S-181A/1	SP-181A/1	1162	610	552	202	5"	144	6" MS 152	NEMA 1.18.413	36,5	80,5
S-181A/2A	SP-181A/2A	1205	750	595	202	5"	144	6" MS 152	NEMA 1.18.413	49	98
S-181A/2	SP-181A/2	1385	750	635	202	5"	144	6" MS 152	NEMA 1.18.413	49	103
S-181A/3A	SP-181A/3A	1575	890	685	202	5"	144	6" MS 152	NEMA 1.18.413	61,5	121,5
S-181A/3	SP-181A/3	1615	890	725	202	5"	144	6" MS 152	NEMA 1.18.413	61,5	123,5
S-181A/4A	SP-181A/4A	1805	1030	775	202	5"	144	6" MS 152	NEMA 1.18.413	74	139
S-181A/4	SP-181A/4	1905	1030	875	202	5"	144	6" MS 152	NEMA 1.18.413	74	155
S-181A/5	SP-181A/5	2135	1170	965	202	5"	144	6" MS 152	NEMA 1.18.413	86,5	177,5
S-181A/6	SP-181A/6	2365	1310	1055	202	5"	144	6" MS 152	NEMA 1.18.413	99	202
S-181A/7	SP-181A/7	2585	1450	1135	202	5"	144	6" MS 152	NEMA 1.18.413	111,5	220,5
S-181A/8	SP-181A/8	2815	1590	1225	202	5"	144	6" MS 153	NEMA 1.18.413	124	254
S-181A/9	SP-181A/9	2725	1730	995	202	5"	192	8" MS 201	NEMA 1.18.424	136,5	295,5
S-181A/10	SP-181A/10	2865	1870	995	202	5"	192	8" MS 201	NEMA 1.18.424	149	308
S-181A/11	SP-181A/11	3075	2010	1065	202	5"	192	8" MS 201	NEMA 1.18.424	161,5	333,5
S-181A/12	SP-181A/12	3285	2150	1135	202	5"	192	8" MS 201	NEMA 1.18.424	174	362
S-181A/13	SP-181A/13	3525	2290	1235	202	5"	192	8" MS 201	NEMA 1.18.424	186,5	394,5

≅ 2900 l/min

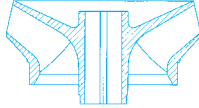

S-181A

Moltiplicare il rendimento per il coefficiente corrispondente al vostro numero di stadi.

Multiply efficiency by the coefficient corresponding the number of stages.

Multiplicar el rendimiento por el coeficiente correspondiente a Su numero de etapas.

Multiplier le rendement par le coefficient correspondant à votre nombre d'étages.

Das Wirkungsrad mit dem der Stufenzahl entsprechenden Koeffizient multiplizieren.

Multiplicar la eficiencia por el coeficiente igual as os numeros dos estagios.

Numero di stadi				
Number of stage				
Numero de etapas				
Nombre d'étages	<5	5-6	7-8	>8
Stufenzahl				
Numero de estagios				
Coefficienti				
Coefficient				
Coeficiente				
Facteur	0,97	0,98	0,99	1
Koeffizient				
Coeficiente				

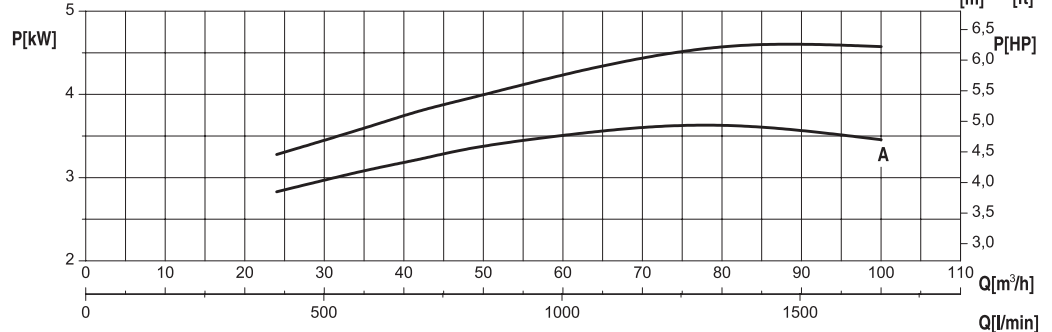
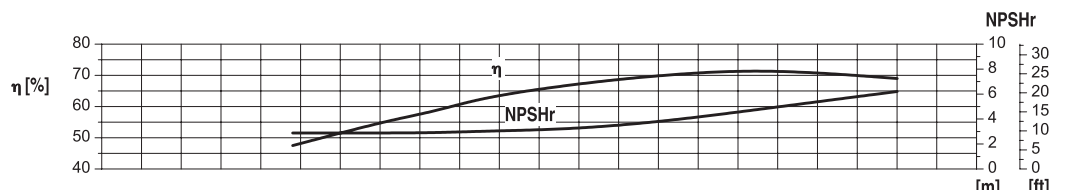
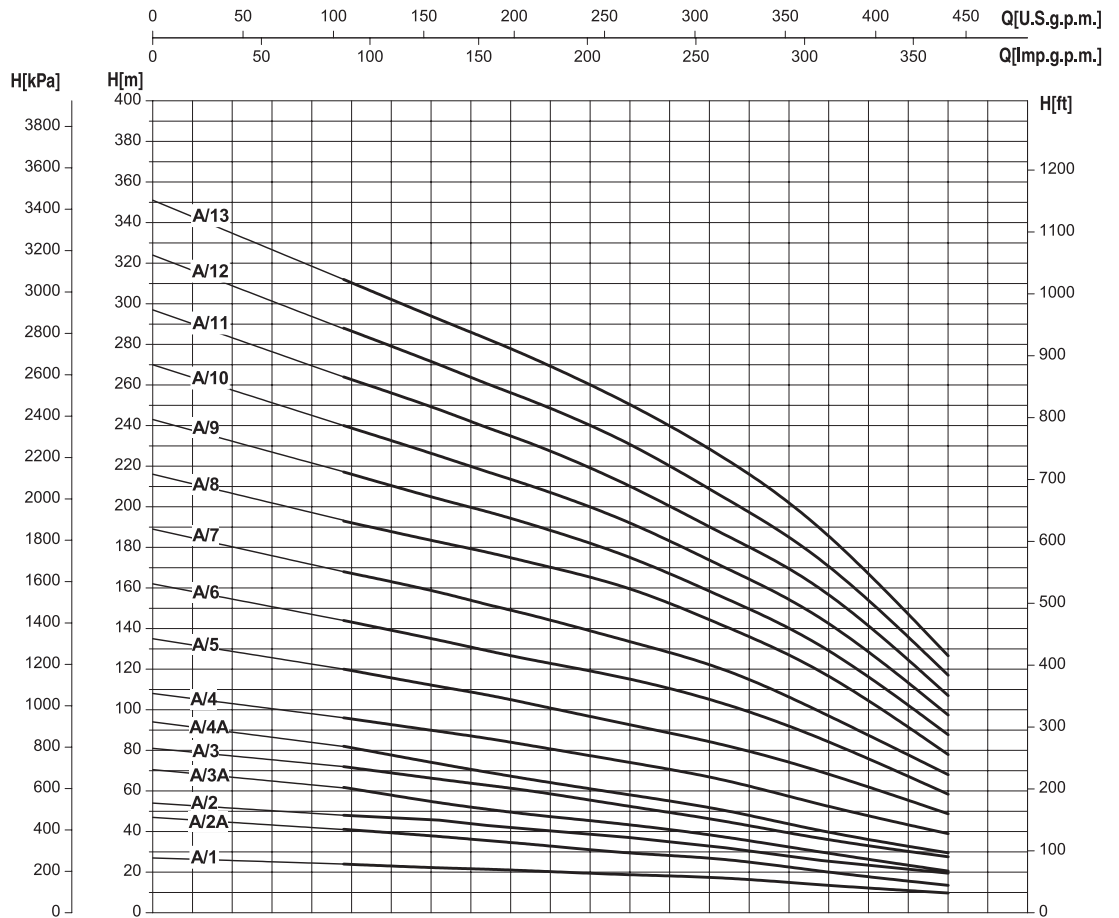

- Potenza assorbita per stadio
- Absorbed power for each single stage
- Potencia absorbida por cada etapa
- Puissance absorbée par chaque étage
- Leistungsaufnahme für jede Stufe
- Potência cada estadio

Le curve di prestazione sono basate su valori di viscosità cinematica = 1 mm²/s e densità pari a 1000 kg/m³. Tolleranza e curve secondo UNI EN ISO 9906 - Appendice A • The performance curves are based on the kinematic viscosity values = 1 mm²/s and density equal to 1000 kg/m³. Tolerance and curves according to UNI EN ISO 9906 - Attachment A • Las curvas de rendimiento se refieren a valores de viscosidad cinemática = 1 mm²/s y densidad de 1000 Kg/m³. Tolerancia de las curvas de acuerdo con UNI EN ISO 9906 - Parrafo A • Les courbes de performances sont basées sur des valeurs de viscosité cinématique égale à 1 mm²/s et une densité égale à 1000 kg/m³. Tolérance et courbes conformes aux normes UNI EN ISO 9906 - Annexe A • Die Leistungskurven beruhen auf einer kinematischen Zähflüssigkeit von 1 mm²/s und einer Dichte von 1000 kg/m³. Abweichung und Kurven gemäß UNI EN ISO 9906 - Anhang A • As curvas de rendimento referem-se a valores de viscosidade = 1 mm²/s e densidade igual a 1000 kg/m³. Tolerância das curvas de acordo com UNI EN ISO 9906 - Parágrafo A.

8"

SAER[®]
ELETTROPOMPE

S-181B

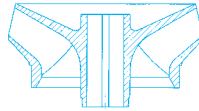

 $\cong 2900 \text{ l/min}$

CARATTERISTICHE IDRAULICHE

HYDRAULIC FEATURES

CARACTERISTICAS HIDRAULICAS / CARACTERISTIQUES HYDRAULIQUES / HYDRAULISCHE EIGENSCHAFTEN / CARACTERÍSTICAS HIDRÁULICAS

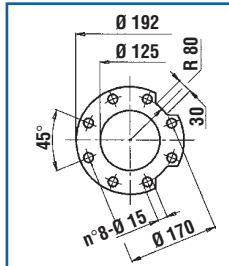
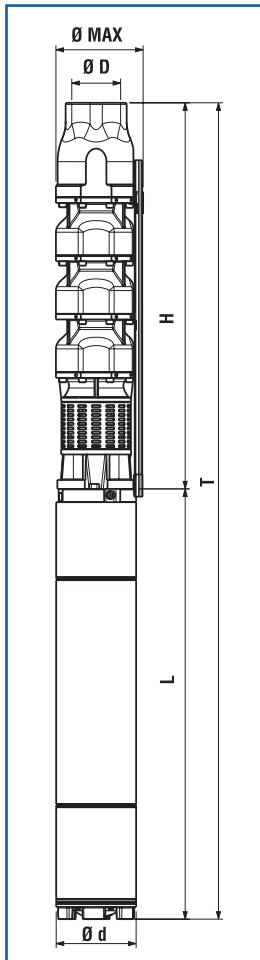
Tipo Type	Motore Motor **		In(A) 3~ 400V	U.S.g.p.m.																									
	kW	HP		Q																									
				m ³ /h l/min																									
				0	211	264	317	370	440	476	502	528	555	594	638	0	48	60	72	84	100	108	114	120	126	135	145		
				0	800	1000	1200	1400	1667	1800	1900	2000	2100	2250	2417	0	800	1000	1200	1400	1667	1800	1900	2000	2100	2250	2417		
S-181B/1*	7,5	10	16,3	H (m)	28	25	24,5	24	23	20,5	20	18	17	15	13	8													
S-181B/2B*	9,2	12,5	19,9		45	37	35	33	29	25,5	25	21	21																
S-181B/2A*	11	15	23,8		50	42	40	38	36	32	30	27	25	22	17	7													
S-181B/2*	13	17,5	27,7		57	49	47	45	43	39,5	39	36	34	30	25	18													
S-181B/3B*	15	20	30,4		67	56	52	51	48																				
S-181B/3A*	18,5	25	38		71	61	58	54	51	44,5	42	38	36	33	26	18													
S-181B/3*	22	30	43,7		85	74	72	69	65	59	56	53	50	46	38	28													
S-181B/4*	26	35	53,3		114	98	94	90	84	76,5	70	66	62	56	48	36													
S-181B/5A*	30	40	60,2		123	105	101	96	88																				
S-181B/5*	37	50	73		142	123	118	113	109	98,5	93	87	81	73	60														
S-181B/6*	45	60	89		162	146	140	133	127	115	107	101	95	87	72	55													
S-181B/7*	52	70	101		189	170	163	155	148	135	127	120	112	102	87	67													
S-181B/8*	59	80	118		216	194	186	177	169	153	145	137	127	118	102	80													
S-181B/9*	67	90	131		243	223	213	205	194	180	169	159	150	139	123	101													
S-181B/10*	67	90	138	277	246	237	227	218	199	188	178	166	154	138	113														
S-181B/11	83	113	166	305	271	260	249	240	220	207	196	183	170	148	118														
S-181B/12	92	125	177	332	295	284	272	259	237	223	211	199	184	163	123														
S-181B/13	92	125	185	360	320	307	294	283	258	244	232	218	205	180	133														
Livello minimo di battente alla griglia di aspirazione (m) • Min. hydrostatic head level to the suction grid (m) • Nivel de sumergencia min. de rejilla de aspiración (m) • Niveau minimum de profondeur à la grille d'aspiration (m) • Mindest Überflutung über dem Saugsieb (m) • Nivel mínimo de batente a la grejlla de aspiración (m)					1	1	1	1	1	1	2	2	2	2	2	2													



* Il gruppo è disponibile anche in versione speciale per funzionamento orizzontale • The group is also available in special version for horizontal operation • Grupo disponible tambien en version especial para funcionamiento en horizontal • Le groupe est aussi disponible dans la version spéciale pour l'opération horizontale • Die Gruppe ist auch in der Ausführung fuer horizontalen Betrieb lieferbar • Grupo disponivel tambien na versoes especiais para trabalho em horizontal.

** Potenza nominale motore • Rated power of motor • Potencia nominal del motor • Puissance nominale moteur • Nennleistung des Motor • Potência nominal do motor.

DIMENSIONI E PESI

DIMENSIONS AND WEIGHT

DIMENSIONES Y PESOS / DIMENSIONS ET POIDS / ABMESSUNGEN UND GEWICHTE / DIMENSÕES E PESO

TIPO / TYPE		T (mm)	H (mm)	L (mm)	Ø Max (mm)	Ø D "G	Ø d (mm)	L + H		Kg	
T	H							L	NEMA	H	T
S-181B/1	SP-181B/1	1205	610	595	202	5"	144	6" MS 152	NEMA 1.18.413	37	86
S-181B/2B	SP-181B/2B	1385	750	635	202	5"	144	6" MS 152	NEMA 1.18.413	48,5	102,5
S-181B/2A	SP-181B/2A	1435	750	685	202	5"	144	6" MS 152	NEMA 1.18.413	48,5	108,5
S-181B/2	SP-181B/2	1475	750	725	202	5"	144	6" MS 152	NEMA 1.18.413	48,5	110,5
S-181B/3B	SP-181B/3B	1665	890	775	202	5"	144	6" MS 152	NEMA 1.18.413	60	125
S-181B/3A	SP-181B/3A	1765	890	875	202	5"	144	6" MS 152	NEMA 1.18.413	60	141
S-181B/3	SP-181B/3	1855	890	965	202	5"	144	6" MS 152	NEMA 1.18.413	60	151
S-181B/4	SP-181B/4	2085	1030	1055	202	5"	144	6" MS 152	NEMA 1.18.413	71,5	174,5
S-181B/5A	SP-181B/5A	2305	1170	1135	202	5"	144	6" MS 152	NEMA 1.18.413	83	192
S-181B/5	SP-181B/5	2395	1170	1225	202	5"	144	6" MS 153	NEMA 1.18.413	83	213
S-181B/6	SP-181B/6	2305	1310	995	202	5"	192	8" MS 201	NEMA 1.18.424	94,5	253,5
S-181B/7	SP-181B/7	2515	1450	1065	202	5"	192	8" MS 201	NEMA 1.18.424	106	278
S-181B/8	SP-181B/8	2725	1590	1435	202	5"	192	8" MS 201	NEMA 1.18.424	117,5	305,5
S-181B/9	SP-181B/9	2965	1730	1235	202	5"	192	8" MS 201	NEMA 1.18.424	129	337
S-181B/10	SP-181B/10	3105	1870	1235	202	5"	192	8" MS 201	NEMA 1.18.424	140,5	343,5
S-181B/11	SP-181B/11	3425	2010	1415	202	5"	192	8" MS 201	NEMA 1.18.424	152	389
S-181B/12	SP-181B/12	3645	2150	1495	202	5"	192	8" MS 201	NEMA 1.18.424	163,5	414,5
S-181B/13	SP-181B/13	3785	2290	1495	202	5"	192	8" MS 201	NEMA 1.18.424	175	426

≅ 2900 l/min

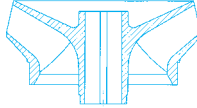

S-181B

Moltiplicare il rendimento per il coefficiente corrispondente al vostro numero di stadi.

Multiply efficiency by the coefficient corresponding the number of stages.

Multiplicar el rendimiento por el coeficiente correspondiente a Su numero de etapas.

Multiplier le rendement par le coefficient correspondant à votre nombre d'étages.

Das Wirkungsrad mit dem der Stufenzahl entsprechenden Koeffizient multiplizieren.

Multiplicar la eficiencia por el coeficiente igual as os numeros dos estagios.

Numero di stadi				
Number of stage				
Numero de etapas	<5	5-6	7-8	>8
Nombre d'étages				
Stufenzahl				
Numero de estagios				
Coefficienti				
Coefficient				
Coeficiente	0,97	0,98	0,99	1
Facteur				
Koeffizient				
Coeficiente				

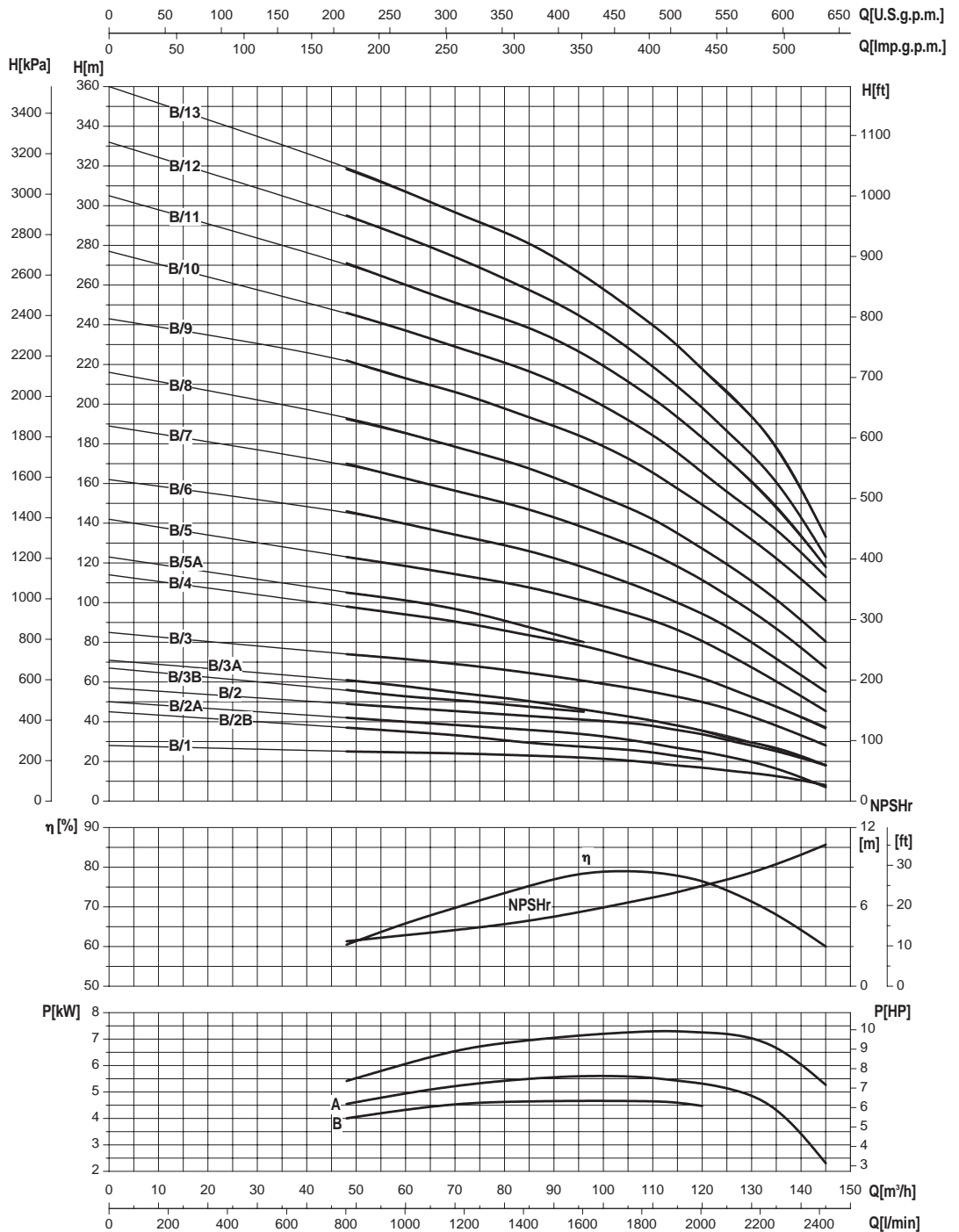

- Potenza assorbita per stadio
- Absorbed power for each single stage
- Potencia absorbida por cada etapa
- Puissance absorbée par chaque étage
- Leistungsaufnahme für jede Stufe
- Potencia cada estadio

Le curve di prestazione sono basate su valori di viscosità cinematica = 1 mm²/s e densità pari a 1000 kg/m³. Tolleranza e curve secondo UNI EN ISO 9906 - Appendice A • The performance curves are based on the kinematic viscosity values = 1 mm²/s and density equal to 1000 kg/m³. Tolerance and curves according to UNI EN ISO 9906 - Attachment A • Las curvas de rendimiento se refieren a valores de viscosidad cinemática = 1 mm²/s y densidad de 1000 Kg/m³. Tolerancia de las curvas de acuerdo con UNI EN ISO 9906 - Parrafo A • Les courbes de performances sont basées sur des valeurs de viscosité cinématique égale à 1 mm²/s et une densité égale à 1000 kg/m³. Tolérance et courbes conformes aux normes UNI EN ISO 9906 - Annexe A • Die Leistungskurven beruhen auf einer kinematischen Zähflüssigkeit von 1 mm²/s und einer Dichte von 1000 kg/m³. Abweichung und Kurven gemäß UNI EN ISO 9906 - Anhang A • As curvas de rendimento referem-se a valores de viscosidade = 1 mm²/s e densidade igual a 1000 kg/m³. Tolerância das curvas de acordo com UNI EN ISO 9906 - Parágrafo A.

8"

SAER[®]
ELETTROPOMPE

S-181C

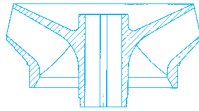

 $\cong 2900 \text{ l/min}$

CARATTERISTICHE IDRAULICHE

HYDRAULIC FEATURES

CARACTERISTICAS HIDRAULICAS / CARACTERISTIQUES HYDRAULIQUES / HYDRAULISCHE EIGENSCHAFTEN / CARACTERÍSTICAS HIDRÁULICAS

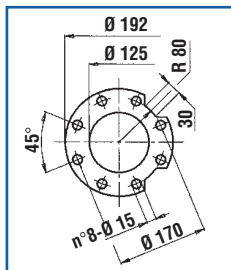
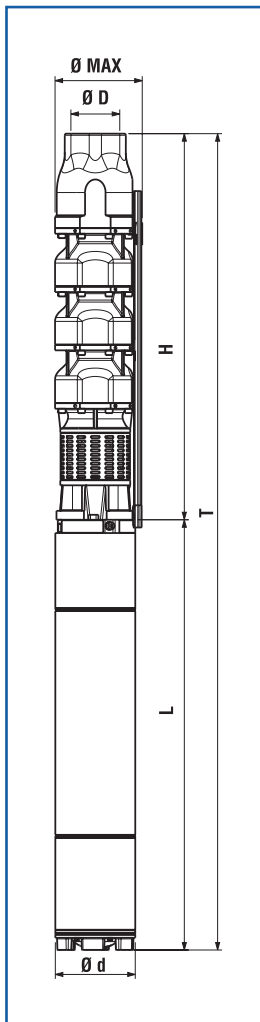
Tipo Type	Motore Motor **		In(A) 3~ 400V	U.S.g.p.m. Q m ³ /h l/min	0	220	422	476	502	528	555	581	634	705	
	kW	HP			0	50	96	108	114	120	126	132	144	160	
S-181C/1*	7,5	10	18	H (m)	0	833	1600	1800	1900	2000	2100	2200	2400	2667	
S-181C/2B*	11	15	25		27	23	18	17	16	15	15	15	14	14	11
S-181C/2*	15	20	30,4		44	38	32	28	26	25	23	21	21	17	
S-181C/3A*	18,5	25	38		55	46	39	37	36	33	32	30	30	27	22
S-181C/3*	22	30	45		76	64	52	48	46	44	42	39	33	33	25
S-181C/4A*	26	35	53,3		82	69	58	54	52	50	48	45	39	33	33
S-181C/4*	30	40	60,2		97	85	69	62	60	58	54	53	45	45	34
S-181C/5*	37	50	75		109	92	79	73	71	67	64	60	52	44	
S-181C/5*	37	50	75		139	115	99	95	91	87	84	80	71	60	
S-181C/6*	45	60	95		164	138	118	112	109	106	103	98	87	72	
S-181C/7*	55	75	106		189	161	137	131	127	122	118	112	99	84	
S-181C/8*	59	80	118		216	184	157	151	145	141	134	128	110	88	
S-181C/9*	67	90	134		243	207	177	170	165	159	151	144	124	99	
S-181C/10	75	100	152	270	230	196	188	183	177	168	160	138	110		
S-181C/11	92	125	177	297	253	216	208	201	194	184	176	151	121		
S-181C/12	92	125	180	324	276	236	227	219	212	203	192	166	132		
Livello minimo di battente alla griglia di aspirazione (m) • Min. hydrostatic head level to the suction grid (m) • Nivel de sumergencia min. de rejilla de aspiración (m) • Niveau minimum de profondeur à la grille d'aspiration (m) • Mindest Überflutung über dem Saugsieb (m) • Nivel mínimo de batente a la grejlla de aspiración (m)					2	2	2	2	3	4	5	5	5	5	



* Il gruppo è disponibile anche in versione speciale per funzionamento orizzontale • The group is also available in special version for horizontal operation • Grupo disponible tambien en version especial para funcionamiento en horizontal • Le groupe est aussi disponible dans la version spéciale pour l'opération horizontale • Die Gruppe ist auch in der Ausführung fuer horizontalen Betrieb lieferbar • Grupo disponivel tambem na versoes especiais para trabalho em horizontal.

** Potenza nominale motore • Rated power of motor • Potencia nominal del motor • Puissance nominale moteur • Nennleistung des Motor • Potência nominal do motor.

DIMENSIONI E PESI

DIMENSIONS AND WEIGHT

DIMENSIONES Y PESOS / DIMENSIONS ET POIDS / ABMESSUNGEN UND GEWICHTE / DIMENSÕES E PESO

TIPO / TYPE		T (mm)	H (mm)	L (mm)	Ø Max (mm)	Ø D "G	Ø d (mm)	L + H		Kg	
T	H							L	NEMA	H	T
S-181C/1	SP-181C/1	1205	610	595	202	5"	144	6" MS 152	NEMA 1.18.413	38,5	87,5
S-181C/2B	SP-181C/2B	1435	750	685	202	5"	144	6" MS 152	NEMA 1.18.413	50	110
S-181C/2	SP-181C/2	1525	750	775	202	5"	144	6" MS 152	NEMA 1.18.413	50	115
S-181C/3A	SP-181C/3A	1765	890	875	202	5"	144	6" MS 152	NEMA 1.18.413	61,5	142,5
S-181C/3	SP-181C/3	1855	890	965	202	5"	144	6" MS 152	NEMA 1.18.413	61,5	152,5
S-181C/4A	SP-181C/4A	2085	1030	1055	202	5"	144	6" MS 152	NEMA 1.18.413	73	176
S-181C/4	SP-181C/4	2165	1030	1135	202	5"	144	6" MS 152	NEMA 1.18.413	73	182
S-181C/5	SP-181C/5	2395	1170	1225	202	5"	144	6" MS 153	NEMA 1.18.413	84,5	214,5
S-181C/6	SP-181C/6	2305	1310	995	202	5"	192	8" MS 201	NEMA 1.18.424	96	255
S-181C/7	SP-181C/7	2515	1450	1065	202	5"	192	8" MS 201	NEMA 1.18.424	107,5	279,5
S-181C/8	SP-181C/8	2725	1590	1135	202	5"	192	8" MS 201	NEMA 1.18.424	119	307
S-181C/9	SP-181C/9	2965	1730	1235	202	5"	192	8" MS 201	NEMA 1.18.424	130,5	333,5
S-181C/10	SP-181C/10	3205	1870	1335	202	5"	192	8" MS 201	NEMA 1.18.424	142	363
S-181C/11	SP-181C/11	3505	2010	1495	202	5"	192	8" MS 201	NEMA 1.18.424	153,5	374,5
S-181C/12	SP-181C/12	3645	2150	1495	202	5"	192	8" MS 201	NEMA 1.18.424	165	416

≅ 2900 l/min

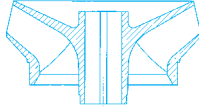

S-181C

Moltiplicare il rendimento per il coefficiente corrispondente al vostro numero di stadi.

Multiply efficiency by the coefficient corresponding the number of stages.

Multiplicar el rendimiento por el coeficiente correspondiente a Su numero de etapas.

Multiplier le rendement par le coefficient correspondant à votre nombre d'étages.

Das Wirkungsrad mit dem der Stufenzahl entsprechenden Koeffizient multiplizieren.

Multiplicar la eficiencia por el coeficiente igual as os numeros dos estagios.

Numero di stadi				
Number of stages				
Numero de etapas	<5	5-6	7-8	>8
Nombre d'étages				
Stufenzahl				
Numero de estagios				
Coefficienti				
Coefficient				
Coeficiente	0,97	0,98	0,99	1
Facteur				
Koeffizient				
Coeficiente				

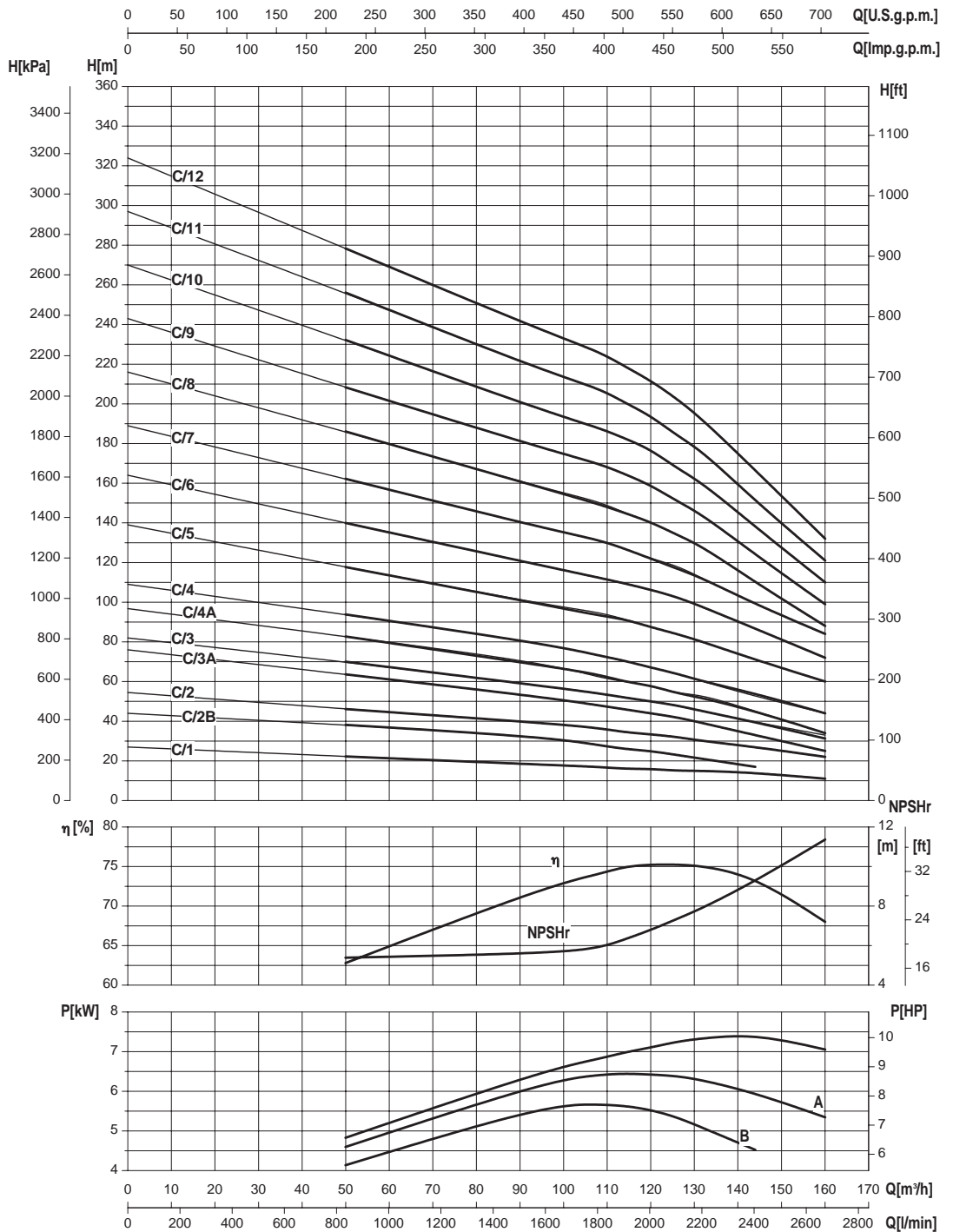

- Potenza assorbita per stadio
- Absorbed power for each single stage
- Potencia absorbida por cada etapa
- Puissance absorbée par chaque étage
- Leistungsaufnahme für jede Stufe
- Potência cada estadio

Le curve di prestazione sono basate su valori di viscosità cinematica = 1 mm²/s e densità pari a 1000 kg/m³. Tolleranza e curve secondo UNI EN ISO 9906 - Appendice A • The performance curves are based on the kinematic viscosity values = 1 mm²/s and density equal to 1000 kg/m³. Tolerance and curves according to UNI EN ISO 9906 - Attachment A • Las curvas de rendimiento se refieren a valores de viscosidad cinemática = 1 mm²/s y densidad de 1000 Kg/m³. Tolerancia de las curvas de acuerdo con UNI EN ISO 9906 - Parrafo A • Les courbes de performances sont basées sur des valeurs de viscosité cinématique égale à 1 mm²/s et une densité égale à 1000 kg/m³. Tolérance et courbes conformes aux normes UNI EN ISO 9906 - Annexe A • Die Leistungskurven beruhen auf einer kinematischen Zähflüssigkeit von 1 mm²/s und einer Dichte von 1000 kg/m³. Abweichung und Kurven gemäß UNI EN ISO 9906 - Anhang A • As curvas de rendimento referem-se a valores de viscosidade = 1 mm²/s e densidade igual a 1000 kg/m³. Tolerância das curvas de acordo com UNI EN ISO 9906 - Parágrafo A.

8"

SAER[®]
ELETTROPOMPE

S-181D

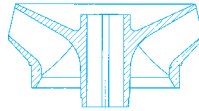

 $\cong 2900 \text{ l/min}$

CARATTERISTICHE IDRAULICHE

HYDRAULIC FEATURES

CARACTERISTICAS HIDRAULICAS / CARACTERISTIQUES HYDRAULIQUES / HYDRAULISCHE EIGENSCHAFTEN / CARACTERÍSTICAS HIDRÁULICAS

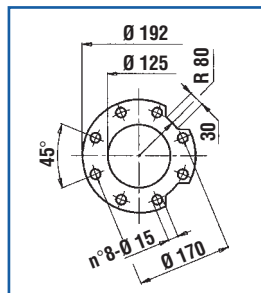
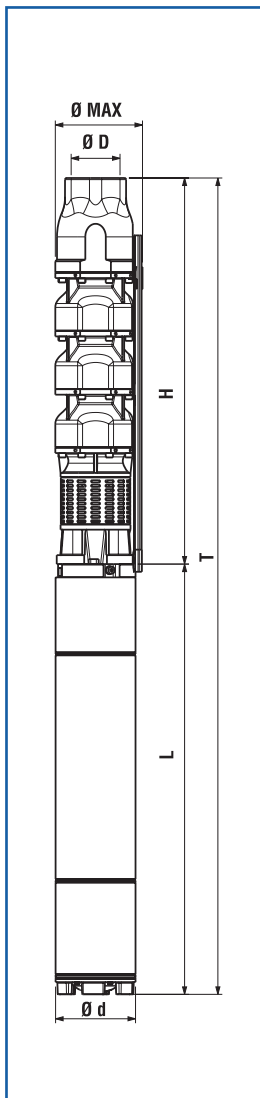
Tipo Type	Motore Motor **		In(A) 3~ 400V	U.S.g.p.m. Q m ³ /h l/min	0	476	502	528	555	581	634	705	740	793	845	898	951	1004
	kW	HP			0	108	114	120	126	132	144	160	168	180	192	204	216	228
					0	1800	1900	2000	2100	2200	2400	2667	2800	3000	3200	3400	3600	3800
S-181D/1*	9,2	12,5	21	H (m)	28	22	21	20,5	20	19	18	17	16	14	12	10	7	5
S-181D/2A*	15	20	30,4		47	33	32	31	30	29	27	24	22	19	16	13		
S-181D/2*	18,5	25	39,5		56	43	42	41	40	39	37	33	31	28	24	20	17	12
S-181D/3A*	22	30	43,7		71	51	49	48	46	45	42	37	34	30				
S-181D/3*	30	40	60,2		86	65	63	62	60	59	55	50	47	43	38	32	26	18
S-181D/4*	37	50	73		115	87	85	83	81	79	74	67	63	57	49	42	34	26
S-181D/5*	52	70	103		140	106	103	101	98	95	92	81	78	70	61	52	41	30
S-181D/6*	59	80	118		168	128	125	122	119	116	109	99	93	84	75	63	51	36
S-181D/7*	67	90	134		196	152	147	144	140	136	128	115	109	99	85	73	60	42
S-181D/8	75	100	154		224	171	168	165	161	158	149	136	129	114	100	85	68	53
S-181D/9	92	125	177	252	194	189	185	182	178	169	156	146	131	116	100	82	64	
Livello minimo di battente alla griglia di aspirazione (m) • Min. hydrostatic head level to the suction grid (m) • Nivel de sumergencia min. de rejilla de aspiración (m) • Niveau minimum de profondeur à la grille d'aspiration (m) • Mindest Überflutung über dem Saugsieb (m) • Nivel mínimo de batente a la grilha de aspiração (m)					2	2	2	3	3	4	4	5	5	5	5	5	5	5



* Il gruppo è disponibile anche in versione speciale per funzionamento orizzontale • The group is also available in special version for horizontal operation • Grupo disponible tambien en version especial para funcionamiento en horizontal • Le groupe est aussi disponible dans la version spéciale pour l'opération horizontale • Die Gruppe ist auch in der Ausführung fuer horizontalen Betrieb lieferbar • Grupo disponivel tambem na versoes especiais para trabalho em horizontal.

** Potenza nominale motore • Rated power of motor • Potencia nominal del motor • Puissance nominale moteur • Nennleistung des Motor • Potência nominal do motor.

DIMENSIONI E PESI

DIMENSIONS AND WEIGHT

DIMENSIONES Y PESOS / DIMENSIONS ET POIDS / ABMESSUNGEN UND GEWICHTE / DIMENSÕES E PESO

TIPO / TYPE		T (mm)	H (mm)	L (mm)	Ø Max (mm)	Ø D "G	Ø d (mm)	L + H		Kg	
T	H							L	NEMA	H	T
S-181D/1	SP-181D/1	1245	610	635	202	5"	144	6" MS 152	NEMA 1.18.413	39	93
S-181D/2A	SP-181D/2A	1525	750	775	202	5"	144	6" MS 152	NEMA 1.18.413	50,5	115,5
S-181D/2	SP-181D/2	1625	750	875	202	5"	144	6" MS 152	NEMA 1.18.413	50,5	131,5
S-181D/3A	SP-181D/3A	1855	890	965	202	5"	144	6" MS 152	NEMA 1.18.413	62	153
S-181D/3	SP-181D/3	2025	890	1135	202	5"	144	6" MS 152	NEMA 1.18.413	62	171
S-181D/4	SP-181D/4	2255	1030	1225	202	5"	144	6" MS 153	NEMA 1.18.413	73,5	203,5
S-181D/5	SP-181D/5	2235	1170	1065	202	5"	192	8" MS 201	NEMA 1.18.424	85	257
S-181D/6	SP-181D/6	2445	1310	1135	202	5"	192	8" MS 201	NEMA 1.18.424	96,5	284,5
S-181D/7	SP-181D/7	2685	1450	1235	202	5"	192	8" MS 201	NEMA 1.18.424	108	311
S-181D/8	SP-181D/8	2925	1590	1335	202	5"	192	8" MS 201	NEMA 1.18.424	119,5	340,5
S-181D/9	SP-181D/9	3225	1730	1495	202	5"	192	8" MS 201	NEMA 1.18.424	131	382

≅ 2900 1/min

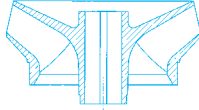

S-181D

Moltiplicare il rendimento per il coefficiente corrispondente al vostro numero di stadi.

Multiply efficiency by the coefficient corresponding the number of stages.

Multiplicar el rendimiento por el coeficiente correspondiente a Su numero de etapas.

Multiplier le rendement par le coefficient correspondant à votre nombre d'étages.

Das Wirkungsrad mit dem der Stufenzahl entsprechenden Koeffizient multiplizieren.

Multiplicar la eficiencia por el coeficiente igual as os numeros dos estagios.

Numero di stadi Number of stage Numero de etapas Nombre d'étages Stufenzahl Numero de estagios	<5	5-6	7-8	>8
Coefficienti Coefficient Coeficiente Facteur Koeffizient Coeficiente	0,97	0,98	0,99	1

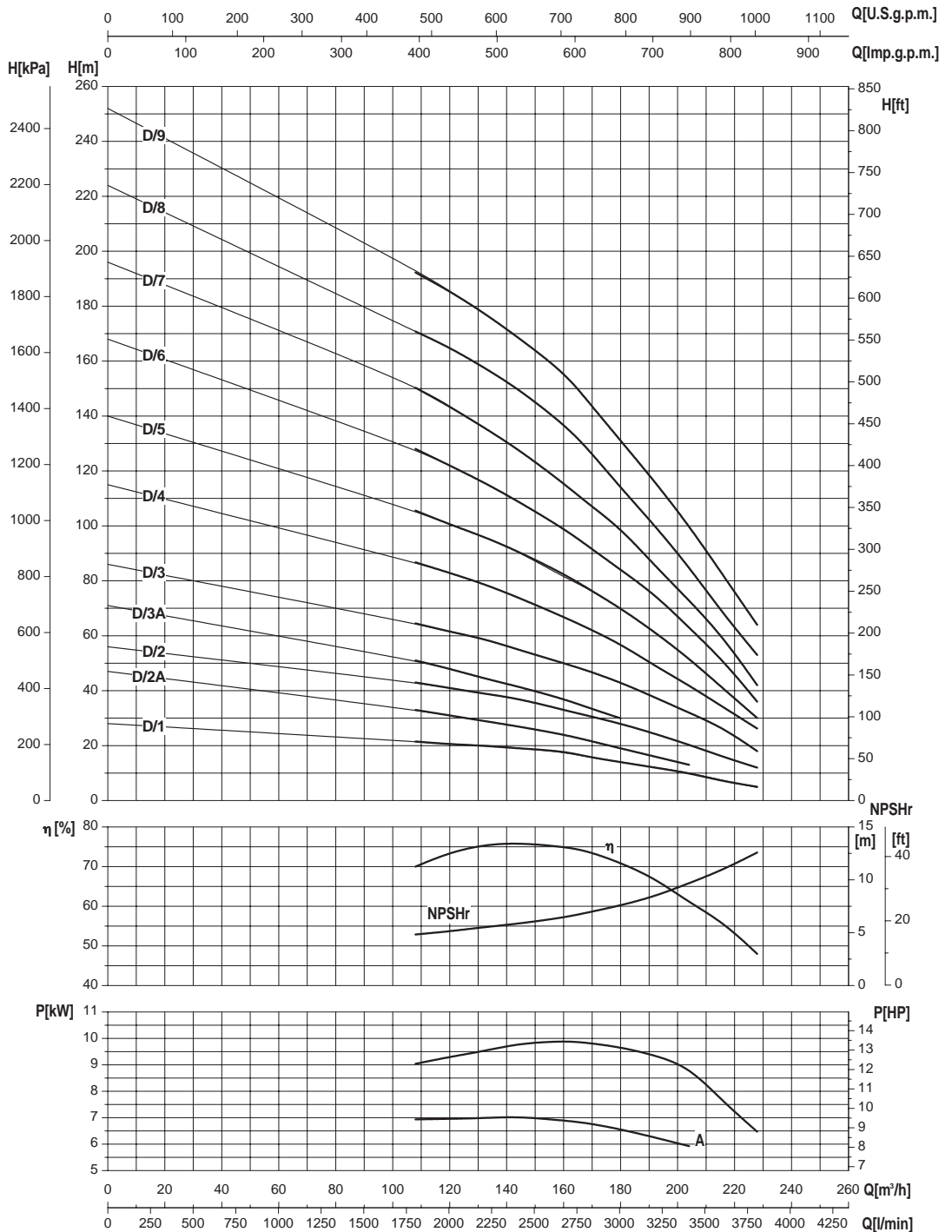

- Potenza assorbita per stadio
- Absorbed power for each single stage
- Potencia absorbida por cada etapa
- Puissance absorbée par chaque étage
- Leistungsaufnahme für jede Stufe
- Potência cada estadio

Le curve di prestazione sono basate su valori di viscosità cinematica = 1 mm²/s e densità pari a 1000 kg/m³. Tolleranza e curve secondo UNI EN ISO 9906 - Appendice A • The performance curves are based on the kinematic viscosity values = 1 mm²/s and density equal to 1000 kg/m³. Tolerance and curves according to UNI EN ISO 9906 - Attachment A • Las curvas de rendimiento se refieren a valores de viscosidad cinemática = 1 mm²/s y densidad de 1000 Kg/m³. Tolerancia de las curvas de acuerdo con UNI EN ISO 9906 - Parrafo A • Les courbes de performances sont basées sur des valeurs de viscosité cinématique égale à 1 mm²/s et une densité égale à 1000 kg/m³. Tolérance et courbes conformes aux normes UNI EN ISO 9906 - Annexe A • Die Leistungskurven beruhen auf einer kinematischen Zähflüssigkeit von 1 mm²/s und einer Dichte von 1000 kg/m³. Abweichung und Kurven gemäß UNI EN ISO 9906 - Anhang A • As curvas de rendimento referem-se a valores de viscosidade = 1 mm²/s e densidade igual a 1000 kg/m³. Tolerância das curvas de acordo com UNI EN ISO 9906 - Parágrafo A.

ELETTROPOMPE SOMMERSE 10" RADIALI
RADIAL SUBMERSIBLE ELECTRIC PUMPS 10"
ELECTROBOMBAS SUMERGIBLES RADIALES 10"
ELECTROPOMPES IMMERGEES RADIALES 10"
RADIALE ELEKTROUTERWASSERPUMPEN 10"
ELECTROBOMBAS SUBMERSIVEIS RADIALES 10"
NR-250
A-B-C
ITALIANO
IMPIEGHI

Idonea per il sollevamento, la pressurizzazione e distribuzione in impianti civili ed industriali, alimentazione di autoclavi e cisterne, impianti di lavaggio, sistemi di irrigazione, con prelievo da pozzi con diametro minimo 274 mm, vasche o bacini naturali.

CARATTERISTICHE COSTRUTTIVE

NR250: gruppo elettropompa completo con motore.

RP250: parte idraulica accoppiabile a motori sommersi 8" con attacco secondo NEMA 18.414-18.424 o motori sommersi 10" (per l'accoppiamento, fare riferimento alla documentazione specifica per motori sommersi).

Giranti radiali.

Bocca di mandata completa di valvola di ritegno.

Controspinta: pompa dotata di anello di controspinta in resina anti-usura.

Bussole di guida in gomma anti-usura con camicia metallica.

Componenti realizzati con materiali particolari che assicurano una forte resistenza all'usura.

MATERIALI VERSIONI STANDARD

Giranti: ottone.

Diffusori: ghisa EN-GJL-250.

Albero in acciaio inossidabile AISI431, a profilo scanalato.

Bocca di mandata e supporto di aspirazione: ghisa ENGJS-500/7.

Mantello esterno in acciaio al carbonio FeG450 rivestito.

Dimensioni e tipologia bocche di mandata: versione con bocca flangiata.

DATI CARATTERISTICI

Fluido: chimicamente e meccanicamente non aggressivo, privo di corpi solidi o particelle abrasive.

Passaggio corpi solidi: max 3 mm.

Temperatura del liquido pompato: max 30°C (oltre, chiedere informazioni).

Pressione massima di esercizio: 95 bar.

Profondità massima di immersione: 300 m

Senso di rotazione: orario, osservando dalla bocca di mandata.

Prestazioni a 2900 1/min

NR250 A Qmax: 100 m³/h / Hmax: 955 m

NR250 B Qmax: 160 m³/h / Hmax: 593 m

NR250 C Qmax: 210 m³/h / Hmax: 451 m

TOLLERANZE PRESTAZIONI

Pompe: UNI EN ISO 9906 Appendice A, a richiesta Livello 1.

Motore: norme IEC 60034-1.

INSTALLAZIONE

Verticale.

VERSIONI SPECIALI

Tensioni diverse.

Versione per installazione orizzontale.

ACCESSORI A RICHIESTA

Quadro elettrico

Giunzione per cavo di alimentazione

ENGLISH
APPLICATION

Suitable for lifting, pressurising and distribution in civil and industrial installations, autoclave and cistern inlets, washing plants, irrigation systems. Draws from wells of min. diameter of 274 mm, tanks or natural basins.

CONSTRUCTION FEATURES

NR250: complete unit of pump with electric motor.

RP250: hydraulic part to be connected with 8" submersible motors with coupling following NEMA 18.414-18.424 or 10" submersible motors (For coupling, please refer to the specific documentation for the submersible motors).

Radial impellers.

Outlet complete with non return valve.

Pump equipped with counter trust ring in anti-rust resin.

Driving bushings in anti-wear rubber with metallic shell.

Components realized with particular materials which assure a high wear resistance.

MATERIALS - STANDARD VERSION

Impellers: brass.

Diffusers: cast iron EN-GJL-250.

Shaft in AISI431 stainless steel, with grooved profile.

Outlet and suction support: ENGJS-500/7.

External shell: epoxy coated carbon steel.

Dimensions and type of outlet: flanged outlet.

OPERATION DATA

Fluid: chemically and mechanically non-aggressive, without any solid substance or abrasive parts.

Passing of solids: max 3 mm.

Temperature of the pumped liquid: max 30°C (for higher temperature, please, verify).

Maximum working pressure: 95 bar.

Maximum immersion depth: 300 m under liquid level.

Direction of rotation: clockwise, looking by the outlet.

Performance at 2900 rpm

NR250 A Qmax: 100 m³/h / Hmax: 955 m

NR250 B Qmax: 160 m³/h / Hmax: 593 m

NR250 C Qmax: 210 m³/h / Hmax: 451 m

PERFORMANCE TOLLERANCES

Pumps: UNI EN ISO 9906 Appendix A, Level 1 on request.

Motor: norms IEC 60034-1.

INSTALLATION

Vertical.

SPECIAL VERSIONS

Different tensions.

Version for horizontal installation.

ACCESSORIES ON REQUEST

Control panel

Cable Joint

ESPAÑOL
APLICACIONES

Adecuada para la elevación, pressurización y distribución en instalaciones de tipo civil e industrial, distribución a autoclaves y cisternas, sistemas de lavado, sistemas de riego, con trasiego de pozos con diametro min.274 mm, tanques y cuencas.

CARACTERISTICAS DE CONSTRUCCION

NR250: grupo electrobomba completo con motor.

RP250: parte hidraulica para ensamblaje con motores sumergidos 8" con ataque segun NEMA MG1-18.414-18.424 o con motores sumergidos 10" (para el acoplamiento, hacer referencia a la documentación específica para motores sumergidos).

Impulsores radiales.

Boca de descarga completa con valvola de retencion.

Bomba equipada con anillo de contra-empuje en resina anti-desgaste.

Casquillos pilotos en goma anti-desgaste con camisia metallica.

Componentes realizados con materiales especiales anti-desgaste.

MATERIALES - EJECUCIONES ESTANDAR

Impulsores: laton.

Difusores: fundicion gris EN-GJL-250.

Eje en acero inoxidable AISI431, con perfil en ranura.

Boca de descarga y soporte de aspiracion: fundicion gris ENGJS-500/7.

Faldon exterior: acero FeG450, revistio.

Dimensiones y tipo bocas de descarga: boca de salida.

DATOS DE FUNCIONAMIENTO

Fluido: quimicamente y mecanicamente no agresivo, sin cuerpos solidos o particulas abrasivas.

Pasaje cuerpos solidos: max 3 mm.

Temperatura del liquido bombeado: max 30°C (para valores superiores consultar verificación).

Presion de funcionamiento maxima: 95 bar.

Profundidad de sumersion maxima: 300 m.

Sentido de rotacion: orario, observando desde la boca de descarga.

Prestaciones en 2900 1/min

NR250 A Qmax: 100 m³/h / Hmax: 955 m

NR250 B Qmax: 160 m³/h / Hmax: 593 m

NR250 C Qmax: 210 m³/h / Hmax: 451 m

TOLERANCIAS PRESTACIONES

Bombas: UNI EN ISO 9906 Parrafa A, Nivel 1 bajo demanda.

Motor: normas IEC 60034-1.

INSTALACION

Vertical.

EJECUCIONES ESPECIALES

Varias tensiones.

Version para instalacion en horizontal.

ACCESORIOS BAJO DEMANDA

Quadro electrico

Empalme por cable



FRANÇAIS

APPLICATIONS

Indiquée pour le relevage, la surpression et la distribution dans des installations civile et industrielles, l'alimentation d'autoclaves et citernes, les installations de lavage, les systèmes d'irrigation, prélèvement dans des puits avec diamètres minimum 274 mm, des réservoirs ou des bassins naturels.

CARACTERISTIQUES DE CONSTRUCTION

NR250: groupe électropompe complet de moteur.
RP250: hydraulique à accoupler à moteurs immergés 8" avec accouplement selon NEMA 18.414-18.424 ou 10" (Pour l'accouplement, se référer à la documentation spécifique pour les moteurs immergés).
Turbines radiales.
Orifice de refoulement avec clapet de retenue.
Pompe avec bague de contre-butée en résine anti-usure.
Bague de guide en caoutchouc anti-usure avec chemise métallique.
Composants fabriqués avec matériaux spéciaux qui assurent une forte résistance à l'usure.

MATERIAUX - VERSION STANDARD

Turbines: Laton.
Diffuseurs: fonte EN-GJL-250.
Arbre en acier inoxydable AISI431, avec rainures.
Orifice de refoulement et support d'aspiration: ENGJS-500/7.
Manteau extérieur: acier FeG450 revêtu.
Dimensions et typologie orifices de refoulement: sortie bridée.

DONNEES CARACTERISTIQUES

Fluide: chimiquement et mécaniquement non agressif, sans corps solides ou particules abrasives.
Passage corps solides: max 3 mm.
Température du liquide pompé: max 30°C (pour des températures supérieures demander une vérification).
Pression max de service: 95 bar.
Profondeur max d'immersion: 300 m au dessous le niveau du liquide.
Sens de rotation: selon l'aiguille d'un montre, si on le regarde de l'orifice de refoulement.
Régime à 2900 1/min.
NR250 A Qmax: 100 m³/h / Hmax: 955 m
NR250 B Qmax: 160 m³/h / Hmax: 593 m
NR250 C Qmax: 210 m³/h / Hmax: 451 m

TOLERANCES REGIMES

Pompe: UNI EN ISO 9906 Appendice A, sur demande Niveau 1.
Moteur: norme IEC 60034-1

INSTALLATION

Verticale.

VERSIONS SPECIALES

Voltagés différents.
Version pour l'opération horizontale.

ACCESSOIRES SUR DEMANDE

Tableaux électrique
Jonction pour câble

DEUTSCH

EINSATZ

Geeignet für die Abhebung, die Druckerhöhung und Verteilung in Zivil- und Industrieanlagen, zur Speisung von Autoklaven, Zisternen, Wasch- und Bewässerungsanlagen, mit Wasserentnahme aus Brunnen mit dem minimalen Durchmesser 274 mm, Wannens oder natürlichen Wasserbecken.

BAUEIGENSCHAFTEN

NR250: Gruppe von Elektropumpe mit Motor.
RP250: Pumpenkörper, der an einen Unterwassermotor 8" mit der Kupplungeinrichtung nach den Normen NEMA MG1-18.414-18.424 oder an einen Unterwassermotor 10" (Für die Kupplung wenden Sie sich an die Fachdokumentation zur Unterwassermotoren).
Radiale Laufräder.
Druckeröffnung, mit einem Rückschlagventil versehen.
Die Pumpe ist mit einem Gegendruckring aus abnutzungssicherem Harz versehen.
Aus abnutzungssicherem Gummi hergestellte Steuerbuchse.
Die Bauteile sind aus besonderen Stoffen produziert, was zur Festigkeit gegen Abnutzung beiträgt.

STOFFE - NORMALE VERSION

Laufräder: Messing.
Diffusoren: Gußeisen EN-GJL-250.
Welle aus rostfreiem Edelstahl AISI431, eine Keilwelle
Druckeröffnung und Sauglager: Gußeisen ENGJS-500/7.
Äußerer Mantel: FeG450 überzogen Kohlenstahl.
Dimensionen und Type von Druckeröffnungen: Ausführung mit der gefanschten Druckeröffnung.

EIGENSCHAFTEN

Füssigkeit: chemisch und mechanisch nicht aggressiv, ohne Festkörper oder abrasive Teilchen.
Durchgang der Festkörper: max. 3 mm.
Temperatur des Fördermediums: max 30°C (bei höherer Temperatur bitte, überprüfen Sie).
Maximaler Betriebsdruck: 95 bar.
Maximale Tauchtiefe: 300 m unter dem Füssigkeitsniveau.
Drehrichtung: den Uhrzeigersinn von der Druckeröffnung gesehen.
Leistungen bei 2900 1/min
NR250 A Qmax: 100 m³/h / Hmax: 955 m
NR250 B Qmax: 160 m³/h / Hmax: 593 m
NR250 C Qmax: 210 m³/h / Hmax: 451 m

LEISTUNGSTOLERANZEN

Pumpe: UNI EN ISO 9906 Anhang A, auf anfrage Eben 1. Motor: Normen IEC 60034-1

EINBAU

Vertikal.

SONDERAUSFÜHRUNGEN

Unterschiedliche Spannungen.
Ausführung fuer horizontale Installation.

AUF ANFRAGE GELIEFERTES ZUBEHÖR

Elektrische Schalttafeln
Kabelverbindung

PORTUGUÊS

APLICAÇÕES

Adequada para a elevação, pressurização e distribuição em instalações do tipo civil e industrial, distribuição a autoclaves e cisternas, sistemas de lavagem, sistemas de rega, com trasfega de poços com diametro min 274 mm, tanque bacía de rio.

CARACTERISTICAS DE CONSTRUÇÃO

NR250: grupo electrobomba completo com motor.
RP250: parte idraulica com acoplamento para motores submersiveis 8" segun normativa NEMA MG1- 18.414-18.424 o motores submersiveis 10" (para juntar, por favor refere à documentação específica para os motores submersiveis).
Turbinas radiales.
Boca de saída completa de valvula de retenção.
Bomba com anilha de contra pressão em resina anti-desgaste.
Casullo de guia em goma anti-desgaste com camisa metálica.
Componentes fabricados com materiais especiais que garantizan uma forte resistencia al desgaste.

MATERIAIS - VERSÔIS ESTANDARD

Turbina: latão.
Difusores: ferro fundido EN-GJL-250.
Veio em aço inox AISI431, a perfil estriado
Boca de saída e soporte de aspiração: ferro fundido ENGJS-500/7.
Camisa externa: aço al carbono FeG450 revestido.
Dimensões e tipo da boca de saída: saída bridada.

CARACTERISTICAS

Fluido: Quimicamente e mecanicamente no agressivo, falto de sustancias solidas o abrasiva.
Pasagem corpo solido: max 3 mm.
Temperatura do liquido bombeado: max 30°C (para valores superiores, solicitar informaçoes).
Pressão maxima de operação: 95 bar.
Profundid maxima de sumergencia: 300 m debaixo o nivel do liquido.
Sentido de rotação: horario, olhando da boca de saída.
Prestação a 2900 1/min
NR250 A Qmax: 100 m³/h / Hmax: 955 m
NR250 B Qmax: 160 m³/h / Hmax: 593 m
NR250 C Qmax: 210 m³/h / Hmax: 451 m

TOLERÂNCIA PRESTAÇÃO

Bomba: UNI EN ISO 9906 Appendice A, sob pedido Nivel 1. Motor: norma IEC 60034-1.

INSTALAÇÃO

Vertical.

VERSÃO ESPECIAIS

Voltagem variados
Versoes para instalacao horizontal

ACCESÓRIOS SOB PEDIDO

Quadro electrico
Junta por cabo

MATERIALI DEI COMPONENTI PRINCIPALI
MATERIALS OF THE MAIN COMPONENTS
MATERIAS DE LOS PRINCIPALES COMPONENTS
MATÉRIAUX DES COMPOSANTS PRINCIPAUX
MATERIALEN DER HAUPTBESTANDTEILEN
MATERIAIS DOS COMPONENTES PRINCIPAIS
NR-250
A-B-C

COMPONENTE COMPONENT • COMPONENTE • COMPOSANT • BAUTEIL • COMPONENTE	VERSIONE VERSION • VERSIÓN • VERSION • VERSION • VERSÃO
	NR250
Albero e giunto Shaft and coupling Eje y mango Arbre et joint Welle und kupplung Eixo e cardã	Acciaio inox Stainless steel Acero inox Acier inoxydable Rostfreier Stahl Aço inoxidável AISI431 (1.4057)
Girante Impeller Impulsor Turbine Laufrad Turbina	Ottone Brass Latón Laiton Messine Latão
Diffusore Diffuser Difusor Diffuseur Diffusor Difusor	Ghisa Cast iron Fundicion gris Fonte Gusseisen Ferro fundido EN-GJL-250
Supporto aspirazione Suction support Soporte de aspiración Support d'aspiration Saugslager Supporte de aspiração	Ghisa Cast iron Fundicion gris Fonte Gusseisen Ferro fundido ENGJS-500/7
Bocca di mandata Outlet Orificio de impulsión Orifice de refoulement Druckeröffnung Orificio de impulsão	Ghisa Cast iron Fundicion gris Fonte Gusseisen Ferro fundido ENGJS-500/7
Tubo Pump pipe Tubo bomba Tuyau pompe Pumpenrohr Corpo da bomba	Acciaio Steel Acero Acier Stahl Aço FeG450
Copricavo Cable cover Cubrecable Couvre-câble Kabeldeckel Blindagem cabo eléctrico	Acciaio inox Stainless steel Acero inox Acier inoxydable Rostfreier Stahl Aço inoxidável AISI304 (1.4301)
Parti in gomma Rubber components Partes en goma Composants de caoutchouc Bestandteile aus Gummi Partes em goma	Gomma Rubber Goma Caoutchouc Gummi Borracha EPDM
Valvola Valve Valvula Clapet Ventil Válvula	Acciaio inox Stainless steel Acero inox Acier inoxydable Rostfreier Stahl Aço inoxidável AISI316 (1.4301)

Elenco completo dei componenti a pag. 240 • Complete list of the components on page 240 • Lista completa de los componentes a la página 240 • Liste complète des composantes à la page 240 • Komplette Liste der Bestandteile auf der Seite 240 • Listado completo dos componentes pag. 240

MOTORI
MOTORS
MOTORES
MOTEURS
MOTOREN
MOTORES

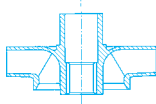

NR-250

A-B-C

2900 1/min

POMPA PUMP BOMBA POMPE PUMPE BOMBA	INSTALLAZIONE INSTALLATION INSTALACIÓN INSTALLATION EINBAU INSTALAÇÃO	P ₂	MOTORE MOTORS MOTORES MOTEURS MOTOREN MOTORES	
			8" MS-201	10" MS-251
NR-201	V	≤ 67 Kw	S	-
		75 ÷ 92 Kw	S	R
		110 ÷ 185 Kw	-	S
A	O	≤ 67 Kw	S	-
		75 ÷ 110 Kw	-	S
B - C		≤ 67 Kw	S	-
		75 ÷ 150 Kw	-	S

S = Standard

R = A richiesta • On request • Bajo demanda • Sur demande • Auf anfrage • Sob pedido

V = Verticale • Vertical • Vertical • Vertical • Vertikal • Vertical

O = Orizzontale • Horizontal • Horizontal • Horizontale • Horizontale • Horizontal

10"

SAER®

ELETTROPOMPE

NR-250
A-B-C

TABELLA DELLE CARATTERISTICHE IDRAULICHE

TABLE OF THE HYDRAULIC FEATURES

TABLA DE LAS CARACTERISTICAS HIDRAULICAS

TABLEAU DES CARACTERISTIQUES HYDRAULIQUES

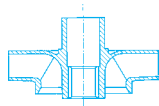
TABELLE DER HYDRAULISCHEN EIGENSCHAFTEN

TABELA DE CARACTERÍSTICAS HIDRÁULICAS

2900 1/min

Tipo Type	Motore Motor **		In (A) 3~ 400 V	Q	U.S.g.p.m.	0	154	176	198	220	264	308	352	396	440
	kW	HP			m ³ /h	0	35	40	45	50	60	70	80	90	100
				l/min	0	583	667	750	833	1000	1167	1333	1500	1667	
NR-250A/4A*	30	40	48	H (m)	160	142	140	136	130	120	108	90	70	44	
NR-250A/5A*	37	50	54		200	177	175	170	162	150	135	112	87	55	
NR-250A/6A*	45	60	89		240	213	210	204	195	180	162	135	105	66	
NR-250A/7A*	52	70	101		280	248	245	238	227	210	189	157	122	77	
NR-250A/8A*	59	80	118		320	284	280	272	260	240	216	180	140	88	
NR-250A/9A*	67	90	131		360	319,5	315	306	292,5	270	243	202,5	157,5	99	
NR-250A/10A*	75	100	147		400	355	350	340	325	300	270	225	175	110	
NR-250A/11*	92	125	177		456	412	407	396	379	352	313	269	209	143	
NR-250A/12A*	92	125	177		480	426	420	408	390	360	324	270	210	132	
NR-250A/12*	110	150	200		498	450	444	432	414	384	342	294	228	156	
NR-250A/13	110	150	200		540	487,5	481	468	448,5	416	370,5	318,5	247	169	
NR-250A/14	110	150	200		581	525	518	504	483	448	399	343	266	182	
NR-250A/15	132	180	245		623	562,5	555	540	517,5	480	427,5	367,5	285	195	
NR-250A/16	132	180	245		664	600	592	576	552	512	456	392	304	208	
NR-250A/18A	132	180	245		720	639	630	612	585	540	486	405	315	198	
NR-250A/18	150	200	270		747	675	666	648	621	576	513	441	342	234	
NR-250A/19	150	200	270		788,5	712,5	703	684	655,5	608	541,5	465,5	361	247	
NR-250A/20	170	230	308		830	750	740	720	690	640	570	490	380	260	
NR-250A/21	170	230	308		872	788	777	756	725	672	599	515	399	273	
NR-250A/22	185	250	325		913	825	814	792	759	704	627	539	418	286	
NR-250A/23	185	250	325		955	863	851	828	794	736	656	564	437	299	
Livello minimo di battente alla griglia di aspirazione (m) • Min. hydrostatic head level to the suction grid (m) • Nivel de surgencia min. de rejilla de aspiración (m) • Niveau minimum de profondeur à la grille d'aspiration (m) • Mindest Überflutung über dem Saugsieb (m) • Nivel mínimo de batente a la grelha de aspiração (m)						1	1	1	1	1	1,5	2	2	2	

* Il gruppo è disponibile anche in versione speciale per funzionamento orizzontale • The group is also available in special version for horizontal operation • Grupo disponible tambien en version especial para funcionamiento en horizontal • Le groupe est aussi disponible dans la version spéciale pour l'opération horizontale • Die Gruppe ist auch in der Ausführung fuer horizontalen Betrieb lieferbar • Grupo disponível tambien na versoes especiais para trabalho em horizontal.

** Potenza nominale motore • Rated power of motor • Potencia nominal del motor • Puissance nominale moteur • Nennleistung des Motor • Potência nominal do motor.

ELETTROPOMPE

TABELLA DELLE CARATTERISTICHE IDRAULICHE

TABLE OF THE HYDRAULIC FEATURES

TABLA DE LAS CARACTERISTICAS HIDRAULICAS

TABLEAU DES CARACTERISTIQUES HYDRAULIQUES

TABELLE DER HYDRAULISCHEN EIGENSCHAFTEN

TABELA DE CARACTERÍSTICAS HIDRÁULICAS

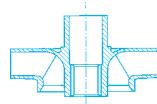

NR-250

A-B-C

2900 1/min

Tipo Type	Motore Motor **		In (A) 3~ 400 V	U.S.g.p.m. Q	0	264	308	352	396	440	528	616	705	793	881	925
	kW	HP			0	60	70	80	90	100	120	140	160	180	200	210
					l/min	1000	1167	1333	1500	1667	2000	2333	2667	3000	3333	3500
NR-250B/3A*	37	50	54	H (m)	118	103	100	96	93	88	76	63	48			
NR-250B/4A*	52	70	101		158	138	134	128	124	118	102	84	64			
NR-250B/5A*	59	80	118		197	172	167	160	155	147	127	105	80			
NR-250B/5*	67	90	131		205	180	177	172	167	160	142	115	87			
NR-250B/6A*	75	100	147		237	207	201	192	186	177	153	126	96			
NR-250B/7A*	92	125	177		276	241	234	224	217	206	178	147	112			
NR-250B/8*	110	150	200		328	288	284	276	268	256	228	184	140			
NR-250B/9A*	110	150	200		355	310	301	288	279	265	229	189	144			
NR-250B/10*	132	180	245		410	360	355	345	335	320	285	230	175			
NR-250B/11A*	132	180	245		434	379	368	352	341	325	281	231	176			
NR-250B/11*	150	200	270		451	396	391	380	369	352	314	253	193			
NR-250B/12A	150	200	270		474	414	402	384	372	354	306	252	192			
NR-250B/12	170	230	308		492	432	426	414	402	384	342	276	210			
NR-250B/13A	170	230	308		514	449	436	416	403	384	332	273	208			
NR-250B/14	185	250	325		574	504	497	483	469	448	399	322	245			
NR-250B/15A	185	250	325		593	518	503	480	465	443	383	315	240			
Livello minimo di battente alla griglia di aspirazione (m) • Min. hydrostatic head level to the suction grid (m) • Nivel de sumergencia min. de rejilla de aspiración (m) • Niveau minimum de profondeur à la grille d'aspiration (m) • Mindest Überflutung über dem Saugsieb (m) • Nivel mínimo de batente a la grelha de aspiração (m)					1	1	1	1	1	1,5	2	2,5				
NR-250C/2*	37	50	54	H (m)	82		72	70	69	67	62	58	52	44	33	27
NR-250C/3*	52	70	101		123		108	105	103,5	100,5	93	87	78	66	49,5	40,5
NR-250C/4A*	67	90	131		160		140	136	134	130	120	110	98	80	58	46
NR-250C/5*	92	125	177		205		180	175	172,5	167,5	155	145	130	110	82,5	67,5
NR-250C/6*	110	150	200		246		216	210	207	201	186	174	156	132	99	81
NR-250C/7A*	110	150	200		280		245	238	234,5	227,5	210	192,5	171,5	140	101,5	80,5
NR-250C/8A*	132	180	245		320		280	272	268	260	240	220	196	160	116	92
NR-250C/9A*	150	200	270		360		315	306	301,5	292,5	270	247,5	220,5	180	130,5	103,5
NR-250C/10	170	230	308		410		360	350	345	335	310	290	260	220	165	135
NR-250C/11	185	250	325		451		397	385	379,5	368,5	341	319	286	242	181,5	148,5
Livello minimo di battente alla griglia di aspirazione (m) • Min. hydrostatic head level to the suction grid (m) • Nivel de sumergencia min. de rejilla de aspiración (m) • Niveau minimum de profondeur à la grille d'aspiration (m) • Mindest Überflutung über dem Saugsieb (m) • Nivel mínimo de batente a la grelha de aspiração (m)						1	1	1	1	1	1	1	1,5	2	2	2,5

* Il gruppo è disponibile anche in versione speciale per funzionamento orizzontale • The group is also available in special version for horizontal operation • Grupo disponible tambien en version especial para funcionamiento en horizontal • Le groupe est aussi disponible dans la version spéciale pour l'opération horizontale • Die Gruppe ist auch in der Ausfuehrung fuer horizontalen Betrieb lieferbar • Grupo disponível tambien na versoes especiais para trabalho em horizontal.

** Potenza nominale motore • Rated power of motor • Potencia nominal del motor • Puissance nominale moteur • Nennleistung des Motor • Potência nominal do motor.

10"

SAER®
ELETTROPOMPE

NR-250A

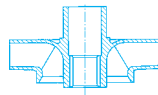
 $\cong 2900 \text{ l/min}$

CARATTERISTICHE IDRAULICHE

HYDRAULIC FEATURES
CARACTERISTICAS HIDRAULICAS / CARACTERISTIQUES HYDRAULIQUES / HYDRAULISCHE EIGENSCHAFTEN / CARACTERÍSTICAS HIDRÁULICAS

Tipo Type	Motore Motor		ln(A) 3~ 400 V	U.S.g.p.m. Q m³/h l/min	0	154	176	198	220	264	308	352	396	440
	kW	HP			0	35	40	45	50	60	70	80	90	100
					0	583	667	750	833	1000	1167	1333	1500	1667
NR-250A/4A*	30	40	48	H (m)	160	142	140	136	130	120	108	90	70	44
NR-250A/5A*	37	50	54		200	177	175	170	162	150	135	112	87	55
NR-250A/6A*	45	60	89		240	213	210	204	195	180	162	135	105	66
NR-250A/7A*	52	70	101		280	248	245	238	227	210	189	157	122	77
NR-250A/8A*	59	80	118		320	284	280	272	260	240	216	180	140	88
NR-250A/9A*	67	90	131		360	319,5	315	306	292,5	270	243	202,5	157,5	99
NR-250A/10A*	75	100	147		400	355	350	340	325	300	270	225	175	110
NR-250A/11*	92	125	177		456	412	407	396	379	352	313	269	209	143
NR-250A/12A*	92	125	177		480	426	420	408	390	360	324	270	210	132
NR-250A/12*	110	150	200		498	450	444	432	414	384	342	294	228	156
NR-250A/13	110	150	200		540	487,5	481	468	448,5	416	370,5	318,5	247	169
NR-250A/14	110	150	200		581	525	518	504	483	448	399	343	266	182
NR-250A/15	132	180	245		623	562,5	555	540	517,5	480	427,5	367,5	285	195
NR-250A/16	132	180	245		664	600	592	576	552	512	456	392	304	208
NR-250A/18A	132	180	245		720	639	630	612	585	540	486	405	315	198
NR-250A/18	150	200	270		747	675	666	648	621	576	513	441	342	234
NR-250A/19	150	200	270		788,5	712,5	703	684	655,5	608	541,5	465,5	361	247
NR-250A/20	170	230	308		830	750	740	720	690	640	570	490	380	260
NR-250A/21	170	230	308		872	788	777	756	725	672	599	515	399	273
NR-250A/22	185	250	325		913	825	814	792	759	704	627	539	418	286
NR-250A/23	185	250	325		955	863	851	828	794	736	656	564	437	299
Livello minimo di battente alla griglia di aspirazione (m) • Min. hydrostatic head level to the suction grid (m) • Nivel de surgencia min. de rejilla de aspiración (m) • Niveau minimum de profondeur à la grille d'aspiration (m) • Mindest-Überflutung über dem Saugsieb (m) • Nivel mínimo de batente a la grejilha de aspiração (m)					1	1	1	1	1	1,5	2	2	2	

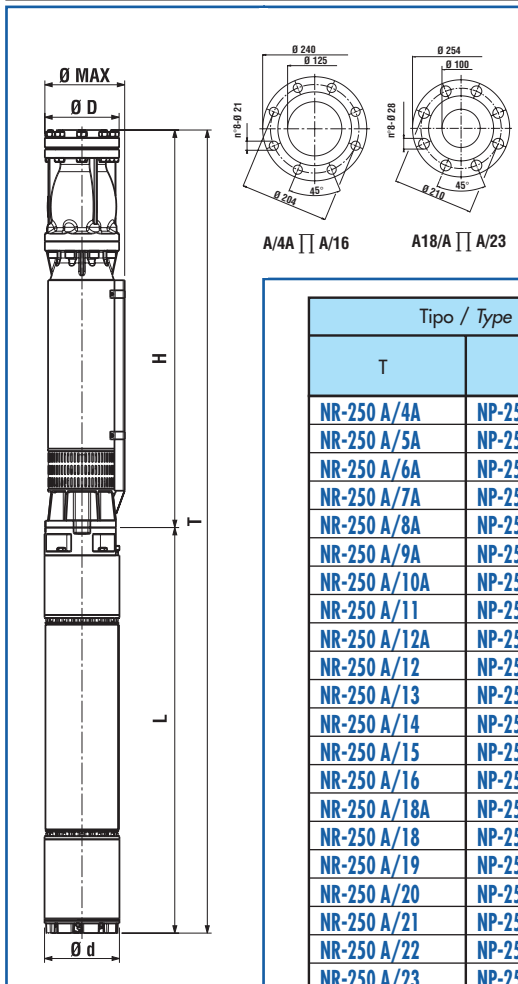

* Il gruppo è disponibile anche in versione speciale per funzionamento orizzontale • The group is also available in special version for horizontal operation • Grupo disponible tambien en version especial para funcionamiento en horizontal • Le groupe est aussi disponible dans la version spéciale pour l'opération horizontale • Die Gruppe ist auch in der Ausführung fuer horizontalen Betrieb lieferbar • Grupo disponivel tambem na versoes especiais para trabalho em horizontal.

** Potenza nominale motore • Rated power of motor • Potencia nominal del motor • Puissance nominale moteur • Nennleistung des Motor • Potência nominal do motor.

DIMENSIONI E PESI DIMENSIONS AND WEIGHT / DIMENSIONES Y PESOS DIMENSIONS ET POIDS / ABMESSUNGEN UND GEWICHTE / DIMENSÕES E PESO

Tipo / Type		T	H	L	Ø Max (mm)	Ø D "G"	Ø d (mm)	L + H		Peso (Kg)	
T	H	(mm)	(mm)	(mm)			L	NEMA	H	T	
NR-250 A/4A	NP-250 A/4A	1951	1106	845	264	5"	192	8" MS 201	NEMA 1.18.424	137	268
NR-250 A/5A	NP-250 A/5A	2111	1186	925	264	5"	192	8" MS 201	NEMA 1.18.424	149	294
NR-250 A/6A	NP-250 A/6A	2261	1266	995	264	5"	192	8" MS 201	NEMA 1.18.424	161	320
NR-250 A/7A	NP-250 A/7A	2411	1346	1065	264	5"	192	8" MS 201	NEMA 1.18.424	172	344
NR-250 A/8A	NP-250 A/8A	2561	1426	1135	264	5"	192	8" MS 201	NEMA 1.18.424	184	372
NR-250 A/9A	NP-250 A/9A	2858	1623	1235	264	5"	192	8" MS 201	NEMA 1.18.424	211	414
NR-250 A/10A	NP-250 A/10A	3038	1703	1335	264	5"	192	8" MS 201	NEMA 1.18.424	223	444
NR-250 A/11	NP-250 A/11	3278	1783	1495	264	5"	192	8" MS 201	NEMA 1.18.424	235	486
NR-250 A/12A	NP-250 A/12A	3358	1863	1495	264	5"	192	8" MS 201	NEMA 1.18.424	247	498
NR-250 A/12	NP-250 A/12	3293	1863	1430	264	5"	238	10" MS 251	-	250	605
NR-250 A/13	NP-250 A/13	3373	1943	1430	264	5"	238	10" MS 251	-	262	617
NR-250 A/14	NP-250 A/14	3453	2023	1430	264	5"	238	10" MS 251	-	273	628
NR-250 A/15	NP-250 A/15	3673	2103	1570	264	5"	238	10" MS 251	-	285	687
NR-250 A/16	NP-250 A/16	3753	2183	1570	264	5"	238	10" MS 251	-	297	699
NR-250 A/18A	NP-250 A/18A	4050	2480	1570	264	5"	238	10" MS 251	-	328	730
NR-250 A/18	NP-250 A/18	4140	2480	1660	264	5"	238	10" MS 251	-	340	775
NR-250 A/19	NP-250 A/19	4220	2560	1660	264	5"	238	10" MS 251	-	351	786
NR-250 A/20	NP-250 A/20	4260	2640	1800	264	5"	238	10" MS 251	-	363	847
NR-250 A/21	NP-250 A/21	4340	2720	1800	264	5"	238	10" MS 251	-	375	859
NR-250 A/22	NP-250 A/22	4690	2780	1910	264	5"	238	10" MS 251	-	387	909
NR-250 A/23	NP-250 A/23	4790	2880	1910	264	5"	238	10" MS 251	-	398	920

≅ 2900 l/min

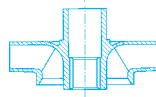

NR-250A

Moltiplicare il rendimento per il coefficiente corrispondente al vostro numero di stadi.

Multiply efficiency by the coefficient corresponding the number of stages.

Multiplicar el rendimiento por el coeficiente correspondiente a Su numero de etapas.

Multiplier le rendement par le coefficient correspondant à votre nombre d'étages.

Das Wirkungsrad mit dem der Stufenzahl entsprechenden Koeffizient multiplizieren.

Multiplicar la eficiencia por el coeficiente igual as os numeros dos estagios.

Numero di stadi				
Number of stage				
Numero de etapas				
Nombre d'étages	4	5	6	>6
Stufenzahl				
Numero de estagios				
Coefficienti				
Coefficient				
Coeficiente				
Facteur	0,97	0,98	0,99	1
Koeffizient				
Coeficiente				

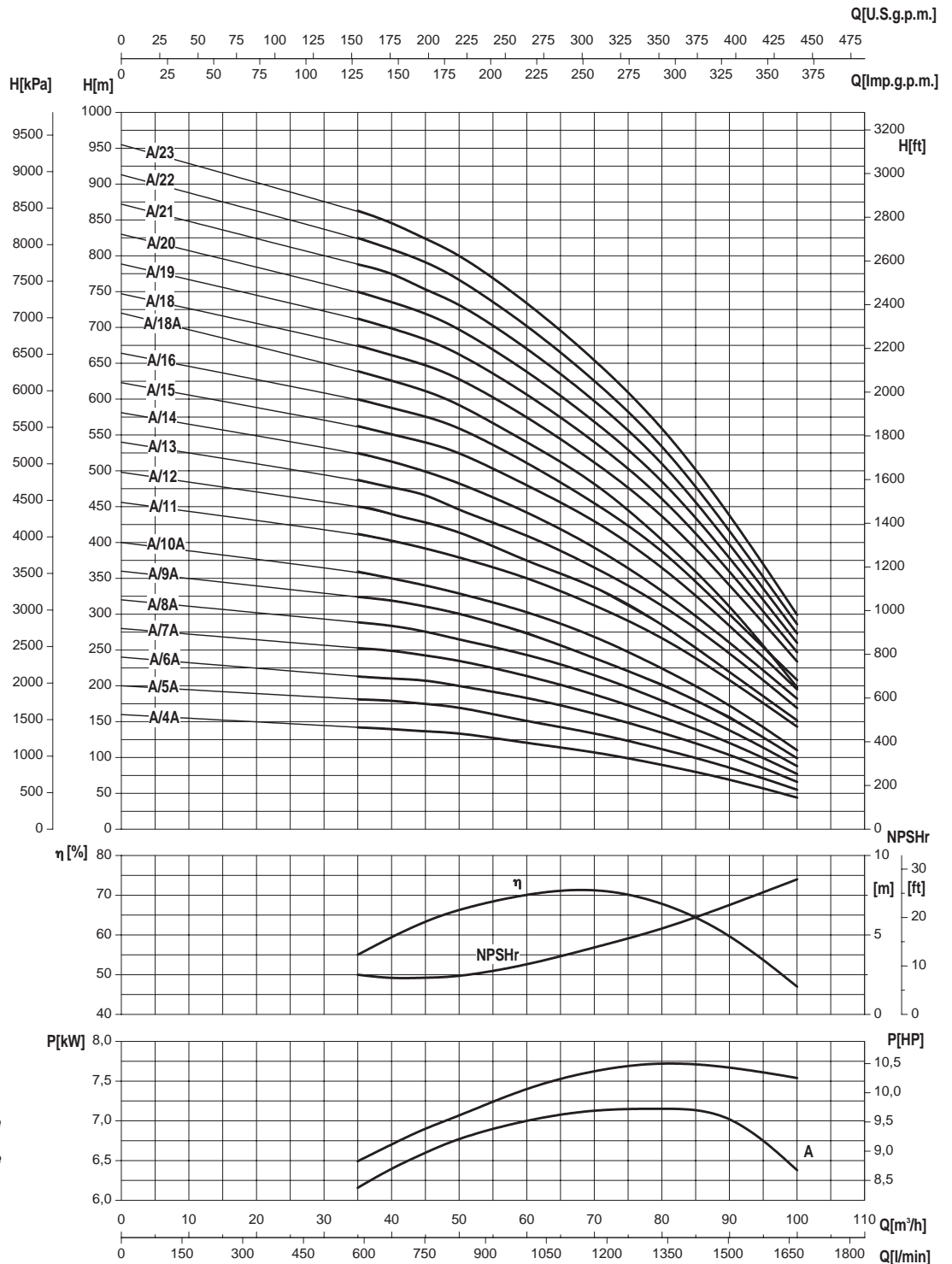

- Potenza assorbita per stadio
- Absorbed power for each single stage
- Potencia absorbida por cada etapa
- Puissance absorbée par chaque étage
- Leistungsaufnahme für jede Stufe
- Potência cada estadio

Le curve di prestazione sono basate su valori di viscosità cinematica = 1 mm²/s e densità pari a 1000 kg/m³. Tolleranza e curve secondo UNI EN ISO 9906 - Appendice A • The performance curves are based on the kinematic viscosity values = 1 mm²/s and density equal to 1000 kg/m³. Tolerance and curves according to UNI EN ISO 9906 - Attachment A • Las curvas de rendimiento se refieren a valores de viscosidad cinemática = 1 mm²/s y densidad de 1000 Kg/m³. Tolerancia de las curvas de acuerdo con UNI EN ISO 9906 - Parrafo A • Les courbes de performances sont basées sur des valeurs de viscosité cinématique égale à 1 mm²/s et une densité égale à 1000 kg/m³. Tolérance et courbes conformes aux normes UNI EN ISO 9906 - Annexe A • Die Leistungskurven beruhen auf einer kinematischen Zähflüssigkeit von 1 mm²/s und einer Dichte von 1000 kg/m³. Abweichung und Kurven gemäß UNI EN ISO 9906 - Anhang A • As curvas de rendimento referem-se a valores de viscosidade = 1 mm²/s e densidade igual a 1000 kg/m³. Tolerância das curvas de acordo com UNI EN ISO 9906 - Parágrafo A.

10"

SAER[®]
ELETTROPOMPE

NR-250B

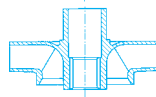
 $\cong 2900 \text{ l/min}$

CARATTERISTICHE IDRAULICHE

HYDRAULIC FEATURES

CARACTERISTICAS HIDRAULICAS / CARACTERISTIQUES HYDRAULIQUES / HYDRAULISCHE EIGENSCHAFTEN / CARACTERÍSTICAS HIDRÁULICAS

Tipo Type	Motore Motor **		In(A) 3~ 400 V	U.S.g.p.m. Q m ³ /h l/min	0	264	308	352	396	440	528	616	705
	kW	HP			0	60	70	80	90	100	120	140	160
NR-250B/3A*	37	50	54	H (m)	118	103	100	96	93	88	76	63	48
NR-250B/4A*	52	70	101		158	138	134	128	124	118	102	84	64
NR-250B/5A*	59	80	118		197	172	167	160	155	147	127	105	80
NR-250B/5*	67	90	131		205	180	177	172	167	160	142	115	87
NR-250B/6A*	75	100	147		237	207	201	192	186	177	153	126	96
NR-250B/7A*	92	125	177		276	241	234	224	217	206	178	147	112
NR-250B/8*	110	150	200		328	288	284	276	268	256	228	184	140
NR-250B/9A*	110	150	200		355	310	301	288	279	265	229	189	144
NR-250B/10*	132	180	245		410	360	355	345	335	320	285	230	175
NR-250B/11A*	132	180	245		434	379	368	352	341	325	281	231	176
NR-250B/11*	150	200	270		451	396	391	380	369	352	314	253	193
NR-250B/12A	150	200	270		474	414	402	384	372	354	306	252	192
NR-250B/12	170	230	308		492	432	426	414	402	384	342	276	210
NR-250B/13A	170	230	308		514	449	436	416	403	384	332	273	208
NR-250B/14	185	250	325		574	504	497	483	469	448	399	322	245
NR-250B/15A	185	250	325	593	518	503	480	465	443	383	315	240	

Livello minimo di battente alla griglia di aspirazione (m) • Min. hydrostatic head level to the suction grid (m) • Nivel de surgencia min. de rejilla de aspiración (m) • Niveau minimum de profondeur à la grille d'aspiration (m) • Mindest Überflutung über dem Saugsieb (m) • Nivel mínimo de batente a la grilla de aspiración (m)

1	1	1	1	1,5	2	2,5
---	---	---	---	-----	---	-----

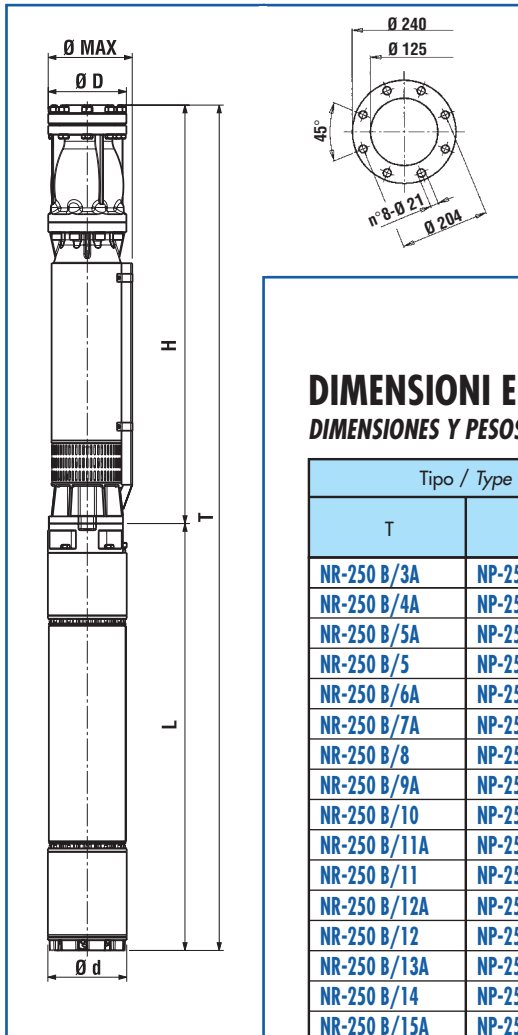

* Il gruppo è disponibile anche in versione speciale per funzionamento orizzontale • The group is also available in special version for horizontal operation • Grupo disponible tambien en version especial para funcionamiento en horizontal • Le groupe est aussi disponible dans la version spéciale pour l'opération horizontale • Die Gruppe ist auch in der Ausführung fuer horizontalen Betrieb lieferbar • Grupo disponivel tambem na versoes especiais para trabalho em horizontal.

** Potenza nominale motore • Rated power of motor • Potencia nominal del motor • Puissance nominale moteur • Nennleistung des Motor • Potência nominal do motor.

DIMENSIONI E PESI

DIMENSIONS AND WEIGHT

DIMENSIONES Y PESOS / DIMENSIONS ET POIDS / ABMESSUNGEN UND GEWICHTE / DIMENSÕES E PESO

Tipo / Type		T	H	L	Ø Max	Ø D	Ø d	L + H		Peso (Kg)	
T	H	(mm)	(mm)	(mm)	(mm)	"G"	(mm)	L	NEMA	H	T
NR-250 B/3A	NP-250 B/3A	1981	1056	925	264	5"	192	8" MS 201	NEMA 1.18.424	126	271
NR-250 B/4A	NP-250 B/4A	2211	1146	1065	264	5"	192	8" MS 201	NEMA 1.18.424	138	310
NR-250 B/5A	NP-250 B/5A	2371	1236	1135	264	5"	192	8" MS 201	NEMA 1.18.424	150	338
NR-250 B/5	NP-250 B/5	2471	1236	1235	264	5"	192	8" MS 201	NEMA 1.18.424	150	371
NR-250 B/6A	NP-250 B/6A	2661	1326	1335	264	5"	192	8" MS 201	NEMA 1.18.424	162	383
NR-250 B/7A	NP-250 B/7A	2911	1416	1495	264	5"	192	8" MS 201	NEMA 1.18.424	174	425
NR-250 B/8	NP-250 B/8	2936	1506	1430	264	5"	192	10" MS 251	-	186	541
NR-250 B/9A	NP-250 B/9A	3163	1733	1430	264	5"	238	10" MS 251	-	217	572
NR-250 B/10	NP-250 B/10	3393	1823	1570	264	5"	238	10" MS 251	-	229	631
NR-250 B/11A	NP-250 B/11A	3483	1913	1570	264	5"	238	10" MS 251	-	241	643
NR-250 B/11	NP-250 B/11	3573	1913	1660	264	5"	238	10" MS 251	-	241	676
NR-250 B/12A	NP-250 B/12A	3663	2003	1660	264	5"	238	10" MS 251	-	253	688
NR-250 B/12	NP-250 B/12	3803	2003	1800	264	5"	238	10" MS 251	-	253	737
NR-250 B/13A	NP-250 B/13A	3893	2093	1800	264	5"	238	10" MS 251	-	265	749
NR-250 B/14	NP-250 B/14	4093	2183	1910	264	5"	238	10" MS 251	-	277	799
NR-250 B/15A	NP-250 B/15A	4183	2273	1910	264	5"	238	10" MS 251	-	288	810

≅ 2900 l/min

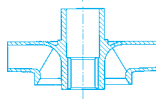

NR-250B

Moltiplicare il rendimento per il coefficiente corrispondente al vostro numero di stadi.

Multiply efficiency by the coefficient corresponding the number of stages.

Multiplicar el rendimiento por el coeficiente correspondiente a Su numero de etapas.

Multiplier le rendement par le coefficient correspondant à votre nombre d'étages.

Das Wirkungsrad mit dem der Stufenzahl entsprechenden Koeffizient multiplizieren.

Multiplicar la eficiencia por el coeficiente igual as os numeros dos estagios.

Numero di stadi				
Number of stages				
Numero de etapas				
Nombre d'étages	3	4	5	>5
Stufenzahl				
Numero de estagios				
Coefficienti				
Coeficient				
Coeficiente	0,97	0,98	0,99	1
Facteur				
Koeffizient				
Coeficiente				

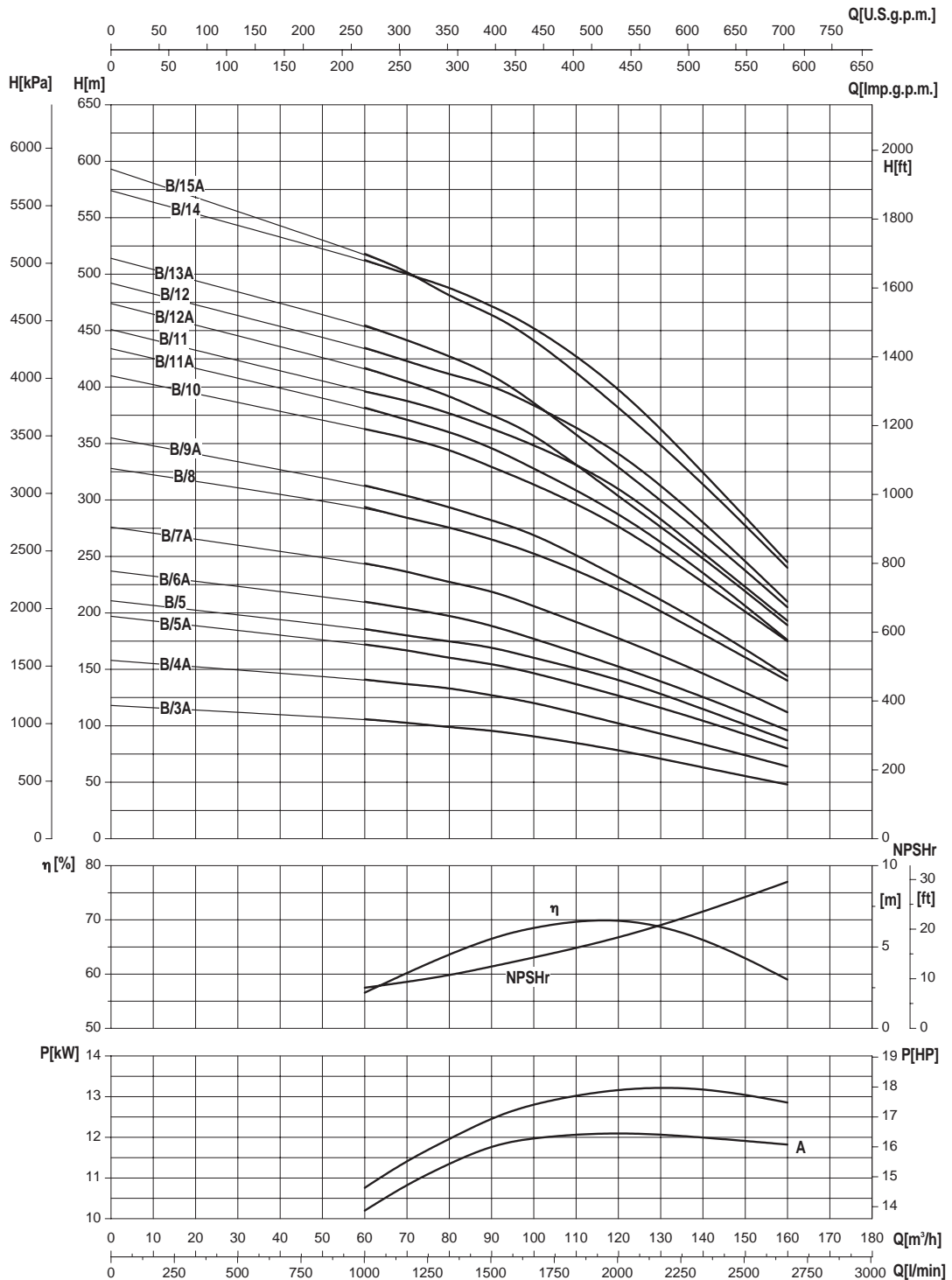

- Potenza assorbita per stadio
- Absorbed power for each single stage
- Potencia absorbida por cada etapa
- Puissance absorbée par chaque étage
- Leistungsaufnahme für jede Stufe
- Potência cada estadio

Le curve di prestazione sono basate su valori di viscosità cinematica = 1 mm²/s e densità pari a 1000 kg/m³. Tolleranza e curve secondo UNI EN ISO 9906 - Appendice A • The performance curves are based on the kinematic viscosity values = 1 mm²/s and density equal to 1000 kg/m³. Tolerance and curves according to UNI EN ISO 9906 - Attachment A • Las curvas de rendimiento se refieren a valores de viscosidad cinemática = 1 mm²/s y densidad de 1000 Kg/m³. Tolerancia de las curvas de acuerdo con UNI EN ISO 9906 - Parrafo A • Les courbes de performances sont basées sur des valeurs de viscosité cinématique égale à 1 mm²/s et une densité égale à 1000 kg/m³. Tolérance et courbes conformes aux normes UNI EN ISO 9906 - Annexe A • Die Leistungskurven beruhen auf einer kinematischen Zähflüssigkeit von 1 mm²/s und einer Dichte von 1000 kg/m³. Abweichung und Kurven gemäß UNI EN ISO 9906 - Anhang A • As curvas de rendimento referem-se a valores de viscosidade = 1 mm²/s e densidade igual a 1000 kg/m³. Tolerância das curvas de acordo com UNI EN ISO 9906 - Parágrafo A.

10"

SAER[®]
ELETTROPOMPE

NR-250C

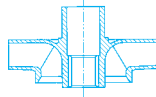

 $\cong 2900 \text{ l/min}$

CARATTERISTICHE IDRAULICHE

HYDRAULIC FEATURES

CARACTERISTICAS HIDRAULICAS / CARACTERISTIQUES HYDRAULIQUES / HYDRAULISCHE EIGENSCHAFTEN / CARACTERÍSTICAS HIDRÁULICAS

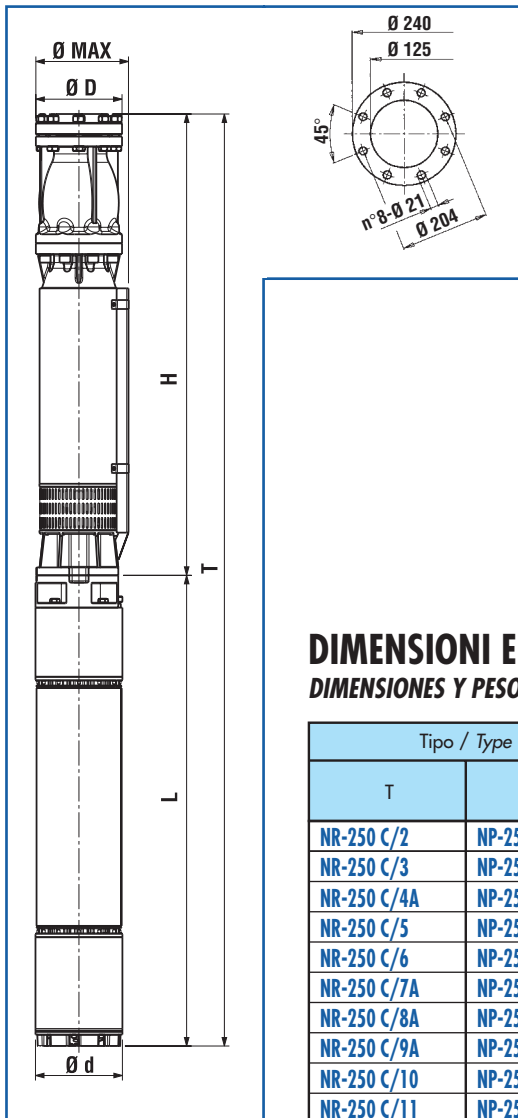
Tipo Type	Motore Motor **		In(A) 3~ 400 V	U.S.g.p.m. Q m ³ /h l/min	0	308	352	396	440	528	616	705	793	881	925
	kW	HP			0	70	80	90	100	120	140	160	180	200	210
NR-250C/2*	37	50	54	H (m)	82	72	70	69	67	62	58	52	44	33	27
NR-250C/3*	52	70	101		123	108	105	103,5	100,5	93	87	78	66	49,5	40,5
NR-250C/4A*	67	90	131		160	140	136	134	130	120	110	98	80	58	46
NR-250C/5*	92	125	177		205	180	175	172,5	167,5	155	145	130	110	82,5	67,5
NR-250C/6*	110	150	200		246	216	210	207	201	186	174	156	132	99	81
NR-250C/7A*	110	150	200		280	245	238	234,5	227,5	210	192,5	171,5	140	101,5	80,5
NR-250C/8A*	132	180	245		320	280	272	268	260	240	220	196	160	116	92
NR-250C/9A*	150	200	270		360	315	306	301,5	292,5	270	247,5	220,5	180	130,5	103,5
NR-250C/10	170	230	308		410	360	350	345	335	310	290	260	220	165	135
NR-250C/11	185	250	325		451	397	385	379,5	368,5	341	319	286	242	181,5	148,5
Livello minimo di battente alla griglia di aspirazione (m) • Min. hydrostatic head level to the suction grid (m) • Nivel de sumergencia min. de rejilla de aspiración (m) • Niveau minimum de profondeur à la grille d'aspiration (m) • Mindest Überflutung über dem Saugsieb (m) • Nivel mínimo de batente a la grelha de aspiração (m)						1	1	1	1	1	1	1,5	2	2	2



* Il gruppo è disponibile anche in versione speciale per funzionamento orizzontale • The group is also available in special version for horizontal operation • Grupo disponible tambien en version especial para funcionamiento en horizontal • Le groupe est aussi disponible dans la version spéciale pour l'opération horizontale • Die Gruppe ist auch in der Ausführung fuer horizontalen Betrieb lieferbar • Grupo disponivel tamben na versoes especiais para trabalho em horizontal.

** Potenza nominale motore • Rated power of motor • Potencia nominal del motor • Puissance nominale moteur • Nennleistung des Motor • Potência nominal do motor.

DIMENSIONI E PESI

DIMENSIONS AND WEIGHT

DIMENSIONES Y PESOS / DIMENSIONS ET POIDS / ABMESSUNGEN UND GEWICHTE / DIMENSÕES E PESO

Tipo / Type		T	H	L	Ø Max	Ø D	Ø d	L + H		Peso (Kg)	
T	H	(mm)	(mm)	(mm)	(mm)	"G"	(mm)	L	NEMA	H	T
NR-250 C/2	NP-250 C/2	1911	986	925	264	5"	192	8" MS 201	NEMA 1.18.424	115	260
NR-250 C/3	NP-250 C/3	2151	1086	1065	264	5"	192	8" MS 201	NEMA 1.18.424	130	302
NR-250 C/4A	NP-250 C/4A	2421	1186	1235	264	5"	192	8" MS 201	NEMA 1.18.424	139	342
NR-250 C/5	NP-250 C/5	2781	1286	1495	264	5"	192	8" MS 201	NEMA 1.18.424	152	403
NR-250 C/6	NP-250 C/6	2816	1386	1430	264	5"	192	10" MS 251	-	165	520
NR-250 C/7A	NP-250 C/7A	2936	1506	1430	264	5"	238	10" MS 251	-	181	536
NR-250 C/8A	NP-250 C/8A	3176	1606	1570	264	5"	238	10" MS 251	-	193	595
NR-250 C/9A	NP-250 C/9A	3483	1823	1660	264	5"	238	10" MS 251	-	221	656
NR-250 C/10	NP-250 C/10	3833	1923	1910	264	5"	238	10" MS 251	-	234	756
NR-250 C/11	NP-250 C/11	3933	2023	1910	264	5"	238	10" MS 251	-	246	768

≅ 2900 l/min

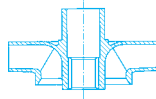

NR-250C

Moltiplicare il rendimento per il coefficiente corrispondente al vostro numero di stadi.

Multiply efficiency by the coefficient corresponding the number of stages.

Multiplicar el rendimiento por el coeficiente correspondiente a Su numero de etapas.

Multiplier le rendement par le coefficient correspondant à votre nombre d'étages.

Das Wirkungsrad mit dem der Stufenzahl entsprechenden Koeffizient multiplizieren.

Multiplicar la eficiencia por el coeficiente igual as os numeros dos estagios.

Numero di stadi				
Number of stage				
Numero de etapas				
Nombre d'étages	2	3	4	>4
Stufenzahl				
Numero de estagios				
Coefficienti				
Coefficient				
Coefficiente	0,97	0,98	0,99	1
Facteur				
Koeffizient				
Coefficiente				

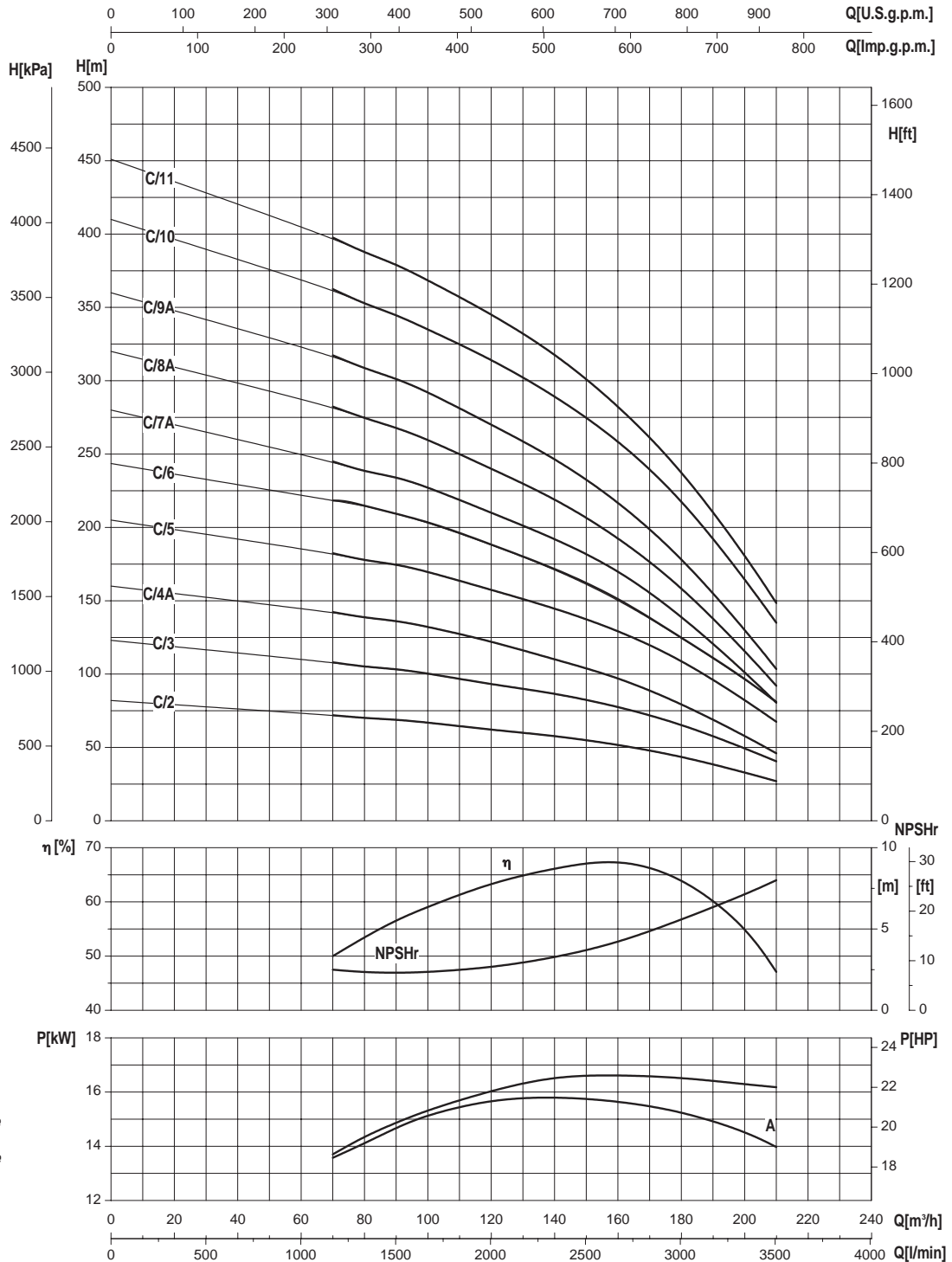

- Potenza assorbita per stadio
- Absorbed power for each single stage
- Potencia absorbida por cada etapa
- Puissance absorbée par chaque étage
- Leistungsaufnahme für jede Stufe
- Potência cada estadio

Le curve di prestazione sono basate su valori di viscosità cinematica = 1 mm²/s e densità pari a 1000 kg/m³. Tolleranza e curve secondo UNI EN ISO 9906 - Appendice A • The performance curves are based on the kinematic viscosity values = 1 mm²/s and density equal to 1000 kg/m³. Tolerance and curves according to UNI EN ISO 9906 - Attachment A • Las curvas de rendimiento se refieren a valores de viscosidad cinemática = 1 mm²/s y densidad de 1000 Kg/m³. Tolerancia de las curvas de acuerdo con UNI EN ISO 9906 - Parrafo A • Les courbes de performances sont basées sur des valeurs de viscosité cinématique égale à 1 mm²/s et une densité égale à 1000 kg/m³. Tolérance et courbes conformes aux normes UNI EN ISO 9906 - Annexe A • Die Leistungskurven beruhen auf einer kinematischen Zähflüssigkeit von 1 mm²/s und einer Dichte von 1000 kg/m³. Abweichung und Kurven gemäß UNI EN ISO 9906 - Anhang A • As curvas de rendimento referem-se a valores de viscosidade = 1 mm²/s e densidade igual a 1000 kg/m³. Tolerância das curvas de acordo com UNI EN ISO 9906 - Parágrafo A.

ELETTROPOMPE SOMMERSE 10" SEMIASSIALI

10" SEMI-AXIAL SUBMERSIBLE ELECTRIC PUMPS
ELECTROBOMBAS SUMERGIDAS SEMIAXIALES 10"
ELECTROPOMPES IMMERGEES SEMI-AXIALES 10"
HALBAXIALE ELEKTROUTERWASSERPUMPEN 10"
ELECTROBOMBAS SUBMERSÍVEIS SEMIAXIAL DE 10"

S-252
S-253

ITALIANO**IMPIEGHI**

Idonea per il sollevamento, la pressurizzazione e distribuzione in impianti civili ed industriali, alimentazione di autoclavi e cisterne, impianti di lavaggio, sistemi di irrigazione, con prelievo da pozzi con diametro minimo 264 mm, vasche o bacini naturali.

CARATTERISTICHE COSTRUTTIVE

S252/S253: gruppo elettropompa completo con motore.
 SP252/SP253: idraulica accoppiabile a motori sommersi 8" con attacco secondo NEMA 18.414-18.424 o motori sommersi 10" (per l'accoppiamento, fare riferimento alla documentazione specifica per motori sommersi).
 Giranti semiaxiali.
 Bocca di mandata completa di valvola di ritegno.
 Controspinta: pompa dotata di anello di controspinta in resina anti-usura.
 Bussole di guida in gomma anti-usura con camicia metallica.
 Diffusore completo di anello di usura in gomma antiusura.
 Componenti realizzati con materiali particolari che assicurano una forte resistenza all'usura.

MATERIALI - VERSIONI STANDARD

Giranti: ghisa EN-GJL-250 (S253: G20Mn5).
 Diffusori: ghisa EN-GJL-250 (S253: G20Mn5).
 Albero in acciaio inossidabile AISI431, con bussola conica (albero a profilo scanalato per serie XS-XVS).
 Bocca di mandata: ghisa EN-GJL-250
 Supporto di aspirazione: ghisa EN-GJL-250 (S253: G20Mn5).
 Dimensioni e tipologia bocche di mandata:

Tipologia bocche di mandata	S252/S253	SB252	XS252/XVS252
Filettata 6" G	Standard	Standard	Standard
Flangiata	A richiesta	/	/

DATI CARATTERISTICHI

Fluido: chimicamente e meccanicamente non aggressivo, privo di corpi solidi o particelle abrasive.
 Passaggio corpi solidi: max 3 mm.
 Temperatura del liquido pompato: min 0°C max 30°C (oltre, chiedere informazioni).
 Pressione massima di esercizio: 30 bar.
 Profondità massima di immersione: 300 m
 Senso di rotazione: orario, osservando dalla bocca di mandata.
 Prestazioni a 2900 l/min
 S252 A Qmax: 280 m³/h / Hmax: 288 m
 S252 B Qmax: 400 m³/h / Hmax: 240 m
 S253 A Qmax: 220 m³/h / Hmax: 388 m

TOLLERANZE PRESTAZIONI

Pompe: UNI EN ISO 9906 Appendix A, a richiesta Livello 1.
 Motore: norme IEC 60034-1.

INSTALLAZIONE

Verticale.

VERSIONI SPECIALI

Serie XS e XVS interamente in acciaio inossidabile. Serie SB in bronzo marino (fino a max 25 bar)
 Tensioni diverse
 Versione per installazione orizzontale

ACCESSORI A RICHIESTA

Quadro elettrico
 Giunzione per cavo di alimentazione

ENGLISH**APPLICATION**

Suitable for lifting, pressurising and distribution in civil and industrial installations, autoclave and cistern inlets, washing plants, irrigation systems. Draws from wells of min. diameter of 264 mm, tanks or natural basins.

CONSTRUCTION FEATURES

S252/S253: complete unit of pump with electric motor.
 SP252/SP253: hydraulic part to be connected with 8" submersible motors with coupling following NEMA 18.414-18.424 or 10" submersible motors (For coupling, please refer to the specific documentation for the submersible motors).
 Semiaxial impellers.
 Outlet complete with non return valve.
 Pump equipped with counter trust ring in anti-wear resin. Diffuser complete with wear ring in anti-wear rubber.
 Driving bushings in anti-wear rubber with metallic shell.
 Components realized with particular materials which assure an high wear resistance.

MATERIALS - STANDARD VERSION

Impellers: cast iron EN-GJL-250 (S253: G20Mn5).
 Diffusers: cast iron EN-GJL-250 (S253: G20Mn5).
 Shaft in AISI431 stainless steel with conic bushing (XS and XVS series: shaft with grooved profile).
 Outlet: cast iron EN-GJL-250
 Suction support: cast iron EN-GJL-250 (S253: G20Mn5).
 Dimensions and type of outlet:

Outlet type	S252/S253	SB252	XS252/XVS252
Threaded exit 6" G	Standard	Standard	Standard
Flanged outlet	Upon request	/	/

OPERATION DATA

Fluid: chemically and mechanically non-aggressive, without any solid substance or abrasive parts.
 Passing of solids: max 3 mm.
 Temperature of the pumped liquid: max 30°C (for higher temperature, please, verify).
 Maximum working pressure: 30 bar.
 Maximum immersion depth: 300 m under liquid level.
 Direction of rotation: clockwise, looking by the outlet.
 Performance at 2900 rpm
 S252 A Qmax: 280 m³/h / Hmax: 288 m
 S252 B Qmax: 400 m³/h / Hmax: 240 m
 S253 A Qmax: 220 m³/h / Hmax: 388 m

PERFORMANCE TOLLERANCES

Pumps: UNI EN ISO 9906 Appendix A, Level 1 on request. Motor: norms IEC 60034-1.

INSTALLATION

Vertical.

SPECIAL VERSIONS

XS and XVS Series entirely made of stainless steel
 SB series made of marine bronze (up to max 25 bar)
 Different tensions
 Version for horizontal installation

ACCESSORIES ON REQUEST

Control panel
 Cable Joint

ESPAÑOL**APLICACIONES**

Adecuada para la elevación, pressurización y distribución en instalaciones de tipo civil e industrial, distribución a autoclaves y cisternas, sistemas de lavado, sistemas de riego, con trasiego de pozos con diametro min 264 mm, tanques y cuencas.

CARACTERISTICAS DE CONSTRUCCION

S252/S253: grupo electrobomba completo con motor.
 SP252/SP253: parte hidraulica para ensamblaje con motores sumergidos 8" con ataque segun NEMA MG1-18.414-18.424 o con motores sumergidos 10" (para el acoplamiento, hacer referencia a la documentación específica para motores sumergidos).
 Impulsores semiaxiales.
 Boca de descarga completa con valvola de retencion.
 Bomba equipada con anillo de contra-empuje en resina anti-desgaste. Difusor completo con anillo de desgaste en goma anti-desgaste.
 Casquillos pilotos en goma anti-desgaste con camisa metalica.
 Componentes realizados con materiales especiales anti-desgaste.

MATERIALES - EJECUCIONES ESTANDAR

Impulsores: fundicion gris EN-GJL-250 (S253: G20Mn5).
 Difusores: fundicion gris EN-GJL-250 (S253: G20Mn5).
 Eje en acero inoxidable AISI431 con casquillo conico (XS y XVS: eje con perfil en ranura).
 Boca de descarga y soporte de aspiracion: fundicion gris EN-GJL-250 (S253: G20Mn5).
 Dimensiones y tipo bocas de descarga:

Tipo bocas de descarga	S252/S253	SB252	XS252/XVS252
Enroscada 6" G	Standard	Standard	Standard
Boca de salida	Bajo pedido	/	/

DATOS DE FUNCIONAMIENTO

Fluido: quimicamente y mecanicamente no agresivo, sin cuerpos solidos o particulas abrasivas.
 Pasaje cuerpos solidos: max 3 mm.
 Temperatura del liquido bombeado: min 0°C max 30°C (para valores superiores consultar verificación).
 Presion de funcionamiento maxima: 30 bar.
 Profundidad de sumersion maxima: 300 m debajo del nivel del liquido.
 Sentido de rotacion: orario, observando desde la boca de descarga.
 Prestaciones en 2900 l/min
 S252 A Qmax: 280 m³/h / Hmax: 288 m
 S252 B Qmax: 400 m³/h / Hmax: 240 m
 S253 A Qmax: 220 m³/h / Hmax: 388 m

TOLERANCIAS PRESTACIONES

Bombas: UNI EN ISO 9906 Parrafo A, Nivel 1 bajo demanda.
 Motor: normas IEC 60034-1.

INSTALACION

Vertical.

EJECUCIONES ESPECIALES

Serie XS y XVS completamente en acero inox
 Serie SB en bronce marino (hasta max 25 bar)
 Varias tensiones.
 Version para instalacion en horizontal

ACCESORIOS BAJO DEMANDA

Quadro electrico
 Empalme por cable



FRANÇAIS

APPLICATIONS

Indiquée pour le relevage, la surpression et la distribution dans des installations civile et industrielles, l'alimentation d'autoclaves et citernes, les installations de lavage, les systèmes d'irrigation, prélèvement dans des puits avec diamètres minimum 264 mm, des réservoirs ou des bassins naturels.

CARACTERISTIQUES DE CONSTRUCTION

S252/S253: groupe électropompe complet de moteur.
SP252/SP253: hydraulique à accoupler à moteurs immergés 8" avec accouplement selon NEMA 18.414-18.424 ou 10" (Pour l'accouplement, se référer à la documentation spécifique pour les moteurs immergés).
Turbines semiaxiales.
Orifice de refoulement avec clapet de retenue.
Pompe avec bague de contre-butée en résine anti-usure.
Diffuseur avec bague d'usure en caoutchouc anti-usure.
Bague de guide en caoutchouc anti-usure avec chemise métallique.
Composants fabriqués avec matériaux spéciales qui assurent une forte résistance à l'usure.

MATERIAUX - VERSION STANDARD

Turbines: fonte EN-GJL-250 (S253: G20Mn5).
Diffuseurs: fonte EN-GJL-250 (S253: G20Mn5).
Arbre en acier inoxydable AISI431, avec douilles conique (Série XS et XVS: arbre avec rainures).
Orifice de refoulement et support d'aspiration: fonte EN-GJL-250 (S253: G20Mn5).
Dimensions et typologie orifices de refoulement:

Typologie orifices de refoulement	S252/S253	SB252	XS252/XVS252
Sortie fileté 6" G	Standard	Standard	Standard
Sortie bridée	Sur demande	/	/

DONNEES CARACTERISTIQUES

Fluide: chimiquement et mécaniquement non agressif, sans corps solides ou particules abrasives.
Passage corps solides: max. 3 mm.
Température du liquide pompé: min 0°C max 30°C (pour des températures supérieures demander une vérification).
Pression max de service: 30 bar.
Profondeur max d'immersion: 300 m au dessous du niveau du liquide.
Sens de rotation: selon l'aiguille d'un montre, si on le regarde de l'orifice de refoulement.
Régime à 2900 1/min.
S252 A Qmax: 280 m³/h / Hmax: 288 m
S252 B Qmax: 400 m³/h / Hmax: 240 m
S253 A Qmax: 220 m³/h / Hmax: 388 m

TOLERANCES REGIMES

Pompe: UNI EN ISO 9906 Appendice A, sur demande Niveau 1.
Moteur: norme IEC 60034-1

INSTALLATION

Verticale.

VERSIONS SPECIALES

Série XS et XVS entièrement en acier inoxydable
Série SB en bronze (jusqu'à max 25 bar)
Voltages différents.
Version pour l'opération horizontale

ACCESSOIRES SUR DEMANDE

Tableaux électrique
Jonction pour câble

DEUTSCH

EINSATZ

Geeignet für die Abhebung, die Druckerhöhung und Verteilung in Zivil- und Industrieanlagen, zur Speisung von Autoklaven, Zisternen, Wasch- und Bewässerungsanlagen, mit Wasserentnahme aus Brunnen mit dem minimalen Durchmesser 264 mm, Wannen oder natürlichen Wasserbecken.

BAUEIGENSCHAFTEN

S252/S253: Gruppe von Elektropumpe mit Motor.
SP252/SP253: Pumpenkörper, der an einen Unterwassermotor 8" mit der Kupplungseinrichtung nach den Normen NEMA MG1-18.414-18.424 oder an einen Unterwassermotor 10" (Für die Kupplung wenden Sie sich an die Fachdokumentation zur Unterwassermotoren).
Halbaxiale Laufräder.
Druckeröffnung, mit einem Rückschlagventil versehen.
Gegendruckring: Die Pumpe ist mit einem Gegendruckring aus abnutzungssicherem Harz versehen.
Steuerbuchse aus abnutzungssicherem Gummi mit einem metallischen Mantel.
Der Diffusor ist mit einem Verschleissring aus abnutzungssicherem Gummi gestattet.
Die Bauteile sind aus besonderen Stoffen produziert, was zur Festigkeit gegen Abnutzung beiträgt.

STOFFE - NORMALE VERSION

Laufräder: Gußeisen EN-GJL-250 (S253: G20Mn5).
Diffusoren: Gußeisen EN-GJL-250 (S253: G20Mn5).
Welle aus rostfreiem Edelstahl AISI431, mit konischer Buchse (Die Baureihe XS und XVS: eine Keilwelle)
Druckeröffnung und Sauglager: Gußeisen EN-GJL-250 (S253: G20Mn5).
Dimensionen und Type von Druckeröffnungen:

Type von Druckeröffnungen	S252/S253	SB252	XS252/XVS252
Eröffnung 3" G	Standard	Standard	Standard
Ausführung mit der geflanschten Druckeröffnung	auf Anfrage	/	/

EIGENSCHAFTEN

Füssigkeit: chemisch und mechanisch nicht aggressiv, ohne Festkörper oder abrasive Teilchen.
Durchgang der Festkörper: max. 3 mm.
Temperatur des Fördermediums: min 0°C max 30°C (bei höherer Temperatur bitte, überprüfen Sie).
Maximaler Betriebsdruck: 30 bar.
Maximale Tauchtiefe: 300 m unter dem Füssigkeitsniveau.
Drehrichtung: den Uhrzeigersinn von der Druckeröffnung gesehen.
Leistungen bei 2900 1/min
S252 A Qmax: 280 m³/h / Hmax: 288 m
S252 B Qmax: 400 m³/h / Hmax: 240 m
S253 A Qmax: 220 m³/h / Hmax: 388 m

LEISTUNGSTOLERANZEN

Pumpe: UNI EN ISO 9906 Anhang A, auf anfrage Eben 1. Motor: Normen IEC 60034-1

EINBAU

Vertikal.

SONDERAUSFÜHRUNGEN

Die Baureihe XS und XVS völlig aus rostfreiem Edelstahl.
Die Baureihe SB aus Bronze für das Seewasser (bis max. 25 bar).
Unterschiedliche Spannungen.
Ausführung fuer horizontale Installation.

AUF ANFRAGE GELIEFERTES ZUBEHÖR

Elektrische Schalttafel
Kabelverbindung

PORTUGUÊS

APLICAÇÕES

Adequada para a elevação, pressurização e distribuição em instalações do tipo civil e industrial, distribuição a autoclaves e cisternas, sistemas de lavagem, sistemas de rega, com trasfega de poços com diametro min 264 mm, tanque bacia de rio.

CARACTERISTICAS DE CONSTRUÇÃO

S252/S253: grupo electrobomba completo com motor.
SP252/SP253: parte idraulica com acoplamento para motores submersiveis 8" segun normativa NEMA MG1- 18.414-18.424 o motores submersiveis 10" (para juntar, por favor refere à documentação específica para os motores submersiveis).
Turbinas semiaxial.
Boca de saída completa de valvula de retenção.
Bomba com anilha de contra pressão em resina anti-desgaste.
Difusores munidos de anéis de destaste em goma anti-desgaste.
Casquillo de guia em goma anti-desgaste com camisa metalica.
Componentes fabricados com materiais especiais que garantizan uma forte resistencia al desgaste.

MATERIAIS - VERSÕES ESTANDARD

Turbina: ferro fundido EN-GJL-250 (S253: G20Mn5).
Difusores: ferro fundido EN-GJL-250 (S253: G20Mn5).
Veio em aço inox AISI431, com casquillo conico (Serie XS e XVS: veio a perfil estriado).
Boca de saída e suporte de aspiração: ferro fundido EN-GJL-250 (S253: G20Mn5).
Dimensões e tipo da boca de saída:

Tipo da boca de saída	S252/S253	SB252	XS252/XVS252
Saída enroscada 6" G	Standard	Standard	Standard
Saída bridada	a petição	/	/

CARACTERISTICAS – VERSÕES ESTANDARD

Fluido: Quimicamente e mecanicamente no agressivo, falto de sustancias solidas o abrasiva.
Pasagem corpo solido: max 3 mm.
Temperatura do liquido bombeado: min 0°C max 30°C (para valores superiores, solicitar informaçoes).
Pressão maxima de operação: 30 bar.
Profundid maxima de sumergencia: 300 m debaixo o nivel do liquido.
Sentido de rotação: horario, olhando da boca de saída (antihorario por S151-K).
Prestação a 2900 1/min
S252 A Qmax: 280 m³/h / Hmax: 288 m
S252 B Qmax: 400 m³/h / Hmax: 240 m
S253 A Qmax: 220 m³/h / Hmax: 388 m

TOLERÂNCIA PRESTAÇÃO

Bomba: UNI EN ISO 9906 Appendice A, sob pedido Nivel 1. Motor: norma IEC 60034-1.

INSTALAÇÃO

Vertical.

VERSÃO ESPECIAIS

Serie XS e XVS interamente em aço inox
Serie SB em bronze marino (atê maximo 25 bar)
Voltagem variados
Versoes para instalacao horizontal

ACCESÓRIOS SOB PEDIDO

Quadro electrico
Junta por cabo

MATERIALI DEI COMPONENTI PRINCIPALI
MATERIALS OF THE MAIN COMPONENTS
MATERIAS DE LOS PRINCIPALES COMPONENTS
MATÉRIAUX DES COMPOSANTS PRINCIPAUX
MATERIALEN DER HAUPTBESTANDTEILEN
MATERIAIS DOS COMPONENTES PRINCIPAIS
S-252
A-B

COMPONENTE COMPONENT • COMPONENTE COMPOSANT • BAUTEIL • COMPONENTE	VERSIONE VERSION • VERSIÓN • VERSION • VERSION • VERSÃO			
	S252	SB252	XS252	XVS252
Albero e giunto Shaft and coupling Eje y manguito Arbre et joint Welle und kupplung Eixo e cardã	Acciaio inox Stainless steel Acero inox AISI431 (1.4057) Acier inoxydable Rostfreier Stahl Aço inoxidável		Acciaio inox Stainless steel Acero inox AISI316 (1.4362) Acier inoxydable Rostfreier Stahl Aço inoxidável	
Girante Impeller Impulsor Turbine Laufrad Turbina	Ghisa Cast iron Fundicion gris Fonte Gusseisen Ferro fundido EN-GJL-250	Bronzo Bronze Bronze Bronze Bronze G-CuSn10	Acciaio inox Stainless steel Acero inox AISI316 (1.4408) Acier inoxydable Rostfreier Stahl Aço inoxidável	
Diffusore Diffuser Difusor Diffuseur Diffusor Difusor	Ghisa Cast iron Fundicion gris Fonte Gusseisen Ferro fundido EN-GJL-250	Bronzo Bronze Bronze Bronze Bronze G-CuSn10	Acciaio inox Stainless steel Acero inox AISI316 (1.4408) Acier inoxydable Rostfreier Stahl Aço inoxidável	
Supporto aspirazione Suction support Soporte de aspiración Support d'aspiration Sauglager Suporte de aspiração	Ghisa Cast iron Fundicion gris Fonte Gusseisen Ferro fundido EN-GJL-250	Bronzo Bronze Bronze Bronze Bronze G-CuSn10	Acciaio inox Stainless steel Acero inox AISI316 (1.4408) Acier inoxydable Rostfreier Stahl Aço inoxidável	
Bocca di mandata Outlet Orificio de impulsión Orifice de refoulement Druckeröffnung Orificio de impulsão	Ghisa Cast iron Fundicion gris Fonte Gusseisen Ferro fundido EN-GJL-250	Bronzo Bronze Bronze Bronze Bronze G-CuSn10	Acciaio inox Stainless steel Acero inox AISI316 (1.4408) Acier inoxydable Rostfreier Stahl Aço inoxidável	
Copricavo Cable cover Cubrecable Couvre-câble Kabeldeckel Blindagem cabo eléctrico	Acciaio inox Stainless steel Acero inox AISI304 (1.4301) Acier inoxydable Rostfreier Stahl Aço inoxidável		Acciaio inox Stainless steel Acero inox AISI316 (1.4401) Acier inoxydable Rostfreier Stahl Aço inoxidável	
Parti in gomma Rubber components Partes en goma Composants de caoutchouc Bestandteile aus Gummi Partes em goma		Gomma Rubber Goma Caoutchouc Gummi Borracha EPDM	Gomma Rubber Goma Caoutchouc Gummi Borracha Viton	
Valvola Valve Valvula Clapet Ventil Válvula	Acciaio inox Stainless steel Acero inox AISI304 (1.4301) Acier inoxydable Rostfreier Stahl Aço inoxidável		Acciaio inox Stainless steel Acero inox AISI316 (1.4401) Acier inoxydable Rostfreier Stahl Aço inoxidável	

Elenco completo dei componenti a pag. 242-244 • Complete list of the components on page 242-244 • Lista completa de los componentes a la página 242-244 • Liste complète des composants à la page 242-244 • Komplette Liste der Bestandteile auf der Seite 242-244 • Listado complete dos componentes pag. 242-244

ELETTROPOMPE

MATERIALI DEI COMPONENTI PRINCIPALI

MATERIALS OF THE MAIN COMPONENTS

MATERIAS DE LOS PRINCIPALES COMPONENTS

MATÉRIAUX DES COMPOSANTS PRINCIPAUX

MATERIALEN DER HAUPTBESTANDTEILEN

MATERIAIS DOS COMPONENTES PRINCIPAIS

S-253

COMPONENTE COMPONENT • COMPONENTE COMPOSANT • BAUTEIL • COMPONENTE	VERSIONE VERSION • VERSIÓN • VERSION • VERSION • VERSÃO	
	S-253	
Albero e giunto Shaft and coupling • Eje y manguito Arbre et joint • Welle und kupplung • Eixo e cardã	Acciaio inox Stainless steel • Acero inox Acier inoxydable • Rostfreier Stahl • Aço inoxidável	AISI431 (1.4057)
Girante Impeller • Impulsor Turbine • Laufrad • Turbina	Acciaio Steel • Acero Acier • Stahl • Aço	G20Mn5 (1.6220)
Diffusore Diffuser • Difusor Diffuseur • Diffusor • Difusor	Acciaio Steel • Acero Acier • Stahl • Aço	G20Mn5 (1.6220)
Supporto aspirazione Suction support • Soporte de aspiración Support d'aspiration • Saugslager • Suporte de aspiração	Acciaio Steel • Acero Acier • Stahl • Aço	G20Mn5 (1.6220)
Bocca di mandata Outlet • Orificio de impulsión Orifice de refoulement • Druckeröffnung • Orificio de impulsão	Acciaio Steel • Acero Acier • Stahl • Aço	G20Mn5 (1.6220)
Copricavo Cable cover • Cubrecable Couvre-câble • Kabeldeckel • Blindagem cabo eléctrico	Acciaio inox Stainless steel • Acero inox Acier inoxydable • Rostfreier Stahl • Aço inoxidável	AISI304 (1.4301)
Parti in gomma Rubber components • Partes en goma Composants de caoutchouc • Bestandteile aus Gummi • Partes em goma	Gomma Rubber • Goma Caoutchouc • Gummi • Borracha	EPDM
Valvola Valve • Valvula Clapet • Ventil • Válvula	Ghisa Cast iron • Fundicion gris Fonte • Gusseisen • Ferro fundido	EN-GJL-250

MOTORI

MOTORS • MOTORES

MOTEURS • MOTOREN

MOTORES

2900 1/min

S-252

S-253

POMPA PUMP • BOMBA POMPE • PUMPE BOMBA	INSTALLAZIONE INSTALLATION • INSTALACIÓN INSTALLATION • EINBAU INSTALAÇÃO	P ₂	MOTORE MOTORS • MOTORES MOTEURS • MOTOREN • MOTORES	
			8" MS-201	10" MS-251
S-252 (XS-252)	V	≤ 67 Kw	S	-
		75 ÷ 92 Kw	S	R
		110 ÷ 185 Kw	-	S
		≤ 67 Kw	S	-
S-253	O	≤ 67 Kw	S	-
		75 ÷ 132 Kw	-	S

S = Standard

V = Verticale • Vertical • Vertical • Vertical • Vertikal • Vertical

R = A richiesta • On request • Bajo demanda • Sur demande • Auf anfrage • Sob pedido

O = Orizzontale • Horizontal • Horizontal • Horizontale • Horizontale • Horizontal

Caratteristiche dei motori a pag. 203 • Motors features on page 203 • Características de los motores a la página 203 • Caractéristiques des moteurs à la page 203 • Die Kennzeichen von den Motoren auf der Seite 203 • Características dos motores pag. 203

10"

SAER®

ELETTROPOMPE

S-253

A



TABELLA DELLE CARATTERISTICHE IDRAULICHE

TABLE OF THE HYDRAULIC FEATURES

TABLA DE LAS CARACTERISTICAS HIDRAULICAS

TABLEAU DES CARACTERISTIQUES HYDRAULIQUES

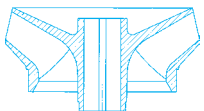
TABELLE DER HYDRAULISCHEN EIGENSCHAFTEN

TABELA DE CARACTERÍSTICAS HIDRÁULICAS

2900 1/min

Tipo Type	Motore Motor**		In(A) 3~ 400V	U.S.g.p.m.	0	440	528	616	660	704	748	792	836	880	924	968	
	kW	HP		Q	0	100	120	140	150	160	170	180	190	200	210	220	
				m ³ /h l/min	0	1667	2000	2333	2500	2667	2833	3000	3167	3333	3500	3667	
S-253A/1A*	22	30	47	H (m)	48	41	39	38	37	35	33	31	28	26	24	20	
S-253A/1*	26	35	54		53	45	43	42	41	40	39	37	35	33	31	29	
S-253A/2B*	37	50	74		82	67	64	60	57	53	49	46	40	33	28		
S-253A/2A*	45	60	89		97	82	79	75	74	70	67	62	57	52	49	44	
S-253A/2*	52	70	103		106	91	87	85	83	81	78	74	70	66	62	58	
S-253A/3B*	52	70	103		123	100	96	90	85,5	80	73,5	69	60	50	42		
S-253A/3A*	67	90	131		145,5	123	118,5	112,5	111	105	100,5	93	85,5	78	73,5	66	
S-253A/3*	75	100	147		159	136,5	130,5	127,5	124,5	121,5	117	111	105	99	93	87	
S-253A/5B*	83	113	166		205	167,5	160	150	142,5	132,5	122,5	111,5	100,0	86,5	70		
S-253A/4A*	92	125	177		194	164	158	150	148	140	134	124	114	104	98	88	
S-253A/4*	110	150	200		212	182	174	168	166	160,5	156	148	140	132	124	116	
S-253A/5A*	110	150	200		242,5	205	197,5	187,5	185	173,5	167,5	155	142,5	133,9	122,5	110	
S-253A/5*	132	180	245		265	227,5	220	211	207,5	198,6	195	185	175	165	155	145	
S-253A/6A*	132	180	245		291	246	237	225	222	210	201	188	171	162	147	132	
S-253A/6	150	200	270		318	273	261	253	249	239	234	222	210	200	186	174	
S-253A/7A	150	200	270		339,5	287	276,5	263	259	245	235	217	200	186	172	154	
S-253A/7	185	250	325		371	319	309	296	291	282	273	259	245	233	217	203	
S-253A/8A	170	230	308		388	328	316	300	296	280	268	248	228	215	196	176	
Livello minimo di battente alla griglia di aspirazione (m) • Min. hydrostatic head level to the suction grid (m) • Nivel de sumergencia min. de rejilla de aspiración (m) • Niveau minimum de profondeur à la grille d'aspiration (m) • Mindest Überflutung über dem Saugsieb (m) • Nivel mínimo de batente a la grelha de aspiração (m)					1	1	1	1,5	2	2	3	3	3	3	3	3	

* Il gruppo è disponibile anche in versione speciale per funzionamento orizzontale • The group is also available in special version for horizontal operation • Grupo disponible tambien en version especial para funcionamiento en horizontal • Le groupe est aussi disponible dans la version spéciale pour l'opération horizontale • Die Gruppe ist auch in der Ausführung fuer horizontalen Betrieb lieferbar • Grupo disponivel tambem na versoes especiais para trabalho em horizontal.

** Potenza nominale motore • Rated power of motor • Potencia nominal del motor • Puissance nominale moteur • Nennleistung des Motor • Potência nominal do motor.

*** Livello minimo di battente alla griglia di aspirazione (m) • Min. hydrostatic head level to the suction grid (m) • Nivel de sumergencia min. de rejilla de aspiración (m) • Niveau minimum de profondeur à la grille d'aspiration (m) • Mindest Überflutung über dem Saugsieb (m) • Nivel mínimo de batente a la grelha de aspiração (m)

ELETTROPOMPE

TABELLA DELLE CARATTERISTICHE IDRAULICHE

TABLE OF THE HYDRAULIC FEATURES

TABLA DE LAS CARACTERISTICAS HIDRAULICAS

TABLEAU DES CARACTERISTIQUES HYDRAULIQUES

TABELLE DER HYDRAULISCHEN EIGENSCHAFTEN

TABELA DE CARACTERÍSTICAS HIDRÁULICAS

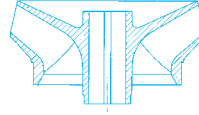

2900 1/min

S-252 A-B XS-252 B

Tipo Type	Motore Motor**		In (A) 3~ 400 V	Q															
	kW	HP		U.S.g.p.m.															
				0	440	528	705	793	881	1057	1233	1321	1409	1497	1585	1673	1761		
				0	100	120	160	180	200	240	280	300	320	340	360	380	400		
				l/min	1667	2000	2667	3000	3333	4000	4667	5000	5333	5667	6000	6333	6667		
S-252A/1*	30	40	61	H (m)	50	43,5	40,5	37,5	36	34	30	24							
S-252A/2A*	37	50	79		79	67	63	56	54	50	42	33							
S-252A/2*	59	80	118		95	82	80	75	72	68	60	48							
S-252A/3A*	59	80	118		119	100	96	87	82	77	64	47							
S-252A/3B*	67	90	133		127	110	103	95	91	86	76	61							
S-252A/3*	83	113	165		146	122	117	109	105	102	90	72							
S-252A/4B*	92	125	180		174	147	141	130	125	119	104	86							
S-252A/4*	110	150	210		190	167	162	150	144	140	124	100							
S-252A/6C	110	150	210		228	197	189	170	162	152	127	93							
S-252A/5*	132	180	250		261	208	200	187	181	172	155	128							
S-252A/6	170	230	308		288	256	247	228	220	212	187	144							
Livello minimo di battente alla griglia di aspirazione (m) • Min. hydrostatic head level to the suction grid (m) • Nivel de sumergencia min. de rejilla de aspiración (m) • Niveau minimum de profondeur à la grille d'aspiration (m) • Mindest Überflutung über dem Saugsieb (m) • Nivel mínimo de batente a la grelha de aspiração (m)						1	1	1	2	2	3	3							
S-252B/1B*	26	35	54	H (m)	41				28,5	27,5	25,5	23,5	22,5	19					
S-252B/1C*	30	40	66		45				32	31	29	27	25	23	21	18	15	12	
S-252B/1*	37	50	74		51				37,5	36	33	30	29	27	25	24	19	16	
S-252B/2B*	52	70	101		80				61	58	55	48	43	40	34	29	23	16	
S-252B/2C*	59	80	118		87				68	65	61	56	52	48	44	38	33	26	
S-252B/2*	75	100	150		98				73	72	68	63	60	56	52	47	42	35	
S-252B/3B*	75	100	150		120				92	88	83	72	65	60	52	44	35	25	
S-252B/3C*	92	125	177		131				102	98	92	85	79	73	67	58	50	40	
S-252B/3*	110	150	200		144				115	111	103	96	93	87	81	74	66	56	
S-252B/5A*	110	150	204		184				142	135	125	105	95	87	68	56	42	25	
S-252B/4*	150	200	270		195				154	150	140	131	123	114	107	98	92	81	
S-252B/5B*	132	180	246		205				160	153	144	127	116	105	92	80	66	50	
S-252B/6A*	132	180	245		218				170	163	153	126	114	104	82	67	50	30	
S-252B/5*	170	230	308		240				192	187	175	163	153	142	133	122	115	101	
Livello minimo di battente alla griglia di aspirazione (m) • Min. hydrostatic head level to the suction grid (m) • Nivel de sumergencia min. de rejilla de aspiración (m) • Niveau minimum de profondeur à la grille d'aspiration (m) • Mindest Überflutung über dem Saugsieb (m) • Nivel mínimo de batente a la grelha de aspiração (m)										1	2	2	3	3	3	3	3	3	
XS-252B/1B*	22	30	47		H (m)	38				27	26	22,5	17,5	14	10				
XS-252B/1C*	26	35	54	42					30,5	30	27,5	23,5	21	17,5	14,5	11			
XS-252B/1*	37	50	74	47					39	38	35,5	32,5	30,5	28	25,5	22	18,5		
XS-252B/2B*	45	60	89	76					54	52	45	35	28	20					
XS-252B/2C*	55	75	111	84					63	60	56	48	43	37	33	26			
XS-252B/2*	75	100	150	94					78	76	72	66	62	56	52	44	38		
XS-252B/3C*	83	113	166	126					92	90	83	71	63	53	44	33			
XS-252B/3*	110	150	210	141					117	114	106	97	91	84	75	66	55		
XS-252B/4*	150	200	270	188					156	152	144	132	124	112	104	88	76		
XS-252B/5C*	132	180	245	210					169	164	151	131	117	103	88	70	52		
XS-252B/5*	170	230	308	236				195	191	178	161	151	140	127	113	92			
Livello minimo di battente alla griglia di aspirazione (m) • Min. hydrostatic head level to the suction grid (m) • Nivel de sumergencia min. de rejilla de aspiración (m) • Niveau minimum de profondeur à la grille d'aspiration (m) • Mindest Überflutung über dem Saugsieb (m) • Nivel mínimo de batente a la grelha de aspiração (m)									1	2	2	3	3	3	3	3	3		

10"

SAER[®]
ELETTROPOMPE

S-253A

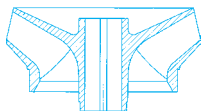

 $\cong 2900 \text{ l/min}$

CARATTERISTICHE IDRAULICHE

HYDRAULIC FEATURES

CARACTERISTICAS HIDRAULICAS / CARACTERISTIQUES HYDRAULIQUES / HYDRAULISCHE EIGENSCHAFTEN / CARACTERÍSTICAS HIDRÁULICAS

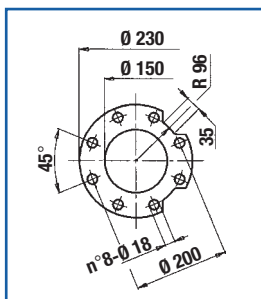
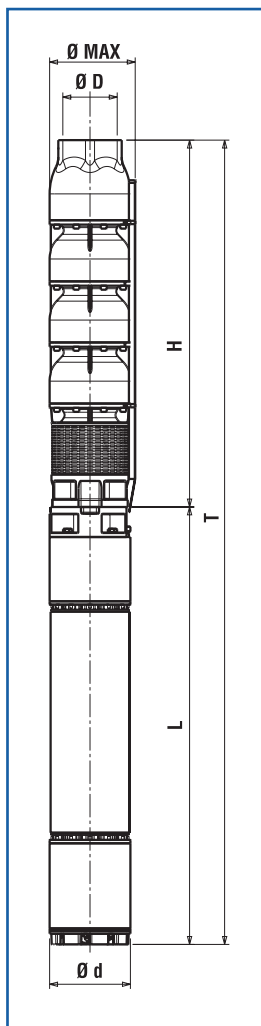
Tipo Type	Motore Motor**		In(A) 3~ 400V	U.S.g.p.m.												
	kW	HP		Q												
				m ³ /h l/min												
S-253A/1A*	22	30	47	48	41	39	38	37	35	33	31	28	26	24	20	
S-253A/1*	26	35	54	53	45	43	42	41	40	39	37	35	33	31	29	
S-253A/2B*	37	50	74	82	67	64	60	57	53	49	46	40	33	28		
S-253A/2A*	45	60	89	97	82	79	75	74	70	67	62	57	52	49	44	
S-253A/2*	52	70	103	106	91	87	85	83	81	78	74	70	66	62	58	
S-253A/3B*	52	70	103	123	100	96	90	85,5	80	73,5	69	60	50	42		
S-253A/3A*	67	90	131	145,5	123	118,5	112,5	111	105	100,5	93	85,5	78	73,5	66	
S-253A/3*	75	100	147	159	136,5	130,5	127,5	124,5	121,5	117	111	105	99	93	87	
S-253A/5B*	83	113	166	205	167,5	160	150	142,5	132,5	122,5	111,5	100,0	86,5	70		
S-253A/4A*	92	125	177	194	164	158	150	148	140	134	124	114	104	98	88	
S-253A/4*	110	150	200	212	182	174	168	166	160,5	156	148	140	132	124	116	
S-253A/5A*	110	150	200	242,5	205	197,5	187,5	185	173,5	167,5	155	142,5	133,9	122,5	110	
S-253A/5*	132	180	245	265	227,5	220	211	207,5	198,6	195	185	175	165	155	145	
S-253A/6A*	132	180	245	291	246	237	225	222	210	201	188	171	162	147	132	
S-253A/6	150	200	270	318	273	261	253	249	239	234	222	210	200	186	174	
S-253A/7A	150	200	270	339,5	287	276,5	263	259	245	235	217	200	186	172	154	
S-253A/7	185	250	325	371	319	309	296	291	282	273	259	245	233	217	203	
S-253A/8A	170	230	308	388	328	316	300	296	280	268	248	228	215	196	176	
Livello minimo di battente alla griglia di aspirazione (m) • Min. hydrostatic head level to the suction grid (m) • Nivel de surgencia min. de rejilla de aspiración (m) • Niveau minimum de profondeur à la grille d'aspiration (m) • Mindest Überflutung über dem Saugsieb (m) • Nivel mínimo de batente a la grelha de aspiração (m)					1	1	1	1,5	2	2	3	3	3	3	3	3



* Il gruppo è disponibile anche in versione speciale per funzionamento orizzontale • The group is also available in special version for horizontal operation • Grupo disponible tambien en version especial para funcionamiento en horizontal • Le groupe est aussi disponible dans la version spéciale pour l'opération horizontale • Die Gruppe ist auch in der Ausführung fuer horizontalen Betrieb lieferbar • Grupo disponivel tambem na versoes especiais para trabalho em horizontal.

** Potenza nominale motore • Rated power of motor • Potencia nominal del motor • Puissance nominale moteur • Nennleistung des Motor • Potência nominal do motor.

DIMENSIONI E PESI

DIMENSIONS AND WEIGHT

DIMENSIONES Y PESOS / DIMENSIONS ET POIDS / ABMESSUNGEN UND GEWICHTE / DIMENSÕES E PESO

Tipo / Type		T (mm)	H (mm)	L (mm)	Ø Max (mm)	Ø D "G"	Ø d (mm)	L + H		Peso (Kg)	
T	H							L	NEMA	H	T
S253-A1A	SP253-A1A	1447	682	765	255	6"	192	MS201	1.18.424	66	176
S253-A1	SP253-A1	1527	682	845	255	6"	192	MS201	1.18.424	66	192
S253-A2B	SP253-A2B	1804	879	925	255	6"	192	MS201	1.18.424	87,5	229,5
S253-A2A	SP253-A2A	1874	879	995	255	6"	192	MS201	1.18.424	87,5	243,5
S253-A2	SP253-A2	1962	897	1065	255	6"	192	MS201	1.18.424	87,5	257,5
S253-A3B	SP253-A3B	2177	1112	1065	255	6"	192	MS201	1.18.424	109	279
S253-A3A	SP253-A3A	2347	1112	1235	255	6"	192	MS201	1.18.424	109	313
S253-A3	SP253-A3	2447	1112	1335	255	6"	192	MS201	1.18.424	109	332
S253-A5B	SP253-A5B	2957	1542	1415	255	6"	192	MS201	1.18.424	130,5	369,5
S253-A4A	SP253-A4A	2822	1327	1495	255	6"	192	MS201	1.18.424	130,5	385,5
S253-A4	SP253-A4	2757	1327	1430	255	6"	255	MS251	-	130,5	494,5
S253-A5A	SP253-A5A	2972	1542	1430	255	6"	255	MS251	-	152	516
S253-A5	SP253-A5	3112	1542	1570	255	6"	255	MS251	-	152	550
S253-A6A	SP253-A6A	3327	1757	1570	255	6"	255	MS251	-	173,5	571,5
S253-A6	SP253-A6	3417	1757	1660	255	6"	255	MS251	-	173,5	593,5
S253-A7A	SP253-A7A	3632	1972	1660	255	6"	255	MS251	-	195	615
S253-A7	SP253-A7	3882	1972	1910	255	6"	255	MS251	-	195	676
S253-A8A	SP253-A8A	3987	2187	1800	255	6"	255	MS251	-	216,5	670,5

≅ 2900 l/min

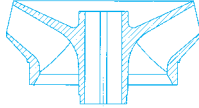

S-253A

Moltiplicare il rendimento per il coefficiente corrispondente al vostro numero di stadi.

Multiply efficiency by the coefficient corresponding the number of stages.

Multiplicar el rendimiento por el coeficiente correspondiente a Su numero de etapas.

Multiplier le rendement par le coefficient correspondant à votre nombre d'étages.

Das Wirkungsrad mit dem der Stufenzahl entsprechenden Koeffizient multiplizieren.

Multiplicar la eficiencia por el coeficiente igual a os numeros dos estagios.

Numero di stadi Number of stage Numero de etapas Nombre d'étages Stufenzahl Numero de estagios	1	2	3	>3
Coefficienti Coefficient Coeficiente Facteur Koeffizient Coeficiente	0,97	0,98	0,99	1

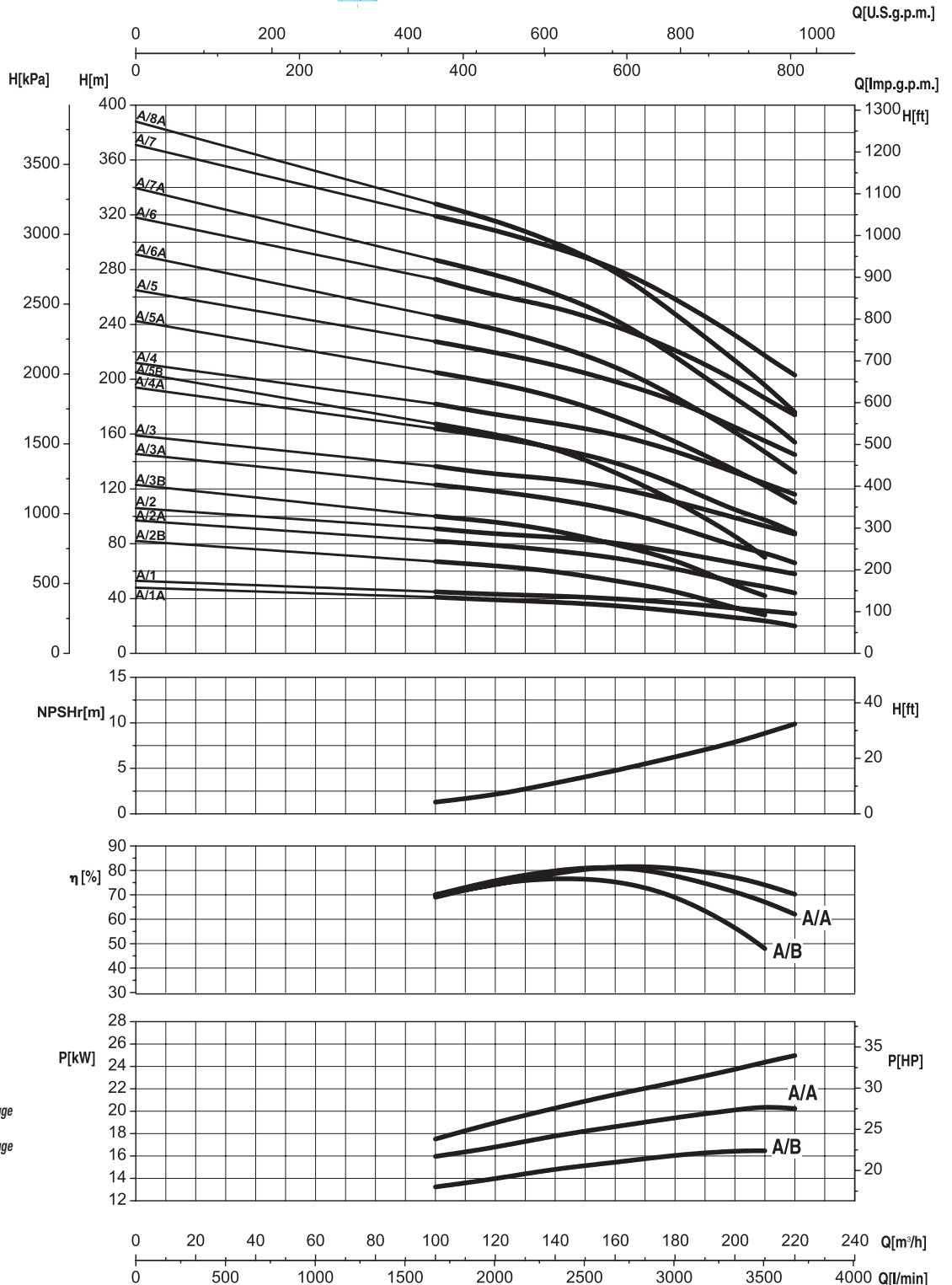

- Potenza assorbita per stadio
- Absorbed power for each single stage
- Potencia absorbida por cada etapa
- Puissance absorbée par chaque étage
- Leistungsaufnahme für jede Stufe
- Potência cada estadio

Le curve di prestazione sono basate su valori di viscosità cinematica = 1 mm²/s e densità pari a 1000 kg/m³. Tolleranza e curve secondo UNI EN ISO 9906 - Appendice A • The performance curves are based on the kinematic viscosity values = 1 mm²/s and density equal to 1000 kg/m³. Tolerance and curves according to UNI EN ISO 9906 - Attachment A • Las curvas de rendimiento se refieren a valores de viscosidad cinemática = 1 mm²/s y densidad de 1000 Kg/m³. Tolerancia de las curvas de acuerdo con UNI EN ISO 9906 - Parrafo A • Les courbes de performances sont basées sur des valeurs de viscosité cinématique égale à 1 mm²/s et une densité égale à 1000 kg/m³. Tolérance et courbes conformes aux normes UNI EN ISO 9906 - Annexe A • Die Leistungskurven beruhen auf einer kinematischen Zähflüssigkeit von 1 mm²/s und einer Dichte von 1000 kg/m³. Abweichung und Kurven gemäß UNI EN ISO 9906 - Anhang A • As curvas de rendimento referem-se a valores de viscosidade = 1 mm²/s e densidade igual a 1000 kg/m³. Tolerância das curvas de acordo com UNI EN ISO 9906 - Parágrafo A.

10"

SAER[®]
ELETTROPOMPE

S-252A

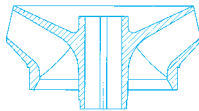

 $\cong 2900 \text{ l/min}$

CARATTERISTICHE IDRAULICHE

HYDRAULIC FEATURES

CARACTERISTICAS HIDRAULICAS / CARACTERISTIQUES HYDRAULIQUES / HYDRAULISCHE EIGENSCHAFTEN / CARACTERÍSTICAS HIDRÁULICAS

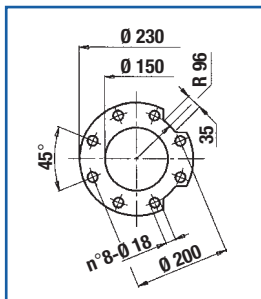
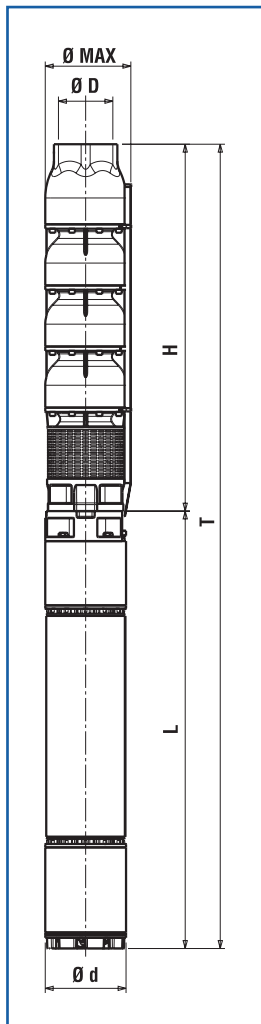
Tipo Type	Motore Motor**		In(A) 3~ 400V	U.S.g.p.m. Q m ³ /h l/min	0	440	528	616	705	793	881	969	1057	1145	1233
	kW	HP			0	100	120	140	160	180	200	220	240	260	280
S-252A/1*	30	40	61	H (m)	50	43,5	40,5	39	37,5	36	34	32	30	27	24
S-252A/2A*	37	50	79		79	67	63	59	56	54	50	46	42	38	33
S-252A/2*	60	80	118		95	82	80	78	75	72	68	64	60	54	48
S-252A/3A*	60	80	118		119	100	96	90	87	82	77	72	64	57	47
S-252A/3B*	67	90	133		127	110	103	99	95	91	86	81	76	68	61
S-252A/3*	83	113	165		146	122	117	112	109	105	102	96	90	81	72
S-252A/4B*	92	125	180		174	147	141	135	130	125	119	112	104	95	86
S-252A/4*	110	150	210		190	167	162	156	150	144	140	132	124	110	100
S-252A/6C	110	150	210		228	197	189	180	170	162	152	140	127	111	93
S-252A/5*	132	180	250		261	208	200	193	187	181	172	165	155	142	128
S-252A/6	170	230	308		288	256	247	236	228	220	212	200	187	166	144
Livello minimo di battente alla griglia di aspirazione (m) • Min. hydrostatic head level to the suction grid (m) • Nivel de sumergencia min. de rejilla de aspiración (m) • Niveau minimum de profondeur à la grille d'aspiration (m) • Mindest Überflutung über dem Saugsieb (m) • Nivel mínimo de balente a la rejilla de aspiración (m)					1	1	1	1	2	2	3	3	3	3	



* Il gruppo è disponibile anche in versione speciale per funzionamento orizzontale • The group is also available in special version for horizontal operation • Grupo disponible tambien en version especial para funcionamiento en horizontal • Le groupe est aussi disponible dans la version spéciale pour l'opération horizontale • Die Gruppe ist auch in der Ausführung fuer horizontalen Betrieb lieferbar • Grupo disponivel tambien na versoes especiais para trabalho em horizontal.

** Potenza nominale motore • Rated power of motor • Potencia nominal del motor • Puissance nominale moteur • Nennleistung des Motor • Potência nominal do motor.

DIMENSIONI E PESI

DIMENSIONS AND WEIGHT

DIMENSIONES Y PESOS / DIMENSIONS ET POIDS / ABMESSUNGEN UND GEWICHTE / DIMENSÕES E PESO

Tipo / Type		T	H	L	Ø Max	Ø D	Ø d	L + H		Peso (Kg)	
T	H	(mm)	(mm)	(mm)	(mm)	"G"	(mm)	L	NEMA	H	T
S-252 A/1	SP-252 A/1	1578	733	845	255	6"	192	8" MS 201	NEMA 1.18.424	66	197
S-252 A/2A	SP-252 A/2A	1841	916	925	255	6"	192	8" MS 201	NEMA 1.18.424	87,5	232,5
S-252 A/2	SP-252 A/2	2051	916	1135	255	6"	192	8" MS 201	NEMA 1.18.424	87,5	275,5
S-252 A/3A	SP-252 A/3A	2234	1099	1135	255	6"	192	8" MS 201	NEMA 1.18.424	109	297
S-252 A/3B	SP-252 A/3B	2334	1099	1235	255	6"	192	8" MS 201	NEMA 1.18.424	109	312
S-252 A/3	SP-252 A/3	2514	1099	1415	255	6"	192	8" MS 201	NEMA 1.18.424	109	348
S-252 A/4B	SP-252 A/4B	2777	1282	1495	255	6"	192	8" MS 201	NEMA 1.18.424	130,5	381,5
S-252 A/4	SP-252 A/4	2712	1282	1430	255	6"	238	10" MS 251	-	130,5	485
S-252 A/6C	SP-252 A/6C	3078	1648	1430	255	6"	238	10" MS 251	-	173,5	528,5
S-252 A/5	SP-252 A/5	3035	1465	1570	255	6"	238	10" MS 251	-	152	554
S-252 A/6	SP-252 A/6	3448	1648	1800	255	6"	238	10" MS 251	-	173,5	627

≅ 2900 l/min

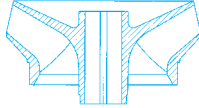

S-252A

Moltiplicare il rendimento per il coefficiente corrispondente al vostro numero di stadi.

Multiply efficiency by the coefficient corresponding the number of stages.

Multiplicar el rendimiento por el coeficiente correspondiente a Su numero de etapas.

Multiplier le rendement par le coefficient correspondant à votre nombre d'étages.

Das Wirkungsrad mit dem der Stufenzahl entsprechenden Koeffizient multiplizieren.

Multiplicar la eficiencia por el coeficiente igual a os numeros dos estagios.

Numero di stadi Number of stage Numero de etapas Nombre d'étages Stufenzahl Numero de estagios	1	2	3	>3
Coefficienti Coefficient Coeficiente Facteur Koeffizient Coeficiente	0,97	0,98	0,99	1

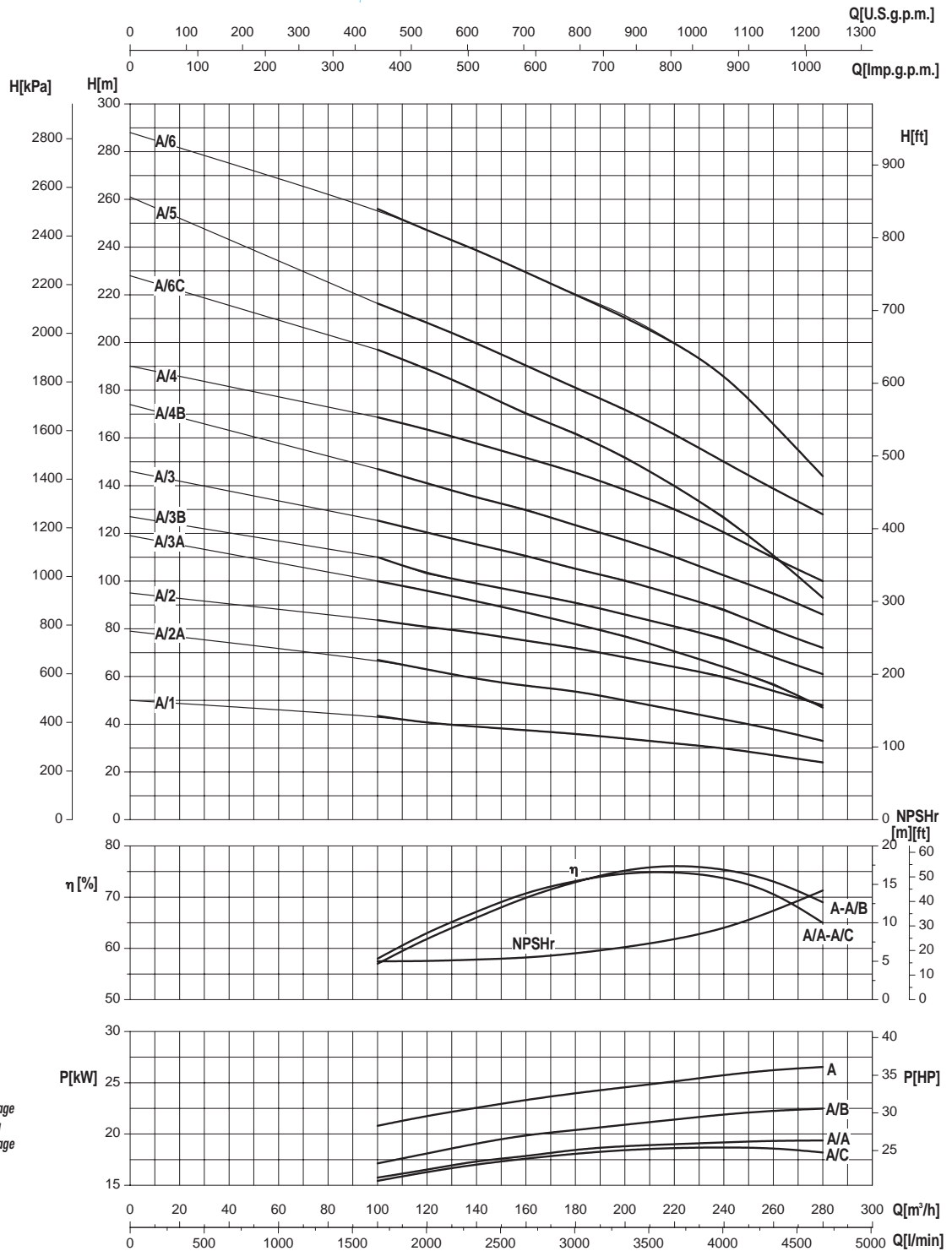

- Potenza assorbita per stadio
- Absorbed power for each single stage
- Potencia absorbida por cada etapa
- Puissance absorbée par chaque étage
- Leistungsaufnahme für jede Stufe
- Potência cada estadio

Le curve di prestazione sono basate su valori di viscosità cinematica = 1 mm²/s e densità pari a 1000 kg/m³. Tolleranza e curve secondo UNI EN ISO 9906 - Appendice A • The performance curves are based on the kinematic viscosity values = 1 mm²/s and density equal to 1000 kg/m³. Tolerance and curves according to UNI EN ISO 9906 - Attachment A • Las curvas de rendimiento se refieren a valores de viscosidad cinemática = 1 mm²/s y densidad de 1000 Kg/m³. Tolerancia de las curvas de acuerdo con UNI EN ISO 9906 - Parrafo A • Les courbes de performances sont basées sur des valeurs de viscosité cinématique égale à 1 mm²/s et une densité égale à 1000 kg/m³. Tolérance et courbes conformes aux normes UNI EN ISO 9906 - Annexe A • Die Leistungskurven beruhen auf einer kinematischen Zähflüssigkeit von 1 mm²/s und einer Dichte von 1000 kg/m³. Abweichung und Kurven gemäß UNI EN ISO 9906 - Anhang A • As curvas de rendimento referem-se a valores de viscosidade = 1 mm²/s e densidade igual a 1000 kg/m³. Tolerância das curvas de acordo com UNI EN ISO 9906 - Parágrafo A.

10"

SAER[®]
ELETTROPOMPE

S-252B

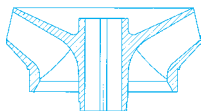

 $\cong 2900 \text{ l/min}$

CARATTERISTICHE IDRAULICHE

HYDRAULIC FEATURES

CARACTERISTICAS HIDRAULICAS / CARACTERISTIQUES HYDRAULIQUES / HYDRAULISCHE EIGENSCHAFTEN / CARACTERÍSTICAS HIDRÁULICAS

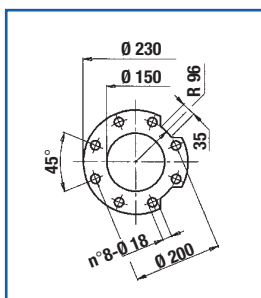
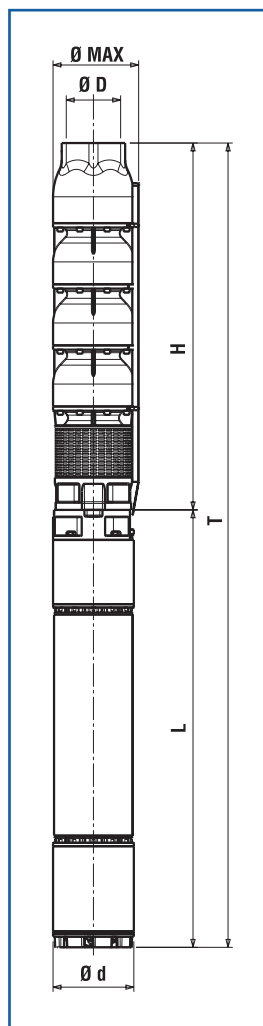
Tipo Type	Motore Motor**		In(A) 3~ 400V	U.S.g.p.m. Q m ³ /h l/min	0	793	881	969	1057	1145	1233	1321	1409	1497	1585	1673	1761
	kW	HP			0	180	200	220	240	260	280	300	320	340	360	380	400
S-252B/1B *	26	35	54	H (m)	41	28,5	27,5	26,5	25,5	24,5	23,5	22,5	19				
S-252B/1C *	30	40	66		45	32	31	30	29	28	27	25	23	21	18	15	12
S-252B/1 *	37	50	74		51	37,5	36	35	33	31	30	29	27	25	24	19	16
S-252B/2B *	52	70	101		80	61	58	57	55	51	48	43	40	34	29	23	16
S-252B/2C *	60	80	118		87	68	65	63	61	60	56	52	48	44	38	33	26
S-252B/2 *	75	100	150		98	73	72	70	68	66	63	60	56	52	47	42	35
S-252B/3B *	75	100	150		120	92	88	86	83	77	72	65	60	52	44	35	25
S-252B/3C *	92	125	177		131	102	98	95	92	90	85	79	73	67	58	50	40
S-252B/3 *	110	150	200		144	115	111	108	103	100	96	93	87	81	74	66	56
S-252B/5A *	110	150	204		184	142	135	131	125	116	105	95	87	68	56	42	25
S-252B/4 *	150	200	270		195	154	150	145	140	136	131	123	114	107	98	92	81
S-252B/5B *	132	180	246		205	160	153	150	144	135	127	116	105	92	80	66	50
S-252B/6A *	132	180	245		218	170	163	158	153	138	126	114	104	82	67	50	30
S-252B/5 *	170	230	308		240	192	187	181	175	170	163	153	142	133	122	115	101
Livello minimo di battente alla griglia di aspirazione (m) • Min. hydrostatic head level to the suction grid (m) • Nivel de surgencia min. de rejilla de aspiración (m) • Niveau minimum de profondeur à la grille d'aspiration (m) • Mindest Überflutung über dem Saugsieb (m) • Nivel mínimo de batente a la grejha de aspiração (m)						1	2	2	2	3	3	3	3	3	3	3	3



* Il gruppo è disponibile anche in versione speciale per funzionamento orizzontale • The group is also available in special version for horizontal operation • Grupo disponible también en version especial para funcionamiento en horizontal • Le groupe est aussi disponible dans la version spéciale pour l'opération horizontale • Die Gruppe ist auch in der Ausführung fuer horizontalen Betrieb lieferbar • Grupo disponivel tambem na versoes especiais para trabalho em horizontal.

** Potenza nominale motore • Rated power of motor • Potencia nominal del motor • Puissance nominale moteur • Nennleistung des Motor • Potência nominal do motor.

DIMENSIONI E PESI

DIMENSIONS AND WEIGHT / DIMENSIONES Y PESOS / DIMENSIONS ET POIDS
 ABMESSUNGEN UND GEWICHTE / DIMENSÕES E PESO

Tipo / Type		T	H	L	Ø Max	Ø D	Ø d	L + H		Peso (Kg)	
T	H	(mm)	(mm)	(mm)	(mm)	"G"	(mm)	L	NEMA	H	T
S-252B/1B	SP-252B/1B	1498	733	845	255	6"	192	8" MS 201	NEMA 1.18.424	67	193
S-252B/1C	SP-252B/1C	1578	733	845	255	6"	192	8" MS 201	NEMA 1.18.424	67	198
S-252B/1	SP-252B/1	1658	733	925	255	6"	192	8" MS 201	NEMA 1.18.424	67	212
S-252B/2B	SP-252B/2B	1981	916	1065	255	6"	192	8" MS 201	NEMA 1.18.424	88,5	260,5
S-252B/2C	SP-252B/2C	1911	916	1135	255	6"	192	8" MS 201	NEMA 1.18.424	88,5	272,5
S-252B/2	SP-252B/2	2251	916	1335	255	6"	192	8" MS 201	NEMA 1.18.424	88,5	311,5
S-252B/3B	SP-252B/3B	2434	1099	1335	255	6"	192	8" MS 201	NEMA 1.18.424	110	333
S-252B/3C	SP-252B/3C	2594	1099	1495	255	6"	192	8" MS 201	NEMA 1.18.424	110	365
S-252B/3	SP-252B/3	2529	1099	1430	255	6"	192	10" MS 251	-	110	474
S-252B/5A	SP-252B/5A	2895	1465	1430	255	6"	238	10" MS 251	-	153	517
S-252B/4	SP-252B/4	2492	1282	1660	255	6"	238	10" MS 251	-	131,5	551,5
S-252B/5B	SP-252B/5B	3035	1465	1570	255	6"	238	10" MS 251	-	153	551
S-252B/6A	SP-252B/6A	3218	1648	1570	255	6"	238	10" MS 251	-	173,5	571,5
S-252B/5	SP-252B/5	3265	1465	1800	255	6"	238	10" MS 251	-	153	607

≅ 2900 l/min

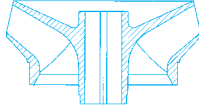

S-252B

Moltiplicare il rendimento per il coefficiente corrispondente al vostro numero di stadi.

Multiply efficiency by the coefficient corresponding the number of stages.

Multiplicar el rendimiento por el coeficiente correspondiente a Su numero de etapas.

Multiplier le rendement par le coefficient correspondant à votre nombre d'étages.

Das Wirkungsrad mit dem der Stufenzahl entsprechenden Koeffizient multiplizieren.

Multiplicar la eficiencia por el coeficiente igual a os numeros dos estagios.

Numero di stadi				
Number of stage				
Numero de etapas				
Nombre d'étages	1	2	3	>3
Stufenzahl				
Numero de estagios				
Coefficienti				
Coefficient				
Coeficiente	0,97	0,98	0,99	1
Facteur				
Koeffizient				
Coeficiente				

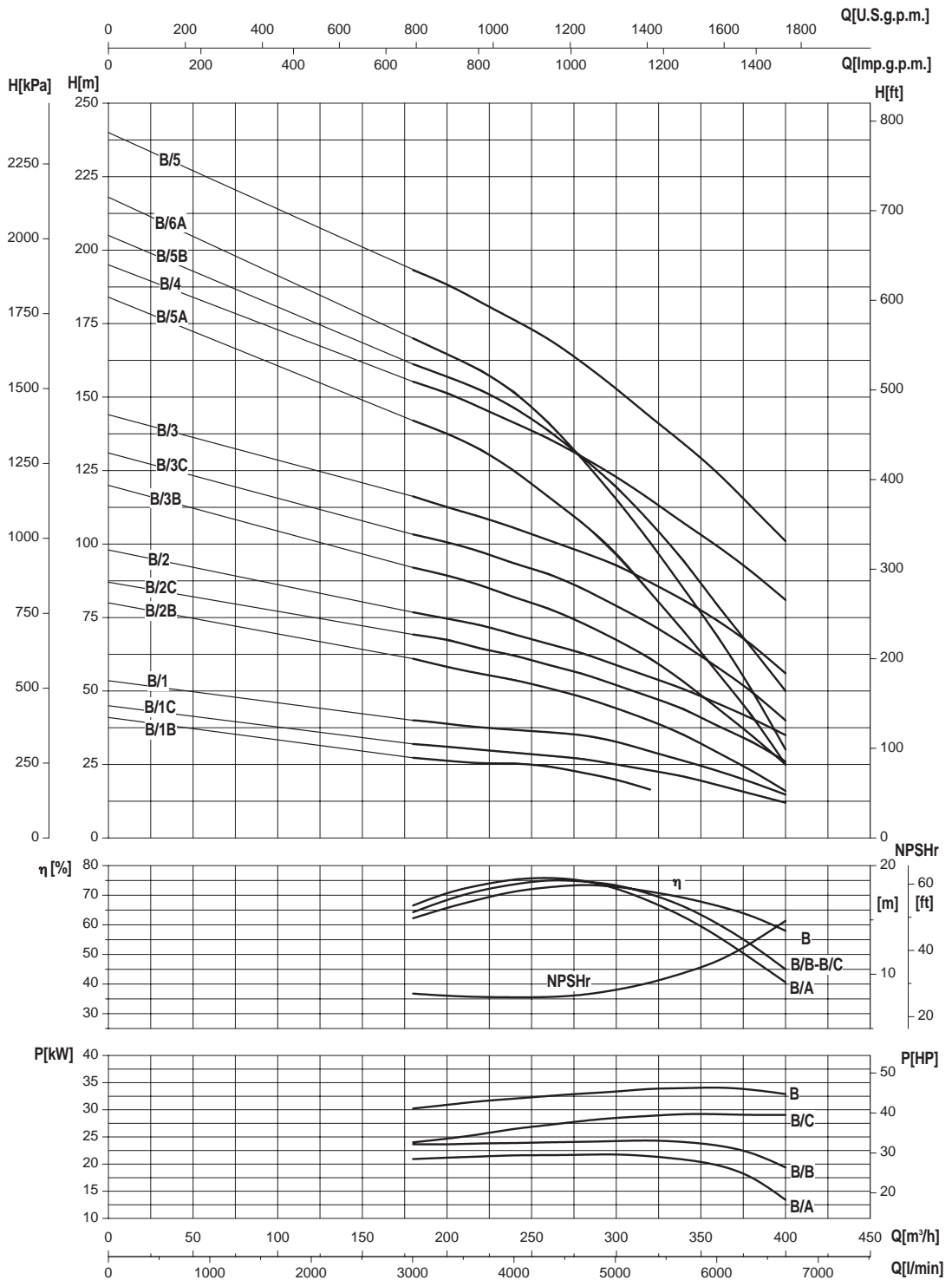

- Potenza assorbita per stadio
- Absorbed power for each single stage
- Potencia absorbida por cada etapa
- Puissance absorbée par chaque étage
- Leistungsaufnahme für jede Stufe
- Potência cada estadio

Le curve di prestazione sono basate su valori di viscosità cinematica = 1 mm²/s e densità pari a 1000 kg/m³. Tolleranza e curve secondo UNI EN ISO 9906 - Appendice A • The performance curves are based on the kinematic viscosity values = 1 mm²/s and density equal to 1000 kg/m³. Tolerance and curves according to UNI EN ISO 9906 - Attachment A • Las curvas de rendimiento se refieren a valores de viscosidad cinemática = 1 mm²/s y densidad de 1000 Kg/m³. Tolerancia de las curvas de acuerdo con UNI EN ISO 9906 - Parrafo A • Les courbes de performances sont basées sur des valeurs de viscosité cinématique égale à 1 mm²/s et une densité égale à 1000 kg/m³. Tolérance et courbes conformes aux normes UNI EN ISO 9906 - Annexe A • Die Leistungskurven beruhen auf einer kinematischen Zähflüssigkeit von 1 mm²/s und einer Dichte von 1000 kg/m³. Abweichung und Kurven gemäß UNI EN ISO 9906 - Anhang A • As curvas de rendimento referem-se a valores de viscosidade = 1 mm²/s e densidade igual a 1000 kg/m³. Tolerância das curvas de acordo com UNI EN ISO 9906 - Parágrafo A.

10"

SAER[®]
ELETTROPOMPE

XS-252B

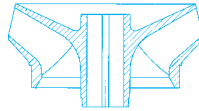

 $\cong 2900 \text{ l/min}$

CARATTERISTICHE IDRAULICHE

HYDRAULIC FEATURES

CARACTERISTICAS HIDRAULICAS / CARACTERISTIQUES HYDRAULIQUES / HYDRAULISCHE EIGENSCHAFTEN / CARACTERÍSTICAS HIDRÁULICAS

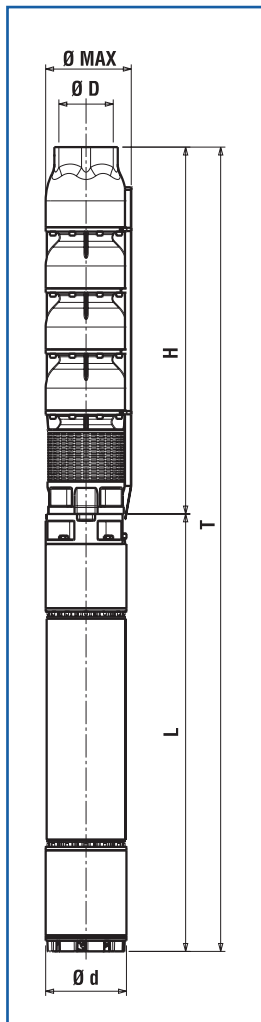
Tipo Type	Motore Motor **		In(A) 3~ 400V	Q													
	kW	HP		U.S.g.p.m. 0	793	881	969	1057	1145	1233	1321	1409	1497	1585	1673		
				m ³ /h 0	180	200	220	240	260	280	300	320	340	360	380		
				l/min 0	3000	3333	3667	4000	4333	4667	5000	5333	5667	6000	6333		
XS-252B/1B *	22	30	47	H (m)	38	27	26	25	22,5	20	17,5	14	10				
XS-252B/1C *	26	35	54		42	30,5	30	29	27,5	25,5	23,5	21	17,5	14,5	11		
XS-252B/1 *	37	50	74		47	39	38	37	35,5	34	32,5	30,5	28	25,5	22	18,5	
XS-252B/2B *	45	60	89		76	54	52	50	45	40	35	28	20				
XS-252B/2C *	55	75	111		84	63	60	58	56	52	48	43	37	33	26		
XS-252B/2 *	75	100	150		94	78	76	74	72	68	66	62	56	52	44	38	
XS-252B/3C *	83	113	166		126	92	90	87	83	77	71	63	53	44	33		
XS-252B/3 *	110	150	210		141	117	114	111	106	102	97	91	84	75	66	55	
XS-252B/4 *	150	200	270		188	156	152	148	144	136	132	124	112	104	88	76	
XS-252B/5C *	132	180	245		210	169	164	156	151	144	131	117	103	88	70	52	
XS-252B/5 *	170	230	308	236	195	191	183	178	170	161	151	140	127	113	92		
Livello minimo di battente alla griglia di aspirazione (m) • Min. hydrostatic head level to the suction grid (m) • Nivel de sumergencia min. de rejilla de aspiración (m) • Niveau minimum de profondeur à la grille d'aspiration (m) • Mindest Überflutung über dem Saugsieb (m) • Nivel mínimo de balente a la rejilla de aspiración (m)					1	2	2	2	3	3	3	3	3	3	3	3	



* Il gruppo è disponibile anche in versione speciale per funzionamento orizzontale • The group is also available in special version for horizontal operation • Grupo disponible tambien en version especial para funcionamiento en horizontal • Le groupe est aussi disponible dans la version spéciale pour l'opération horizontale • Die Gruppe ist auch in der Ausführung fuer horizontalen Betrieb lieferbar • Grupo disponivel tambem na versoes especiais para trabalho em horizontal.

** Potenza nominale motore • Rated power of motor • Potencia nominal del motor • Puissance nominale moteur • Nennleistung des Motor • Potência nominal do motor.

DIMENSIONI E PESI

DIMENSIONS AND WEIGHT

DIMENSIONES Y PESOS / DIMENSIONS ET POIDS / ABMESSUNGEN UND GEWICHTE / DIMENSÕES E PESO

Tipo / Type		T	H	L	Ø Max	Ø D	Ø d	L + H		Peso (Kg)	
T	H	(mm)	(mm)	(mm)	(mm)	"G	(mm)	L	NEMA	H	T
XS-252B/1B	XSP-252B/1B	1498	733	765	255	6"	192	8" MS 201	NEMA 1.18.424	67	177
XS-252B/1C	XSP-252B/1C	1578	733	845	255	6"	192	8" MS 201	NEMA 1.18.424	67	193
XS-252B/1	XSP-252B/1	1658	733	925	255	6"	192	8" MS 201	NEMA 1.18.424	67	209
XS-252B/2B	XSP-252B/2B	1911	916	995	255	6"	192	8" MS 201	NEMA 1.18.424	88,5	244,5
XS-252B/2C	XSP-252B/2C	1981	916	1065	255	6"	192	8" MS 201	NEMA 1.18.424	88,5	258,5
XS-252B/2	XSP-252B/2	2151	916	1235	255	6"	192	8" MS 201	NEMA 1.18.424	88,5	291,5
XS-252B/3C	XSP-252B/3C	2514	1099	1415	255	6"	192	8" MS 201	NEMA 1.18.424	110	333
XS-252B/3	XSP-252B/3	2529	1099	1430	255	6"	238	10" MS 251	-	110	474
XS-252B/4	XSP-252B/4	3125	1465	1660	255	6"	238	10" MS 251	-	131	551
XS-252B/5C	XSP-252B/5C	3035	1465	1570	255	6"	238	10" MS 251	-	153	551
XS-252B/5	XSP-252B/5	3265	1465	1800	255	6"	238	10" MS 251	-	153	607

≅ 2900 1/min

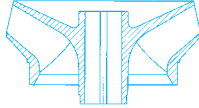

XS-252B

Moltiplicare il rendimento per il coefficiente corrispondente al vostro numero di stadi.

Multiply efficiency by the coefficient corresponding the number of stages.

Multiplicar el rendimiento por el coeficiente correspondiente a Su numero de etapas.

Multiplier le rendement par le coefficient correspondant à votre nombre d'étages.

Das Wirkungsrad mit dem der Stufenzahl entsprechenden Koeffizient multiplizieren.

Multiplicar la eficiencia por el coeficiente igual as os numeros dos estagios.

Numero di stadi				
Number of stage				
Numero de etapas				
Nombre d'étages	1	2	3	>3
Stufenzahl				
Numero de estagios				
Coefficienti				
Coefficient				
Coeficiente	0,97	0,98	0,99	1
Facteur				
Koeffizient				
Coeficiente				

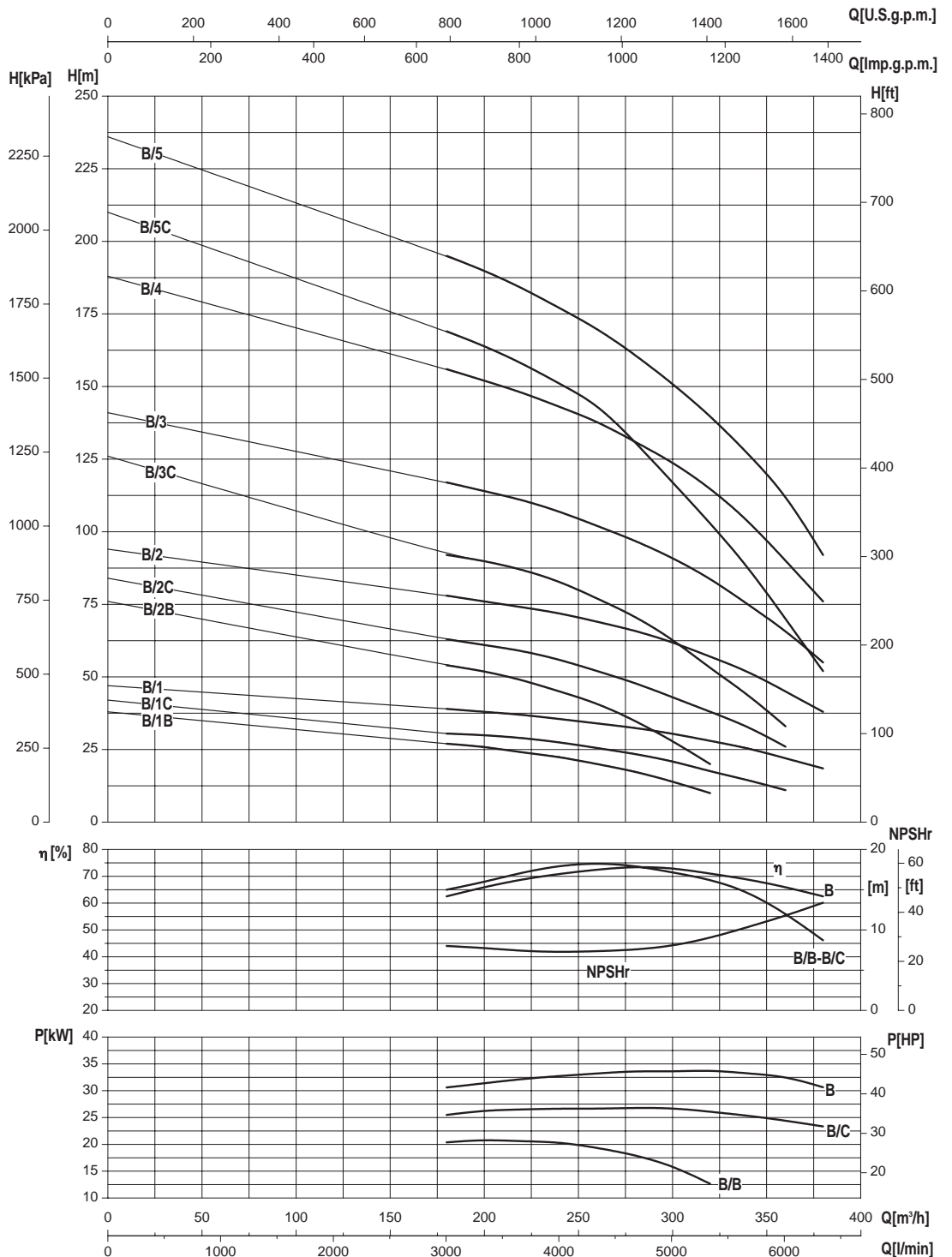

- Potenza assorbita per stadio
- Absorbed power for each single stage
- Potencia absorbida por cada etapa
- Puissance absorbée par chaque étage
- Leistungsaufnahme für jede Stufe
- Potência cada estadio

Le curve di prestazione sono basate su valori di viscosità cinematica = 1 mm²/s e densità pari a 1000 kg/m³. Tolleranza e curve secondo UNI EN ISO 9906 - Appendice A • The performance curves are based on the kinematic viscosity values = 1 mm²/s and density equal to 1000 kg/m³. Tolerance and curves according to UNI EN ISO 9906 - Attachment A • Las curvas de rendimiento se refieren a valores de viscosidad cinemática = 1 mm²/s y densidad de 1000 Kg/m³. Tolerancia de las curvas de acuerdo con UNI EN ISO 9906 - Parrafo A • Les courbes de performances sont basées sur des valeurs de viscosité cinématique égale à 1 mm²/s et une densité égale à 1000 kg/m³. Tolérance et courbes conformes aux normes UNI EN ISO 9906 - Annexe A • Die Leistungskurven beruhen auf einer kinematischen Zähflüssigkeit von 1 mm²/s und einer Dichte von 1000 kg/m³. Abweichung und Kurven gemäß UNI EN ISO 9906 - Anhang A • As curvas de rendimento referem-se a valores de viscosidade = 1 mm²/s e densidade igual a 1000 kg/m³. Tolerância das curvas de acordo com UNI EN ISO 9906 - Parágrafo A.

ELETTROPOMPE SOMMERSE 12" SEMIASSIALI**12" SEMI-AXIAL SUBMERSIBLE ELECTRIC PUMPS****ELECTROBOMBAS SUMERGIDAS SEMIAXIALES 12"****ELECTROPOMPES IMMERGEES SEMI-AXIALES 12"****HALBAXIALE ELEKTROUTERWASSERPUMPEN 12"****ELECTROBOMBAS SUBMERSÍVEIS SEMIAXIAL DE 12"****S-302****ITALIANO****IMPIEGHI**

Idonea per il sollevamento, la pressurizzazione e distribuzione in impianti civili ed industriali, alimentazione di autoclavi e cisterne, impianti di lavaggio, sistemi di irrigazione, con prelievo da pozzi con diametro minimo 310 mm, vasche o bacini naturali.

CARATTERISTICHE COSTRUTTIVE

S302: gruppo elettropompa completo con motore.
SP302: idraulica accoppiabile a motori sommersi 8" con attacco secondo NEMA 18.414-18.424 o motori sommersi 10" o 12" (per l'accoppiamento, fare riferimento alla documentazione specifica per motori sommersi).
Giranti semiasiali.
Bocca di mandata completa di valvola di ritegno.
Controspinta: pompa dotata di anello di controspinta in resina anti-usura.
Bussola di guida in gomma anti-usura con camicia metallica.
Diffusore completo di anello di usura in gomma antiusura.
Componenti realizzati con materiali particolari che assicurano una forte resistenza all'usura.

MATERIALI - VERSIONI STANDARD

Giranti: ghisa EN-GJL-250.
Diffusori: ghisa EN-GJL-250.
Albero in acciaio inossidabile AISI431, con bussola conica (albero a profilo scanalato per serie XS-XVS).
Bocca di mandata: ghisa EN-GJS-500/7
Supporto di aspirazione: ghisa EN-GJS-500/7
Dimensioni e tipologia bocche di mandata: bocca di mandata flangiata.

DATI CARATTERISTICI

Fluido: chimicamente e meccanicamente non aggressivo, privo di corpi solidi o particelle abrasive.
Passaggio corpi solidi: max 3 mm.
Temperatura del liquido pompato: min 0°C max 30°C (oltre, chiedere informazioni).
Pressione massima di esercizio: 39 bar.
Profondità massima di immersione: 300 m
Senso di rotazione: orario, osservando dalla bocca di mandata.
Prestazioni a 2900 1/min
S302 A Qmax: 525 m³/h / Hmax: 384 m
S302 B Qmax: 575 m³/h / Hmax: 312 m

TOLLERANZE PRESTAZIONI

Pompe: UNI EN ISO 9906 Appendice A, a richiesta Livello 1.
Motore: norme IEC 60034-1.

INSTALLAZIONE

Verticale.

VERSIONI SPECIALI

Serie XS e XVS interamente in acciaio inossidabile. Serie SB in bronzo marino (fino a max 25 bar)
Tensioni diverse
Versione per installazione orizzontale

ACCESSORI A RICHIESTA

Quadro elettrico
Giunzione per cavo di alimentazione

ENGLISH**APPLICATION**

Suitable for lifting, pressurising and distribution in civil and industrial installations, autoclave and cistern inlets, washing plants, irrigation systems. Draws from wells of min. diameter of 310 mm, tanks or natural basins.

CONSTRUCTION FEATURES

S302: complete unit of pump with electric motor.
SP302: hydraulic part to be connected with 8" submersible motors with coupling following NEMA 18.414-18.424 or 10"-12" submersible motors (For coupling, please refer to the specific documentation for the submersible motors).
Semiaxial impellers.
Outlet complete with non return valve.
Pump equipped with counter trust ring in anti-wear resin. Diffuser complete with wear ring in anti-wear rubber.
Driving bushings in anti-wear rubber with metallic shell.
Components realized with particular materials which assure an high wear resistance.

MATERIALS - STANDARD VERSION

Impellers: cast iron EN-GJL-250.
Diffusers: cast iron EN-GJL-250.
Shaft in AISI431 stainless steel with conic bushing (XS and XVS series: shaft with grooved profile).
Outlet: cast iron EN-GJS-500/7
Suction support: cast iron EN-GJS-500/7
Dimensions and type of outlet: Flanged outlet.

OPERATION DATA

Fluid: chemically and mechanically non-aggressive, without any solid substance or abrasive parts.
Passing of solids: max 3 mm.
Temperature of the pumped liquid: max 30°C (for higher temperature, please, verify).
Maximum working pressure: 39 bar.
Maximum immersion depth: 300 m under liquid level.
Direction of rotation: clockwise, looking by the outlet.
Performance at 2900 rpm
S302 A Qmax: 525 m³/h / Hmax: 384 m
S302 B Qmax: 575 m³/h / Hmax: 312 m

PERFORMANCE TOLLERANCES

Pumps: UNI EN ISO 9906 Appendix A, Level 1 on request. Motor: norms IEC 60034-1.

INSTALLATION

Vertical.

SPECIAL VERSIONS

XS and XVS Series entirely made of stainless steel
SB series made of marine bronze (up to max 25 bar)
Different tensions
Version for horizontal installation

ACCESSORIES ON REQUEST

Control panel
Cable Joint

ESPAÑOL**APLICACIONES**

Adecuada para la elevación, pressurización y distribución en instalaciones de tipo civil e industrial, distribución a autoclaves y cisternas, sistemas de lavado, sistemas de riego, con trasiego de pozos con diametro min 310 mm, tanques y cuencas.

CARACTERISTICAS DE CONSTRUCCION

S302: grupo electrobomba completo con motor.
SP302: parte hidraulica para ensamblaje con motores sumergidos 8" con ataque segun NEMA MG1-18.414-18.424 o con motores sumergidos 10"-12" (para el acoplamiento, hacer referencia a la documentación específica para motores sumergidos).
Impulsores semiaxiales.
Boca de descarga completa con valvola de retencion.
Bomba equipada con anillo de contra-empuje en resina anti-desgaste. Difusor completo con anillo de desgaste en goma anti-desgaste.
Casquillos pilotos en goma anti-desgaste con camisa metalica.
Componentes realizados con materiales especiales anti-desgaste.

MATERIALES - EJECUCIONES ESTANDAR

Impulsores: fundicion gris EN-GJL-250.
Difusores: fundicion gris EN-GJL-250.
Eje en acero inoxidable AISI431 con casquillo conico (XS y XVS: eje con perfil en ranura).
Boca de descarga y soporte de aspiracion: fundicion gris EN-GJS-500/7
Dimensiones y tipo bocas de descarga: Boca de salida.

DATOS DE FUNCIONAMIENTO

Fluido: quimicamente y mecanicamente no agresivo, sin cuerpos solidos o particulas abrasivas.
Pasaje cuerpos solidos: max 3 mm.
Temperatura del liquido bombeado: min 0°C max 30°C (para valores superiores consultar verificación).
Presion de funcionamiento maxima: 39 bar.
Profundidad de sumersion maxima: 300 m debajo del nivel del liquido.
Sentido de rotacion: orario, observando desde la boca de descarga.
Prestaciones en 2900 1/min
S302 A Qmax: 525 m³/h / Hmax: 384 m
S302 B Qmax: 575 m³/h / Hmax: 312 m

TOLERANCIAS PRESTACIONES

Bombas: UNI EN ISO 9906 Parrafo A, Nivel 1 bajo demanda.
Motor: normas IEC 60034-1.

INSTALACION

Vertical.

EJECUCIONES ESPECIALES

Serie XS y XVS completamente en acero inox
Serie SB en bronce marino (hasta max 25 bar)
Varias tensiones.
Version para instalacion en horizontal.

ACCESORIOS BAJO DEMANDA

Quadro electrico
Empalme por cable



FRANÇAIS

APPLICATIONS

Indiquée pour le relevage, la surpression et la distribution dans des installations civile et industrielles, l'alimentation d'autoclaves et citernes, les installations de lavage, les systèmes d'irrigation, prélèvement dans des puits avec diamètres minimum 310 mm, des réservoirs ou des bassins naturels.

CARACTERISTIQUES DE CONSTRUCTION

S302: groupe électropompe complet de moteur.
 SP302: hydraulique à accoupler à moteurs immergés 8" avec accouplement selon NEMA 18.414-18.424 ou moteurs immergés 10" ou 12" (Pour l'accouplement, se référer à la documentation spécifique pour les moteurs immergés).
 Turbines semiaxiales.
 Orifice de refoulement avec clapet de retenue.
 Pompe avec bague de contre-butée en résine anti-usure.
 Diffuseur avec bague d'usure en caoutchouc anti-usure.
 Bague de guide en caoutchouc anti-usure avec chemise métallique.
 Composants fabriqués avec matériaux spéciales qui assurent une forte résistance à l'usure.

MATERIAUX - VERSION STANDARD

Turbines: fonte EN-GJL-250.
 Diffuseurs: fonte EN-GJL-250.
 Arbre en acier inoxydable AISI431, avec douilles conique (Série XS et XVS: arbre avec rainures).
 Orifice de refoulement et support d'aspiration: fonte EN-GJS-500/7.
 Dimensions et typologie orifices de refoulement: Sortie bridée

DONNEES CARACTERISTIQUES

Fluide: chimiquement et mécaniquement non agressif, sans corps solides ou particules abrasives.
 Passage corps solides: max. 3 mm.
 Température du liquide pompé: min 0°C max 30°C (pour des températures supérieures demander une vérification).
 Pression max de service: 39 bar.
 Profondeur max d'immersion: 300 m au dessous du niveau du liquide.
 Sens de rotation: selon l'aiguille d'un montre, si on le regarde de l'orifice de refoulement
 Régime a 2900 1/min.
 S302 A Qmax: 525 m³/h / Hmax: 384 m
 S302 B Qmax: 575 m³/h / Hmax: 312 m

TOLERANCES REGIMES

Pompe: UNI EN ISO 9906 Appendice A, sur demande Niveau 1.
 Moteur: norme IEC 60034-1

INSTALLATION

Verticale

VERSIONS SPECIALES

Série XS et XVS entièrement en acier inoxydable
 Série SB en bronze (jusqu'à max 25 bar)
 Voltages différents.
 Version pour l'opération horizontale.

ACCESSOIRES SUR DEMANDE

Tableaux électrique
 Jonction pour câble

DEUTSCH

EINSATZ

Geeignet für die Abhebung, die Druckerhöhung und Verteilung in Zivil- und Industrieanlagen, zur Speisung von Autoklaven, Zisternen, Wasch- und Bewässerungsanlagen, mit Wasserentnahme aus Brunnen mit dem minimalen Durchmesser 310 mm, Wannens oder natürlichen Wasserbecken.

BAUEIGENSCHAFTEN

S302: Gruppe von Elektropumpe mit Motor.
 SP302: Pumpenkörper, der an einen Unterwassermotor 8" mit der Kupplungeinrichtung nach den Normen NEMA MG1-18.414-18.424 oder an einen Unterwassermotor 10" oder 12" (Für die Kupplung wenden Sie sich an die Fachdokumentation zur Unterwassermotoren).
 Halbaxiale Laufräder.
 Druckeröffnung, mit einem Rückschlagventil versehen.
 Gegendruckring: Die Pumpe ist mit einem Gegendruckring aus abnutzungssicherem Harz versehen.
 Steuerbuchse aus abnutzungssicherem Gummi mit einem metallischen Mantel.
 Der Diffusor ist mit einem Verschleißring aus abnutzungssicherem Gummi gestattet.
 Die Bauteile sind aus besonderen Stoffen produziert, was zur Festigkeit gegen Abnutzung beiträgt.

STOFFE - NORMALE VERSION

Laufräder: Gußeisen EN-GJL-250.
 Diffusoren: Gußeisen EN-GJL-250.
 Welle aus rostfreiem Edelstahl AISI431, mit konischer Buchse (Die Baureihe XS und XVS: eine Keilwelle)
 Druckeröffnung und Sauglager: Gußeisen EN-GJS-500/7
 Dimensionen und Type von Druckeröffnungen: Ausführung mit der gefächsten Druckeröffnung

EIGENSCHAFTEN

Füssigkeit: chemisch und mechanisch nicht aggressiv, ohne Festkörper oder abrasive Teilchen.
 Durchgang der Festkörper: max. 3 mm.
 Temperatur des Fördermediums: min 0°C max 30°C (bei höherer Temperatur bitte, überprüfen Sie).
 Maximaler Betriebsdruck: 39 bar.
 Maximale Tauchtiefe: 300 m unter dem Flüssigkeitsniveau.
 Drehrichtung: den Uhrzeigersinn von der Druckeröffnung gesehen.
 Leistungen bei 2900 1/min
 S302 A Qmax: 525 m³/h / Hmax: 384 m
 S302 B Qmax: 575 m³/h / Hmax: 312 m

LEISTUNGSTOLERANZEN

Pumpe: UNI EN ISO 9906 Anhang A, auf anfrage Eben 1. Motor: Normen IEC 60034-1

EINBAU

Vertikal.

SONDERAUSFÜHRUNGEN

Die Baureihe XS und XVS völlig aus rostfreiem Edelstahl.
 Die Baureihe SB aus Bronze für das Seewasser (bis max. 25 bar).
 Unterschiedliche Spannungen.
 Ausführung fuer horizontale Installation.

AUF ANFRAGE GELIEFERTES ZUBEHÖR

Elektrische Schalttafeln
 Kabelverbindung

PORTUGUÊS

APLICAÇÕES

Adequada para a elevação, pressurização e distribuição em instalações do tipo civil e industrial, distribuição a autoclaves e cisternas, sistemas de lavagem, sistemas de rega, com trasfega de poços com diametro min 310 mm, tanque bacía de rio.

CARACTERISTICAS DE CONSTRUÇÃO

S302: grupo electrobomba completo com motor.
 SP252: parte idraulica com acoplamento para motores submersiveis 8" segun normativa NEMA MG1- 18.414-18.424 o motores submersiveis 10" o 12" (para juntar, por favor refere à documentação específica para os motores submersiveis).
 Turbinas semiaxial.
 Boca de saída completa de valvula de retenção.
 Bomba com anilha de contra pressão em resina anti-desgaste.
 Difusores munidos de anéis de destaste em goma anti-desgaste.
 Casquillo de guia em goma anti-desgaste com camisa metalica.
 Componentes fabricados com materiais especiais que garantizan uma forte resistencia al desgaste.

MATERIAIS - VERSÕES ESTANDARD

Turbina: ferro fundido EN-GJL-250.
 Difusores: ferro fundido EN-GJL-250.
 Veio em aço inox AISI431, com casquillo conico (Serie XS e XVS: veio a perfil estriado).
 Boca de saída e suporte de aspiração: ferro fundido EN-GJS-500/7
 Dimensões e tipo da boca de saída: saída bridada.

CARACTERISTICAS - VERSÕES ESTANDARD

Fluido: Quimicamente e mecanicamente no agressivo, falta de sustancias solidas o abrasiva.
 Pasagem corpo solido: max 3 mm.
 Temperatura do liquido bombeado: min 0°C max 30°C (para valores superiores, solicitar informações).
 Pressão maxima de operação: 39 bar.
 Profundid maxima de sumergencia: 300 m debaixo o nivel do liquido.
 Sentido de rotação: horario, alhando da boca de saída.
 Prestação a 2900 1/min
 S302 A Qmax: 525 m³/h / Hmax: 384 m
 S302 B Qmax: 575 m³/h / Hmax: 312 m

TOLERÂNCIA PRESTAÇÃO

Bomba: UNI EN ISO 9906 Appendice A, sob pedido Nivel 1. Motor: norma IEC 60034-1.

INSTALAÇÃO

Vertical.

VERSÃO ESPECIAIS

Serie XS e XVS interamente em aço inox
 Serie SB em bronze marino (até maximo 25 bar)
 Voltagem variados
 Versoes para instalacao horizontal

ACCESÒRIOS SOB PEDIDO

Quadro electrico
 Junta por cabo

MATERIALI DEI COMPONENTI PRINCIPALI
MATERIALS OF THE MAIN COMPONENTS
MATERIAS DE LOS PRINCIPALES COMPONENTS
MATÉRIAUX DES COMPOSANTS PRINCIPAUX
MATERIALEN DER HAUPTBESTANDTEILEN
MATERIAIS DOS COMPONENTES PRINCIPAIS
S-302

COMPONENTE COMPONENT • COMPONENTE COMPOSANT • BAUTEIL • COMPONENTE	VERSIONE VERSION • VERSIÓN • VERSION • VERSION • VERSÃO			
	S302	SB302	XS302	XVS302
Albero e giunto Shaft and coupling Eje y manguito Arbre et joint Welle und kupplung Eixo e cardã	Acciaio inox Stainless steel Acero inox Acier inoxydable Rostfreier Stahl Aço inoxidável AISI431 (1.4057)		Acciaio inox Stainless steel Acero inox Acier inoxydable Rostfreier Stahl Aço inoxidável DUPLEX (1.4362)	
Girante Impeller Impulsor Turbine Laufrad Turbina	Ghisa Cast iron Fundicion gris Fonte Gusseisen Ferro fundido EN-GJL-250	Bronzo Bronze Bronze Bronze Bronze G-CuSn10	Acciaio inox Stainless steel Acero inox Acier inoxydable Rostfreier Stahl Aço inoxidável AISI316 (1.4408)	
Diffusore Diffuser Difusor Diffuseur Diffusor Difusor	Ghisa Cast iron Fundicion gris Fonte Gusseisen Ferro fundido EN-GJL-250	Bronzo Bronze Bronze Bronze Bronze G-CuSn10	Acciaio inox Stainless steel Acero inox Acier inoxydable Rostfreier Stahl Aço inoxidável AISI316 (1.4408)	
Supporto aspirazione Suction support Soporte de aspiración Support d'aspiration Sauglager Suporte de aspiração	Ghisa Cast iron Fundicion gris Fonte Gusseisen Ferro fundido EN-GJS-500/7	Bronzo Bronze Bronze Bronze Bronze G-CuSn10	Acciaio inox Stainless steel Acero inox Acier inoxydable Rostfreier Stahl Aço inoxidável AISI316 (1.4408)	
Bocca di mandata Outlet Orificio de impulsión Orifice de refoulement Druckeröffnung Orificio de impulsão	Ghisa Cast iron Fundicion gris Fonte Gusseisen Ferro fundido EN-GJS-500/7	Bronzo Bronze Bronze Bronze Bronze G-CuSn10	Acciaio inox Stainless steel Acero inox Acier inoxydable Rostfreier Stahl Aço inoxidável AISI316 (1.4408)	
Copricavo Cable cover Cubrecable Couvre-câble Kabeldeckel Blindagem cabo eléctrico	Acciaio inox Stainless steel Acero inox Acier inoxydable Rostfreier Stahl Aço inoxidável AISI304 (1.4301)		Acciaio inox Stainless steel Acero inox Acier inoxydable Rostfreier Stahl Aço inoxidável AISI316 (1.4401)	
Parti in gomma Rubber components Partes en goma Composants de caoutchouc Bestandteile aus Gummi Partes em goma		Gomma Rubber Goma Caoutchouc Gummi Borracha EPDM		Gomma Rubber Goma Caoutchouc Gummi Borracha Viton
Valvola Valve Valvula Clapet Ventil Válvula	Ghisa Cast iron Fundicion gris Fonte Gusseisen Ferro fundido EN-GJS-500/7		Acciaio inox Stainless steel Acero inox Acier inoxydable Rostfreier Stahl Aço inoxidável AISI316 (1.4401)	

Elenco completo dei componenti a pag. 246-248 • Complete list of the components on page 246-248 • Lista completa de los componentes a la página 246-248 • Liste complète des composantes à la page 246-248 • Komplette Liste der Bestandteile auf der Seite 246-248 • Listado completo dos componentes pag. 246-248

MOTORI
MOTORS
MOTORES
MOTEURS
MOTOREN
MOTORES

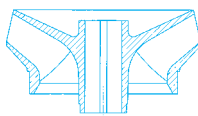

2900 1/min

S-302
A-B

XS-302

POMPA PUMP BOMBA POMPE PUMPE BOMBA	INSTALLAZIONE INSTALLATION INSTALACIÓN INSTALLATION EINBAU INSTALAÇÃO	P ₂	MOTORE MOTORS MOTORES MOTEURS MOTOREN MOTORES		
			Motore sommerso a bagno d'acqua Water filled submersible motor Motor sumergible en baño de agua Moteur immergé à bain d'eau Wassergefüllter Unterwassermotor Motor submersível em banho de água		
S-302 XS-302			8" MS-201	10" MS-251	12" MS-300
A - B	V	≤ 67 Kw	S	-	-
		75 ÷ 92 Kw	S	R	-
		110 ÷ 132 Kw	-	S	-
		150 ÷ 185 Kw	-	S	R
		220 ÷ 300 Kw	-	-	S
	O	≤ 67 Kw	S	-	-
		75 ÷ 132 Kw	-	S	-
		150 ÷ 220 Kw	-	-	S

S = Standard

R = A richiesta • On request • Bajo demanda • Sur demande • Auf anfrage • Sob pedido

V = Verticale • Vertical • Vertical • Vertical • Vertikal • Vertical

O = Orizzontale • Horizontal • Horizontal • Horizontale • Horizontale • Horizontal

12"

SAER®

ELETTROPOMPE

S-302
A-B

TABELLA DELLE CARATTERISTICHE IDRAULICHE

TABLE OF THE HYDRAULIC FEATURES

TABLA DE LAS CARACTERISTICAS HIDRAULICAS

TABLEAU DES CARACTERISTIQUES HYDRAULIQUES

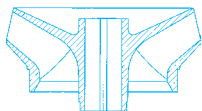
TABELLE DER HYDRAULISCHEN EIGENSCHAFTEN

TABELA DE CARACTERÍSTICAS HIDRÁULICAS

2900 1/min

Tipo Type	Motore Motor**		In(A) 3~ 400V	U.S.g.p.m.																			
	kW	HP		Q	0	881	991	1101	1211	1321	1431	1541	1651	1761	1871	1981	2092	2202	2312	2422	2532		
				m ³ /h	0	200	225	250	275	300	325	350	375	400	425	450	475	500	525	550	575		
				l/min	0	3333	3750	4167	4583	5000	5417	5833	6250	6667	7083	7500	7917	8333	8750	9167	9583		
S-302A/1B*	37	50	74	H (m)	50	36	34	33	31	30	30	28	26	23	21	19	16						
S-302A/1A*	45	60	89		51	38,5	38	37	36,5	36	35	34	32,5	29	28	25	23	19					
S-302A/1*	67	90	131		59	45,5	44,5	44	43,5	43	41,5	40	38	36	34	32	28	25,5	16,5				
S-302A/2B*	75	100	147		95	69	65,5	63	61	59	57	53	50	45	40	35	30	22	13				
S-302A/2A*	92	125	177		101	80	77	74	71	70	69	66	62	58	54	49,5	44,5	37,5	32,5				
S-302A/2*	132	180	245		116	100	98,5	96	95	93,5	93,5	91,3	87,6	83,5	80	73	68	60	53				
S-302A/3B*	110	150	215		150	108	102	99	94	91	88	84	78	69	63	57	48	39	30				
S-302A/4B*	150	200	280		195	142	137	130	124	120	118	112	104	96	86	76	66	56	40				
S-302A/4A*	185	250	340		190	164	160	152	149	144	142	136	129	121	110	103	93	83	68				
S-302A/4	260	350	470		232	200	197	192	190	187	187	182,6	175,2	167	160	146	136	120	106				
S-302A/5B*	185	250	350		252	181	175	165	157	153	152	144	135	124	111	98	81	70	49				
S-302A/6B*	220	300	413		288	221	212	201	189	185	183	174	161	148	134	117	105	86	69				
S-302A/7B	260	350	480		336	258	247	235	221	216	213	203	188	173	156	137	122	100	80				
S-302A/8B	300	400	545		384	294	282	268	252,5	247	243	232	215	198	178	156,5	139,5	114	91				
Livello minimo di battente alla griglia di aspirazione (m) • Min. hydrostatic head level to the suction grid (m) • Nivel de surgencia min. de rejilla de aspiración (m) • Niveau minimum de profondeur à la grille d'aspiration (m) (m) • Mindest Überflutung über dem Saugsieb (m) • Nivel mínimo de batente a la grelha de aspiração (m)						1,5	2	2	2	2	2,5	3	3	3,5	4	5	5	5	5				
S-302B/1C*	37	50	74		H (m)	46,5			31,5	30,5	29,5	28,5	27	24,5	23	20,5	18	15,6	12,8	9	6		
S-302B/1B*	45	60	89	48				33	32,5	32	31	29	27	24,5	22	19	16	12,5	10				
S-302B/1A*	52	70	103	53				37	36,5	35,5	34,5	33	31,5	29	27	24,5	21	18	16,5	9,5			
S-302B/1*	67	90	131	57				47	45	44	43,5	42	40,5	38	36	33,5	31	28	25	20			
S-302B/2C*	75	100	147	90				63	61	60	58	54	50	46	41	35	29	23,5	16	7			
S-302B/2B*	92	125	177	99				70	67,5	67	65	62	58,5	54,5	49,5	45	40	33,5					
S-302B/2A*	110	150	203	109				85	81	79	77	75	71	67	63	55	50	45	38	30			
S-302B/3C*	110	150	206	135				94,5	91,5	90	87	81	75	69	61,5	52,5	43,5	35,2	24	10,5			
S-302B/2*	132	180	245	114				94	90,5	88,5	87	84,5	81	76	72	67	62	56	50	40,5			
S-302B/3B*	132	180	245	142				107	102	100	97	92	87	82	75	68	61	51	42	31			
S-302B/3A*	150	200	274	164				127	121	119	116	112	106	101	94	83	75	67	57,5	45,5			
S-302B/4B*	185	250	325	189,5				143	136	133	129	123	115,5	109	100	90,5	81	68,5	56	41			
S-302B/5C*	185	250	325	231				167	156	152	148	141	130	120	108	95	83	71	56	41			
S-302B/4A*	220	300	390	206				164	157	152	148	141	133	123	115	104	96	84	71	54			
S-302B/6C*	220	300	390	277				200	187	182	178	169	156	144	130	114	100	85	67	49			
S-302B/4	260	350	470	228				188	181	177	174	169	162	152	144	134	124	112	100	81			
S-302B/5A	260	350	470	257			205	196	190,5	184,5	176	166	154	144	130	120	104,5	89	68				
S-302B/7C	260	350	470	324			234	219	213	208	198	182	168	152	133	117	100	79	58				
S-302B/6A	300	400	545	312			252	241	233,5	228	220	209	195,5	182	166	152,5	135	118	97	71			
Livello minimo di battente alla griglia di aspirazione (m) • Min. hydrostatic head level to the suction grid (m) • Nivel de surgencia min. de rejilla de aspiración (m) • Niveau minimum de profondeur à la grille d'aspiration (m) (m) • Mindest Überflutung über dem Saugsieb (m) • Nivel mínimo de batente a la grelha de aspiração (m)							1	1,5	2	2,5	3	3	3,5	4	4,5	4,5	5	5	5,5	6			

* Il gruppo è disponibile anche in versione speciale per funzionamento orizzontale • The group is also available in special version for horizontal operation • Grupo disponible tambien en version especial para funcionamiento en horizontal • Le groupe est aussi disponible dans la version spéciale pour l'opération horizontale • Die Gruppe ist auch in der Ausführung fuer horizontalen Betrieb lieferbar • Grupo disponible tambien en versiones especiales para trabalho em horizontal.

** Potenza nominale motore • Rated power of motor • Potencia nominal del motor • Puissance nominale moteur • Nennleistung des Motor • Potência nominal do motor.

ELETTROPOMPE

TABELLA DELLE CARATTERISTICHE IDRAULICHE

TABLE OF THE HYDRAULIC FEATURES

TABLA DE LAS CARACTERISTICAS HIDRAULICAS

TABLEAU DES CARACTERISTIQUES HYDRAULIQUES

TABELLE DER HYDRAULISCHEN EIGENSCHAFTEN

TABELA DE CARACTERÍSTICAS HIDRÁULICAS

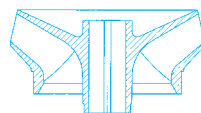

XS-302 A-B

2900 1/min

Tipo Type	Motore Motor**		In(A) 3~ 400V	U.S.g.p.m.															
	kW	HP		Q	0	881	991	1101	1211	1321	1431	1541	1651	1761	1871	1981	2092	2202	
				m³/h	0	200	225	250	275	300	325	350	375	400	425	450	475	500	
				l/min	0	3333	3750	4167	4583	5000	5417	5833	6250	6667	7083	7500	7917	8333	
XS-302A/1B*	37	50	74	H (m)	50	36	34	33	31	30	30	28	26	23	21	19			
XS-302A/1A*	45	60	89		51	38,5	38	37	36,5	36	35	34	32,5	29	28	25			
XS-302A/1*	60	80	118		59	45,5	44,5	44	43,5	43	41,5	40	38	36	34	32			
XS-302A/2B*	75	100	147		95	69	65,5	63	61	59	57	53	50	45	40	35			
XS-302A/2A*	92	125	177		101	80	77	74	71	70	69	66	62	58	54	49,5			
XS-302A/2*	132	180	245		116	100	98,5	96	95	93,5	93,5	91,3	87,6	83,5	80	73			
XS-302A/3B*	110	150	215		150	108	102	99	94	91	88	84	78	69	63	57			
XS-302A/4B*	150	200	280		195	142	137	130	124	120	118	112	104	96	86	76			
XS-302A/4A*	185	250	340		190	164	160	152	149	144	142	136	129	121	110	103			
XS-302A/4	260	350	470		232	200	197	192	190	187	187	182,6	175,2	167	160	146			
XS-302A/5B*	185	250	350		252	181	175	165	157	153	152	144	135	124	111	98			
XS-302A/6B*	220	300	413		288	221	212	201	189	185	183	174	161	148	134	117			
XS-302A/7B	260	350	480		336	258	247	235	221	216	213	203	188	173	156	137			
XS-302A/8B	300	400	545		384	294	282	268	252,5	247	243	232	215	198	178	156,5			
Livello minimo di battente alla griglia di aspirazione (m) • Min. hydrostatic head level to the suction grid (m) • Nivel de sumergencia min. de rejilla de aspiración (m) • Niveau minimum de profondeur à la grille d'aspiration (m) • Mindest Überflutung über dem Saugsieb (m) • Nivel mínimo de batente a la greilha de aspiração (m)							1,5	2	2	2	2	2,5	3	3	3,5	4	5	5	
XS-302B/1C*	37	50	74		H (m)	46,5			31,5	30,5	29,5	28,5	27	24,5	23	20,5	18	15,6	12,8
XS-302B/1B*	45	60	89	48				33	32,5	32	31	29	27	24,5	22	19	16	12,5	
XS-302B/1A*	52	70	103	53				37	36,5	35,5	34,5	33	31,5	29	27	24,5	21	18	
XS-302B/1*	67	90	131	57				47	45	44	43,5	42	40,5	38	36	33,5	31	28	
XS-302B/2C*	75	100	147	90				63	61	60	58	54	50	46	41	35	29	23,5	
XS-302B/2B*	92	125	177	99				70	67,5	67	65	62	58,5	54,5	49,5	45	40	33,5	
XS-302B/2A*	110	150	203	109				85	81	79	77	75	71	67	63	55	50	45	
XS-302B/3C*	110	150	206	135				94,5	91,5	90	87	81	75	69	61,5	52,5	43,5	35,2	
XS-302B/2*	132	180	245	114				94	90,5	88,5	87	84,5	81	76	72	67	62	56	
XS-302B/3B*	132	180	245	142				107	102	100	97	92	87	82	75	68	61	51	
XS-302B/3A*	150	200	274	164				127	121	119	116	112	106	101	94	83	75	67	
XS-302B/4B*	185	250	325	189,5				143	136	133	129	123	115,5	109	100	90,5	81	68,5	
XS-302B/5C*	185	250	325	231				167	156	152	148	141	130	120	108	95	83	71	
XS-302B/4A*	220	300	390	206				164	157	152	148	141	133	123	115	104	96	84	
XS-302B/6C*	220	300	390	277				200	187	182	178	169	156	144	130	114	100	85	
XS-302B/4	260	350	470	228				188	181	177	174	169	162	152	144	134	124	112	
XS-302B/5A	260	350	470	257			205	196	190,5	184,5	176	166	154	144	130	120	104,5		
XS-302B/7C	260	350	470	324			234	219	213	208	198	182	168	152	133	117	100		
XS-302B/6A	300	400	545	312			252	241	233,5	228	220	209	195,5	182	166	152,5	135		
Livello minimo di battente alla griglia di aspirazione (m) • Min. hydrostatic head level to the suction grid (m) • Nivel de sumergencia min. de rejilla de aspiración (m) • Niveau minimum de profondeur à la grille d'aspiration (m) • Mindest Überflutung über dem Saugsieb (m) • Nivel mínimo de batente a la greilha de aspiração (m)							1	1,5	2	2,5	3	3	3,5	4	4,5	4,5	5		

* Il gruppo è disponibile anche in versione speciale per funzionamento orizzontale • The group is also available in special version for horizontal operation • Grupo disponible tambien en version especial para funcionamiento en horizontal • Le groupe est aussi disponible dans la version spéciale pour l'opération horizontale • Die Gruppe ist auch in der Ausführung fuer horizontalen Betrieb lieferbar • Grupo disponível tambem na versoes especiais para trabalho em horizontal.

** Potenza nominale motore • Rated power of motor • Potencia nominal del motor • Puissance nominale moteur • Nennleistung des Motor • Potência nominal do motor.

12"

SAER[®]
ELETTROPOMPE

S-302A

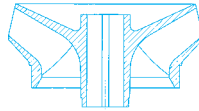
 $\cong 2900 \text{ l/min}$

CARATTERISTICHE IDRAULICHE

HYDRAULIC FEATURES

CARACTERISTICAS HIDRAULICAS / CARACTERISTIQUES HYDRAULIQUES / HYDRAULISCHE EIGENSCHAFTEN / CARACTERÍSTICAS HIDRÁULICAS

Tipo Type	Motore Motor**		In(A) 3~ 400V	U.S.g.p.m.																	
	kW	HP		Q	0	881	991	1101	1211	1321	1431	1541	1651	1761	1871	1981	2092	2202	2312		
				m ³ /h	0	200	225	250	275	300	325	350	375	400	425	450	475	500	525		
				l/min	0	3333	3750	4167	4583	5000	5417	5833	6250	6667	7083	7500	7917	8333	8750		
S-302A/1B*	37	50	74	H (m)	50	36	34	33	31	30	30	28	26	23	21	19	16				
S-302A/1A*	45	60	89		51	38,5	38	37	36,5	36	35	34	32,5	29	28	25	23	19			
S-302A/1*	67	90	131		59	45,5	44,5	44	43,5	43	41,5	40	38	36	34	32	28	25,5	16,5		
S-302A/2B*	75	100	147		95	69	65,5	63	61	59	57	53	50	45	40	35	30	22	13		
S-302A/2A*	92	125	177		101	80	77	74	71	70	69	66	62	58	54	49,5	44,5	37,5	32,5		
S-302A/2*	132	180	245		116	100	98,5	96	95	93,5	93,5	91,3	87,6	83,5	80	73	68	60	53		
S-302A/3B*	110	150	215		150	108	102	99	94	91	88	84	78	69	63	57	48	39	30		
S-302A/4B*	150	200	280		195	142	137	130	124	120	118	112	104	96	86	76	66	56	40		
S-302A/4A*	185	250	340		190	164	160	152	149	144	142	136	129	121	110	103	93	83	68		
S-302A/4	260	350	470		232	200	197	192	190	187	187	182,6	175,2	167	160	146	136	120	106		
S-302A/5B*	185	250	350		252	181	175	165	157	153	152	144	135	124	111	98	81	70	49		
S-302A/6B*	220	300	413		288	221	212	201	189	185	183	174	161	148	134	117	105	86	69		
S-302A/7B	260	350	480		336	258	247	235	221	216	213	203	188	173	156	137	122	100	80		
S-302A/8B	300	400	545		384	294	282	268	252,5	247	243	232	215	198	178	156,5	139,5	114	91		
Livello minimo di battente alla griglia di aspirazione (m) • Min. hydrostatic head level to the suction grid (m) • Nivel de surgencia min. de rejilla de aspiración (m) • Niveau minimum de profondeur à la grille d'aspiration (m) • Mindest Überflutung über dem Saugsieb (m) • Nivel mínimo de batente a la grejha de aspiração (m)						1,5	2	2	2	2	2	2,5	3	3	3,5	4	5	5	5	5	

* Il gruppo è disponibile anche in versione speciale per funzionamento orizzontale • The group is also available in special version for horizontal operation • Grupo disponible tambien en version especial para funcionamiento en horizontal • Le groupe est aussi disponible dans la version spéciale pour l'opération horizontale • Die Gruppe ist auch in der Ausführung fuer horizontalen Betrieb lieferbar • Grupo disponível tambem na versoes especiais para trabalho em horizontal.

** Potenza nominale motore • Rated power of motor • Potencia nominal del motor • Puissance nominale moteur • Nennleistung des Motor • Potência nominal do motor.

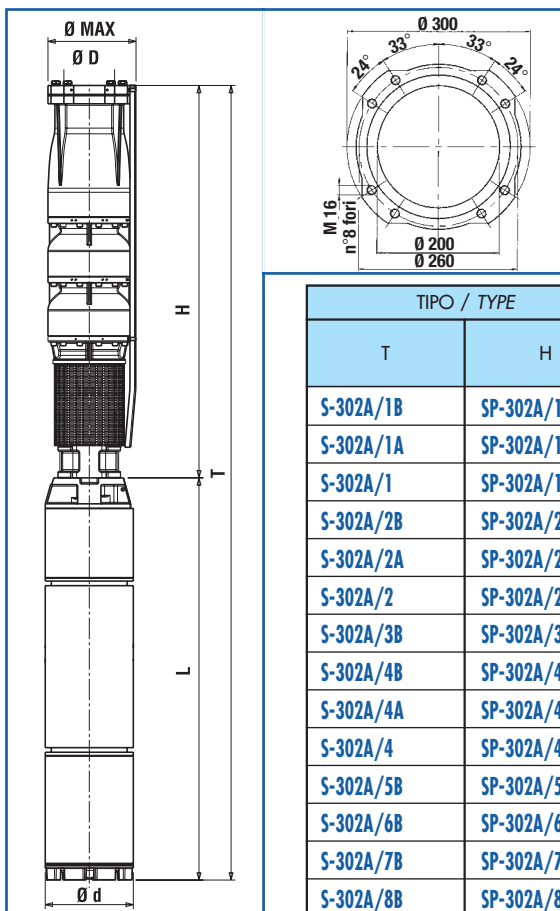

DIMENSIONI E PESI

DIMENSIONS AND WEIGHT / DIMENSIONES Y PESOS / DIMENSIONS ET POIDS
 ABMESSUNGEN UND GEWICHTE / DIMENSÕES E PESO

TIPO / TYPE		T (mm)	H (mm)	L (mm)	Ø Max (mm)	Ø D "G	Ø d (mm)	L + H		Kg	
T	H							L	NEMA	H	T
S-302A/1B	SP-302A/1B	1880	955	925	301	8"	192	8" MS 201	NEMA 1.18.424	130	275
S-302A/1A	SP-302A/1A	1950	955	995	301	8"	192	8" MS 201	NEMA 1.18.424	130	289
S-302A/1	SP-302A/1	2190	955	1235	301	8"	192	8" MS 201	NEMA 1.18.424	130	333
S-302A/2B	SP-302A/2B	2485	1150	1335	301	8"	192	8" MS 201	NEMA 1.18.424	165	386
S-302A/2A	SP-302A/2A	2645	1150	1495	301	8"	192	8" MS 201	NEMA 1.18.424	165	416
S-302A/2	SP-302A/2	2720	1150	1570	301	8"	238	10" MS 251	-	165	567
S-302A/3B	SP-302A/3B	2775	1345	1430	301	8"	238	10" MS 251	-	200	555
S-302A/4B	SP-302A/4B	3200	1540	1660	301	8"	238	10" MS 251	-	235	670
S-302A/4A	SP-302A/4A	3450	1540	1910	301	8"	238	10" MS 251	-	235	757
S-302A/4	SP-302A/4	3448	1540	1908	301	8"	288	12" MS 300	-	235	932
S-302A/5B	SP-302A/5B	3645	1735	1910	301	8"	238	10" MS 251	-	270	792
S-302A/6B	SP-302A/6B	3688	1930	1758	301	8"	288	12" MS 300	-	305	935
S-302A/7B	SP-302A/7B	4033	2125	1908	301	8"	288	12" MS 300	-	340	1037
S-302A/8B	SP-302A/8B	4378	2320	2058	301	8"	288	12" MS 300	-	375	1140

S-302A

≅ 2900 l/min

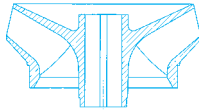

Moltiplicare il rendimento per il coefficiente corrispondente al vostro numero di stadi.

Multiply efficiency by the coefficient corresponding the number of stages.

Multiplicar el rendimiento por el coeficiente correspondiente a Su numero de etapas.

Multiplier le rendement par le coefficient correspondant à votre nombre d'étages.

Das Wirkungsrad mit dem der Stufenzahl entsprechenden Koeffizient multiplizieren.

Multiplicar la eficiencia por el coeficiente igual as os numeros dos estagios.

Numero di stadi Number of stage Numero de etapas Nombre d'étages Stufenzahl Numero de estagios	1	2	3	>3
Coefficienti Coefficients Coeficiente Facteur Koeffizient Coeficiente	0,97	0,98	0,99	1

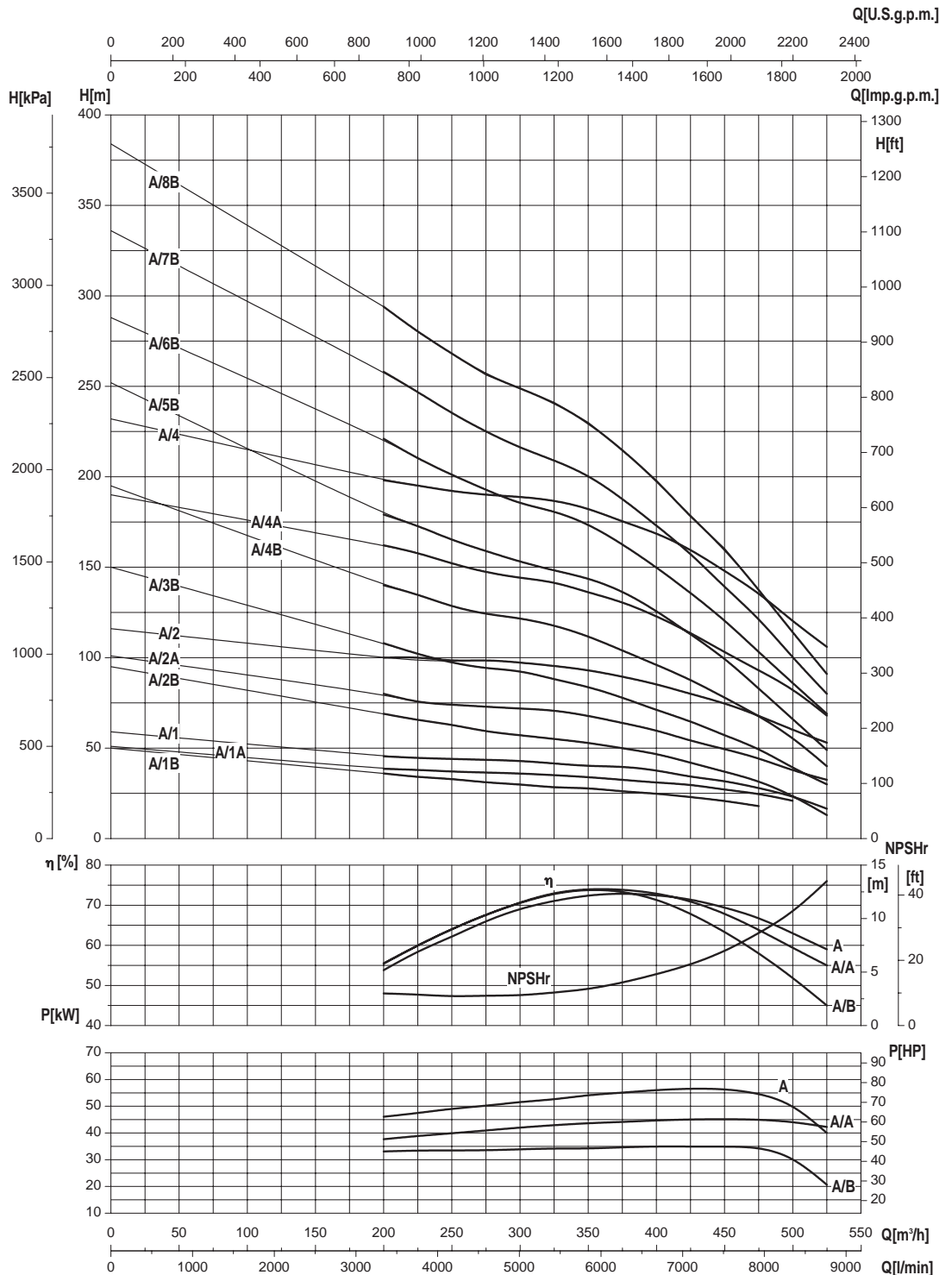

- Potenza assorbita per stadio
- Absorbed power for each single stage
- Potencia absorbida por cada etapa
- Puissance absorbée par chaque étage
- Leistungsaufnahme für jede Stufe
- Potência cada estadio

Le curve di prestazione sono basate su valori di viscosità cinematica = 1 mm²/s e densità pari a 1000 kg/m³. Tolleranza e curve secondo UNI EN ISO 9906 - Appendice A • The performance curves are based on the kinematic viscosity values = 1 mm²/s and density equal to 1000 kg/m³. Tolerance and curves according to UNI EN ISO 9906 - Attachment A • Las curvas de rendimiento se refieren a valores de viscosidad cinemática = 1 mm²/s y densidad de 1000 Kg/m³. Tolerancia de las curvas de acuerdo con UNI EN ISO 9906 - Parrafo A • Les courbes de performances sont basées sur des valeurs de viscosité cinématique égale à 1 mm²/s et une densité égale à 1000 kg/m³. Tolérance et courbes conformes aux normes UNI EN ISO 9906 - Annexe A • Die Leistungskurven beruhen auf einer kinematischen Zähflüssigkeit von 1 mm²/s und einer Dichte von 1000 kg/m³. Abweichung und Kurven gemäß UNI EN ISO 9906 - Anhang A • As curvas de rendimento referem-se a valores de viscosidade = 1 mm²/s e densidade igual a 1000 kg/m³. Tolerância das curvas de acordo com UNI EN ISO 9906 - Parágrafo A.

12"

SAER®
ELETTROPOMPE

S-302B

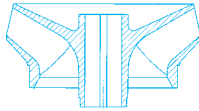
 $\cong 2900 \text{ l/min}$

CARATTERISTICHE IDRAULICHE

HYDRAULIC FEATURES

CARACTERISTICAS HIDRAULICAS / CARACTERISTIQUES HYDRAULIQUES / HYDRAULISCHE EIGENSCHAFTEN / CARACTERÍSTICAS HIDRÁULICAS

Tipo Type	Motore Motor**		In(A) 3~ 400V	U.S.g.p.m.																
	kW	HP		Q																
				0	1101	1211	1321	1431	1541	1651	1761	1871	1981	2092	2202	2312	2422	2532		
				0	250	275	300	325	350	375	400	425	450	475	500	525	550	575		
				l/min	0	4167	4583	5000	5417	5833	6250	6667	7083	7500	7917	8333	8750	9167	9583	
S-302B/1C*	37	50	74	H (m)	46,5	31,5	30,5	29,5	28,5	27	24,5	23	20,5	18	15,6	12,8	9	6		
S-302B/1B*	45	60	89		48	33	32,5	32	31	29	27	24,5	22	19	16	12,5	10			
S-302B/1A*	52	70	103		53	37	36,5	35,5	34,5	33	31,5	29	27	24,5	21	18	16,5	9,5		
S-302B/1*	67	90	131		57	47	45	44	43,5	42	40,5	38	36	33,5	31	28	25	20		
S-302B/2C*	75	100	147		90	63	61	60	58	54	50	46	41	35	29	23,5	16	7		
S-302B/2B*	92	125	177		99	70	67,5	67	65	62	58,5	54,5	49,5	45	40	33,5				
S-302B/2A*	110	150	203		109	85	81	79	77	75	71	67	63	55	50	45	38	30		
S-302B/3C*	110	150	206		135	94,5	91,5	90	87	81	75	69	61,5	52,5	43,5	35,25	24	10,5		
S-302B/2*	132	180	245		114	94	90,5	88,5	87	84,5	81	76	72	67	62	56	50	40,5		
S-302B/3B*	132	180	245		142	107	102	100	97	92	87	82	75	68	61	51	42	31		
S-302B/3A*	150	200	274		164	127	121	119	116	112	106	101	94	83	75	67	57,5	45,5		
S-302B/4B*	185	250	325		189,5	143	136	133	129	123	115,5	109	100	90,5	81	68,5	56	41		
S-302B/5C*	185	250	325		231	167	156	152	148	141	130	120	108	95	83	71	56	41		
S-302B/4A*	220	300	390		206	164	157	152	148	141	133	123	115	104	96	84	71	54		
S-302B/6C*	220	300	390		277	200	187	182	178	169	156	144	130	114	100	85	67	49		
S-302B/4	260	350	470		228	188	181	177	174	169	162	152	144	134	124	112	100	81		
S-302B/5A	260	350	470		257	205	196	190,5	184,5	176	166	154	144	130	120	104,5	89	68		
S-302B/7C	260	350	470		324	234	219	213	208	198	182	168	152	133	117	100	79	58		
S-302B/6A	300	400	545	312	252	241	233,5	228	220	209	195,5	182	166	152,5	135	118	97	71		

Livello minimo di battente alla griglia di aspirazione (m) • Min. hydrostatic head level to the suction grid (m)
 • Nivel de sumergimiento min. de rejilla de aspiración (m) • Niveau minimum de profondeur à la grille d'aspiration (m) • Mindest Überflutung über dem Saugsieb (m) • Nivel mínimo de batente a la grehla de aspiración (m)

* Il gruppo è disponibile anche in versione speciale per funzionamento orizzontale • The group is also available in special version for horizontal operation • Grupo disponible tambien en version especial para funcionamiento en horizontal • Le groupe est aussi disponible dans la version spéciale pour l'opération horizontale • Die Gruppe ist auch in der Ausführung fuer horizontalen Betrieb lieferbar • Grupo disponível tambem na versoes especiais para trabalho em horizontal.

** Potenza nominale motore • Rated power of motor • Potencia nominal del motor • Puissance nominale moteur • Nennleistung des Motor • Potência nominal do motor.

DIMENSIONI E PESI

DIMENSIONS AND WEIGHT / DIMENSIONES Y PESOS / DIMENSIONS ET POIDS
 ABMESSUNGEN UND GEWICHTE / DIMENSÕES E PESO

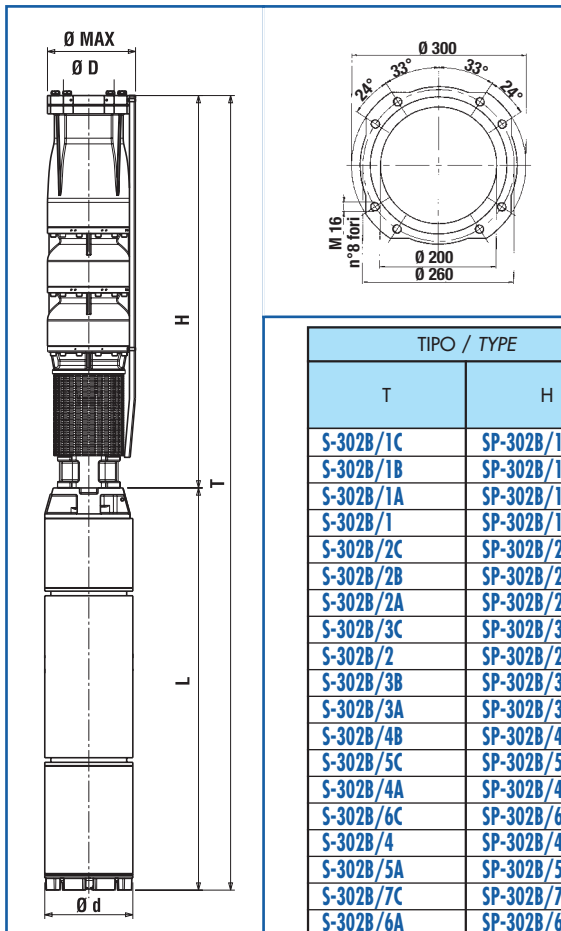

TIPO / TYPE		T (mm)	H (mm)	L (mm)	Ø Max (mm)	Ø D "G	Ø d (mm)	L + H		Kg	
T	H							L	NEMA	H	T
S-302B/1C	SP-302B/1C	1880	955	925	301	8"	192	8" MS 201	NEMA 1.18.424	130	275
S-302B/1B	SP-302B/1B	1950	955	995	301	8"	192	8" MS 201	NEMA 1.18.424	130	289
S-302B/1A	SP-302B/1A	2020	955	1065	301	8"	192	8" MS 201	NEMA 1.18.424	130	302
S-302B/1	SP-302B/1	2190	955	1235	301	8"	192	8" MS 201	NEMA 1.18.424	130	333
S-302B/2C	SP-302B/2C	2485	1150	1335	301	8"	192	8" MS 201	NEMA 1.18.424	165	386
S-302B/2B	SP-302B/2B	2645	1150	1495	301	8"	192	8" MS 201	NEMA 1.18.424	165	416
S-302B/2A	SP-302B/2A	2580	1150	1430	301	8"	238	10" MS 251	-	165	520
S-302B/3C	SP-302B/3C	2775	1345	1430	301	8"	238	10" MS 251	-	200	555
S-302B/2	SP-302B/2	2720	1150	1570	301	8"	238	10" MS 251	-	165	567
S-302B/3B	SP-302B/3B	2915	1345	1570	301	8"	238	10" MS 251	-	200	602
S-302B/3A	SP-302B/3A	3005	1345	1660	301	8"	238	10" MS 251	-	200	635
S-302B/4B	SP-302B/4B	3450	1540	1910	301	8"	238	10" MS 251	-	235	757
S-302B/5C	SP-302B/5C	3645	1735	1910	301	8"	238	10" MS 251	-	270	792
S-302B/4A	SP-302B/4A	3298	1540	1758	301	8"	288	12" MS 300	-	235	865
S-302B/6C	SP-302B/6C	3688	1930	1758	301	8"	288	12" MS 300	-	305	935
S-302B/4	SP-302B/4	3488	1540	1908	301	8"	288	12" MS 300	-	235	932
S-302B/5A	SP-302B/5A	3643	1735	1908	301	8"	288	12" MS 300	-	270	967
S-302B/7C	SP-302B/7C	4033	2125	1908	301	8"	288	12" MS 300	-	340	1037
S-302B/6A	SP-302B/6A	3988	1930	2058	301	8"	288	12" MS 300	-	305	1070

≅ 2900 l/min

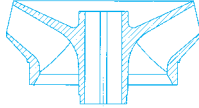

S-302B

Moltiplicare il rendimento per il coefficiente corrispondente al vostro numero di stadi.

Multiply efficiency by the coefficient corresponding to the number of stages.

Multiplicar el rendimiento por el coeficiente correspondiente a Su numero de etapas.

Multiplier le rendement par le coefficient correspondant à votre nombre d'étages.

Das Wirkungsrad mit dem der Stufenzahl entsprechenden Koeffizient multiplizieren.

Multiplicar la eficiencia por el coeficiente igual a los numeros dos estagios.

Numero di stadi	1	2	3	>3
Number of stages	1	2	3	>3
Numero de etapas	1	2	3	>3
Nombre d'étages	1	2	3	>3
Stufenzahl	1	2	3	>3
Numero de estagios	1	2	3	>3
Coefficienti	0,97	0,98	0,99	1
Coefficient	0,97	0,98	0,99	1
Coefficiente	0,97	0,98	0,99	1
Facteur	0,97	0,98	0,99	1
Koeffizient	0,97	0,98	0,99	1
Coefficiente	0,97	0,98	0,99	1

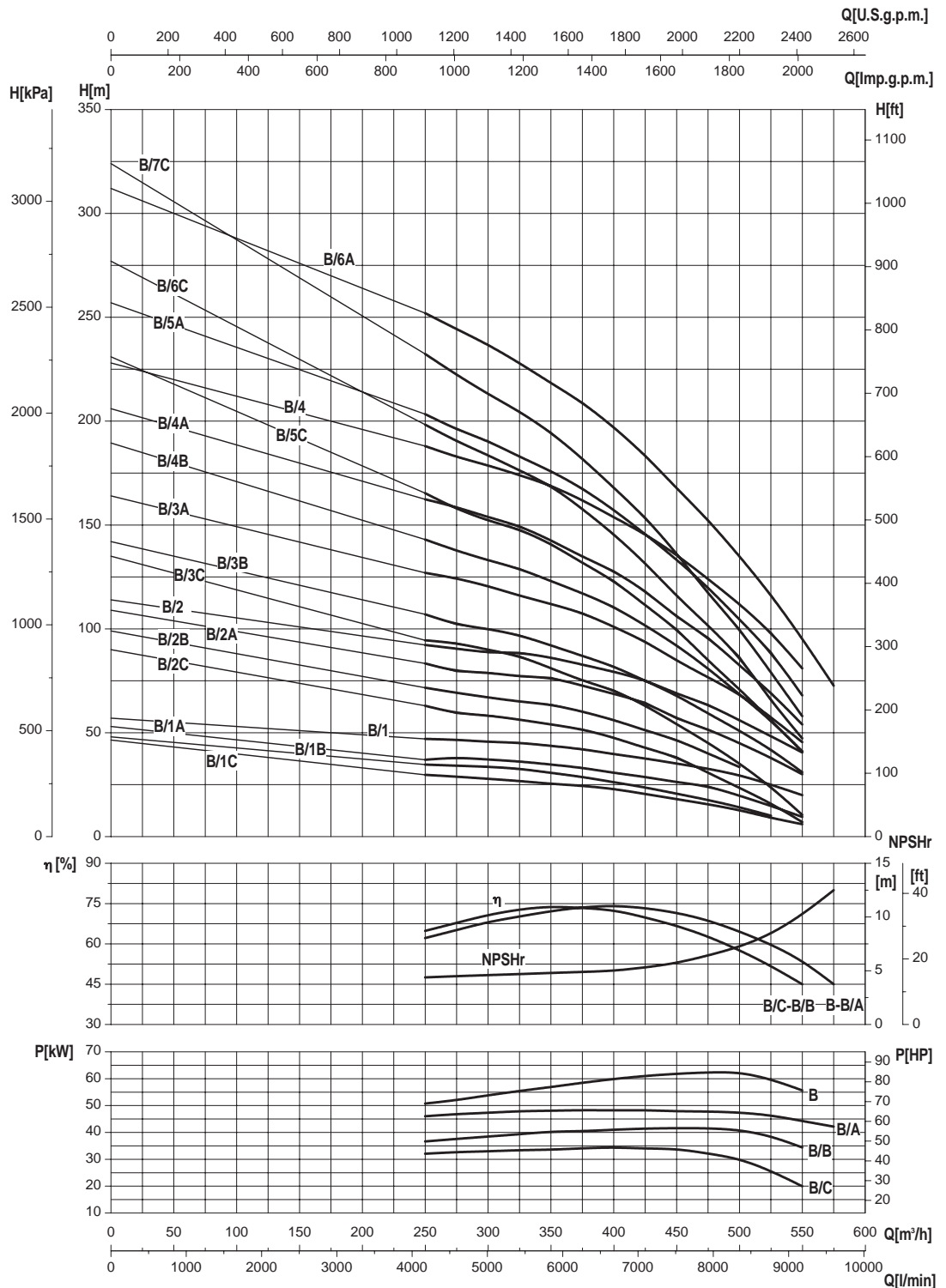

- Potenza assorbita per stadio
- Absorbed power for each single stage
- Potencia absorbida por cada etapa
- Puissance absorbée par chaque étage
- Leistungsaufnahme für jede Stufe
- Potência cada estadio

Le curve di prestazione sono basate su valori di viscosità cinematica = 1 mm²/s e densità pari a 1000 kg/m³. Tolleranza e curve secondo UNI EN ISO 9906 - Appendice A • The performance curves are based on the kinematic viscosity values = 1 mm²/s and density equal to 1000 kg/m³. Tolerance and curves according to UNI EN ISO 9906 - Attachment A • Las curvas de rendimiento se refieren a valores de viscosidad cinemática = 1 mm²/s y densidad de 1000 Kg/m³. Tolerancia de las curvas de acuerdo con UNI EN ISO 9906 - Parrafo A • Les courbes de performances sont basées sur des valeurs de viscosité cinématique égale à 1 mm²/s et une densité égale à 1000 kg/m³. Tolérance et courbes conformes aux normes UNI EN ISO 9906 - Annexe A • Die Leistungskurven beruhen auf einer kinematischen Zähflüssigkeit von 1 mm²/s und einer Dichte von 1000 kg/m³. Abweichung und Kurven gemäß UNI EN ISO 9906 - Anhang A • As curvas de rendimento referem-se a valores de viscosidade = 1 mm²/s e densidade igual a 1000 kg/m³. Tolerância das curvas de acordo com UNI EN ISO 9906 - Parágrafo A.

12"

SAER[®]
ELETTROPOMPE

XS-302A

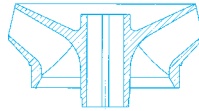
 $\cong 2900 \text{ l/min}$

CARATTERISTICHE IDRAULICHE

HYDRAULIC FEATURES

CARACTERISTICAS HIDRAULICAS / CARACTERISTIQUES HYDRAULIQUES / HYDRAULISCHE EIGENSCHAFTEN / CARACTERÍSTICAS HIDRÁULICAS

Tipo Type	Motore Motor**		In(A) 3~ 400V	U.S.g.p.m. Q m ³ /h l/min	0	881	991	1101	1211	1321	1431	1541	1651	1761	1871	1981
	kW	HP			0	200	225	250	275	300	325	350	375	400	425	450
					0	3333	3750	4167	4583	5000	5417	5833	6250	6667	7083	7500
XS-302A/1B*	37	50	74	H (m)	50	36	34	33	31	30	30	28	26	23	21	19
XS-302A/1A*	45	60	89		51	38,5	38	37	36,5	36	35	34	32,5	29	28	25
XS-302A/1*	60	80	118		59	45,5	44,5	44	43,5	43	41,5	40	38	36	34	32
XS-302A/2B*	75	100	147		95	69	65,5	63	61	59	57	53	50	45	40	35
XS-302A/2A*	92	125	177		101	80	77	74	71	70	69	66	62	58	54	49,5
XS-302A/2*	132	180	245		116	100	98,5	96	95	93,5	93,5	91,3	87,6	83,5	80	73
XS-302A/3B*	110	150	215		150	108	102	99	94	91	88	84	78	69	63	57
XS-302A/4B*	150	200	280		195	142	137	130	124	120	118	112	104	96	86	76
XS-302A/4A*	185	250	340		190	164	160	152	149	144	142	136	129	121	110	103
XS-302A/4	260	350	470		232	200	197	192	190	187	187	182,6	175,2	167	160	146
XS-302A/5B*	185	250	350		252	181	175	165	157	153	152	144	135	124	111	98
XS-302A/6B*	220	300	413		288	221	212	201	189	185	183	174	161	148	134	117
XS-302A/7B	260	350	480		336	258	247	235	221	216	213	203	188	173	156	137
XS-302A/8B	300	400	545		384	294	282	268	252,5	247	243	232	215	198	178	156,5

Livello minimo di battente alla griglia di aspirazione (m) • Min. hydrostatic head level to the suction grid (m)
 • Nivel de surgencia min. de rejilla de aspiración (m) • Niveau minimum de profondeur à la grille d'aspiration (m) • Mindest Überflutung über dem Saugsieb (m) • Nivel mínimo de batente a la grejha de aspiração (m)

* Il gruppo è disponibile anche in versione speciale per funzionamento orizzontale • The group is also available in special version for horizontal operation • Grupo disponible tambien en version especial para funcionamiento en horizontal • Le groupe est aussi disponible dans la version spéciale pour l'opération horizontale • Die Gruppe ist auch in der Ausführung fuer horizontalen Betrieb lieferbar • Grupo disponível tambien na versoes especiais para trabalho em horizontal.

** Potenza nominale motore • Rated power of motor • Potencia nominal del motor • Puissance nominale moteur • Nennleistung des Motor • Potência nominal do motor.

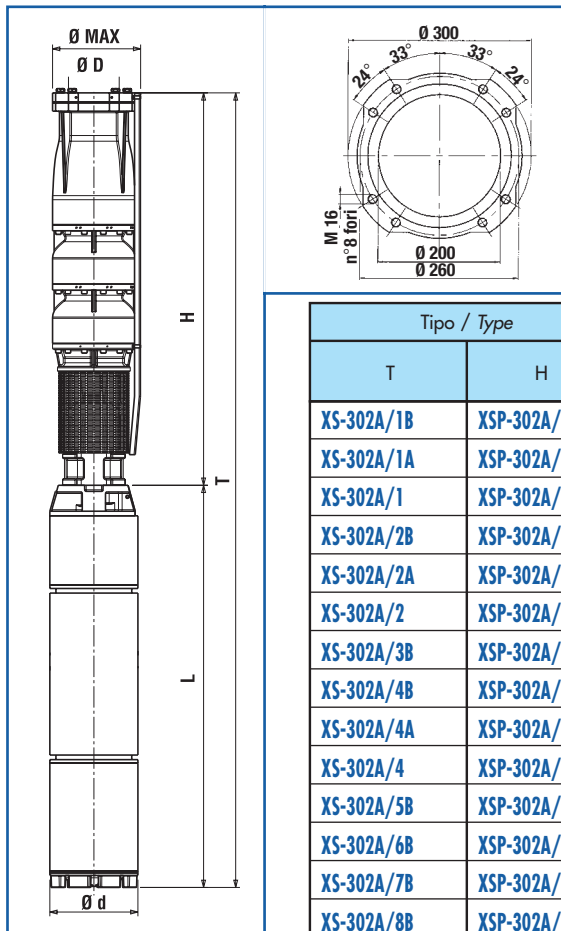

DIMENSIONI E PESI

DIMENSIONS AND WEIGHT / DIMENSIONES Y PESOS / DIMENSIONS ET POIDS
 ABMESSUNGEN UND GEWICHTE / DIMENSÕES E PESO

Tipo / Type		T	H	L	Ø Max	Ø D	Ø d	L + H		Peso (Kg)	
T	H	(mm)	(mm)	(mm)	(mm)	"G"	(mm)	L	NEMA	H	T
XS-302A/1B	XSP-302A/1B	1880	955	925	301	8"	192	8" MS 201	NEMA 1.18.424	130	275
XS-302A/1A	XSP-302A/1A	1950	955	995	301	8"	192	8" MS 201	NEMA 1.18.424	130	289
XS-302A/1	XSP-302A/1	2090	955	1135	301	8"	192	8" MS 201	NEMA 1.18.424	130	313
XS-302A/2B	XSP-302A/2B	2485	1150	1335	301	8"	192	8" MS 201	NEMA 1.18.424	165	386
XS-302A/2A	XSP-302A/2A	2645	1150	1495	301	8"	192	8" MS 201	NEMA 1.18.424	165	416
XS-302A/2	XSP-302A/2	2720	1150	1570	301	8"	238	10" MS 251	-	165	567
XS-302A/3B	XSP-302A/3B	2775	1345	1430	301	8"	238	10" MS 251	-	200	555
XS-302A/4B	XSP-302A/4B	3200	1540	1660	301	8"	238	10" MS 251	-	235	670
XS-302A/4A	XSP-302A/4A	3450	1540	1910	301	8"	238	10" MS 251	-	235	757
XS-302A/4	XSP-302A/4	3448	1540	1910	301	8"	288	12" MS 300	-	235	932
XS-302A/5B	XSP-302A/5B	3645	1735	1910	301	8"	238	10" MS 251	-	270	792
XS-302A/6B	XSP-302A/6B	3688	1930	1760	301	8"	288	12" MS 300	-	305	935
XS-302A/7B	XSP-302A/7B	4033	2125	1910	301	8"	288	12" MS 300	-	340	1037
XS-302A/8B	XSP-302A/8B	4378	2320	2060	301	8"	288	12" MS 300	-	375	1140

≅ 2900 l/min

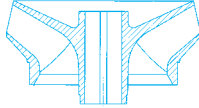

XS-302A

Moltiplicare il rendimento per il coefficiente corrispondente al vostro numero di stadi.

Multiply efficiency by the coefficient corresponding the number of stages.

Multiplicar el rendimiento por el coeficiente correspondiente a Su numero de etapas.

Multiplier le rendement par le coefficient correspondant à votre nombre d'étages.

Das Wirkungsrad mit dem der Stufenzahl entsprechenden Koeffizient multiplizieren.

Multiplicar la eficiencia por el coeficiente igual as os numeros dos estagios.

Numero di stadi				
Number of stage				
Numero de etapas	1	2	3	>3
Nombre d'étages				
Stufenzahl				
Numero de estagios				
Coefficienti				
Coefficient				
Coefficiente	0,97	0,98	0,99	1
Facteur				
Koeffizient				
Coefficiente				

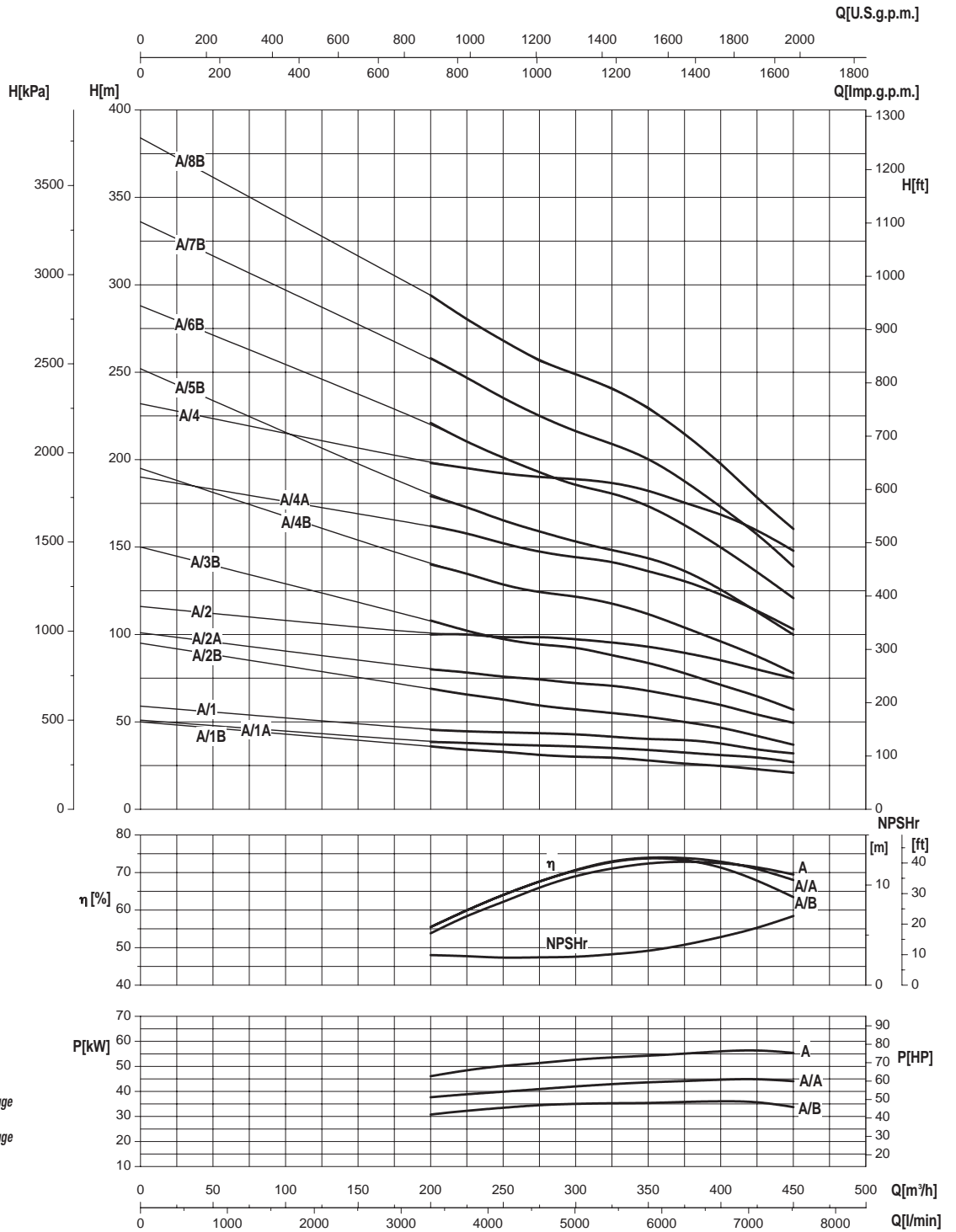

- Potenza assorbita per stadio
- Absorbed power for each single stage
- Potencia absorbida por cada etapa
- Puissance absorbée par chaque étage
- Leistungsaufnahme für jede Stufe
- Potência cada estadio

Le curve di prestazione sono basate su valori di viscosità cinematica = 1 mm²/s e densità pari a 1000 kg/m³. Tolleranza e curve secondo UNI EN ISO 9906 - Appendice A • The performance curves are based on the kinematic viscosity values = 1 mm²/s and density equal to 1000 kg/m³. Tolerance and curves according to UNI EN ISO 9906 - Attachment A • Las curvas de rendimiento se refieren a valores de viscosidad cinemática = 1 mm²/s y densidad de 1000 Kg/m³. Tolerancia de las curvas de acuerdo con UNI EN ISO 9906 - Parrafo A • Les courbes de performances sont basées sur des valeurs de viscosité cinématique égale à 1 mm²/s et une densité égale à 1000 kg/m³. Tolérance et courbes conformes aux normes UNI EN ISO 9906 - Annexe A • Die Leistungskurven beruhen auf einer kinematischen Zähflüssigkeit von 1 mm²/s und einer Dichte von 1000 kg/m³. Abweichung und Kurven gemäß UNI EN ISO 9906 - Anhang A • As curvas de rendimento referem-se a valores de viscosidade = 1 mm²/s e densidade igual a 1000 kg/m³. Tolerância das curvas de acordo com UNI EN ISO 9906 - Parágrafo A.

12"

SAER®
ELETTROPOMPE

XS-302B

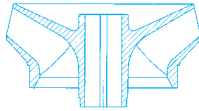
 $\cong 2900 \text{ l/min}$

CARATTERISTICHE IDRAULICHE

HYDRAULIC FEATURES

CARACTERISTICAS HIDRAULICAS / CARACTERISTIQUES HYDRAULIQUES / HYDRAULISCHE EIGENSCHAFTEN / CARACTERÍSTICAS HIDRÁULICAS

Tipo Type	Motore Motor**		In(A) 3~ 400V	U.S.g.p.m.															
	kW	HP		Q	0	1101	1211	1321	1431	1541	1651	1761	1871	1981	2092	2202			
				m ³ /h	0	250	275	300	325	350	375	400	425	450	475	500			
				l/min	0	4167	4583	5000	5417	5833	6250	6667	7083	7500	7917	8333			
XS-302B/1C*	37	50	74	H (m)	46,5	31,5	30,5	29,5	28,5	27	24,5	23	20,5	18	15,6	12,8			
XS-302B/1B*	45	60	89		48	33	32,5	32	31	29	27	24,5	22	19	16	12,5			
XS-302B/1A*	52	70	103		53	37	36,5	35,5	34,5	33	31,5	29	27	24,5	21	18			
XS-302B/1*	67	90	131		57	47	45	44	43,5	42	40,5	38	36	33,5	31	28			
XS-302B/2C*	75	100	147		90	63	61	60	58	54	50	46	41	35	29	23,5			
XS-302B/2B*	92	125	177		99	70	67,5	67	65	62	58,5	54,5	49,5	45	40	33,5			
XS-302B/2A*	110	150	203		109	85	81	79	77	75	71	67	63	55	50	45			
XS-302B/3C*	110	150	206		135	94,5	91,5	90	87	81	75	69	61,5	52,5	43,5	35,25			
XS-302B/2*	132	180	245		114	94	90,5	88,5	87	84,5	81	76	72	67	62	56			
XS-302B/3B*	132	180	245		142	107	102	100	97	92	87	82	75	68	61	51			
XS-302B/3A*	150	200	274		164	127	121	119	116	112	106	101	94	83	75	67			
XS-302B/4B*	185	250	325		189,5	143	136	133	129	123	115,5	109	100	90,5	81	68,5			
XS-302B/5C*	185	250	325		231	167	156	152	148	141	130	120	108	95	83	71			
XS-302B/4A*	220	300	390		206	164	157	152	148	141	133	123	115	104	96	84			
XS-302B/6C*	220	300	390		277	200	187	182	178	169	156	144	130	114	100	85			
XS-302B/4	260	350	470		228	188	181	177	174	169	162	152	144	134	124	112			
XS-302B/5A	260	350	470		257	205	196	190,5	184,5	176	166	154	144	130	120	104,5			
XS-302B/7C	260	350	470		324	234	219	213	208	198	182	168	152	133	117	100			
XS-302B/6A	300	400	545	312	252	241	233,5	228	220	209	195,5	182	166	152,5	135				

Livello minimo di battente alla griglia di aspirazione (m) • Min. hydrostatic head level to the suction grid (m)
 • Nivel de sumergencia min. de rejilla de aspiración (m) • Niveau minimum de profondeur à la grille d'aspiration
 (m) • Mindest Überflutung über dem Saugsieb (m) • Nivel mínimo de batente a la grehla de aspiración (m)

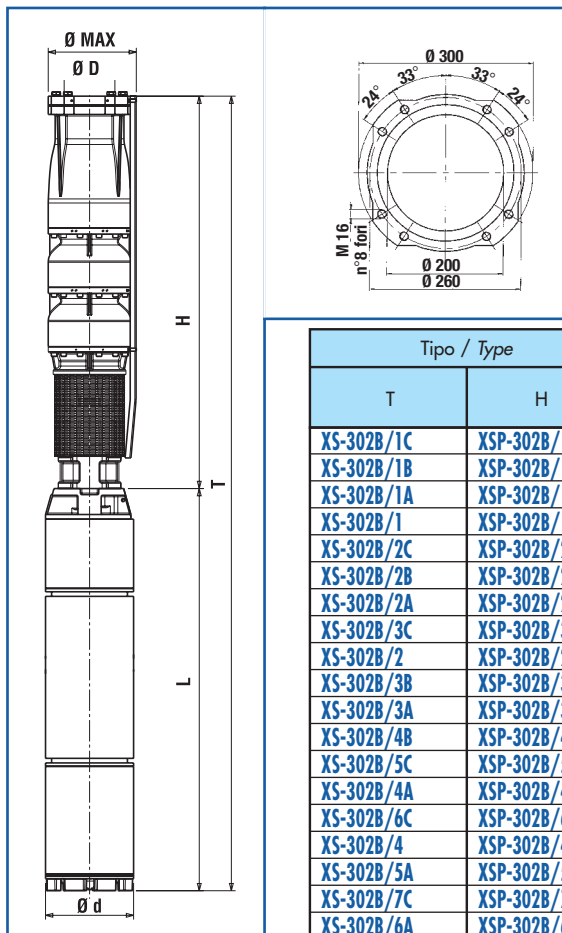

* Il gruppo è disponibile anche in versione speciale per funzionamento orizzontale • The group is also available in special version for horizontal operation • Grupo disponible tambien en version especial para funcionamiento en horizontal • Le groupe est aussi disponible dans la version spéciale pour l'opération horizontale • Die Gruppe ist auch in der Ausführung fuer horizontalen Betrieb lieferbar • Grupo disponivel tambem na versoes especiais para trabalho em horizontal.

** Potenza nominale motore • Rated power of motor • Potencia nominal del motor • Puissance nominale moteur • Nennleistung des Motor • Potência nominal do motor.

DIMENSIONI E PESI

DIMENSIONS AND WEIGHT / DIMENSIONES Y PESOS / DIMENSIONS ET POIDS
 ABMESSUNGEN UND GEWICHTE / DIMENSÕES E PESO

Tipo / Type		T	H	L	Ø Max	Ø D	Ø d	L + H		Peso (Kg)	
T	H	(mm)	(mm)	(mm)	(mm)	"G	(mm)	L	NEMA	H	T
XS-302B/1C	XSP-302B/1C	1880	955	925	301	8"	192	8" MS 201	NEMA 1.18.424	130	275
XS-302B/1B	XSP-302B/1B	1950	955	995	301	8"	192	8" MS 201	NEMA 1.18.424	130	289
XS-302B/1A	XSP-302B/1A	2020	955	1065	301	8"	192	8" MS 201	NEMA 1.18.424	130	302
XS-302B/1	XSP-302B/1	2190	955	1235	301	8"	192	8" MS 201	NEMA 1.18.424	130	333
XS-302B/2C	XSP-302B/2C	2485	1150	1335	301	8"	192	8" MS 201	NEMA 1.18.424	165	386
XS-302B/2B	XSP-302B/2B	2645	1150	1495	301	8"	192	8" MS 201	NEMA 1.18.424	165	416
XS-302B/2A	XSP-302B/2A	2580	1150	1430	301	8"	238	10" MS 251	-	165	520
XS-302B/3C	XSP-302B/3C	2775	1345	1430	301	8"	238	10" MS 251	-	200	555
XS-302B/2	XSP-302B/2	2720	1150	1570	301	8"	238	10" MS 251	-	165	567
XS-302B/3B	XSP-302B/3B	2915	1345	1570	301	8"	238	10" MS 251	-	200	602
XS-302B/3A	XSP-302B/3A	3005	1345	1660	301	8"	238	10" MS 251	-	200	635
XS-302B/4B	XSP-302B/4B	3450	1540	1910	301	8"	238	10" MS 251	-	235	757
XS-302B/5C	XSP-302B/5C	3645	1735	1910	301	8"	238	10" MS 251	-	270	792
XS-302B/4A	XSP-302B/4A	3298	1540	1758	301	8"	288	12" MS 300	-	235	865
XS-302B/6C	XSP-302B/6C	3688	1930	1758	301	8"	288	12" MS 300	-	305	935
XS-302B/4	XSP-302B/4	3488	1540	1908	301	8"	288	12" MS 300	-	235	932
XS-302B/5A	XSP-302B/5A	3643	1735	1908	301	8"	288	12" MS 300	-	270	967
XS-302B/7C	XSP-302B/7C	4033	2125	1908	301	8"	288	12" MS 300	-	340	1037
XS-302B/6A	XSP-302B/6A	3988	1930	2058	301	8"	288	12" MS 300	-	305	1070

≅ 2900 l/min

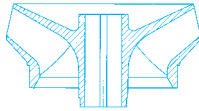

XS-302B

Moltiplicare il rendimento per il coefficiente corrispondente al vostro numero di stadi.

Multiply efficiency by the coefficient corresponding the number of stages.

Multipliar el rendimiento por el coeficiente correspondiente a Su numero de etapas.

Multiplier le rendement par le coefficient correspondant à votre nombre d'étages.

Das Wirkungsrad mit dem der Stufenzahl entsprechenden Koeffizient multiplizieren.

Multipliar la eficiencia por el coeficiente igual as os numeros dos estagios.

Numero di stadi				
Number of stage				
Numero de etapas				
Nombre d'étages	1	2	3	>3
Stufenzahl				
Numero de estagios				
Coefficienti				
Coefficient				
Coeficiente	0,97	0,98	0,99	1
Facteur				
Koeffizient				
Coeficiente				

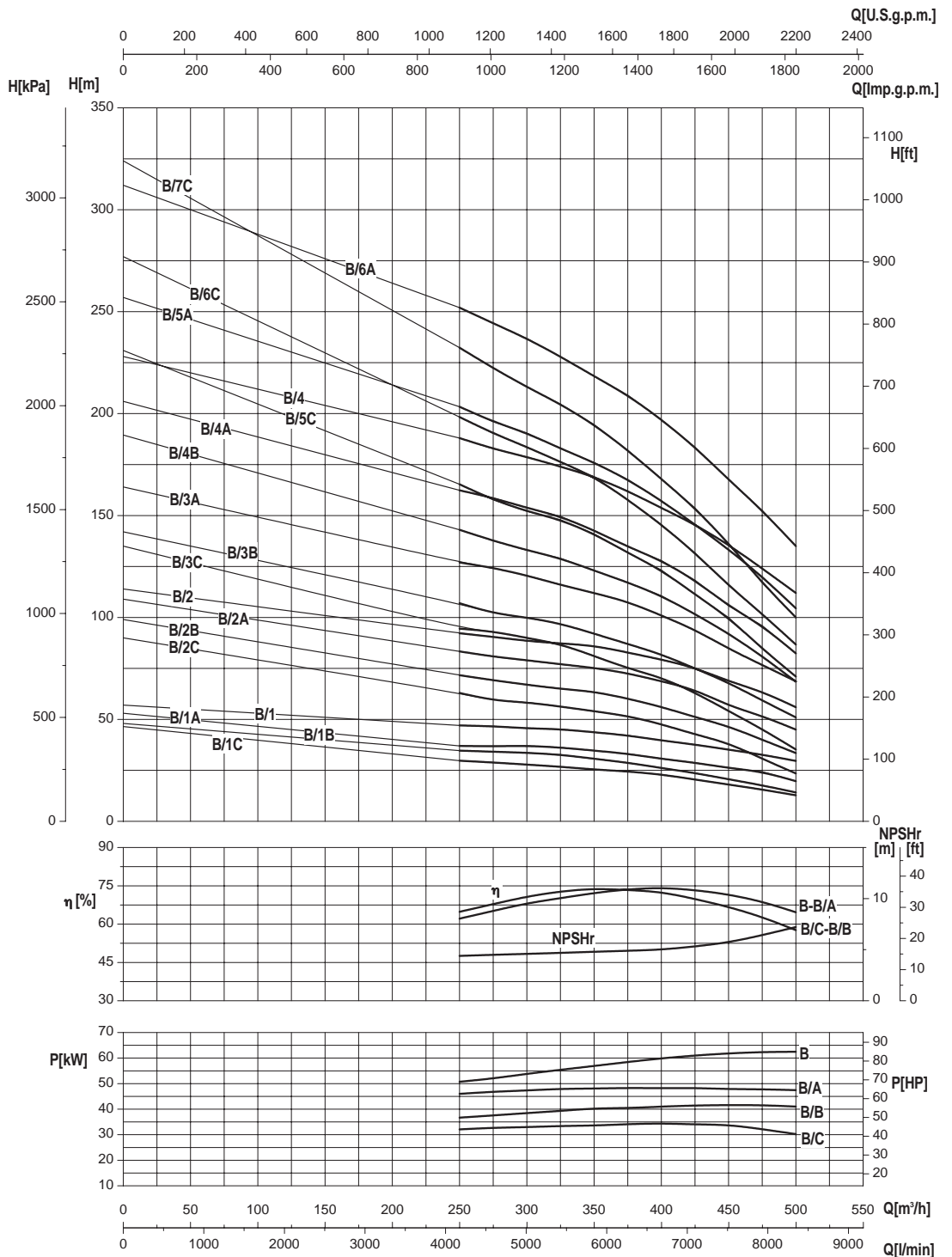

- Potenza assorbita per stadio
- Absorbed power for each single stage
- Potencia absorbida por cada etapa
- Puissance absorbée par chaque étage
- Leistungsaufnahme für jede Stufe
- Potência cada estadio

Le curve di prestazione sono basate su valori di viscosità cinematica = 1 mm²/s e densità pari a 1000 kg/m³. Tolleranza e curve secondo UNI EN ISO 9906 - Appendice A • The performance curves are based on the kinematic viscosity values = 1 mm²/s and density equal to 1000 kg/m³. Tolerance and curves according to UNI EN ISO 9906 - Attachment A • Las curvas de rendimiento se refieren a valores de viscosidad cinemática = 1 mm²/s y densidad de 1000 Kg/m³. Tolerancia de las curvas de acuerdo con UNI EN ISO 9906 - Parrafo A • Les courbes de performances sont basées sur des valeurs de viscosité cinématique égale à 1 mm²/s et une densité égale à 1000 kg/m³. Tolérance et courbes conformes aux normes UNI EN ISO 9906 - Annexe A • Die Leistungskurven beruhen auf einer kinematischen Zähflüssigkeit von 1 mm²/s und einer Dichte von 1000 kg/m³. Abweichung und Kurven gemäß UNI EN ISO 9906 - Anhang A • As curvas de rendimento referem-se a valores de viscosidade = 1 mm²/s e densidade igual a 1000 kg/m³. Tolerância das curvas de acordo com UNI EN ISO 9906 - Parágrafo A.

ELETTROPOMPE SOMMERSE SEMIASSIALI 14"**14" SEMI-AXIAL ELECTRIC SUBMERSIBLE PUMPS****ELECTROBOMBAS SUMERGIBLES SEMIAXIALES 14"****ELECTROPOMPES IMMERGEES SEMI-AXIALES 14"****14 "HALBAXIALE ELEKTROUTERWASSERPUMPEN****ELECTROBOMBAS SUBMERSIVEIS SEMIAXIAL 14"****ITALIANO****IMPIEGHI**

Idonea per il sollevamento, la pressurizzazione e distribuzione in impianti civili ed industriali, alimentazione di autoclavi e cisterne, sistemi di irrigazione, con prelievo da pozzi con diametro minimo 406 mm, vasche o bacini naturali.

CARATTERISTICHE COSTRUTTIVE

S-350: gruppo elettropompa completo con motore
SP-350: idraulica accoppiabile a motori sommersi 10" o 12", (per l'accoppiamento, fare riferimento alla documentazione specifica per motori sommersi).

Giranti semiassiali.

Bocca di mandata completa di valvola di ritegno.

Controspinta: pompa dotata di anello di controspinta in resina anti-usura.

Bussole di guida in gomma anti-usura con camicia metallica.

Diffusore completo di anello di usura in metallo.

Componenti realizzati con materiali particolari che assicurano una forte resistenza all'usura.

MATERIALI - VERSIONI STANDARD

Giranti: bronzo G-CuSn10 o acciaio inossidabile microfuso AISI 316 (1.4408)

Diffusori: ghisa EN-GJL-250.

Albero in acciaio inossidabile AISI 431 (1.4057), giranti trascinata con chiavette.

Bocca di mandata: ghisa EN-GJL-250

Supporto di aspirazione: ghisa EN-GJL-250

Dimensioni e tipologia bocche di mandata: bocca di mandata flangiata.

DATI CARATTERISTICI

Fluido: chimicamente e meccanicamente non aggressivo, privo di corpi solidi o particelle abrasive.

Passaggio corpi solidi: max 5 mm, granulometria max 50 g/m³
Temperatura del liquido pompato: min 0°C max 30°C (oltre, chiedere informazioni).

Pressione massima di esercizio: 22 bar.

Profondità massima di immersione: 200 m

Senso di rotazione: antiorario, osservando dalla bocca di mandata.

TOLLERANZE PRESTAZIONI

Pompe: UNI EN ISO 9906 Appendice A, a richiesta Livello 1.

Motore: norme IEC 60034-1.

INSTALLAZIONE

Verticale

VERSIONI SPECIALI

Serie XS e interamente in acciaio inossidabile.

Serie SB in bronzo marino

Tensioni diverse

Versione per installazione orizzontale

ACCESSORI A RICHIESTA

Quadro elettrico

Giunzione per cavo di alimentazione

ENGLISH**APPLICATION**

Suitable for lifting, pressurising and distribution in civil and industrial installations, autoclave and cistern inlets, washing plants, irrigation systems. Draws from wells of min. diameter of 406 mm, tanks or natural basins.

CONSTRUCTION FEATURES

S-350: complete unit of pump with water filled electric motor
SP-350: hydraulic part to be connected with 10" or 12" submersible motors. (For coupling, please refer to the specific documentation for the submersible motors).

Semiaxial impellers.

Outlet complete with non return valve.

Pump equipped with counter trust ring in anti-wear resin.

Diffuser complete with wear ring in anti-wear rubber.

Driving bushings in anti-wear rubber with metallic shell.

Components realized with particular materials which assure an high wear resistance.

MATERIALS - STANDARD VERSION

Impellers: G-CuSn10 bronze or precision casting stainless steel AISI 316 (1.4408).

Diffusers: cast iron EN-GJL-250.

Shaft in AISI431 (1.4057) stainless steel, with keyed impellers.

Outlet: cast iron EN-GJL-250.

Suction support: cast iron EN-GJL-250.

Dimensions and type of outlet: flanged outlet.

OPERATION DATA

Fluid: chemically and mechanically non-aggressive, without any solid substance or abrasive parts.

Passing of solids: max 5 mm.

Temperature of the pumped liquid: max 30°C (for higher temperature, please, verify).

Maximum working pressure: 22 bar.

Maximum immersion depth: 200 m under liquid level.

Direction of rotation: counter clockwise, looking by the outlet.

PERFORMANCE TOLLERANCES

Pumps: UNI EN ISO 9906 Appendix A, Level 1 on request.

Motor: norms IEC 60034-1.

INSTALLATION

Vertical

SPECIAL VERSIONS

XS Series entirely made of stainless steel

SB series made of marine bronze

Different tensions

Version for horizontal installation

ACCESSORIES ON REQUEST

Control panel

Cable Joint

ESPAÑOL**APLICACIONES**

Adecuada para la elevación, pressurización y distribución en instalaciones de tipo civil e industrial, distribución a autoclaves y cisternas, sistemas de lavado, sistemas de riego, con trasiego de pozos con diametro min 406 mm, tanques y cuencas.

CARACTERISTICAS DE CONSTRUCCION

S350: grupo electrobomba completo con motor
SP350: parte hidraulica para ensamblaje con motores sumergidos 10"-12" (para el acoplamiento, hacer referencia a la documentación específica para motores sumergidos).

Impulsores semiaxiales.

Boca de descarga completa con valvola de retencion.

Bomba equipada con anillo de contra-empuje en resina antidesgaste.

Difusor completo con anillo de desgaste en goma anti-desgaste.

Casquillos pilotos en goma anti-desgaste con camisa metalica.

Componentes realizados con materiales especiales anti-desgaste.

MATERIALES - EJECUCIONES ESTANDAR

Impulsores: G-CuSn10 bronce o acero inox AISI 316 (1.4408).

Difusores: fundicion gris EN-GJL-250.

Eje en acero inoxidable AISI431 (1.4057).

Boca de descarga y soporte de aspiracion: fundicion gris EN-GJL-250

Dimensiones y tipo bocas de descarga: Boca de salida.

DATOS DE FUNCIONAMIENTO

Fluido: quimicamente y mecanicamente no agresivo, sin cuerpos solidos o particulas abrasivas.

Passaje cuerpos solidos: max 5 mm.

Temperatura del liquido bombeado: min 0°C max 30°C (para valores superiores consultar verificación).

Presion de funcionamiento maxima: 22 bar.

Profundidad de sumersion maxima: 200 m debajo del nivel del liquido.

Sentido de rotacion: anti-orario, observando desde la boca de descarga.

TOLERANCIAS PRESTACIONES

Bombas: UNI EN ISO 9906 Parrafo A, Nivel 1 bajo demanda.

Motor: normas IEC 60034-1.

INSTALACION

Vertical

EJECUCIONES ESPECIALES

Serie XS completamente en acero inox

Serie SB en bronce marino

Varias tensiones

Versoes para instalacao horizontal

ACCESORIOS BAJO DEMANDA

Quadro electrico

Empalme por cable

FRANÇAIS

APPLICATIONS

Indiquée pour le relevage, la surpression et la distribution dans des installations civile et industrielles, l'alimentation d'autoclaves et citernes, les installations de lavage, les systèmes d'irrigation, prélèvement dans des puits avec diamètres minimum 406 mm, des réservoirs ou des bassins naturels.

CARACTERISTIQUES DE CONSTRUCTION

S350: groupe électropompe complet de moteur
 SP350: hydraulique à accoupler à moteurs immergés 10" ou 12" (Pour l'accouplement, se référer à la documentation spécifique pour les moteurs immergés).
 Turbines semiaxiales.
 Orifice de refoulement avec clapet de retenue.
 Pompe avec bague de contre-butée en résine anti-usure.
 Diffuseur avec bague d'usure en caoutchouc anti-usure.
 Bague de guide en caoutchouc anti-usure avec chemise métallique.
 Composants fabriqués avec matériaux spéciaux qui assurent une forte résistance à l'usure.

MATERIAUX - VERSION STANDARD

Turbines: G-CuSn10 bronze ou acier inox AISI 316 (1.4408).
 Diffuseurs: fonte EN-GJL-250.
 Arbre en acier inoxydable AISI431.
 Orifice de refoulement et support d'aspiration: fonte EN-GJL-250
 Dimensions et typologie orifices de refoulement: Sortie bridée

DONNEES CARACTERISTIQUES

Fluide: chimiquement et mécaniquement non agressif, sans corps solides ou particules abrasives.
 Passage corps solides: max. 5 mm.
 Température du liquide pompé: min 0°C max 30°C (pour des températures supérieures demander une vérification).
 Pression max de service: 22 bar.
 Profondeur max d'immersion: 200 m au dessous du niveau du liquide.
 Sens de rotation: contre l'aiguille d'un montre, si on le regarde de l'orifice de refoulement

TOLERANCES REGIMES

Pompe: UNI EN ISO 9906 Appendice A, sur demande Niveau 1.
 Moteur: norme IEC 60034-1

INSTALLATION

Verticale

VERSIONS SPECIALES

Série XS en acier inoxydable
 Série SB en bronze
 Voltages différents.
 Version pour l'opération horizontale

ACCESSOIRES SUR DEMANDE

Tableaux électrique
 Jonction pour câble

DEUTSCH

EINSATZ

Geeignet für die Abhebung, die Druckerhöhung und Verteilung in Zivil- und Industrieanlagen, zur Speisung von Autoklaven, Zisternen, Wasch- und Bewässerungsanlagen, mit Wasserentnahme aus Brunnen mit dem minimalen Durchmesser 406 mm, Wannens oder natürlichen Wasserbecken.

BAUEIGENSCHAFTEN

S350: Gruppe von Elektropumpe mit Motor 8"
 SP350: Pumpenkörper, der an einen Unterwassermotor 10" oder 12" (Für die Kupplung wenden Sie sich an die Fachdokumentation zur Unterwassermotoren).
 Halbaxiale Laufräder.
 Druckeröffnung, mit einem Rückschlagventil versehen.
 Gegendruckring: Die Pumpe ist mit einem Gegendruckring aus abnutzungssicherem Harz versehen.
 Steuerbuchse aus abnutzungssicherem Gummi mit einem metallischen Mantel.
 Der Diffusor ist mit einem Verschleissring aus abnutzungssicherem Gummi gestattet.
 Die Bauteile sind aus besonderen Stoffen produziert, was zur Festigkeit gegen Abnutzung beiträgt.

STOFFE - NORMALE VERSION

Laufräder: G-CuSn10 bronze oder Edelstahl AISI 316 (1.4408).
 Diffusoren: Gußeisen EN-GJL-250.
 Welle aus rostfreiem Edelstahl AISI431 (1.4057).
 Druckeröffnung und Sauglager: Gußeisen EN-GJL-250
 Dimensionen und Type von Druckeröffnungen: Ausführung mit der geflanschten Druckeröffnung

EIGENSCHAFTEN

Füssigkeit: chemisch und mechanisch nicht aggressiv, ohne Festkörper oder abrasive Teilchen.
 Durchgang der Festkörper: max. 5 mm.
 Temperatur des Fördermediums: min 0°C max 30°C (bei höherer Temperatur bitte, überprüfen Sie).
 Maximaler Betriebsdruck: 22 bar.
 Maximale Tauchtiefe: 200 m unter dem Flüssigkeitsniveau.
 Drehrichtung: Gegen den Uhrzeigersinn von der Druckeröffnung gesehen.

LEISTUNGSTOLERANZEN

Pumpe: UNI EN ISO 9906 Anhang A, auf anfrage Eben 1.
 Motor: Normen IEC 60034-1

EINBAU

Vertikal.

SONDERAUSFÜHRUNGEN

Die Baureihe XS aus rostfreiem Edelstahl.
 Die Baureihe SB aus Bronze für das Seewasser.
 Unterschiedliche Spannungen.
 Ausfuehrung fuer horizontale Installation

AUF ANFRAGE GELIEFERTES ZUBEHÖR

Elektrische Schalttafeln
 Kabelverbindung

PORTUGUÊS

APLICAÇÕES

Adequada para a elevação, pressurização e distribuição em instalações do tipo civil e industrial, distribuição a autoclaves e cisternas, sistemas de lavagem, sistemas de rega, com trasfega de poços com diametro min 406 mm, tanque bacia de rio.

CARACTERISTICAS DE CONSTRUÇÃO

S350: grupo electrobomba completo com motor
 SP350: parte idraulica com acoplamento para motores submersiveis 10" o 12" (para juntar, por favor refere à documentação específica para os motores submersiveis).
 Turbinas semiaxial.
 Boca de saída completa de valvula de retenção.
 Bomba com anilha de contra pressão em resina anti-desgaste.
 Difusores munidos de anéis de destaste em goma anti-desgaste.
 Casquillo de guia em goma anti-desgaste com camisa metálica.
 Componentes fabricados com materiais especiais que garantizan uma forte resistencia al desgaste.

MATERIAIS - VERSÕES ESTANDARD

Turbina: G-CuSn10 bronze o aço inox AISI 316 (1.4408).
 Difusores: ferro fundido EN-GJL-250.
 Veio em aço inox AISI431, (1.4057).
 Boca de saída e suporte de aspiração: ferro fundido EN-GJL-250
 Dimensões e tipo da boca de saída: saída bridada.

CARACTERISTICAS - VERSÕES ESTANDARD

Fluido: Quimicamente e mecanicamente no agressivo, falta de sustancias solidas o abrasiva.
 Pasagem corpo solido: max 5 mm.
 Temperatura do liquido bombeado: min 0°C max 30°C (para valores superiores, solicitar informações).
 Pressão maxima de operação: 22 bar.
 Profundid maxima de sumergencia: 200 m debaixo o nivel do liquido.
 Sentido de rotação: horario, olhando da boca de saída.

TOLERÂNCIA PRESTAÇÃO

Bomba: UNI EN ISO 9906 Appendice A, sob pedido Nivel 1.
 Motor: norma IEC 60034-1.

INSTALAÇÃO

Vertical

VERSÃO ESPECIAIS

Serie XS interamente em aço inox
 Serie SB em bronze marino
 Voltagem variados
 Versoes para instalacao horizontal

ACCESÓRIOS SOB PEDIDO

Quadro eléctrico
 Junta por cable

MATERIALI DEI COMPONENTI PRINCIPALI
MATERIALS OF THE MAIN COMPONENTS
MATERIAS DE LOS PRINCIPALES COMPONENTS
MATÉRIAUX DES COMPOSANTS PRINCIPAUX
MATERIALEN DER HAUPTBESTANDTEILEN
MATERIAIS DOS COMPONENTES PRINCIPAIS
S-350

COMPONENTE COMPONENT • COMPONENTE COMPOSANT • BAUTEIL • COMPONENTE	VERSIONE VERSION • VERSIÓN • VERSION • VERSION • VERSÃO		
	S350	SB350	XS350
Albero e giunto Shaft and coupling Eje y manguito Arbre et joint Welle und kupplung Eixo e cardã	Acciaio inox Stainless steel Acero inox Acier inoxydable Rostfreier Stahl Aço inoxidável AISI431 (1.4057)		Acciaio inox Stainless steel Acero inox Acier inoxydable Rostfreier Stahl Aço inoxidável DUPLEX (1.4362)
Girante Impeller Impulsor Turbine Laufrad Turbina	Bronzo Bronze Bronze Bronze Bronze G-CuSn10 Acciaio inox Stainless steel Acero inox Acier inoxydable Rostfreier Stahl Aço inoxidável AISI316 (1.4408)	Bronzo Bronze Bronze Bronze Bronze G-CuSn10	Acciaio inox Stainless steel Acero inox Acier inoxydable Rostfreier Stahl Aço inoxidável AISI316 (1.4408)
Diffusore Diffuser Difusor Diffuseur Diffusor Difusor	Ghisa Cast iron Fundicion gris Fonte Gusseisen Ferro fundido EN-GJL-250	Bronzo Bronze Bronze Bronze Bronze G-CuSn10	Acciaio inox Stainless steel Acero inox Acier inoxydable Rostfreier Stahl Aço inoxidável AISI316 (1.4408)
Supporto aspirazione Suction support Soporte de aspiración Support d'aspiration Saugslager Suporte de aspiração	Ghisa Cast iron Fundicion gris Fonte Gusseisen Ferro fundido EN-GJL-250	Bronzo Bronze Bronze Bronze Bronze G-CuSn10	Acciaio inox Stainless steel Acero inox Acier inoxydable Rostfreier Stahl Aço inoxidável AISI316 (1.4408)
Bocca di mandata Outlet Orificio de impulsión Orifice de refoulement Druckeröffnung Orificio de impulsão	Ghisa Cast iron Fundicion gris Fonte Gusseisen Ferro fundido EN-GJL-250	Bronzo Bronze Bronze Bronze Bronze G-CuSn10	Acciaio inox Stainless steel Acero inox Acier inoxydable Rostfreier Stahl Aço inoxidável AISI316 (1.4408)
Copricavo Cable cover Cubrecable Couvre-câble Kabeldeckel Blindagem cabo eléctrico	Acciaio inox Stainless steel Acero inox Acier inoxydable Rostfreier Stahl Aço inoxidável AISI304 (1.4301)		Acciaio inox Stainless steel Acero inox Acier inoxydable Rostfreier Stahl Aço inoxidável AISI316 (1.4401)
Parti in gomma Rubber components Partes en goma Composants de caoutchouc Bestandteile aus Gummi Partes em goma		Gomma Rubber Goma Caoutchouc Gummi Borracha EPDM	
Valvola Valve Valvula Clapet Ventil Válvula	Acciaio inox Stainless steel Acero inox Acier inoxydable Rostfreier Stahl Aço inoxidável AISI304 (1.4301)		Acciaio inox Stainless steel Acero inox Acier inoxydable Rostfreier Stahl Aço inoxidável AISI316 (1.4401)

Elenco completo dei componenti a pag. 250 • Complete list of the components on page 250 • Lista completa de los componentes a la página 250 • Liste complète des composantes à la page 250 • Komplette Liste der Bestandteile auf der Seite 250 • Listado complete dos componentes pag. 250

MOTORI
MOTORS
MOTORES
MOTEURS
MOTOREN
MOTORES

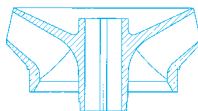

S-350

2900 1/min

POMPA PUMP BOMBA POMPE PUMPE BOMBA S-350 (2P - 2900 1/min)	INSTALLAZIONE INSTALLATION INSTALACIÓN INSTALLATION EINBAU INSTALAÇÃO	P ₂	MOTORE MOTORS • MOTORES MOTEURS • MOTOREN • MOTORES	
			Motore sommerso a bagno d'acqua Water filled submersible motor Motor sumergible en baño de agua Moteur immergé à bain d'eau Wassergefüllter Unterwassermotor Motor submersível em banho de agua	
			10" MS-251	12" MS-300
A1 / F,E,D	V	≤ 150 Kw	S	R: 150 kW
A2 / F,E,D		220 ÷ 300 Kw	S	S
A1 / F,E,D	O	-	-	R: 150 kW
A2 / F		220 Kw	-	S

1450 1/min

POMPA PUMP BOMBA POMPE PUMPE BOMBA S-350 (4P - 1450 1/min)	INSTALLAZIONE INSTALLATION INSTALACIÓN INSTALLATION EINBAU INSTALAÇÃO	P ₂	MOTORE MOTORS • MOTORES MOTEURS • MOTOREN • MOTORES		
			Motore sommerso a bagno d'acqua Water filled submersible motor Motor sumergible en baño de agua Moteur immergé à bain d'eau Wassergefüllter Unterwassermotor Motor submersível em banho de agua		
			8" MS-201-4P	10" MS-251-4P	12" MS-300-4P
	V	45	S	-	-
		67 ÷ 110	-	S	R: 110 kW
		132 ÷ 185			S
A/2B - A/3B,A - A/4B	O	-	-	-	S: 110 kW
		110 ÷ 185	-	-	S

S = Standard

R = A richiesta • On request • Bajo demanda • Sur demande • Auf anfrage • Sob pedido

V = Verticale • Vertical • Vertical • Vertical • Vertikal • Vertical

O = Orizzontale • Horizontal • Horizontal • Horizontale • Horizontale • Horizontal

Caratteristiche dei motori a pag. 203 • Motors features on page 203 • Características de los motores a la página 203 • Caractéristiques des moteurs à la page 203 • Die Kennzeichen von den Motoren auf der Seite 203 • Características dos motores pag. 203

14"

SAER[®]
ELETTROPOMPE

S-350A

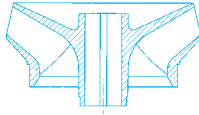

 $\cong 1450 \text{ l/min}$

CARATTERISTICHE IDRAULICHE

HYDRAULIC FEATURES

CARACTERISTICAS HIDRAULICAS / CARACTERISTIQUES HYDRAULIQUES / HYDRAULISCHE EIGENSCHAFTEN / CARACTERÍSTICAS HIDRÁULICAS

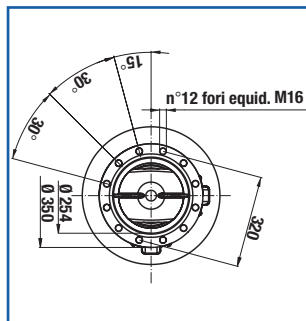
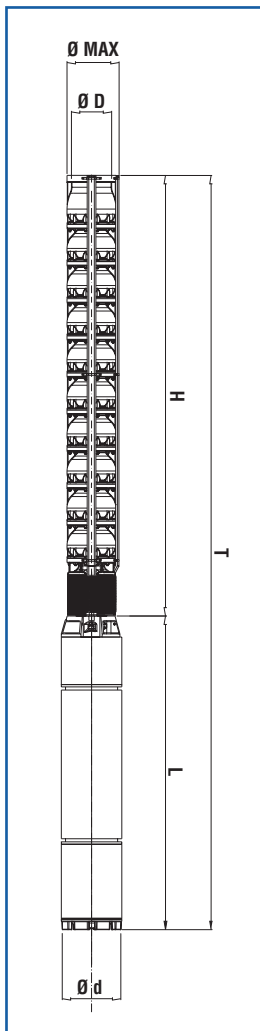
Tipo Type	Motore Motor **		In(A) 3~ 400V	U.S.g.p.m. Q	0	661	881	1101	1211	1322	1432	1542	1652	1762	1872	1983	
	kW	HP			m³/h	0	150	200	250	275	300	325	350	375	400	425	450
					l/min	0	2500	3333	4167	4583	5000	5417	5833	6250	6667	7083	7500
S-350 A/2B-4P	45	60	94	H (m)	46,5	43	41	38	37	35	33	29	27	24	21	17	
S-350 A/3B-4P	67	90	134		69,5	64,5	61,5	57	55	52	49	43	40	36	31	25	
S-350 A/3A-4P	75	100	150		75	69	66	61,5	60	58,5	55	49,5	46,5	40,5	35	28,5	
S-350 A/4B-4P	92	125	179		93	86	82	76	74	70	66	58	54	48	42	34	
S-350 A/5B-4P	110	150	218		116,5	107	102	95	92	87,5	82,5	72,5	67,5	60	52,5	42,5	
S-350 A/6B-4P	132	180	253		140	129	123	114	111	105	99	87	81	72	63	51	
S-350 A/6A-4P	150	200	297		149	138	132	123	120	117	110	99	93	81	69	57	
S-350 A/7B-4P	150	200	297		163	150	143,5	133	129,5	122,5	115,5	101,5	94,5	84	73,5	59,5	
S-350 A/7A-4P	170	230	326		173,5	161	154	143,5	140	136,5	128	115,5	108,5	94,5	80,5	66,5	
S-350 A/8B-4P	170	230	326		186,5	172	164	152	148	140	132	116	108	96	84	68	
S-350 A/9C-4P	185	250	358		203	189	175,5	162	157,5	148,5	139,5	126	112,5	99	87	67	
S-350 A/9B-4P	185	250	358		210	193,5	185	172	167	159	146	131					
Livello minimo di battente alla griglia di aspirazione (m) • Min. hydrostatic head level to the suction grid (m) • Nivel de sumergéncia min. de rejilla de aspiración (m) • Niveau minimum de profondeur à la grille d'aspiration (m) • Mindest Überflutung über dem Saugsieb (m) • Nivel mínimo de batente a la grejha de aspiración (m)						1,5	1,5	2	2	2,5	2,5	3	3,5	3,5	4	5	



*Il gruppo è disponibile anche in versione speciale per funzionamento orizzontale (A/2B - A/3B,A - A/4B - A/5B: motore 12" 110 kW) • The group is also available in special version for horizontal operation (A/2B - A/3B,A - A/4B - A/5B: 12" 110 kW motor) • Grupo disponible tambien en version especial para funcionamiento en horizontal (A/2B - A/3B,A - A/4B - A/5B: motor 12" 110 kW) • Le groupe est aussi disponible dans la version spéciale pour l'opération horizontale (A/2B - A/3B,A - A/4B - A/5B: moteur 12" 110 kW) • Die Gruppe ist auch in der Ausführung fuer horizontalen Betrieb lieferbar (A/2B - A/3B,A - A/4B - A/5B: 12" 110 kW Motor) • Grupo disponível tambem na versoes especiais para trabalho em horizontal (A/2B - A/3B,A - A/4B - A/5B: motor 12" 110 kW)

** Potenza nominale motore • Rated power of motor • Potencia nominal del motor • Puissance nominale moteur • Nennleistung des Motor • Potência nominal do motor.

DIMENSIONI E PESI

DIMENSIONS AND WEIGHT

DIMENSIONES Y PESOS / DIMENSIONS ET POIDS / ABMESSUNGEN UND GEWICHTE / DIMENSÕES E PESO

Tipo / Type		T	H	L	Ø Max	Ø D	Ø d	L + H		Peso (Kg)	
T	H	(mm)	(mm)	(mm)	(mm)	"G	(mm)	L	NEMA	H	T
S-350 A/2B-4P	SP-350 A/2B	2627	1292	1335	380	254	192	MS201 8"	1.18.424	333	558
S-350 A/3B-4P	SP-350 A/3B	2987	1557	1430	380	254	238	MS251 10"		333	697
S-350 A/3A-4P	SP-350 A/3A	3127	1557	1570	380	254	238	MS251 10"		333	731
S-350 A/4B-4P	SP-350 A/4B	3482	1822	1660	380	254	238	MS251 10"		406	826
S-350 A/5B-4P	SP-350 A/5B	3997	2087	1910	380	254	238	MS251 10"		479	960
S-350 A/6B-4P	SP-350 A/6B	4012	2352	1660	380	254	288	MS300 12"		552	1067
S-350 A/6A-4P	SP-350 A/6A	4112	2352	1760	380	254	288	MS300 12"		552	1182
S-350 A/7B-4P	SP-350 A/7B	4377	2617	1760	380	254	288	MS300 12"		625	1255
S-350 A/7A-4P	SP-350 A/7A	4527	2617	1910	380	254	288	MS300 12"		625	1322
S-350 A/8B-4P	SP-350 A/8B	4792	2882	1910	380	254	288	MS300 12"		698	1395
S-350 A/9C-4P	SP-350 A/9C	5157	3147	2010	380	254	288	MS300 12"		771	1536
S-350 A/9B-4P	SP-350 A/9B	5157	3147	2010	380	254	288	MS300 12"		771	1536

≅ 1450 l/min

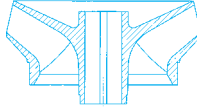

S-350A

Moltiplicare il rendimento per il coefficiente corrispondente al vostro numero di stadi.

Multiply efficiency by the coefficient corresponding the number of stages.

Multiplicar el rendimiento por el coeficiente correspondiente a Su numero de etapas.

Multiplier le rendement par le coefficient correspondant à votre nombre d'étages.

Das Wirkungsrad mit dem der Stufenzahl entsprechenden Koeffizient multiplizieren.

Multiplicar la eficiencia por el coeficiente igual a os numeros dos estagios.

Numero di stadi				
Number of stages				
Numero de etapas				
Nombre d'étages	1	2	3	>3
Stufenzahl				
Numero de estagios				
Coefficienti				
Coefficient				
Coeficiente	0,97	0,98	0,99	1
Facteur				
Koeffizient				
Coeficiente				

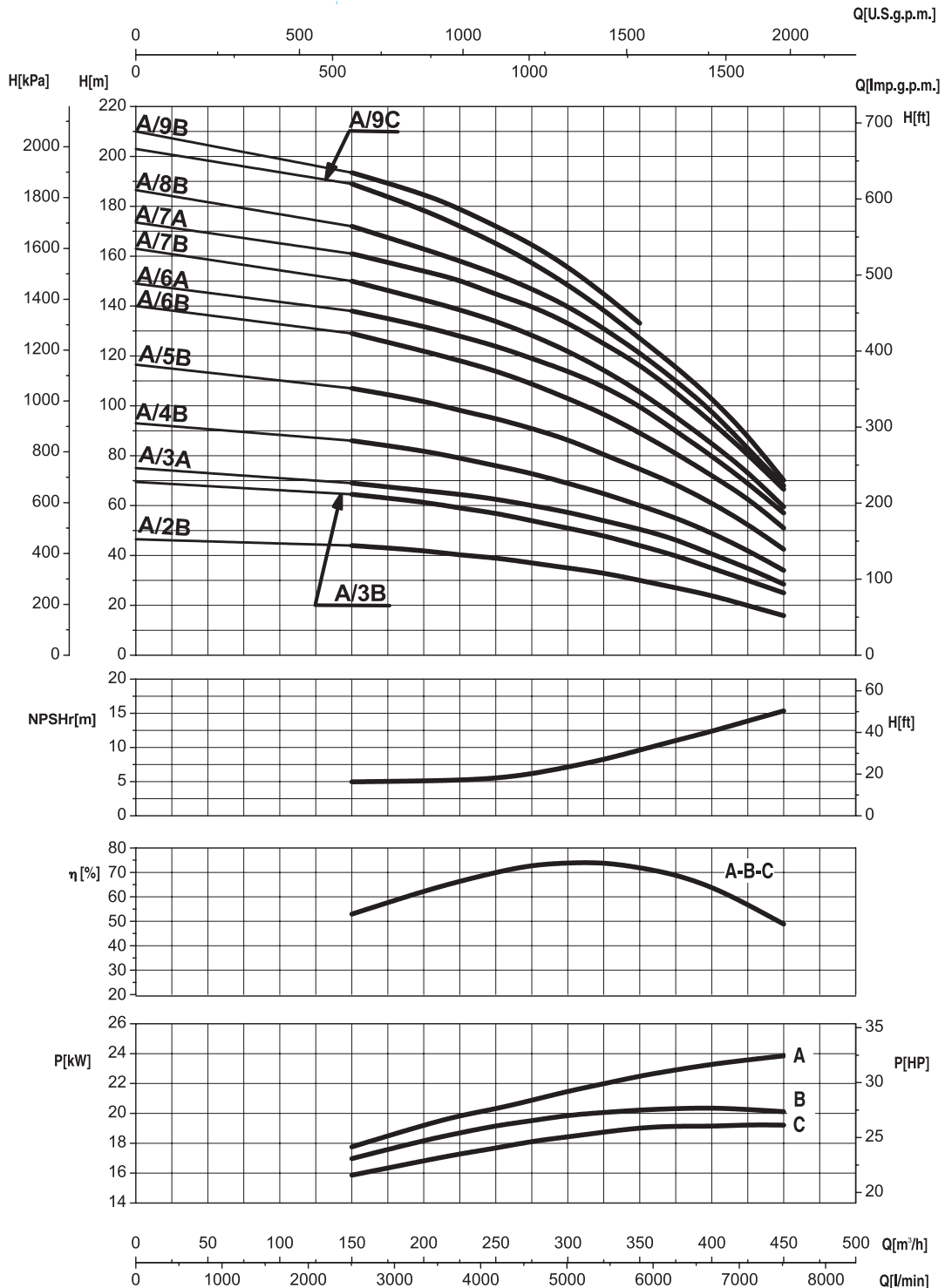

- Potenza assorbita per stadio
- Absorbed power for each single stage
- Potencia absorbida por cada etapa
- Puissance absorbée par chaque étage
- Leistungsaufnahme für jede Stufe
- Potência cada estadia

Le curve di prestazione sono basate su valori di viscosità cinematica = 1 mm²/s e densità pari a 1000 kg/m³. Tolleranza e curve secondo UNI EN ISO 9906 - Appendice A • The performance curves are based on the kinematic viscosity values = 1 mm²/s and density equal to 1000 kg/m³. Tolerance and curves according to UNI EN ISO 9906 - Attachment A • Las curvas de rendimiento se refieren a valores de viscosidad cinemática = 1 mm²/s y densidad de 1000 Kg/m³. Tolerancia de las curvas de acuerdo con UNI EN ISO 9906 - Parrafo A • Les courbes de performances sont basées sur des valeurs de viscosité cinématique égale à 1 mm²/s et une densité égale à 1000 kg/m³. Tolérance et courbes conformes aux normes UNI EN ISO 9906 - Annexe A • Die Leistungskurven beruhen auf einer kinematischen Zähflüssigkeit von 1 mm²/s und einer Dichte von 1000 kg/m³. Abweichung und Kurven gemäß UNI EN ISO 9906 - Anhang A • As curvas de rendimento referem-se a valores de viscosidade = 1 mm²/s e densidade igual a 1000 kg/m³. Tolerância das curvas de acordo com UNI EN ISO 9906 - Parágrafo A.

14"

SAER[®]
ELETTROPOMPE

S-350A

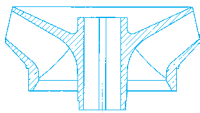
 $\cong 2900 \text{ l/min}$

CARATTERISTICHE IDRAULICHE

HYDRAULIC FEATURES

CARACTERISTICAS HIDRAULICAS / CARACTERISTIQUES HYDRAULIQUES / HYDRAULISCHE EIGENSCHAFTEN / CARACTERÍSTICAS HIDRÁULICAS

Tipo Type	Motore Motor **		In(A) 3~ 400V	U.S.g.p.m. Q	0	881	1322	1542	1762	1983	2203	2423	2643	2864	3084	3194	
	kW	HP			0	200	300	350	400	450	500	550	600	650	700	725	
					l/min	0	3333	5000	5833	6667	7500	8333	9167	10000	10833	11667	12083
S-350A1/F*	110	150	200	H (m)	72,5	67	60,5	58	53	49	44,5	40	34	29			
S-350A1/E*	132	180	245		82,5	77	73,5	70	67	63	60	56	52	45	39,5		
S-350A1/D*	150	200	270		98	89	85	82	78,5	75	71	68,5	63,5	59,5	52	41	
S-350A2/F*	220	300	390		145	134	121	116	106	98	89	80	68	58	36		
S-350A2/E	260	350	458		165	154	147	140	134	126	120	112	104	90	79,5		
S-350A2/D	300	400	528		196	178	170	164	157	150	142	137	127	119	104	82	
Livello minimo di battente alla griglia di aspirazione (m) • Min. hydrostatic head level to the suction grid (m) • Nivel de sumergencia min. de rejilla de aspiración (m) • Niveau minimum de profondeur à la grille d'aspiration (m) • Mindest Überflutung über dem Saugsieb (m) • Nivel mínimo de batente a la grelha de aspiração (m)						1,5	2,5	3	3,5	5	5	6	7	7	8	8	

*Il gruppo è disponibile anche in versione speciale per funzionamento orizzontale (A1/F,E,D: motore 12" 150 kW) • The group is also available in special version for horizontal operation (A1/F,E,D: 12" 150 kW motor) • Grupo disponible tambien en version especial para funcionamiento en horizontal (A1/F,E,D: motor 12" 150 kW) • Le groupe est aussi disponible dans la version spéciale pour l'opération horizontale (A1/F,E,D: moteur 12" 150 kW) • Die Gruppe ist auch in der Ausführung fuer horizontalen Betrieb lieferbar (A1/F,E,D: 12" 150 kW Motor) • Grupo disponivel tambem na versoes especiais para trabalho em horizontal (A1/F,E,D: motor 12" 150 kW)

** Potenza nominale motore • Rated power of motor • Potencia nominal del motor • Puissance nominale moteur • Nennleistung des Motor • Potência nominal do motor.

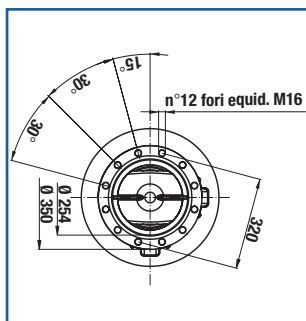
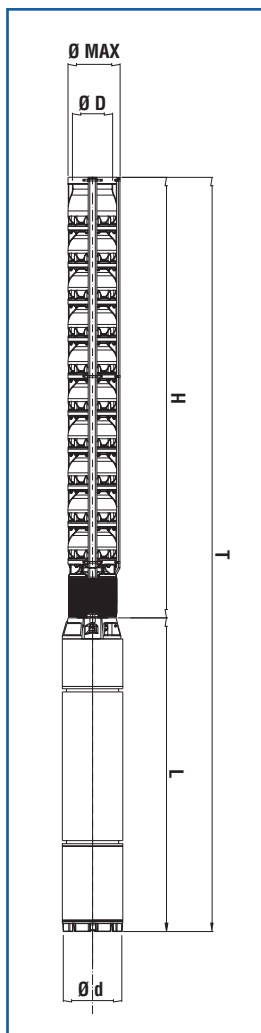

DIMENSIONI E PESI

DIMENSIONS AND WEIGHT

DIMENSIONES Y PESOS / DIMENSIONS ET POIDS / ABMESSUNGEN UND GEWICHTE / DIMENSÕES E PESO

Tipo / Type		T	H	L	Ø Max	Ø D	Ø d	L + H		Peso (Kg)	
T	H	(mm)	(mm)	(mm)	(mm)	"G"	(mm)	L	NEMA	H	T
S-350A1/F	SP-350A1/F	2457	1027	1430	380	254	238	MS251 10"	-	260	624
S-350A1/E	SP-350A1/E	2597	1027	1570	380	254	238	MS251 10"	-	260	658
S-350A1/D	SP-350A1/D	2687	1027	1660	380	254	238	MS251 10"	-	260	680
S-350A2/F	SP-350A2/F	3052	1292	1760	380	254	288	MS300 12"	-	333	963
S-350A2/E	SP-350A2/E	3202	1292	1910	380	254	288	MS300 12"	-	333	1030
S-350A2/D	SP-350A2/D	3352	1292	2060	380	254	288	MS300 12"	-	333	1098

≅ 2900 l/min

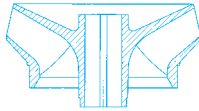

S-350A

Moltiplicare il rendimento per il coefficiente corrispondente al vostro numero di stadi.

Multiply efficiency by the coefficient corresponding the number of stages.

Multiplicar el rendimiento por el coeficiente correspondiente a Su numero de etapas.

Multiplier le rendement par le coefficient correspondant à votre nombre d'étages.

Das Wirkungsrad mit dem der Stufenzahl entsprechenden Koeffizient multiplizieren.

Multiplicar la eficiencia por el coeficiente igual a los numeros dos estagios.

Numero di stadi Number of stage Numero de etapas Nombre d'étages Stufenzahl Numero de estagios	1	2	3	>3
Coefficienti Coefficient Coeficiente Facteur Koeffizient Coeficiente	0,97	0,98	0,99	1

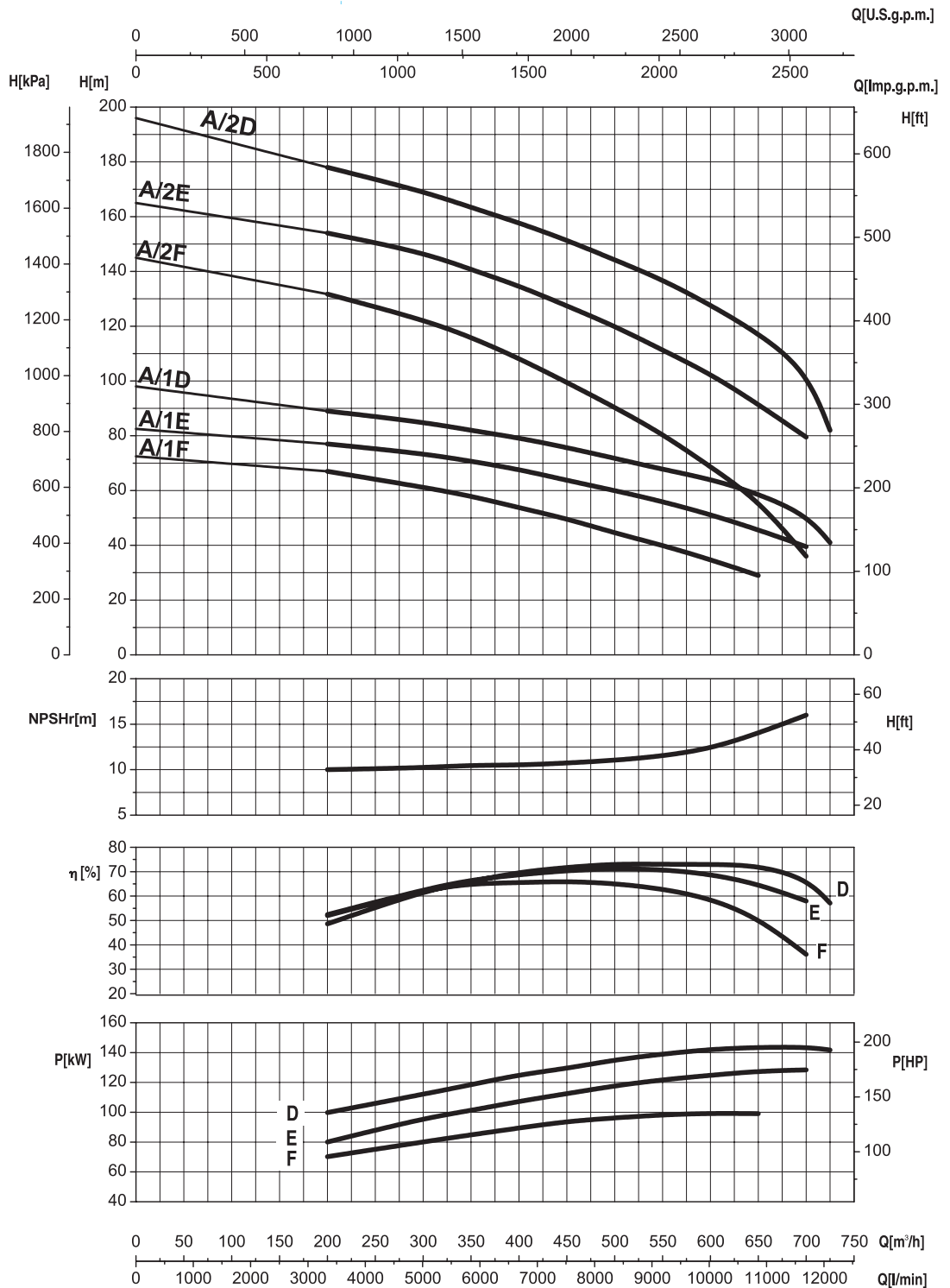

- Potenza assorbita per stadio
- Absorbed power for each single stage
- Potencia absorbida por cada etapa
- Puissance absorbée par chaque étage
- Leistungsaufnahme für jede Stufe
- Potência cada estadio

Le curve di prestazione sono basate su valori di viscosità cinematica = 1 mm²/s e densità pari a 1000 kg/m³. Tolleranza e curve secondo UNI EN ISO 9906 - Appendice A • The performance curves are based on the kinematic viscosity values = 1 mm²/s and density equal to 1000 kg/m³. Tolerance and curves according to UNI EN ISO 9906 - Attachment A • Las curvas de rendimiento se refieren a valores de viscosidad cinemática = 1 mm²/s y densidad de 1000 Kg/m³. Tolerancia de las curvas de acuerdo con UNI EN ISO 9906 - Parrafo A • Les courbes de performances sont basées sur des valeurs de viscosité cinématique égale à 1 mm²/s et une densité égale à 1000 kg/m³. Tolérance et courbes conformes aux normes UNI EN ISO 9906 - Annexe A • Die Leistungskurven beruhen auf einer kinematischen Zähflüssigkeit von 1 mm²/s und einer Dichte von 1000 kg/m³. Abweichung und Kurven gemäß UNI EN ISO 9906 - Anhang A • As curvas de rendimento referem-se a valores de viscosidade = 1 mm²/s e densidade igual a 1000 kg/m³. Tolerância das curvas de acordo com UNI EN ISO 9906 - Parágrafo A.



MSB 300

MSX 251

MSX 201

MSB 152

CL 140

CLX 95

MOTORI SOMMERSI

SUBMERSIBLE MOTORS
MOTORES SUMERGIDOS
MOTEURS IMMERGES
UNTERWASSERMOTOREN
MOTORES SUBMERSIVEIS

4"

6"

SAER®

ELETTROPOMPE

MOTORI SOMMERSI BAGNO D'OLIO

OIL FILLED SUBMERSIBLE MOTORS

MOTORES SUMERGIBLES EN BANO DE ACEITE

MOTEURS IMMERGÉS A BAIN D'HUILE

UNTERWASSERMOTOREN ÖLGEFÜLLT

MOTORES SUBMERSIVEIS EM BANHO DE OLEO

4" CL95-CLE95

6" CL140

ITALIANO

IMPIEGHI

Funzionamento in pozzi da 4" (CL95 - CLE95) o superiori con pompe sommerse di tipo radiale o semiaxiale

CARATTERISTICHE COSTRUTTIVE - MOTORI STANDARD

Motore sommerso a bagno d'olio, riavvolgibile.

Olio atossico per uso alimentare approvato FDA e Farmacopea Europea.

Flangia e sporgenza albero: secondo Norme NEMA

Protezione: IP68

Isolamento: classe B

Albero interamente in acciaio inox AISI431

Camisa esterna in acciaio inox AISI304, flangia in ghisa

Una membrana di compensazione posta sul fondo del motore garantisce l'equilibrio delle pressioni interna/esterna unitamente alla variazione di volume dell'olio dovuta alla variazione di temperatura.

Triplo sistema di tenuta sull'albero: Tenuta meccanica bidirezionale + Tenuta radiale + Parasabbia con tenuta laminare

Motori monofase: motori di tipo PSC (condensatore permanentemente inserito). Il condensatore deve essere fornito dal cliente.

Senso di rotazione: motori monofase: antioraria vista lato sporgenza albero, motori trifase: indifferentemente oraria o antioraria.

Cavo idoneo per uso in acque potabili.

Tutti i motori sono collaudati al 100%. Certificato di collaudo fornito a richiesta.

I motori sommersi SAER sono idonei all'utilizzo con variatore di frequenza.

DATI CARATTERISTICI

Monofase: 4" da 0,37 kW a 4 kW

Trifase: 4" da 0,37 kW a 7,5 kW / 6" da 4 kW a 18,5 kW

Tensioni standard: 1~ 220-230 V / 3~ 380-400 (50Hz); 440 - 460 (60 Hz)

Frequenze: 50 Hz (3000 1/min) e 60 Hz (3600 1/min)

Tolleranze sulle caratteristiche di funzionamento secondo IEC 60034-1

INSTALLAZIONE E CARATTERISTICHE DI FUNZIONAMENTO

Temperatura max acqua: 35°C

Massimo numero avviamenti/ora:

Tipo	4" CL95 / CLE95			6" CL140	
	1~	3~	3~	3~	3~
P (kW)	0,37 ÷ 2,2	3 ÷ 4	0,37 ÷ 3	4 ÷ 7,5	4 ÷ 18,5
Avv./h	30	20	30	20	20

Variazione di tensione: +6% / -10% Un

Profondità massima d'immersione: 200 m

Installazione: verticale - orizzontale (4": 1~: fino a 3 kW, 3~: fino a 4 kW / 6": fino a 18,5 kW)

Carico assiale massimo consentito:

Tipo	4"		6"	
	CL95	CLE95	CL140	CL140
P (kW)	0,37 ÷ 2,2	3 ÷ 7,5	0,37 ÷ 2,2	13
Ka (N)	3000	6500	1500	18.000

Protezione contro sovraccarichi: la protezione deve essere fornita dal cliente e deve essere secondo standard EN 60947-4-1 con Trip time < 10 s a 5 x In

VERSIONI SPECIALI

Tensioni diverse

Altre versioni a richiesta

ACCESSORI A RICHIESTA

Quadro elettrico completo

Kit completi per giunzioni

ENGLISH

USES

Operation in 4" (CL95 - CLE95) or larger diameter water wells, coupled with radial or semiaxial submersible pumps.

CONSTRUCTIVE CHARACTERISTICS - STANDARD MOTORS

Oil filled submersible motor, completely rewindable

Non-toxic oil (USA FDA, US Pharmacopoeia/National Formulary, USDA (Department of Agriculture), European Pharmacopoeia approved)

Flange and shaft protrusion in compliance with NEMA standards

Degree of protection: IP 68

Insulation class: B

Shaft entirely made of stainless steel AISI 431

Outer shell made of stainless steel AISI 304. Cast iron flange

A compensation membrane on the bottom of the motor ensures the balance between the internal and external pressures, along with the variation of the oil volume due to the temperature.

Triple seal system on rotor shaft: bi-directional mechanical seal+ radial seal + sand-guard with laminar seal.

Single phase motors: PSC type (Permanent Split Capacitor).

Capacitor have to be provided by the customer.

Rotation: Single phase motors: counter clockwise facing shaft end, three phases motors: clockwise or counter clockwise without distinction.

Cable material suitable for use with drinking water.

All motors 100% tested (test report supplied upon request).

SAER submersible motors are suitable for use with frequency changer. You can address to our technical servicing for any further information.

FEATURES

Single phase motors: 4" from 0,37 kW up to 4 kW

Three phases motors: 4" from 0,37 kW up to 7,5 kW, 6" from 4 kW to 18,5 kW

Standard voltages: 1~ 220-230 V / 3~ 380-400 (50Hz); 440 - 460 (60 Hz)

Frequency: 50 Hz (3000 1/min) and 60 Hz (3800 1/min)

Tolerance in conformity to IEC EN 60034-1

INSTALLATION AND OPERATION CHARACTERISTICS

Max water temperature: 35°C

Max starts / h:

Type	4" CL95 / CLE95			6" CL140	
	1~	3~	3~	3~	3~
P (kW)	0,37 ÷ 2,2	3 ÷ 4	0,37 ÷ 3	4 ÷ 7,5	4 ÷ 18,5
Starts/h	30	20	30	20	20

Allowable voltage variation: +6% / -10% Un

Max immersion depth: 200 m

Mounting: vertical / horizontal (4": 1~: up to 3 kW, 3~: up to 4 kW / 6": up to 18,5 kW)

Max allowable axial thrust:

Type	4"		6"	
	CL95	CLE95	CL140	CL140
P (kW)	0,37 ÷ 2,2	3 ÷ 7,5	0,37 ÷ 2,2	13
Ka (N)	3000	6500	1500	18.000

Motor protection against overloads: protection have to be provided by the customer and it has to be according to EN60947-4-1. Trip time < 10 s at 5 x In.

SPECIAL VERSIONS

Different voltages

Other special versions on request

ACCESSORIES ON REQUEST

Complete control box

Complete splicing kit

ESPAÑOL

APLICACIONES

Funcionamiento en pozos de 4" (CL95 - CLE95) o superiores con bombas sumergidas radiales o semiaxiales

CARACTERISTICAS DE CONSTRUCCION - MOTORES ESTANDARD

Motor sumergible en bano de aceite, rebobinable

Aceite no toxico, segun las normas de Farmacopea Europea y de F.D.A. (Food and Drug Administration- U.S.A.)

Brida de acople a la bomba: segun normas NEMA

Grado de proteccion: IP68

Aislamiento: clase B

Eje rotor enteramente en acero inoxidable AISI431

Camisa en acero inoxidable AISI304. Brida en fundicion gris

Una membrana puesta en el fondo del motor garantiza el equilibrio de las presiones interior/ exterior, junto con la variacion de volumen del aceite debida a la temperatura.

Sistema de cierre múltiplo al saliente del eje rotor: Cierre mecanico bidireccional + Cierre radial sobre el eje + Para-arena con cierre laminar

Motores monofasicos: los motores monofasicos son del tipo PSC (permanent split capacitor) con condensador siempre conectado.

El condensador tiene que ser suministrado por el cliente.

Sentido de rotacion: motores monofasicos, antihorario visto del lado superior de eje, motores trifasicos: sin distincion horario o antihorario

Cable a normas para aguas potables

Todos los motores son probados al 100%. Certificado de prueba suministrado bajo demanda.

Los motores sumergibles SAER están idoneos par la aplicacion con variador de frecuencia.

LIMITES DE EMPLEO

Motors monofasicos: 4" :de 0,37 kW a 4 kW

Motors trifasicos: 4": de 0,37 kW a 7,5 kW / 6": de 4 kW a 18,5 kW

Tensiones estandard: 1~ 220-230 V / 3~ 380-400 (50Hz); 440 - 460 (60 Hz)

Frecuencias: 50 Hz (3000 1/min) y 60 Hz (3800 1/min)

Tolerancia segun normas IEC 60034-1

INSTALACION Y CARACTERISTICAS DE FUNCIONAMIENTO

Max temperatura agua: 35°C

Cantidad maxima de arranques por hora:

Tipo	4" CL95 / CLE95			6" CL140	
	1~	3~	3~	3~	3~
P (kW)	0,37 ÷ 2,2	3 ÷ 4	0,37 ÷ 3	4 ÷ 7,5	4 ÷ 18,5
Avv./h	30	20	30	20	20

Variación admisible de tensión: +6% / -10% Un

Profundidad máxima de inmersión: 200 m

Instalación: posición vertical / horizontal (4": 1~: hasta 3 kW, 3~: hasta 4 kW / 6": hasta 18,5 kW)

Carga axial máxima admisible:

Tipo	4"		6"	
	CL95	CLE95	CL140	CL140
P (kW)	0,37 ÷ 2,2	3 ÷ 7,5	0,37 ÷ 2,2	13
Ka (N)	3000	6500	1500	18.000

Protección contra sobrecarga: la protección tiene que ser suministrada por el cliente y debe estar según el estándar EN60947-4-1 con Trip time < 10 s a 5 x In

VERSIONES ESPECIALES

Varias tensiones

Otras versiones especiales a petición de los interesados

ACCESORIOS BAJO DEMANDA

Caja de control completa

Kit completos para empalmes



FRANÇAIS

MODE D'EMPLOI

Fonctionnement en puits de 4" (CL95 - CLE95) ou supérieurs avec pompes immergées de type radiale ou semi axiales

CARACTERISTIQUES CONSTRUCTIVES - MOTEURS STANDARD

Motor immergé à bain d'huile, rebobinable
Huile atoxique pour usage alimentaire selon les prescriptions de FDA et Farmacopea Européenne
Bride et accouplement: selon la norme NEMA
Protection: IP68
Isolation: Classe B
Arbre complètement en acier INOX AISI431
Chemise extérieure en acier inox AISI 304, bride en fonte
Une membrane de compensation placée sur le fond du moteur assure l'équilibre des pressions intérieure/extérieure conjointement à la variation de volume de l'huile due à la variation de température
Triple système d'étanchéité sur l'arbre: garniture mécanique bi direction+garniture radiale+bague anti-sable avec étanchéité
Moteurs monophasés: Moteurs du type PSC (avec condensateur toujours inséré). Le condensateur doit être fourni par le client.
Sens de rotation: moteurs monophasés. Contraire aux aiguilles d'une montre en regardant le côté de la saillie de l'arbre. Moteurs triphasés: Indifféremment contraire ou pareil aux aiguilles d'une montre.
Cable convenable pour usage en eaux potables
Tous les moteurs sont essayés à 100%. Le rapport d'essai est fourni sur demande.
Les moteurs immergés SAER peuvent être utilisés avec variateur de vitesse.

DONNEES DE FONCTIONNEMENT

Monophasé: 4" de 0,37 kW à 4 kW
Triphasé: 4" de 0,37 kW à 7,5 kW / 6" de 4 kW à 18,5 kW
Voltage standard: 1~ 220-230V / 3~ 380/400 (50Hz); 440-460 60Hz
Fréquence: 50Hz (3000 1/min) et 60Hz (3600 1/min)
Tolérances sur les caractéristiques de fonctionnement selon IEC60034-1

INSTALLATION et CARACTERISTIQUES de FONCTIONNEMENT

Température max de l'eau: 35°C
Max numéro de démarrages/heure:

Type	4"		6"
	4" CL95 / CLE95	CL140	
P (kW)	0,37 ÷ 2,2	3 ÷ 4	0,37 ÷ 3
Démarrage/h	30	20	20

Variation de tension: +6% -10% Un
Profondeur max d'immersion: 200m
Installation: verticale/horizontale (4": 1~: jusqu'à 3 kW, 3~: jusqu'à 4 kW / 6": usqu'à 18,5 kW)
Max Charge axiale admis:

Type	4"		6"
	CL95	CLE95	
P (kW)	0,37 ÷ 2,2	3 ÷ 7,5	0,37 ÷ 2,2
Ka (N)	3000	6500	1500

Protection contre les surcharges: la protection doit être fournie par le client et doit être selon les standards EN 60947-4-1 avec trip time < 10s à 5 x In

VERSIONES SPECIALES

Voltages différents
Autres versions spéciales sur demande

ACCESSOIRES SUR DEMANDE

Panneau électrique complète
Kit complète avec jonctions

DEUTSCH

BETRIEB

Einsatz in 4" (CL95 - CLE95) oder größeren Brunnen mit Unterwasserpumpen vom radialen oder halbaxialen Typ.

BAUEIGENSCHAFTEN - STANDARDMOTOREN

Unterwassermotor ölgefüllt, wiederwickelbar.
Ungiftiges Öl für Lebensmittelgebrauch, von FDA und der Europäischen Pharmakopie geprüft.
Flansch und Wellevorsprung nach den Normen NEMA
Schutzart: IP 68
Isolation: Klasse B
Welle vollständig aus rostfreiem Edelstahl AISI431
Äußerer Mantel aus rostfreiem Edelstahl AISI304, Flansch aus Gusseisen
Die auf dem Boden des Motors vorhandene Kompensationsmembran gewährleistet das Gleichgewicht vom inneren und äußeren Druck gleichzeitig mit der Änderung des Umfangs des Öls, die von dem Temperaturwandel abhängt.
Dreifaches System von Wellendichtung: bidirekte mechanische Dichtung + radiale Dichtung + Sandschutz mit laminarer Dichtung.
Einphasige Motoren: Motor vom Typ PSC (permanent eingebauter Kondensator)
Drehrichtung: einphasige Motoren. Gegen den Uhrzeigersinn, von der Wellevorsprung gesehen, dreiphasige Motoren: ohne Unterschied- im Uhrzeigersinn.
Das Kabel ist für das Trinkwasser geeignet.
Alle Motoren sind 100% getestet. Das Prüfzertifikat wird auf Anfrage geliefert.
Die Unterwassermotoren SAER sind für den Betrieb mit einem Frequenzumrichter geeignet.

EIGENSCHAFTSANGABEN

Einphasig: 4" von 0,37 kW bis 4 kW
Dreiphasig: 4" von 0,37 kW bis 7,5kW / 6" von 4 kW bis 18,5 kW
Standardspannungen: 1~ 220-230 V / 3~ 380-400 (50Hz); 440-460 (60 Hz)
Frequenzen: 50 Hz (3000 1/min) e 60 Hz (3600 1/min)
Toleranzen für die Betriebseigenschaften nach IEC 60034-1

EINBAU UND BETRIEBSANGABEN

Maximale Fördermedientemperatur: 35°C
Maximale Zahl der Starts pro Stunde

Typ	4"		6"
	4" CL95 / CLE95	CL140	
P (kW)	0,37 ÷ 2,2	3 ÷ 4	0,37 ÷ 3
Starts/h	30	20	20

Spannungsschwankung: +6% / -10% Un
Maximale Tauchtiefe: 200 m
Einbaulage: vertikal - horizontal (4": 1~: bis 3 kW, 3~: bis 4 kW / 6": bis 18,5 kW)
Maximal zugelassene Längsbelastung:

Typ	4"		6"
	CL95	CLE95	
P (kW)	0,37 ÷ 2,2	3 ÷ 7,5	0,37 ÷ 2,2
Ka (N)	3000	6500	1500

Überlastungsschutz: der Schutz soll vom Kunden geliefert werden und dem Standard EN 60947-4-1 mit der trip time < 10 s bis 5 x In.

SONDERAUSFÜHRUNGEN

Unterschiedliche Spannungen
Andere besondere Versionen auf Wunsch

ZUBEHÖR AUF ANFRAGE:

Kompletes Schaltgerät
Kompletter Satz von Kupplungen

PORTUGUÊS

APLICAÇÕES

Função em poços de 4" (CL95 - CLE95) e maiores com bombas submersíveis de tipo radiais o semiaxial

CARACTERISTICAS DE CONSTRUÇÃO - MOTORES ESTANDARD

Motor submersível em banho de óleo, rebobinable.
Óleo atóxico para emprego alimentício aprovado FDA e Farmacopeia Europeia.
Acoplamiento e saliência eixo: segun Normas NEMA
Proteção: IP68
Isolamento: classe B
Eixo em aço inox AISI431
Camisa externa em aço inox AISI304, flange em ferro fundido
Uma membrana de compensação instalada na base do motor afiança o equilíbrio da pressão interna/externa conjuntamente a la variação do volume do óleo devido a la variação da temperatura.
Tripla sistema de selo sob eixo: Selo mecanico bidirecional + Selo radial + Parareia com selo laminar
Motores monofásicos: motores de tipo PSC (condensador permanentemente inserido). O condensador debara ser fornecido por o cliente.
Sentido de rotação: motores monofásicos. antihoraria vista do lado saliência eixo, motores trifásicos: indiferentemente horaria o anti-horaria.
Cabo idoneo para uso em aguas potables.
Todos os motores son verificados al 100%. Certificado de verificação fornecido sob requisición.
Os motores submersíveis SAER son apto a trabalhar com variador de frequência.

DADOS CARATTERISTICAS

Monofásicos: 4" de 0,37 kW a 4 kW
Trifásicos: 4" de 0,37 kW a 7,5 Kw / 6" de 4 kW a 18,5 kW
Voltage standard: 1~ 220-230 V / 3~ 380-400 (50Hz); 440 - 460 (60 Hz)
Frequência: 50 Hz (3000 1/min) e 60 Hz (3600 1/min)
Tolerância sob as caraterísticas do funcionamento conforme IEC60034-1

INSTALAÇÃO E CARATTERISTICAS DE FUNCIONAMENTO

Temperatura max agua: 35°C
Maximo numero de arranque/hora :

Tipo	4"		6"
	4" CL95 / CLE95	CL140	
P (kW)	0,37 ÷ 2,2	3 ÷ 4	0,37 ÷ 3
Arr./h	30	20	20

Varição de voltagem: +6% -10% Un
Profundidade maxima de imersão: 200 m
Instalação: vertical - horizontal (4": 1~: ate 3 kW, 3~: ate 4 kW / 6": ate 18,5 kW)
Carga axial maxima consentida:

Typ	4"		6"
	CL95	CLE95	
P (kW)	0,37 ÷ 2,2	3 ÷ 7,5	0,37 ÷ 2,2
Ka (N)	3000	6500	1500

Proteção contra sobrecarga: la protección debara ser fornecida por o cliente e ten que ser conforme standard EN 60947-4-1 com Trip time < 10 s a 5 x In

VARIANTES ESPECIAL

Voltage variados
Outras versões especiais a pedido

ACCESORIOS A PEDIDO

Cuadro elettrico completo
Kit completo para conexão

CL95

50 Hz

CARATTERISTICHE TECNICHE

TECHNICAL FEATURES

CARACTERISTICAS TECNICAS / CARACTERISTIQUES TECHNIQUES / TECHNISCHE EIGENSCHAFTEN / DADOS CARACTERÍSTICOS

MOTORI MONOFASE • SINGLE PHASE MOTORS • MOTORES MONOFASICOS • MOTEURS MONOPHASÉ • EINPHASIGE MOTOREN • MOTORES MONOFASICOS

Motore tipo Motor type Motor tipo	P _n		U _n V	I _n A	N _n l/min	η %	Cosφ -	Avviamento Starting Arranque		Condensatore Capacitor Condensador		K _a N	θ °C	Cavo Cable Cable	
	kW	HP						Ca/Cn	Ia/In	μF	V _c			mm ²	m
CL95-0,5M	0,37	0,5	230	4,8	2840	51	0,74	0,73	2,9	16	450	3000	35	4x1	2
CL95-0,75M	0,55	0,75	230	5,7	2850	60	0,77	0,73	3,0	20	450	3000	35	4x1	2
CL95-1M	0,75	1	230	7,0	2840	62	0,85	0,78	3,2	30	450	3000	35	4x1	2
CL95-1,5M	1,1	1,5	230	9,6	2850	64	0,85	0,67	3,5	40	450	3000	35	4x1	2
CL95-2M	1,5	2	230	11,5	2850	68	0,87	0,54	4,3	50	450	3000	35	4x1	2
CL95-3M	2,2	3	230	14,7	2840	71	0,93	0,60	3,7	70	450	3000	35	4x1	3
CL95-3M	2,2	3	230	14,7	2840	71	0,93	0,60	3,7	70	450	6500	35	4x1	3
CL95-4M	3	4	230	19,1	2825	72	0,98	0,50	5,3	100	450	6500	35	4x1,5	3
CL95-5M	4	5,5	230	23,9	2850	76	0,98	0,50	3,6	130	450	6500	35	4x2	3

MOTORI TRIFASE • THREE PHASE MOTORS • MOTORES TRIFASICOS • MOTEURS TRIPHASES • DREIPHASIGE MOTOREN • MOTORES TRIFASICO

Motore tipo Motor type Motor tipo	P _n		U _n V	I _n A	N _n l/min	η %	cosφ -	Avviamento Starting Arranque		K _a N	θ °C	Cavo Cable Cable	
	kW	HP						Ca/Cn	Ia/In			mm ²	m
CL95-0,5T	0,37	0,5	400	1,1	2830	66	0,71	2,7	4,5	3000	35	4x1	2
CL95-0,75T	0,55	0,75	400	1,5	2825	68	0,77	3,2	5,0	3000	35	4x1	2
CL95-1T	0,75	1	400	2,0	2835	73	0,76	3,7	5,7	3000	35	4x1	2
CL95-1,5T	1,1	1,5	400	2,8	2820	76	0,76	3,1	4,8	3000	35	4x1	2
CL95-2T	1,5	2	400	3,8	2820	76	0,76	3,3	4,8	3000	35	4x1	2
CL95-3T	2,2	3	400	5,9	2840	77	0,71	3,8	5,5	3000	35	4x1	3
CL95-3T	2,2	3	400	5,9	2840	77	0,71	3,8	5,5	6500	35	4x1	3
CL95-4T	3	4	400	7,5	2825	80	0,73	3,1	4,5	6500	35	4x1	3
CL95-5T	4	5,5	400	9,4	2805	81	0,76	2,8	4,4	6500	35	4x1	3
CL95-7T	5,5	7,5	400	13,3	2810	80	0,75	3,1	4,5	6500	35	4x1	3
CL95-10T	7,5	10	400	18,2	2830	82	0,73	3,3	4,7	6500	35	4x1,5	3

P_n: Potenza nominale • Rated Output • Potencia nominal • Puissance Nominale • Nominalleistung • Potencia Nominal

U_n: Tensione nominale • Rated Voltage • Tension nominal • Tension nominale • Tension nominale • Nominalspannung • Tension nominale

I_n: Corrente nominale • Rated Current • Corriente nominal • Courant nominal • Nominalstrom • Corrente Nominal

N_n: Velocità nominale • RPM • Velocidad nominal • Vitesse nominale • Nominalgeschwindigkeit • Velocidade Nominal

η: Rendimento • Efficiency • Rendimento • Rendement • Wirkungsgrad • Prestação

cosφ: Fattore di potenza • Power factor • Factor de potencia • Facteur de puissance • Leistungsfaktor • Fator de potencia

Ca/Cn: Coppia avviamento/Coppia nominale • Locked rotor Torque/Rated Torque • Cupla de arranque/Cupla nominal • Couple de démarrage/Couple nominale • Anlaufdrehmoment/Nennmoment • Par de Arranque/Par nominal

Ia/In: Corrente avviamento/Corrente nominale • Locked rotor current/Rated amperage • Corriente de arranque/Corriente nominal • Courant de démarrage/Courant nominal • Startstrom/ Nominalstrom • Corrente de arranque/Corrente nominal

μF: Capacità del condensatore • Capacitor • Capacidad del condensador • Capacité du condensateur • Kondensatorleistung • Capacidade do condensador

V_c: Tensione condensatore • Capacitor voltage • Tension condensador • Tension condensateur • Kondensatorspannung • Tension do condensador

K_a: Carico assiale • Axial thrust • Carga axial • Charge axial • Längsbelastung • Carga axial

θ: Massima Temperatura acqua • Max water Temperature • Maxima temperatura del agua maximale • Max température de l'eau maximale • Fördermedientemperatur • Maxima temperatura da agua

FATTORE DI SERVIZIO • SERVICE FACTOR • FACTOR DE SERVICIO • FACTEUR DE SERVICE • DIENSTFAKTOR • FATOR DE SERVICIO = 1

SERVIZIO • SERVICE • SERVICIO • SERVICE • DIENTS • SERVICIO S1

PROTEZIONE • PROTECTION • PROTECCION • PROTECTION • SCHUTZ • PROTEÇÃO IP 68

FORMA • VERSION • FORMA • FORME • FORMA • AUSFÜHRUNG V19 con prigionieri - V19 with stud bolts - V19 con tornillos opresores - V19 avec goujons - V19 mit Stiftschrauben - V19 com parafusos prisioneiro

RAFFREDDAMENTO • COOLING • ENFRIAMENTO • REFROIDISSEMENT • KÜHLUNG • ESFRIMIENTO IC40

CLASSE ISOLAMENTO • INSULATION CLASS • CLASE AISLAMIENTO • ISOLATIONSKLASSE • CLASSE D'ISOLEMENT • CLASSE ISOLAMENTO B

50 Hz

CLE95

TECHNICAL FEATURES

CARATTERISTICHE TECNICHE

CARACTERISTICAS TECNICAS / CARACTERISTIQUES TECHNIQUES / TECHNISCHE EIGENSCHAFTEN / DADOS CARACTERÍSTICOS

MOTORI MONOFASE • SINGLE PHASE MOTORS • MOTORES MONOFASICOS • MOTEURS MONOPHASÉ • EINPHASIGE MOTOREN • MOTORES MONOFASICOS

Motore tipo Motor type Motor tipo	Pn		Un V	In A	Nn l/min	η %	Cosφ -	Avviamento Starting Arranque		Condensatore Capacitor Condensador		Ka N	θ °C	Cavo Cable Cable	
	kW	HP						Ca/Cn	Ia/In	μF	Vc			mm ²	m
CLE95-0,5M	0,37	0,5	220÷230	3,1÷3,4	2850	55	0,95	0,50	3,5	16	450	1500	25	4x1	2
CLE95-0,75M	0,55	0,75	220÷230	4,1÷4,4	2850	58	0,95	0,50	3,5	20	450	1500	25	4x1	2
CLE95-1M	0,75	1	220÷230	5,6÷6,2	2850	61	0,95	0,50	3,7	31,5	450	1500	25	4x1	2
CLE95-1,5M	1,1	1,5	220÷230	7,6÷8,2	2850	65	0,97	0,50	3,7	40	450	1500	25	4x1	2
CLE95-2M	1,5	2	220÷230	10,1÷10,8	2850	66	0,97	0,50	3,6	50	450	1500	25	4x1	2

MOTORI TRIFASE • THREE PHASE MOTORS • MOTORES TRIFASICOS • MOTEURS TRIPHASES • DREIPHASIGE MOTOREN • MOTORES TRIFASICO

Motore tipo Motor type Motor tipo	Pn		Un V	In A	Nn l/min	η %	cosφ -	Avviamento Starting Arranque		Ka N	θ °C	Cavo Cable Cable	
	kW	HP						Ca/Cn	Ia/In			mm ²	m
CLE95-0,5T	0,37	0,5	380÷400	1,0÷1,2	2825	65	0,70	3,5	4,4	1500	25	4x1	2
CLE95-0,75T	0,55	0,75	380÷400	1,6÷1,8	2825	65	0,70	3,5	4,0	1500	25	4x1	2
CLE95-1T	0,75	1	380÷400	2,2÷2,5	2825	65	0,71	3,5	4,0	1500	25	4x1	2
CLE95-1,5T	1,1	1,5	380÷400	3,1÷3,4	2820	68	0,71	3,5	4,2	1500	25	4x1	2
CLE95-2T	1,5	2	380÷400	4,2÷4,5	2820	71	0,72	3,5	4,4	1500	25	4x1	2

Pn: Potenza nominale • Rated Output • Potencia nominal • Puissance Nominale • Nominalleistung • Potencia Nominal
 Un: Tensione nominale • Rated Voltage • Tension nominal • Tension nominale • Tension nominale • Nominalspannung • Tension nominale
 In: Corrente nominale • Rated Current • Corriente nominal • Courant nominal • Nominalstrom • Corrente Nominal
 Nn: Velocità nominale • RPM • Velocidad nominal • Vitesse nominale • Nominalgeschwindigkeit • Velocidade Nominal
 η: Rendimento • Efficiency • Rendimento • Rendement • Wirkungsgrad • Prestação
 cosφ: Fattore di potenza • Power factor • Factor de potencia • Facteur de puissance • Leistungsfaktor • Fator de potencia
 Ca/Cn: Coppia avviamento/Coppia nominale • Locked rotor Torque/Rated Torque • Cupla de arranque/Cupla nominal • Couple de démarrage/Couple nominale • Anlaufdrehmoment/Nennmoment • Par de Arranque/Par nominal
 Ia/In: Corrente avviamento/Corrente nominale • Locked rotor current/Rated amperage • Corriente de arranque/Corriente nominal • Courant de démarrage/Courant nominal • Startstrom/ Nominalstrom • Corrente de arranque/Corrente nominal
 μF: Capacità del condensatore • Capacitor • Capacidad del condensador • Capacité du condensateur • Kondensatorleistung • Capacidade do condensador
 Vc: Tensione condensatore • Capacitor voltage • Tension condensador • Tension condensateur • Kondensatorspannung • Tension do condensador
 Ka: Carico assiale • Axial thrust • Carga axial • Charge axial • Längsbelastung • Carga axial
 θ: Massima Temperatura acqua • Max water Temperature • Maxima temperatura del agua maxime • Max température de l'eau maxime • Fördermedientemperatur • Maxima temperatura da agua

FATTORE DI SERVIZIO • SERVICE FACTOR • FACTOR DE SERVICIO • FACTEUR DE SERVICE • DIENSTFAKTOR • FATOR DE SERVICIO = 1

SERVIZIO • SERVICE • SERVICIO • SERVICE • DIENTS • SERVICIO S1

PROTEZIONE • PROTECTION • PROTECCION • PROTECTION • SCHUTZ • PROTEÇÃO IP 68

FORMA • VERSION • FORMA • FORME • FORMA • AUSFÜHRUNG V19 con prigionieri - V19 with stud bolts - V19 con tornillos opresores - V19 avec goujons - V19 mit Stiftschrauben - V19 com parafusos prisioneiro

RAFFREDDAMENTO • COOLING • ENFRIAMIENTO • REFRROIDISSEMENT • KÜHLUNG • ESFRIAMENTO IC40

CLASSE ISOLAMENTO • INSULATION CLASS • CLASE AISLAMIENTO • ISOLATIONSKLASSE • CLASSE D'ISOLEMENT • CLASSE ISOLAMENTO B

CL140

50 Hz

CARATTERISTICHE TECNICHE

TECHNICAL FEATURES

CARACTERISTICAS TECNICAS / CARACTERISTIQUES TECHNIQUES / TECHNISCHE EIGENSCHAFTEN / DADOS CARACTERÍSTICOS

Motore tipo Motor type Motor tipo	P _n		U _n	I _n	N _n	η%			Cosφ			I _a /I _n	Ca/C _n	K _a		θ
	kW	HP	V	A	min-1	50%	75%	100%	50%	75%	100%			kg	N	°C
CL140-5	4	5,5	400	8,4	2860	77	83	83	0,64	0,76	0,83	6,2	3,4	1.000	10.000	35
CL140-7	5,5	7,5	400	11,4	2860	79	84	84	0,64	0,77	0,83	6,2	3,4	1.000	10.000	35
CL140-10	7,5	10	400	15,5	2860	80	84	84	0,65	0,77	0,83	6,3	3,3	1.000	10.000	35
CL140-12	9,2	12,5	400	18,8	2865	80	84	84	0,67	0,78	0,84	6,3	3,3	1.000	10.000	35
CL140-15	11	15	400	22	2865	81	84	85	0,68	0,79	0,85	6,5	3,3	1.000	10.000	35
CL140-17	13	17,5	400	25,7	2865	82	85	85	0,69	0,79	0,86	6,7	3,3	1.000	10.000	35
CL140-20	15	20	400	29,6	2870	82	85	85	0,69	0,79	0,86	6,7	3,3	1.800	18.000	35
CL140-25	18,5	25	400	35,5	2870	83	85	86	0,72	0,82	0,87	6,7	3,2	1.800	18.000	35

P_n: Potenza nominale • Rated Output • Potencia nominal • Puissance Nominale • Nominalleistung • Potencia Nominal

U_n: Tensione nominale • Rated Voltage • Tension nominal • Tension nominale • Tension nominale • Nominalspannung • Tension nominale

I_n: Corrente nominale • Rated Current • Corriente nominal • Courant nominal • Nominalstrom • Corrente Nominal

N_n: Velocità nominale • RPM • Velocidad nominal • Vitesse nominale • Nominalgeschwindigkeit • Velocidade Nominal

η: Rendimento • Efficiency • Rendimento • Rendement • Wirkungsgrad • Prestação

cosφ: Fattore di potenza • Power factor • Factor de potencia • Facteur de puissance • Leistungsfaktor • Fator de potencia

Ca/C_n: Coppia avviamento/Coppia nominale • Locked rotor Torque/Rated Torque • Cupla de arranque/Cupla nominal • Couple de démarrage/Couple nominale • Anlaufdrehmoment/Nennmoment • Par de Arranque/Par nominal

I_a/I_n: Corrente avviamento/Corrente nominale • Locked rotor current/Rated amperage • Corriente de arranque/Corriente nominal • Courant de démarrage/Courant nominal • Startstrom/ Nominalstrom • Corrente de arranque/Corrente nominal

K_a: Carico assiale • Axial thrust • Carga axial • Charge axial • Längsbelastung • Carga axial

θ: Massima Temperatura acqua • Max water Temperature • Maxima temperatura del agua maximale • Max température de l'eau maximale • Fördermedientemperatur • Maxima temperatura da agua

FATTORE DI SERVIZIO • SERVICE FACTOR • FACTOR DE SERVICIO • FACTEUR DE SERVICE • DIENSTFAKTOR • FATOR DE SERVICIO = 1

SERVIZIO • SERVICE • SERVICIO • SERVICE • DIENTS • SERVICIO S1

PROTEZIONE • PROTECTION • PROTECCION • PROTECTION • SCHUTZ • PROTEÇÃO IP 68

FORMA • VERSION • FORMA • FORME • FORMA • AUSFÜHRUNG V19 con prigionieri – V19 with stud bolts – V19 con tornillos opresores – V19 avec goujons – V19 mit Stiftschrauben – V19 com parafusos prisioneiro

RAFFREDDAMENTO • COOLING • ENFRIAMIENTO • REFRROIDISSEMENT • KÜHLUNG • ESFRIAMENTO IC40

CLASSE ISOLAMENTO • INSULATION CLASS • CLASE AISLAMIENTO • ISOLATIONSKLASSE • CLASSE D'ISOLEMENT • CLASSE ISOLAMENTO B



6"

8"

10"

12"

SAER®

ELETTROPOMPE

MS

MOTORI SOMMERSI RIAVVOLGIBILI A BAGNO D'ACQUA

WATER FILLED REWINDABLE MOTORS

MOTOR SUMERGIBLE REBOBINABLE EN BANO DE AGUA

MOTEUR IMMERGE A BAIN D'EAU, REBOBINABLE

WASSERGEFÜLLTER WIEDERWICKELBARER UNTERWASSERMOTOR

MOTOR SUBMERSIVEL REBOBINABLE EM BANHO DE AGUA

ITALIANO

IMPIEGHI

Motore per funzionamento con pompe sommerse di tipo radiale o semiasiale, in pozzi, bacini o in booster per impianti di pressurizzazione.

CARATTERISTICHE COSTRUTTIVE - VERSIONI STANDARD

Motore sommerso a bagno d'acqua, riavvolgibile, con avvolgimento in PVC o PE. Liquido di riempimento: acqua pulita con aggiunta di glicole propilenico. Motore pre riempito, kit di rabbocco fornito di serie.

Protezione: IP68

Albero interamente in acciaio inox AISI431.

Camisa esterna in acciaio inox AISI304.

Cuscinetto reggispinta bidirezionale di tipo Kingsbury

Cuscinetto di contospinta. Cuscinetti radiali lubrificati ad acqua.

Válvula di sicurezza

Una membrana di compensazione posta sul fondo del motore garantisce l'equilibrio delle pressioni interna/esterna unitamente alla variazione di volume dell'acqua dovuta alla variazione di temperatura.

Di serie, doppio sistema di tenuta sull'albero:

6" MS152	Tenuta meccanica bidirezionale in Carburio di Silicio / Ossido di alluminio + Parasabbia con tenuta laminare
8" MS201	
10" MS251	Tenuta meccanica bidirezionale in Carburio di Silicio / Carburio di tungsteno + Parasabbia con tenuta laminare Cilindrica con chiovetta
12" MS300	

Rotazione: indifferente oraria/antioraria.

Cavo idoneo per uso in acque potabili.

Tutti i motori sono collaudati al 100%. Certificato di collaudo fornito a richiesta.

I motori sommersi SAER sono idonei all'utilizzo con variatore di frequenza. Rivolgetevi al nostro servizio di assistenza tecnica per ulteriori informazioni.

DATI CARATTERISTICHE

Potenze: da 1,5 kW a 300 kW

Frequenze: 50 Hz (3000 1/min) e 60 Hz (3600 1/min)

Tensioni standard: 400 V - 50 Hz / 460 V - 60 Hz, a richiesta tensioni di funzionamento fino a 700 V.

Tolleranze sulle caratteristiche di funzionamento secondo IEC 60034-1

INSTALLAZIONE E CARATTERISTICHE DI FUNZIONAMENTO

I motori serie MS non necessitano di sistemi ausiliari di raffreddamento in condizioni normali di funzionamento.

Temperatura max acqua: PVC: 25°C, PE: 50°C (esclusi MS153-50, MS201-150, MS300).

Variazione di tensione: +10% / -10% Un

Sommergenza massima: 200 m

Installazione: verticale / orizzontale in funzione della potenza

Protezione contro sovraccarichi: la protezione deve essere fornita dal cliente e deve essere secondo standard EN 60947-4-1 con Trip time < 10 s a 5 x In

VERSIONI SPECIALI

Avvolgimento in PE per acque calde (esclusi MS153-50, MS201-150, MS300). Versione per funzionamento in orizzontale

Versione MSX in acciaio inossidabile AISI 316, MSB in bronzo marino

Tenute meccaniche diverse

Lunghezze cavi diverse

ACCESSORI A RICHIESTA

Sensore PT100

Termistore PTC DIN 44082

Quadro elettrico completo

Kit completi per giunzioni

ENGLISH

USES

Motor for radial or semi-axial submersible pumps, in wells with, basins or boosters for pressurization systems.

CONSTRUCTIVE CHARACTERISTICS - STANDARD MOTORS

Water filled rewindable submersible motor, with PVC or PE winding. Filling fluid: clean water with mono-propylenic glycol. Pre-filled motors, fill-up tools included.

Degree of protection: IP 68

Shaft entirely made of stainless steel AISI 431

Outer shell made of stainless steel AISI304

Bidirectional Kingsbury type axial thrust bearing

Counterthrust bearing

Water lubricated radial bearings

Safety valve

A compensation membrane on the bottom of the motor ensures the balance between the internal and external pressures, along with the variation of the water volume due to the temperature.

Standard, double seal system on rotor shaft:

6" MS152	Bi-directional mechanical seal in SiC-AIO+ sand-guard with laminar seal
8" MS201	
10" MS251	Bi-directional mechanical seal in SiC/Tungsten Carbide + sand-guard with laminar seal
12" MS300	

Rotation: clockwise or counter clockwise without distinction

Cable material suitable for use with drinking water.

All motors 100% tested (test report supplied upon request).

SAER submersible motors are suitable for use with frequency changer.

You can address to our technical servicing for any further information.

FEATURES

Powers: from 1,5 kW up to 300 kW

Frequency: 50 Hz (3000 1/min) and 60 Hz (3600 1/min)

Standard voltages: 400 V - 50 Hz / 460 V - 60 Hz, other voltages up to 700 V upon request.

Tolerance in conformity to IEC EN 60034-1

INSTALLATION AND OPERATION CHARACTERISTICS

All MS series motors do not need auxiliary cooling systems in normal working conditions.

Max water temperature: PVC: 25°C, PE: 50°C (with the exception of: MS153-50, MS201-150, MS300).

Allowable voltage variation: +10% / -10% Un

Max immersion depth: 200 m

Mounting: vertical / horizontal

Motor protection against overloads: protection have to be provided by the customer and it has to be according to EN 60947-4-1. Trip time < 10 s at 5 x In.

SPECIAL VERSIONS

PE winding for hot water up to 50°C (with the exception of: MS153-50, MS201-150, MS300).

Version for horizontal mounting

AISI 316 stainless steel series MSX, marine bronze series MSB

Mechanical seals in special materials

Lead in different lengths

ACCESSORIES ON REQUEST

PT100 temperature sensor

PTC thermistor according to DIN 44082

Complete control box

Complete splicing kit

ESPAÑOL

APLICACIONES

Motor para funcionamiento con bombas sumergidas radiales o semiaxiales, en pozos, cuencas o en booster para instalaciones de presurización.

CARACTERÍSTICAS DE CONSTRUCCION - MOTORES ESTÁNDAR

Motor sumergible en bano de agua, rebobinable con bobinado en PVC o PE

Líquido de llenado: agua limpia con anadidura de glicol propilenico.

Motor pre-llenado, kit de relleno suministrado de serie.

Grado de proteccion: IP68

Eje rotor enteramente en acero inoxidable AISI431

Camisa en acero inoxidable AISI304

Cojinete axial bidireccional tipo Kingsbury

Cojinete de contraempuje

Cojinetes radiales lubricados por agua

Válvula de seguridad

Una membrana puesta en el fondo del motor garantiza el equilibrio de las presiones interior/exterior, junto con la variacion de volumen del agua debida a la temperatura.

Estandar, doble sistema de cierre al saliente del eje rotor:

6" MS152	Cierre mecanico bidireccional en Carburio de Silicio / Óxido de aluminio + Para-arena con cierre laminar
8" MS201	
10" MS251	Cierre mecanico bidireccional en Carburio de Silicio / Carburio de wolframio + Para-arena con cierre laminar
12" MS300	

Sentido de rotación: sin distinción horario o antihorario

Cable a normas para aguas potables

Todos los motores son probados al 100%. Certificado de prueba suministrado bajo demanda.

Los motores sumergibles SAER están idoneos par la aplicacion con variador de frecuencia. Consultar nuestro centro de asistencia tecnica para mas informaciones.

LIMITES DE EMPLEO

Potencias: de 1,5 kW hasta 300 kW

Frecuencias: 50 Hz (3000 1/min) y 60 Hz (3600 1/min)

Tensiones estándar: 400 V - 50 Hz / 460 V - 60 Hz, otros voltajes hasta 700 V sobre el pedido.

Tolerancia segun normas IEC 60034-1

INSTALACION Y CARACTERÍSTICAS DE FUNCIONAMIENTO

Los motores serie MS no necesitan sistemas auxiliares de enfriamiento en condiciones normales de funcionamiento.

Max temperatura agua: PVC: 25°C, PE: 50°C (a excepción de MS153-50, MS201-150, MS300).

Variación admisible de tension: +10% / -10% Un

Profundidad maxima de inmersión: 200 m

Instalación: posición vertical / horizontal

Protección contra sobrecarga: la protección tiene que ser suministrada por el cliente y debe estar según el estándar EN 60947-4-1 con Trip time < 10 s a 5 x In

VERSIONES ESPECIALES

Bobinado en PE para agua caliente (hasta 50 °C a excepción de MS153-50, MS201-150, MS300)

Version para funcionamiento horizontal

Version MSX en acero inox AISI 316, Version MSB en bronce

Empaquetaduras mecánicas especiales bajo demanda

Cables en diferentes longitudes

ACCESORIOS BAJO DEMANDA

Sensor de temperatura PT100

Termistor PTC DIN 44082

Caja de control completa

Kit completos para empalmes

FRANÇAIS

MODE D'EMPLOI

Moteur pour fonctionnement avec pompes immergées de type radiale et semi-axiale, en puits, bassins ou en booster pour systèmes de pressurization

CARACTERISTIQUES CONSTRUCTIVES - VERSION STANDARD
Moteur immergé à bain d'eau, rebobinable, avec bobinage en PVC ou PE

Liquide de remplissage: eau propre avec adjonction de glicole
Moteur pre-remplis, kit de remplissage fourni de série
Protection: IP68

Arbre complètement en acier inox AISI431.

Chemise extérieure en acier inox AISI 304.

Palier de Butée complète bi-direction du type Kingsbury

Bague de butée. Roulements radiaux lubrifiés à eau

Soupape de sûreté

Une membrane de compensation placée sur le fond du moteur assure l'équilibre des pressions intérieure/extérieure conjointement à la variation de volume de l'eau due à la variation de température

De série, double système d'étanchéité sur l'arbre:

6" MS152	Garniture mécanique bi-direction en Carbone de Silicium / Oxyde d'Alumina + bague anti-sable avec étanchéité
8" MS201	
10" MS251	Garniture mécanique bi-direction en Carbone de Silicium / Carbone de tungstène + bague anti-sable avec étanchéité cylindrique avec clavette
12" MS300	

Rotation: indifféremment pareil ou contraire aux aiguilles d'une montre.

Cable convenable pour usage en eaux potables

Tous les moteurs sont essayés au 100%. Le rapport d'essai est fourni sur demande.

Les moteurs immergés SAER peuvent être utilisés avec variateur de vitesse. Adressez vous à notre service technique pour toute information.

DONNEES CARACTERISTIQUES

Puissances: de 1,5 kW à 300 kW

Fréquence: 50 Hz (3000 1/min) et 60 Hz (3600 1/min)

Voltage standard: 400 V – 50 Hz / 460 V – 60 Hz, sur demande voltage de fonctionnement jusqu'à 700 V.

Tolérances sur les caractéristiques de fonctionnement selon IEC 60034-1

INSTALLATION ET CARACTERISTIQUES DE FONCTIONNEMENT

Les moteurs série MS n'ont pas besoin de systèmes auxiliaires de refroidissement en conditions normales de fonctionnement.

Temperature max de l'eau: PVC: 25°C, PE: 50°C (en excluant MS153-50, MS201-150, MS300).

Variateur de voltage: +10% / -10% Un

Max. submersion: 200 m

Installation: vertical / horizontal selon la puissance

Protection contre les surcharges: la protection doit être fournie par le client et doit être selon les standards EN 60947-4-1 avec Trip time < 10 s à 5 x In

VERSION SPECIALES

Bobinage en PE pour eaux chaudes (exclus MS153-50, MS201-150, MS300).

Version pour fonctionnement en horizontal

Version MSX en acier inox AISI 316, MSB en bronze marin

Garnitures mécaniques différentes

Longueur des cables différente

ACCESSOIRES SUR DEMANDE

Sensor PT100

Thermistor PTC DIN 44082

Panneau électrique complète

Kit complète pour jonctions

DEUTSCH

BETRIEB

Der Motor ist fuer den Betrieb mit Unterwasserpumpen vom radialen und halbaxialen Typ bestimmt und kann in Brunnen, Wasserbecken oder als Teil von Drucksystemen angewendet werden.

BAUEIGENSCHAFTEN - STANDARD AUSFÜHRUNGEN

Wassergefüllter wiederwickelbarer Unterwassermotor mit einer PVC- oder PE-Wicklung.

Füllungsflüssigkeit: reines Wasser mit Zusatz von Propylenglykol

Der Motor ist vorgefüllt, der Satz für die Nachfüllung ist serienmäßig geliefert.

Schutzart: IP68

Welle vollständig aus rostfreiem Edelstahl AISI431

Außerer Mantel aus rostfreiem Edelstahl AISI304

Bidirekte Axialagerscheibe vom Typ Kingsbury

Radiale Lager, die durch das Wasser geschmiert werden

Sicherheitsventil

Die auf dem Boden des Motors vorhandene Kompensationsmembran gewährleistet das Gleichgewicht vom inneren und äußeren Druck gleichzeitig mit der Änderung des Umfangs des Wassers, die von dem Temperaturwandel abhängt.

Serienmäßig: doppeltes Wellenabdichtungssystem

6" MS152	Bidirekte mechanische Dichtung aus Siliziumkarbid/ Aluminiumoxyd + Sandschutz mit laminarer Dichtung
8" MS201	
10" MS251	Bidirekte mechanische Dichtung aus Siliziumkarbid/ Wolframkarbid + Sandschutz mit zylindrischer laminarer Dichtung mit dem Keil
12" MS300	

Drehrichtung: ohne Unterschied im Uhrzeigersinn/ gegen den Uhrzeigersinn
Das Kabel ist für das Trinkwasser geeignet.

Alle Motoren sind 100% getestet.

Prüfzertifikat kann auf Anfrage geliefert werden.

Die Unterwassermodoren SAER sind für den Betrieb mit einem Frequenzumrichter geeignet.

Für weitere Informationen wenden Sie sich an unseren Kundendienst.

EIGENSCHAFTSANGABEN

Leistungen: von 1,5 kW bis 300 kW

Frequenzen: 50Hz (3000 1/min) und 60 Hz (3600 1/min)

Standardspannungen: 400V – 50Hz/ 460V – 60Hz, Betriebsspannungen bis 700V können auf Anfrage geliefert werden.

Toleranzen für die Baueigenschaften nach IEC 60034-1

EINBAU UND BETRIEBSANGABEN

Die Motoren MS brauchen keine zusätzlichen Kühlungseinrichtungen in normalen Betriebsbedingungen.

Maximale Fördermedientemperatur: PVC: 25°C, PE: 50°C (mit Ausnahme von: MS153-50, MS201-150, MS300)

Spannungsschwankungen: +10%/ -10% Un

Maximale Tauchtiefe: 200 m

Einbaulage: vertikal – horizontal, abhängig von der Leistung

Überlastungsschutz: der Schutz soll vom Kunden geliefert werden und dem Standard EN 60947-4-1 mit der Trip Zeit <10 s bis 5 x In entsprechen.

SONDERAUSFÜHRUNGEN

Wicklung aus PE für warmes Wasser (mit Ausnahme von: MS153-50, MS201-150, MS300).

Ausführung für horizontalen Betrieb

Ausführung MSX aus rostfreiem Edelstahl AISI 316. Ausführung MSB aus Bronze für das Seewasser

Unterschiedliche mechanische Dichtungen

Unterschiedliche Kabellängen

ZUBEHÖR AUF ANFRAGE

PT 100 Temperatursensor

Thermistor PTC DIN 44082

Komplettes Schalttafel

Äußere Kompensationsmembran für aggressive Flüssigkeiten.

PORTUGUÊS

APLICAÇÕES

Motor para funcionamento com bombas submersíveis de tipo radiais o semiaxial, em poços, trasfega de poços o en booster para pressurização.

CARACTERISTICAS DE CONSTRUÇÃO - VARIANTES ESTANDARD

Motor submersível em banho de agua, rebobinable, com bobinado em PVC o PE.

Liquido de preenchimento: agua limpa com adição de glicol propilenico.

Motor preenchido, kit de atestar fornecido de serie.

Proteção: IP68

Eixo interamente em aço inox AISI431.

Camisa externa em aço inox AISI304.

Chumaceira de empurre axial bidirecional tipo Kingsbury

Chumaceira de empurre

Chumaceira radial lubrificado com agua

Valvula de segurança

Uma membrana de compensação instalada em la base do motor afiança o equilibrio da pressao interna/externa conjuntamente a la variación do volume de agua debido a la variación de temperatura. estandard, doblo sistema d selo son o eixo:

6" MS152	Selo mecanico bidirecional em Carbuo de Silicio/Oxido de Alumina + Pararaeis com Selo Laminar
8" MS201	
10" MS251	Selo mecanico bidirecional em Carbuo de silicio/Carbuo de Tungsteno + Parareia com Selo Laminar Cilindrico com chavinha
12" MS300	

Rotação: indifferentemente horaria/antihoraria.

Cabo idoneo para uso em agua potables.

Todos os motores son verificados al 100%. Certificado de verificação fornecido sob requisición.

Os motores submersíveis SAER son apto a trabalhar com variador de frequência. Consultar nosso servico tecnico para mais informações.

DADOS CARATTERISTICAS

Potencias: de 1,5 kW ate 300 kW

Frequência: 50 Hz (3000 1/min) e 60 Hz (3600 1/min)

Voltagem estandard: 400 V – 50 Hz / 460 V – 60 Hz, sob pedido voltagem ate 700 V.

Tolerância sob características de funcionamento conforme IEC 60034-1

INSTALAÇÃO E CARATERISTICAS DE FUNCIONAMENTO

Os motores serie MS no precisam de sistemas auxiliares de estriamento em condição normais de funcionamento.

Temperatura max agua: PVC: 25°C, PE: 50°C (excetuado MS153-50, MS201-150, MS300).

Variación de voltagem: +10% / -10% Un

Profundidade maxima de imersão: 200 m

Instalação: vertical /horizontal em relação com as potencias

Proteção contra sobrecarga: la protección debera ser fornecida por o cliente e ten que ser conforme standard EN 60947-4-1 com Trip time < 10 s a 5 x In

VARIANTES ESPECIAL

Embobinado PE para aguas quente (excetuado MS153-50, MS201-150, MS300).

Variante para funcionamento em horizontal

Variante MSX em aço inox AISI 316, MSB em bronze marino

Selos mecanicos variados

Comprimento cabo variados

ACCESORIOS A PEDIDO

Sensores PT100

Thermistor PTC DIN 44082

Cuadro electrico completo

Kit completos para conexão

6"

8"

SAER[®]
ELETTROPOMPE

MS

50 Hz

CARATTERISTICHE TECNICHE

TECHNICAL FEATURES

CARACTERISTICAS TECNICAS / CARACTERISTIQUES TECHNIQUES / TECHNISCHE EIGENSCHAFTEN / DADOS CARACTERÍSTICOS

MS152 – 6"

Motore tipo Motor type Motor tipo	P _n		U _n V	I _n A	N _n min ⁻¹	η%			cosφ			I _a /I _n -	C _a /C _n -	K _a		S/h
	kW	HP				50%	75%	100%	50%	75%	100%			kg	kN	
MS152-2	1,5	2	400	3,6	2895	52,0	63,0	68,8	0,74	0,80	0,85	4,7	1,55	1000	10	20
MS152-3	2,2	3	400	5,7	2880	57,7	65,0	67,5	0,66	0,76	0,83	4,7	1,60	1000	10	20
MS152-4	3	4	400	7,6	2900	62,5	69,4	72,1	0,60	0,72	0,79	5,38	2,04	1000	10	20
MS152-5	4	5,5	400	9,3	2890	67,2	72,7	74,1	0,64	0,76	0,84	5,46	1,87	1000	10	20
MS152-7	5,5	7,5	400	12,2	2885	74,2	78,0	78,0	0,65	0,77	0,83	5,37	1,81	1000	10	20
MS152-10	7,5	10	400	16,3	2880	74,6	78,4	79,8	0,66	0,77	0,84	5,47	1,85	1000	10	20
MS152-12	9,2	12,5	400	19,9	2890	76,5	80,4	80,8	0,63	0,75	0,82	5,65	2,30	1000	10	20
MS152-15	11	15	400	23,7	2890	78,5	81,2	81,5	0,63	0,76	0,83	5,96	2,44	1000	10	20
MS152-17	13	17,5	400	27,7	2885	77,1	81,0	82,0	0,65	0,77	0,83	6,27	2,56	1000	10	20
MS152-20	15	20	400	30,4	2885	80,0	83,4	83,5	0,67	0,79	0,86	6,44	2,59	1800	17,7	20
MS152-25	18,5	25	400	38	2885	79,3	83,3	83,8	0,65	0,76	0,82	6,50	2,60	1800	17,7	20
MS152-30	22	30	400	43,7	2885	82,8	86,0	85,8	0,67	0,78	0,85	6,74	2,58	1800	17,7	20
MS152-35	26	35	400	53,3	2880	82,9	84,5	83,9	0,65	0,78	0,84	6,54	2,46	1800	17,7	15
MS152-40	30	40	400	60,2	2870	81,5	84,2	84,5	0,70	0,81	0,85	6,55	2,55	1800	17,7	15
MS153-50	37	50	400	70,5	2860	87,1	87,0	86,1	0,73	0,85	0,88	6,67	2,53	1800	17,7	15

Flangia e sporgenza albero
 Flange and shaft protrusion • Brida de acople a la bomba
 Bride et saillie de l'arbre • Flansch und Wellvorsprung • Flange e saliencia eixo

6"-NEMA MG1-18.401-18.413

MS201 – 8"

Motore tipo Motor type Motor tipo	P _n		U _n V	I _n A	N _n min ⁻¹	η%			cosφ			I _a /I _n -	C _a /C _n -	K _a		S/h
	kW	HP				50%	75%	100%	50%	75%	100%			kg	N	
MS201-17	13	17,5	400	29	2880	73,0	78,0	77,0	0,70	0,80	0,83	4,60	1,50	4600	45000	25
MS201-20	15	20	400	34	2870	74,0	78,0	77,7	0,72	0,79	0,83	4,60	1,40	4600	45000	25
MS201-25	18,5	25	400	39	2890	75,0	79,0	80,0	0,73	0,80	0,84	4,60	1,56	4600	45000	25
MS201-30	22	30	400	47	2895	78,0	81,2	81,0	0,73	0,80	0,84	4,80	1,60	4600	45000	25
MS201-35	26	35	400	54	2900	78,7	82,0	81,8	0,73	0,81	0,84	5,10	1,60	4600	45000	25
MS201-40	30	40	400	61	2880	84,2	84,7	84,0	0,73	0,81	0,85	5,33	2,08	4600	45000	25
MS201-50	37	50	400	74	2900	85,0	85,3	85,0	0,74	0,81	0,85	5,41	1,96	4600	45000	25
MS201-60	45	60	400	89	2895	85,1	86,0	86,0	0,75	0,83	0,86	5,28	1,87	4600	45000	25
MS201-70	52	70	400	103	2890	86,0	87,0	86,0	0,72	0,81	0,85	5,50	1,97	4600	45000	25
MS201-75	55	75	400	111	2880	86,3	87,0	85,8	0,73	0,82	0,86	5,10	1,83	4600	45000	25
MS201-80	60	80	400	118	2890	86,0	87,0	86,5	0,71	0,80	0,85	5,41	1,88	4600	45000	20
MS201-90	67	90	400	131	2900	86,0	87,3	87,0	0,69	0,79	0,84	5,89	2,03	4600	45000	20
MS201-100	75	100	400	147	2905	86,0	88,0	87,7	0,69	0,79	0,84	6,12	2,10	4600	45000	20
MS201-113	83	113	400	166	2900	86,0	87,6	87,5	0,69	0,79	0,84	6,10	2,00	4600	45000	20
MS201-125	92	125	400	177	2900	88,0	88,0	88,0	0,72	0,82	0,86	6,13	1,91	4600	45000	20
MS201-150	110	150	400	214	2900	86,8	88,2	87,6	0,70	0,80	0,85	6,20	1,79	4600	45000	20

Flangia e sporgenza albero
 Flange and shaft protrusion • Brida de acople a la bomba
 Bride et saillie de l'arbre • Flansch und Wellvorsprung • Flange e saliencia eixo

8"-NEMA 18.414-18.424

50 Hz

MS

CARATTERISTICHE TECNICHE

TECHNICAL FEATURES

CARACTERISTICAS TECNICAS / CARACTERISTIQUES TECHNIQUES / TECHNISCHE EIGENSCHAFTEN / DADOS CARACTERÍSTICOS

MS251 – 10"

Motore tipo Motor type Motor tipo	P _n		U _n	I _n	N _n	η%			cosφ			I _a /I _n	C _a /C _n	K _a		S/h
	kW	HP	V	A	min ⁻¹	50%	75%	100%	50%	75%	100%	-	-	kg	kN	
MS251-100	75	100	400	143	2920	82,0	85,0	85,2	0,80	0,86	0,88	5,00	1,55	7000	70	20
MS251-125	92	125	400	168	2936	87,4	88,0	87,6	0,78	0,86	0,88	6,32	2,16	7000	70	20
MS251-150	110	150	400	200	2926	87,8	89,5	89,4	0,80	0,86	0,89	6,43	2,01	7000	70	20
MS251-180	132	180	400	245	2930	87,2	88,8	88,5	0,75	0,85	0,88	6,65	2,06	7000	70	20
MS251-200	150	200	400	270	2925	89,0	89,8	89,2	0,81	0,88	0,90	6,99	2,30	7000	70	15
MS251-230	170	230	400	308	2930	88,3	90,0	89,8	0,77	0,85	0,89	6,83	2,22	7000	70	15
MS251-250	185	250	400	325	2930	89,4	91,0	90,8	0,77	0,86	0,90	6,74	2,30	7000	70	15

Flangia e sporgenza albero
Flange and shaft protrusion • Brida de acople a la bomba
Bride et saillie de l'arbre • Flansch und Wellevorsprung
Flange e saliência eixo

Dentata o cilindrica con chiavetta
Spline model or cylindrical model with key • Eje estrado o eje cilíndrico con claveta.
Denté ou cylindrique avec clavette • Gezahnt oder zylindrisch mit dem Keil
Dentada o cilíndrica con chavinha

MS300 – 12"

Motore tipo Motor type Motor tipo	P _n		U _n	I _n	N _n	η%			cosφ			I _a /I _n	C _a /C _n	K _a		S/h
	kW	HP	V	A	min ⁻¹	50%	75%	100%	50%	75%	100%	-	-	kg	kN	
MS300-200	150	200	400	282	2920	87,5	88,3	88,0	0,75	0,84	0,87	6,2	1,52	7000	70	10
MS300-250	185	250	400	335	2940	88,0	89,8	89,7	0,77	0,85	0,88	6,5	1,56	7000	70	10
MS300-300	220	300	400	390	2945	89,0	90,5	91,0	0,78	0,86	0,89	6,7	1,5	7000	70	10
MS300-350	260	350	400	458	2950	90,0	90,5	92,0	0,79	0,86	0,90	6,6	1,5	7000	70	5
MS300-400	300	400	400	528	2950	90,0	91,0	91,0	0,79	0,86	0,89	6,5	1,57	7000	70	5

Flangia e sporgenza albero
Flange and shaft protrusion • Brida de acople a la bomba
Bride et saillie de l'arbre • Flansch und Wellevorsprung
Flange e saliência eixo

Dentata o cilindrica con chiavetta
Spline model or cylindrical model with key • Eje estrado o eje cilíndrico con claveta.
Denté ou cylindrique avec clavette • Gezahnt oder zylindrisch mit dem Keil
Dentada o cilíndrica con chavinha

P_n: Potenza nominale • Rated Output • Potencia nominal • Puissance Nominale • Nominalleistung • Potencia Nominal
U_n: Tensione nominale • Rated Voltage • Tension nominal • Tension nominale • Tension nominale • Nominalspannung • Tension nominale
I_n: Corrente nominale • Rated Current • Corriente nominal • Courant nominal • Nominalstrom • Corrente Nominal
N_n: Velocità nominale • RPM • Velocidad nominal • Vitesse nominale • Nominalgeschwindigkeit • Velocidade Nominal
η: Rendimento • Efficiency • Rendimento • Rendement • Wirkungsgrad • Prestação
cosφ: Fattore di potenza • Power factor • Factor de potencia • Facteur de puissance • Leistungsfaktor • Fator de potencia
C_a/C_n: Coppia avviamento/Coppia nominale • Locked rotor Torque/Rated Torque • Cupla de arranque/Cupla nominal • Couple de démarrage/Couple nominale • Anlaufdrehmoment/Nennmoment • Par de Arranque/Par nominal
I_a/I_n: Corrente avviamento/Corrente nominale • Locked rotor current/Rated amperage • Corriente de arranque/Corriente nominal • Courant de démarrage/Courant nominal • Startstrom/ Nominalstrom • Corrente de arranque/Corrente nominal
K_a: Carico assiale • Axial thrust • Carga axial • Charge axial • Längsbelastung • Carga axial
S/h: Avviamenti/ora massimi • Max starts/h • Cantidad maxima de arranques por hora • Max número de démarrages/heure • Maximale Zahl der Starts pro Stunde • Maximo numero de arranque/hora
θ: Massima Temperatura acqua • Max water Temperature • Maxima temperatura del agua maxime • Max température de l'eau maxime • Fördermedientemperatur • Maxima temperatura da agua

FATTORE DI SERVIZIO • SERVICE FACTOR • FACTOR DE SERVICIO • FACTEUR DE SERVICE • DIENSTFAKTOR • FATOR DE SERVICIO = 1

SERVIZIO • SERVICE • SERVICIO • SERVICE • DIENTS • SERVICIO S1

PROTEZIONE • PROTECTION • PROTECCION • PROTECTION • SCHUTZ • PROTEÇÃO IP 68

FORMA • VERSION • FORMA • FORME • FORMA • AUSFÜHRUNG V3

RAFFREDDAMENTO • COOLING • ENFRIAMIENTO • REFROIDISSEMENT • KÜHLUNG • ESFRIAMENTO IC40

CLASSE ISOLAMENTO • INSULATION CLASS • CLASE AISLAMIENTO • ISOLATIONSKLASSE • CLASSE D'ISOLEMENT • CLASSE ISOLAMENTO PVC: 70°
PE: 90°

MATERIALI E COMPONENTI

MATERIALS AND COMPONENTS

MATERIALES Y COMPONENTES

MATÉRIAUX ET COMPOSANTES

MATERIALIEN UND BAUTEILE

MATERIALES E COMPONENTES

SIMBOLI IDENTIFICATIVI DEI MATERIALI UTILIZZATI

IDENTIFICATION SYMBOLS OF USED MATERIALS

SIMBOLOS IDENTIFICATIVOS DE LOS MATERIALES UTILIZADOS

SYMBOLES D'IDENTIFICATION DES MATÉRIELS UTILISÉS

IDENTIFIZIURUNGSZEICHEN VON GEBRAUCHTEN STOFFEN

SÍMBOLOS DE IDENTIFICAÇÃO DE MATERIAIS USADOS

MATERIALE MATERIAL • MATERIAL MATERIAUX • WERKSTOFFE MATERIAL	SIMBOLO SYMBOL • SIMBOLO SYMBOLE • SYMBOL SÍMBOLO
Acciaio inox Stainless steel • Acero inox Acier inox • Edelstahl Aço inox AISI 304 (1.4308)	304
Acciaio inox Stainless steel • Acero inox Acier inox • Edelstahl Aço inox AISI 431 (1.4057)	431
Acciaio inox Stainless steel • Acero inox Acier inox • Edelstahl Aço inox AISI 316 (1.4401)	316 L
Acciaio inox Stainless steel • Acero inox Acier inox • Edelstahl Aço inox AISI 420 (1.4028)	420
Acciaio inox Stainless steel • Acero inox Acier inox • Edelstahl Aço inox AISI 303 (1.4305)	303
Acciaio inox Stainless steel • Acero inox Acier inox • Edelstahl Aço inox DUPLIX (1.4362)	DU
Acciaio inox Stainless steel • Acero inox Acier inox • Edelstahl Aço inox AISI 316 (1.4408)	316
Acciaio Steel • Acero Acier • Stahl Aço	AQ
Acciaio Steel • Acero Acier • Stahl Aço G20Mn5 (1.6220)	FE
Rame Copper • Cobre Cuivre • Kupfer Cobre	Cu
Carburo di Tugsteno Tungsten Carbide • Carburo de wolframio Carbure de tungstène • Wolframkarbid Widia	WI
Carburo di Silicio Silicon Carbide • Carbure de silicium Karbonundum • Carburo de silicio	Si
Alluminio Aluminium • Aluminio Aluminium • Aluminium Alumínio	AL

MATERIALE MATERIAL • MATERIAL MATERIAUX • WERKSTOFFE MATERIAL	SIMBOLO SYMBOL • SIMBOLO SYMBOLE • SYMBOL SÍMBOLO
Ghisa Cast iron • Fundicion gris Fonte • Gusseisen Ferro fundido EN-GJL-250	GH
Ghisa Cast iron • Fundicion gris Fonte • Gusseisen Ferro fundido EN-GJS-500	GS
Bronzo Bronze • Bronze Bronze • Bronze Bronze G-CuSn10	BR
Ottone Brass • Latón Laiton • Messing Latão	OT
Policarbonato Polycarbonates • Policarbonato Polykarbonat	PC
Resina termoplastica Thermoplastic resin • Resina termoplastica Résine thermoplastique • Thermoplast Noryl	PL
Resina termoindurente Thermosetting resin • Resina termoindurente Résine thermodurcissable • Wärmehärtendes Harz	RT
Fibre con elastomeri Elastomer fibres • Fibras y Elastómeros Fibres avec élastomère • Elastomere und faser Elastomer e fibras	FI
Gomma al fluoro Fluorine rubber • Caucho con flúor Caoutchouc au fluor • Fluorgummi Borracha de fluor FPM-Viton	VI
Gomma Rubber • Goma Caoutchouc • Gummi Borracha EPDM	EP
Gomma Rubber • Goma Caoutchouc • Gummi Borracha NBR	NB
Ossido di Allumina Alumina Oxid (Ceramic) • Óxido de alumina, Oxyde d'alumine • Tonerdeoxyd Oxid de aluminios	ALO
Grafite	C

MBS X-A-Y-B-C

PARTI DI RICAMBIO

SPARE PARTS LIST • NOMENCLATURA REPUESTOS
NOMENCLATURE PIECES DE RECHANGE • ERSATZTEILLISTE
NOMENCLATURA DOS ACESSÓRIOS

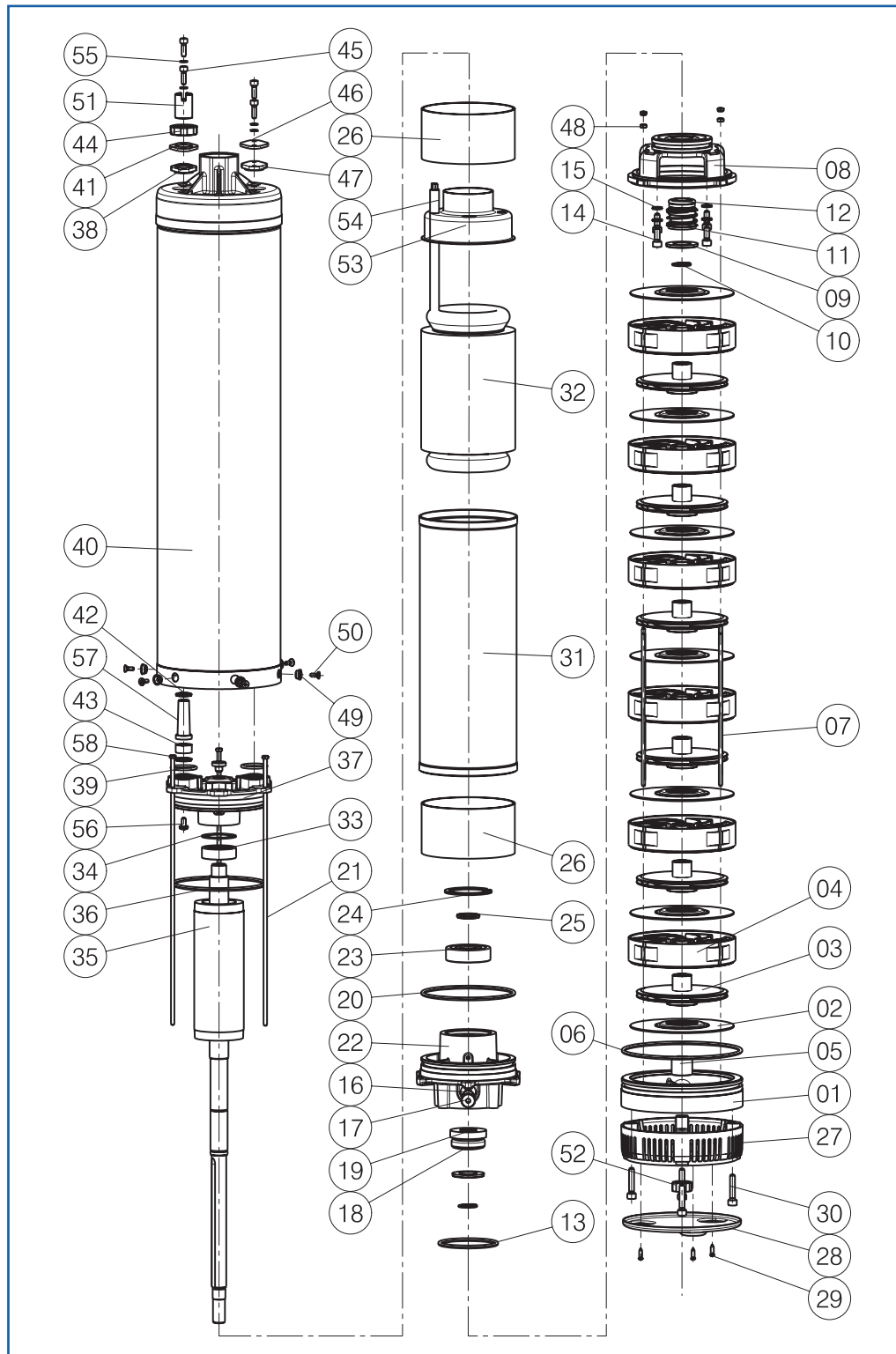

N.	VERSIONE VERSION • VERSIÓN VERSION • VERSION VERSÃO MBS
1	OT
2	304
3	PC
4	PL
5	SBR
6	EP
7	304
8	OT
9	304
10	304
11	AlO
12	Si
13	EP
18	AlO
19	C
20	EP
21	304
22	OT
23	-
24	304
27	PP
28	304
29	304
30	304
31	304
32	-
33	-
34	AQ
35	431
36	EP
37	OT
38	EP
39	EP
40	304
42	OT
43	EP
48	304
49	316
50	304
51	304
52	304
53	304
56	304
57	EP
58	OT

ITALIANO
ENGLISH
ESPAÑOL
FRANÇAIS
DEUTSCH
PORTUGUÊS

N.	COMPONENTE	COMPONENT	COMPONENTE	COMPOSANT	BAUTEIL	COMPONENTE
1	Supporto inferiore	Lower support	Soporte inferior	Support inférieur	Unterer Träger	Suporte inferior
2	Coperchio diffusore	Diffuser cover	Tapa difusor	Couvercle diffuseur	Diffusordeckel	Tampa do difusor
° 3	Girante	Impeller	Impulsor	Turbine	Laufgrad	Turbina
° 4	Diffusore completo	Complete diffuser	Difusor completo	Diffuseur complet	kompletter Diffusor	Difusor completo
° 5	Bussola di guida inferiore	Lower guide bushing	Manguito de guia inferior	Douille inférieure	Unterschienebuchse	Rolo da guia inferior
° 6	Anello OR	Empaquetadura OR	Joint OR	OR-Dichtung	Anilha OR	OR joint
7	Tirante diffusori	Diffusers' Tie rod	Tirante difusores	Tirant diffuseurs	Zugbolzen	Tirante difusor
8	Supporto porta tenuta	Seal holding support	Soporte de sellado	Support porte garniture	Gleitringdichtungslager	Suporte selo
9	Rondella	Washer	Arandela	Rondelle	Scheibe	Anilha
10	Anello seeger	Snap ring	Anillo seeger	Bague seeger	Seeger	Anilha seeger
°11/12	Tenuta meccanica inferiore	Lower mechanical seal	Sellado mecanico inferior	Garniture mécanique inférieure	Untergleitringdichtung	Selo mecanico inferior
° 13	Anello OR	Empaquetadura OR	Joint OR	OR-Dichtung	Anilha OR	OR joint
°18/19	Tenuta meccanica superiore	Upper mechanical seal	Sellado mecanico superior	Garniture mécanique supérieure	Obergleitringdichtung	Selo mecanico superior
° 20	Anello OR	Empaquetadura OR	Joint OR	OR-Dichtung	Anilha OR	OR joint
21	Tirante motore	Motors' Tie rod	Tirante motor	Tirant moteur	Zugbolzen	Tirante motor
22	Supporto cuscinetto inferiore	Lower bearing support	Soporte cojinete inferior	Support roulement inférieur	Unterlagerstütze	Suporte chumaceira inferior
° 23	Cuscinetto	Bearing	Cojinete	Roulement	Lager	Rodamento
24	Anello seeger	Snap ring	Anillo seeger	Bague seeger	Seeger	Anilha seeger
27	Griglia	Grid	Rejilla	Grille	Gatter	Rede
28	Fondello	Lower cover	Tapa inferior	Couvercle inférieur	Deckel	Tampa inferior
29	Vite	Screw	Tornillo	Vis	Schraube	Parafuso
30	Vite	Screw	Tornillo	Vis	Schraube	Parafuso
31	Tubo statore	Stator pipe	Tubo estator	Tube stator	Rohr	Tubo estator
32	Statore avvolto	Wound stator	Estator bobinado	Stator enroulé	Wickelstator	Estator enrolado
° 33	Cuscinetto	Bearing	Cojinete	Roulement	Lager	Rodamento
34	Anello compensazione	Compensating ring	Anillo compensación	Bague de compensation	Kompensationsring	Anel compensação
35	Albero con rotore	Shaft with rotor	Eje con rotor	Arbre avec rotor	Rotorwelle	Eixo
° 36	Anello OR	Empaquetadura OR	Joint OR	OR-Dichtung	Anilha OR	OR joint
37	Supporto superiore	Upper support	Soporte superior	Oberlager	Support Supérieur	Suporte superior
° 38	Guarnizione uscita cavi	Gasket	Guarnición	Garniture	Dichtung	Gaxeta
° 39	Anello OR	Empaquetadura OR	Joint OR	OR-Dichtung	Anilha OR	OR joint
40	Camicia di contenimento	Containing liner	Camisa de contenicion	Chemise de contenance	Einschränkungsmantel	Camisa de contecao
42	Rondella pressacavo	Cable clamp ring	Arandela prensacables	Rondelle presse-câbles	Kabelklemme-Scheibe	Arruela prensa cabo
° 43	Guarnizione pressacavo	Cable clamp gasket	Empaquetadura prensacables	Joint presse-câbles	Kabelklemme-Dichtung	Anel prensa cabo
48	Dado	Nut	Tuerca	Ecrou	Mutter	Dado
49	Rondella bloccatubo	Tube blocking washer	Arandela bloqueo tubo	Rondelle serrage tube	Unterlegscheibe Rohrbefestigung	Arruela bloqueia tubo
50	Vite	Screw	Tornillo	Vis	Schraube	Parafuso
51	Innesto filettato	Threaded nut	Virola con rosca	Ecrou	Geschnitten Nutmutter	Virola roscada
52	Dado bloccagiranti	Impeller holding nut	Tuerca bloqueo impulsores	Ecrou blocage turbines	Laufträderschloss - Mutter	Dado bloqueio turbina
53	Protezione	Protection	Protección	Protection	Schutzvorrichtung	Proteção
56	Vite	Screw	Tornillo	Vis	Schraube	Parafuso
57	Protezione cavo	Cable protection	Protección do cable	Protection câble	Schutzvorrichtung	Proteção cabo
58	Rondella pressacavo	Cable clamp ring	Arandela prensacables	Rondelle presse-câbles	Kabelklemme-Scheibe	Arruela prensa cabo

° = Parti di ricambio raccomandate • Recommended spare parts • Piezas de repuesto recomendadas • Pièces de rechange recommandées • Empfohlene Ersatzteile • Peças sobresselentes recomendadas

FS-98 A-B-C-D-E

PARTI DI RICAMBIO

SPARE PARTS LIST • NOMENCLATURA REPUESTOS
 NOMENCLATURE PIECES DE RECHANGE • ERSATZTEILLISTE
 NOMENCLATURA DOS ACESSÓRIOS

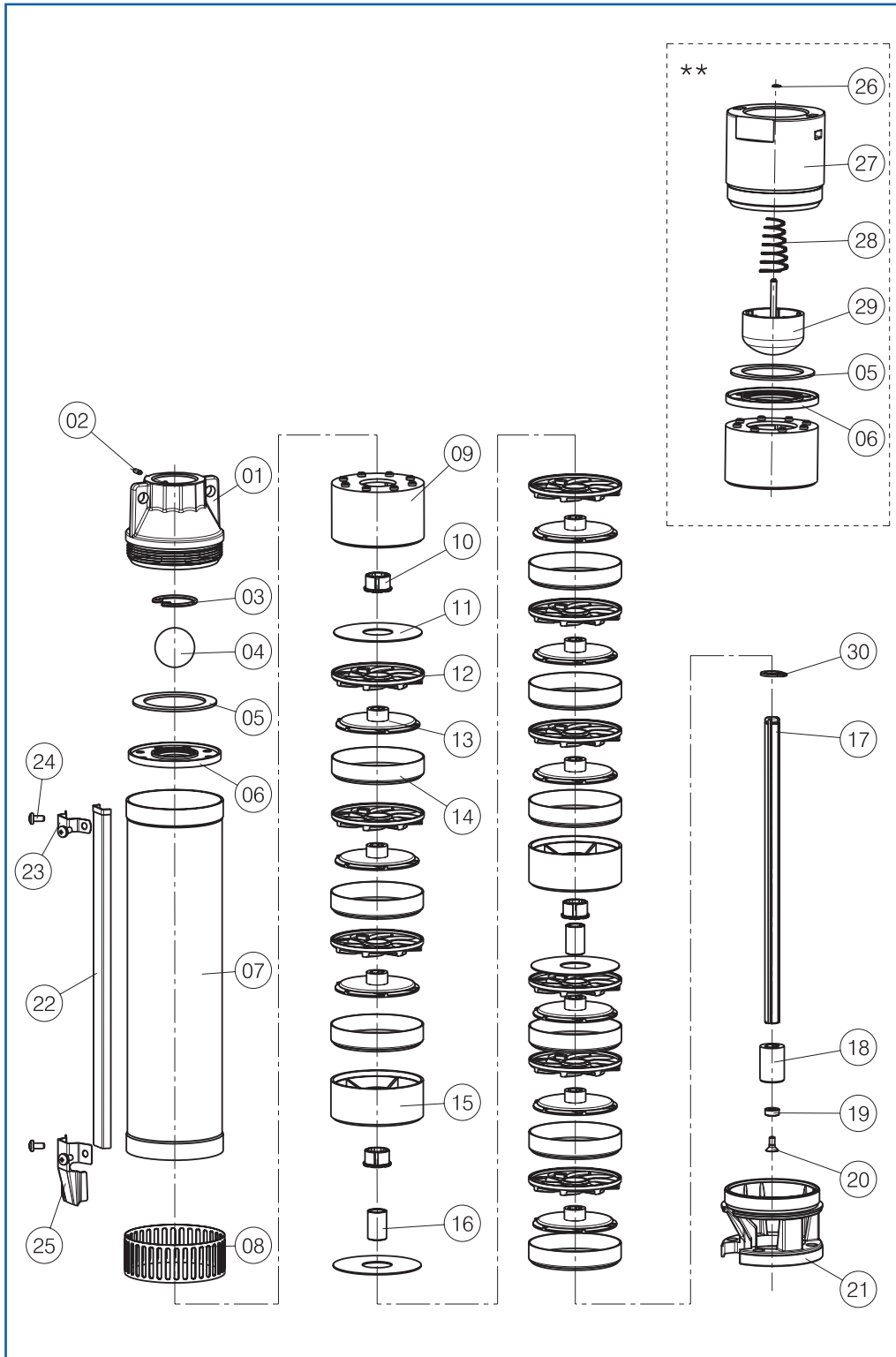

N.	VERSIONE VERSION • VERSIÓN VERSION • VERSÃO	
	FS-98	XFS-98
1	OT / FE	304
2	304	316
3	304	304
4	EP	EP
5	304	304
6	EP	EP
7	304	304
8	304	304
9	PL	PL
10	EP	EP
11	304	304
12	PL	PL
13	PC	PC
14	304	304
15	PL	PL
16	316	316
17	431	431 (316*)
18	316	316
19	304	304
20	304	304
21	OT / FE	304
22	304	304
23	304	304
24	304	304
25	304	304
26**	-	420
27**	-	304
28**	-	303
29**	-	PL
30	420	420

* = Materiale a richiesta • Material on request • Material bajo pedido • Material sur demande • Der Stoff - auf Anfrage • Material sob pedido
 ** = Versione a richiesta • Versions on request • Versiones bajo pedido • Versions sur demande • Sonderausführungen • Versões Sob Pedido

ITALIANO
ENGLISH
ESPAÑOL
FRANÇAIS
DEUTSCH
PORTUGUÊS

N.	COMPONENTE	COMPONENT	COMPONENTE	COMPOSANT	BAUTEIL	COMPONENTE
1	Bocca di mandata	Outlet	Orificio de impulsión	Orifice de refoulement	Druckeröffnung	Orificio de impulsão
2	Vite	Screw	Tornillo	Vis	Schraube	Parafuso
3	Anello seeger	Snap ring	Anillo seger	Bague seeger	Seeger	Anilha seeger
4	Valvola sferica	Ball valve	Valvula esferica	Clapet sphérique	Kugelventil	Válvula esférica
5	Anello valvola	Valve ring	Anillo Valvula	Bague Clapet	Ring	Anilha Válvula
6	Guarnizione valvola	Valve gasket	Empaquetadura valvula	Garniture clapet	Ventilsdichtung	Válvula de empanque
7	Tubo pompa	Pump pipe	Tubo bomba	Tuyau pompe	Pumpenrohr	Corpo da bomba
8	Griglia	Grid	Rejilla	Grille	Gatter	Rede
9	Supporto di mandata	Delivery support	Soporte de descarga	Support de refoulement	Druckerlager	Suporte de descarga
° 10	Bussola in gomma	Rubber bushing	Casquillo en goma	Douille en caoutchouc	Gummibuchse	Casquillo em borracha
11	Coperchio diffusore	Diffuser cover	Tapa difusor	Couvercle diffuseur	Diffusordeckel	Tampa do difusor
° 12	Diffusore	Diffuser	Difusor	Diffuseur	Diffusor	Difusor
° 13	Girante	Impeller	Impulsor	Turbine	Laufrad	Turbina
14	Corpo di stadio	Stage casing	Cuerpo de estadio	Corps d' etage	Stufengehäuse	Corpo do conjunto de turbinas
15	Supporto intermedio	Intermediate support	Soporte intermedio	Support intermédiaire	Zwischenlager	Suporte intermédio
° 16	Bussola di usura	Wearing bushing	Casquillo de desgaste	Douille d' usure	Verschleissbuchse	Casquillo de desgaste
17	Albero pompa	Pump shaft	Eje bomba	Arbre pompe	Welle	Eixo da bomba
18	Giunto dentato	Toothed joint	Manguito dentado	Accouplement denté	Zahnkupplung	Cardã dentado
19	Rondella giunto	Coupling washer	Arandela maguito	Rondelle accouplement	Kupplungscheibe	Anilha do manguito
20	Vite	Screw	Tornillo	Vis	Schraube	Parafuso
21	Supporto aspirazione	Suction support	Soporte de aspiración	Support d' aspiration	Saugslager	Suporte de aspiração
22	Copricavo	Cable cover	Cubrecable	Couvre-câble	Kabeldeckel	Blindagem cabo eléctrico
23	Fascetta copricavo	Cover clamp	Abrazadera cubrecable	Bande couvre-câble	Kabeldeckelschelle	Abraçadeira da blindagem cabo eléctrico
24	Vite	Screw	Tornillo	Vis	Schraube	Parafuso
25	Terminale copricavo	Terminal clamp	Abrazadera terminal	Bande terminale	End-Schelle	Abraçadeira terminal
26**	Anello seeger	Snap ring	Anillo seger	Bague seeger	Seeger	Anilha seeger
27**	Bocca di mandata	Outlet	Orificio de impulsión	Orifice de refoulement	Druckeröffnung	Orificio de impulsão
28**	Molla valvola	Valve spring	Muelle valvula	Ressort clapet	Federkeil	Mola da válvula
29**	Valvola	Valve	Valvula	Clapet	Ventil	Válvula
30	Anello seeger	Snap ring	Anillo seger	Bague seeger	Seeger	Anilha seeger

° = Parti di ricambio raccomandate • Recommended spare parts • Piezas de repuesto recomendadas • Pièces de rechange recommandées • Empfohlene Ersatzteile • Peças sobresselentes recomendadas

NS-95 K-A-X-B-C-DA-E-F

PARTI DI RICAMBIO

SPARE PARTS LIST • NOMENCLATURA REPUESTOS

NOMENCLATURE PIECES DE RECHANGE • ERSATZTEILLISTE

NOMENCLATURA DOS ACESSÓRIOS

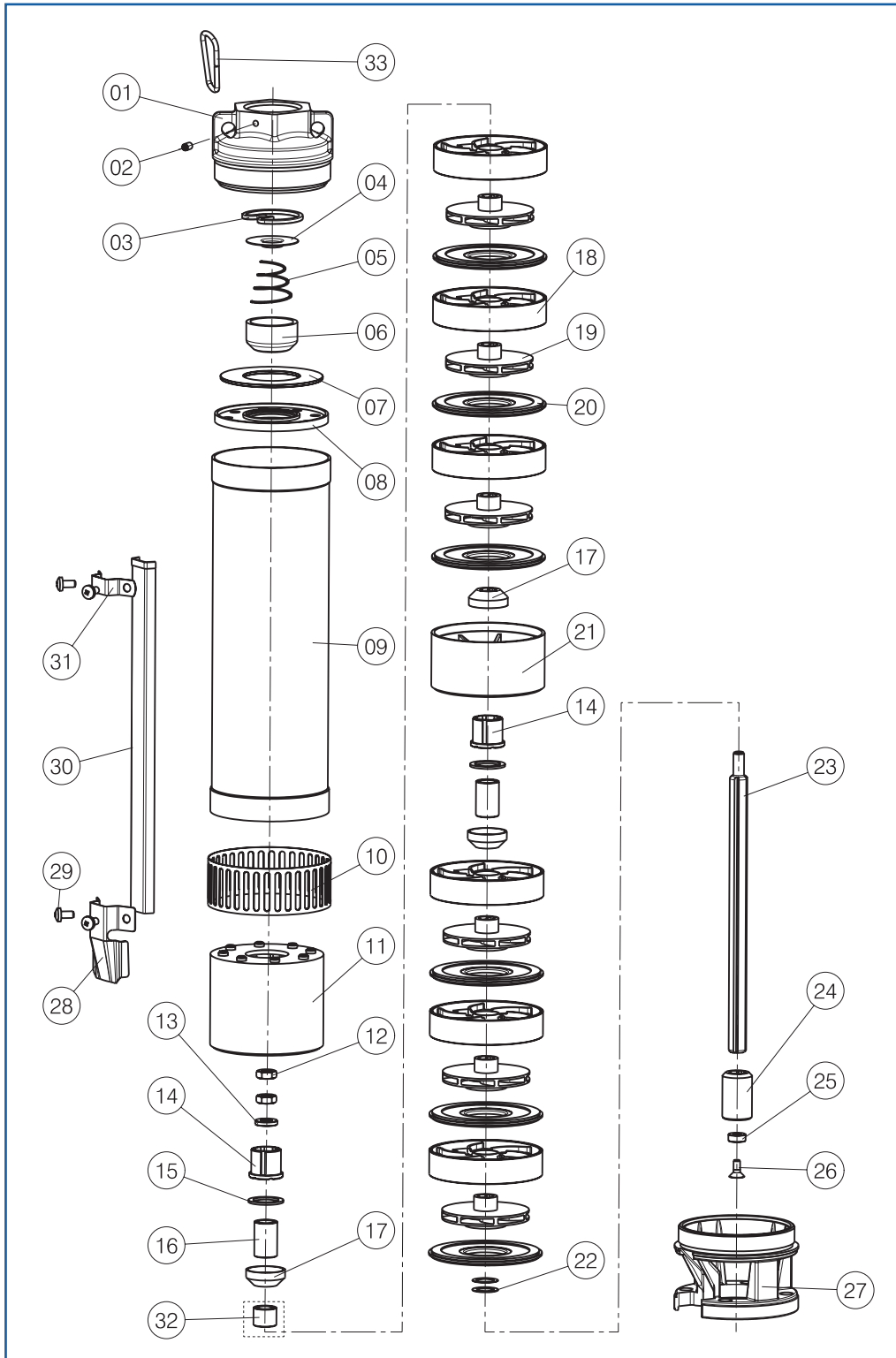

N.	VERSIONE VERSION • VERSIÓN VERSION • VERSION VERSÃO	
	NS-95	XNS-95
1	OT	304
2	304	304
3	304	304
4	304	-
5	304 / 303	304 / 303
6	PL	PL
7	304	304
8	EP	EP
9	304	304
10	304	304
11	PL	PL
12	304	304
13	304	304
14	EP	EP
15	420	420
16	316	316
17	PL	PL
18	PL	PL
19	PC	PC
20	PL	PL
21	PL	PL
22	304	304
23	431	431 (316)*
24	316	316
25	304	304
26	304	304
27	OT	304
28	304	304
29	304	304
30	304	304
31	304	304
32**	304	304
33	304	304

* = Materiale a richiesta • Material on request • Material bajo pedido • Material sur demande • Der Stoff - auf Anfrage • Material sob pedido

** = NS95-DA

ITALIANO
ENGLISH
ESPAÑOL
FRANÇAIS
DEUTSCH
PORTUGUÊS

N.	COMPONENTE	COMPONENT	COMPONENTE	COMPOSANT	BAUTEIL	COMPONENTE
1	Bocca di mandata	Outlet	Orificio de impulsión	Orifice de refoulement	Druckeröffnung	Orificio de impulsão
2	Vite senza testa	Headless screw	Tornillo sin cabeza	Vis sans tête	te Gewindestift	Parafuso sin cabeça
3	Anello seeger	Snap ring	Anillo seeger	Bague seeger	Seeger	Anilha seeger
4	Coperchio molla	Spring cover	Tapa muelle	Couvercle ressort	Federkeildeckel	Tampa da mola
5	Molla	Spring	Muelle	Ressort	Federkeil	Mola
6	Valvola	Valve	Valvula	Clapet	Ventil	Válvula
7	Rondella	Washer	Arandela	Rondelle	Scheibe	Anilha
8	Guarnizione valvola	Valve gasket	Empaquetadura valvula	Joint clapet	Ventilsichtung	Válvula de empanque
9	Tubo pompa	Pump pipe	Tubo bomba	Tuyau pompe	Pumpenrohr	Corpo da bomba
10	Griglia	Grid	Rejilla	Grille	Gatter	Rede
11	Supporto di mandata	Delivery support	Soporte de descarga	Support de refoulement	Druckerlager	Suporte de descarga
12	Dado	Nut	Tuerca	Ecrou	Mutter	Dado
13	Rondella bloccagiranti	Impeller holding washer	Arandela bloqueo impulsores	Rondelle blocage turbines	Laufräderschloss - Scheibe	Anilha bloqueio turbina
° 14	Bussola in gomma	Rubber bushing	Casquillo en goma	Douille en caoutchouc	Gummibuchse	Casquillo em borracha
15	Rondella	Washer	Arandela	Rondelle	Scheibe	Anilha
° 16	Bussola	Bushing	Casquillo	Douille	Buchse	Casquilho
17	Parasabbia	Sand guard	Pararena	Pare-sable	Sanddeckel	Pára areia
° 18	Diffusore	Diffuser	Difusor	Diffuseur	Diffusor	Difusor
° 19	Girante	Impeller	Impulsor	Turbine	Laufrad	Turbina
20	Coperchio diffusore	Diffuser cover	Tapa difusor	Couvercle diffuseur	Diffusordeckel	Tampa do difusor
21	Supporto intermedio	Intermediate support	Soporte intermedio	Support intermédiaire	Zwischenlager	Suporte intermédio
22	Spessori di registrazione	Adjustment shim	Espesores de arreglo	Cale de réglage	Ausgleichscheibe	Espaçador de regulagem
23	Albero	Shaft	Eje	Arbre	Welle	Eixo
24	Giunto	Coupling	Manguito	Accouplement	Kupplung	Cardã
25	Rondella giunto	Coupling washer	Arandela manguito	Rondelle accouplement	Kupplungscheibe	Anilha do manguito
26	Vite	Screw	Tornillo	Vis	Schraube	Parafuso
27	Supporto di aspirazione	Suction support	Soporte aspiracion	Support d'aspiration	Saugslager	Suporte de aspiração
28	Fascetta copricavo	Cable cover clamp	Abrazadera cubrecable	Bande couvre - cable	Kabeldeckel	Abraçadeira da blindagem cabo eléctrico
29	Vite	Screw	Tornillo	Vis	Schraube	Parafuso
30	Copricavo	Cable cover	Cubrecable	Couvre - câble	Kabeldeckel	Blindagem cabo eléctrico
31	Fascetta terminale	Terminal clamp	Abrazadera terminal	Bande terminale	End-Schelle	Abraçadeira
32**	Distanziale interno DA	Inner spacer	Espaciador interno	Entretoise intérieur	Inneres Distanzstück	Espaçador interior
33	Anello di sospensione	Hoop ring	Anillo de suspencion	Bague de suspension	Hebeauge	Anilha de suspenção

° = Parti di ricambio raccomandate • Recommended spare parts • Piezas de repuesto recomendadas • Pièces de rechange recommandées • Empfohlene Ersatzteile • Peças sobresselentes recomendadas

NR-151 A-B-C-D-F

PARTI DI RICAMBIO

SPARE PARTS LIST • NOMENCLATURA REPUESTOS

NOMENCLATURE PIECES DE RECHANGE • ERSATZTEILLISTE

NOMENCLATURA DOS ACESSÓRIOS

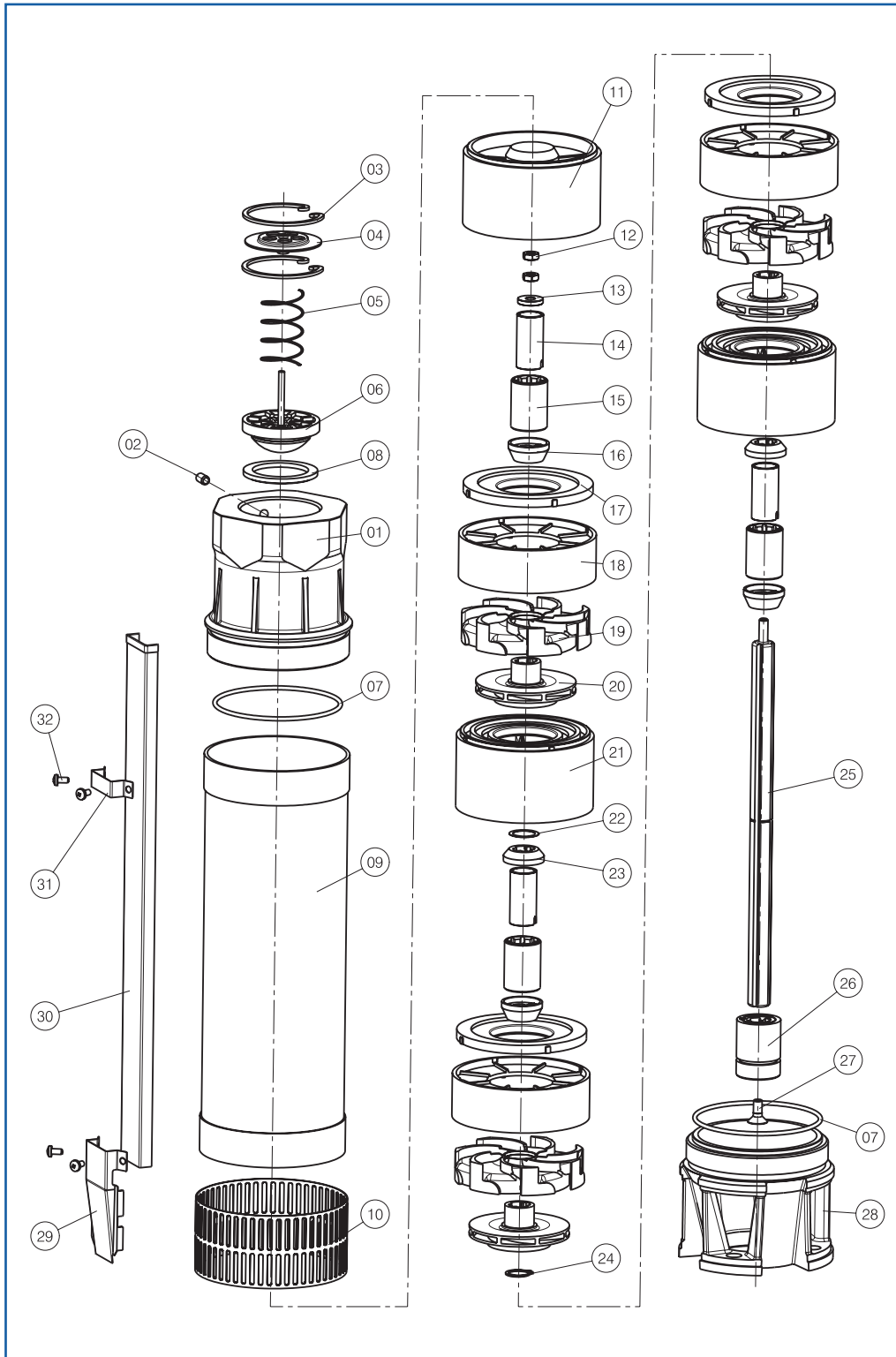

N.	VERSIONE VERSION • VERSIÓN VERSION • VERSION • VERSÃO	
	NR-151	XNR-151 A-B-C-D
1	GH	304
2	304	304
3	304	304
4	304	304
5	304	304
6	PC	PC
7	NB	NB
8	EP	EP
9	304	304
10	304	304
11	PL	PL
12	304	304
13	304	304
14	OT	304
15	AQ-EP	AQ-EP
16	PC	304
17	PC	304
18	PC	304
19	PC	304
20	PC (OT*)	304 (OT*)
21	PL	304
22	304	304
23	PC	304
24	304	304
25	431	431
26	431	431
27	304	304
28	GH	304
29	304	304
30	304	304
31	304	304
32	304	304

* = NR-151 A-B-C-D-F: Materiale a richiesta • Material on request • Material bajo pedido • Material sur demande • Der Stoff - auf Anfrage • Material sob pedido

ITALIANO
ENGLISH
ESPAÑOL
FRANÇAIS
DEUTSCH
PORTUGUÊS

N.	COMPONENTE	COMPONENT	COMPONENTE	COMPOSANT	BAUTEIL	COMPONENTE
1	Bocca di mandata	Outlet	Orificio de impulsión	Orifice de refoulement	Druckeröffnung	Orificio de impulsão
2	Vite senza testa	Headless screw	Tornillo sin cabeza	Vis sans tête	te Gewindestift	Parafuso sin cabeça
3	Anello seeger	Snap ring	Anillo seger	Bague seeger	Seeger	Anilha seeger
4	Coperchio molla	Spring cover	Tapa muelle	Couvercle ressort	Federkeildeckel	Tampa da mola
5	Molla	Spring	Muelle	Ressort	Federkeil	Mola
6	Valvola	Valve	Valvula	Clapet	Ventil	Válvula
° 7	Anello OR	O ring	Anillo OR	Bague OR	OR ring	Anilha OR
8	Guarnizione valvola	Valve gasket	Empaquetadura valvula	Joint clapet	Ventilsdichtung	Válvula de empanque
9	Tubo pompa	Pump pipe	Tubo bomba	Tuyau pompe	Pumpenrohr	Corpo da bomba
10	Griglia	Grid	Rejilla	Grille	Gatter	Rede
11	Supporto di mandata	Delivery support	Soporte de descarga	Support de refoulement	Druckerlager	Suporte de descarga
12	Dado	Nut	Tuerca	Ecrou	Mutter	Dado
13	Rondella bloccagiranti	Impeller holding washer	Arandela bloqueo impulsores	Rondelle blocage turbines	Laufräderschloss - Scheibe	Anilha bloqueio turbina
° 14	Bussola	Bushing	Casquillo	Douille	Buchse	Casquilho
° 15	Bussola in gomma	Rubber bushing	Casquillo en goma	Douille en caoutchouc	Gummibuchse	Casquilho em borracha
16	Parasabbia lungo	Long sand guard	Pararena largo	Pare-sable long	Langer Sanddeckel	Pára areia largo
° 17	Coperchio diffusore	Diffuser cover	Tapa difusor	Couvercle diffuseur	Diffusordeckel	Tampa do difusor
18	Mantello diffusore	Diffuser shell	Faldon difusor	Manteau diffuseur	Diffusordeckel	Cubre-difusor
° 19	Difusore	Diffuser	Difusor	Diffuseur	Diffusor	Difusor
° 20	Girante	Impeller	Impulsor	Turbine	Lauftrad	Turbina
21	Supporto intermedio	Intermediate support	Soporte intermedio	Support intermédiaire	Zwischenlager	Suporte intermédio
22	Rondella	Washer	Arandela	Rondelle	Scheibe	Anilha
23	Parasabbia corto	Short sand guard	Pararena corto	Pare-sable court	Kurzer Sanddeckel	Pára areia curto
24	Anello seeger	Snap ring	Anillo seger	Bague seeger	Seeger	Anilha seeger
25**	Albero	Shaft	Eje	Arbre	Welle	Eixo
26**	Giunto	Coupling	Manguito	Accouplement	Kupplung	Cardã
27	Vite	Screw	Tornillo	Vis	Schraube	Parafuso
28**	Supporto di aspirazione	Suction support	Soporte aspiracion	Support d'aspiration	Saugslager	Suporte de aspiração
29**	Fascetta terminale	Terminal clamp	Abrazadera terminal	Bande terminale	End-Schelle	Abraçadeira terminal
30**	Copricavo	Cable cover	Cubrecable	Couvre - câble	Kabeldeckel	Blindagem cabo eléctrico
31**	Fascetta copricavo	Cable cover clamp	Abrazadera cubrecable	Bande couvre - cable	Kabeldeckel	Abraçadeira da blindagem cabo eléctrico
32	Vite	Screw	Tornillo	Vis	Schraube	Parafuso

° = Parti di ricambio raccomandate • Recommended spare parts • Piezas de repuesto recomendadas • Pièces de rechange recommandées • Empfohlene Ersatzteile • Peças sobresselentes recomendadas

** = Specificare il tipo accoppiamento (4" - 6") • Coupling type to be specified (4" -6") • Indicar tipo de acople (4" -6") • Spécifier le type d'accouplement (4" - 6") • den Kupplungstyp präzisieren (4" - 6") • Especificar o tipo do acople (4" - 6")

NR-151E

PARTI DI RICAMBIO

SPARE PARTS LIST • NOMENCLATURA REPUESTOS

NOMENCLATURE PIECES DE RECHANGE • ERSATZTEILLISTE

NOMENCLATURA DOS ACESSÓRIOS

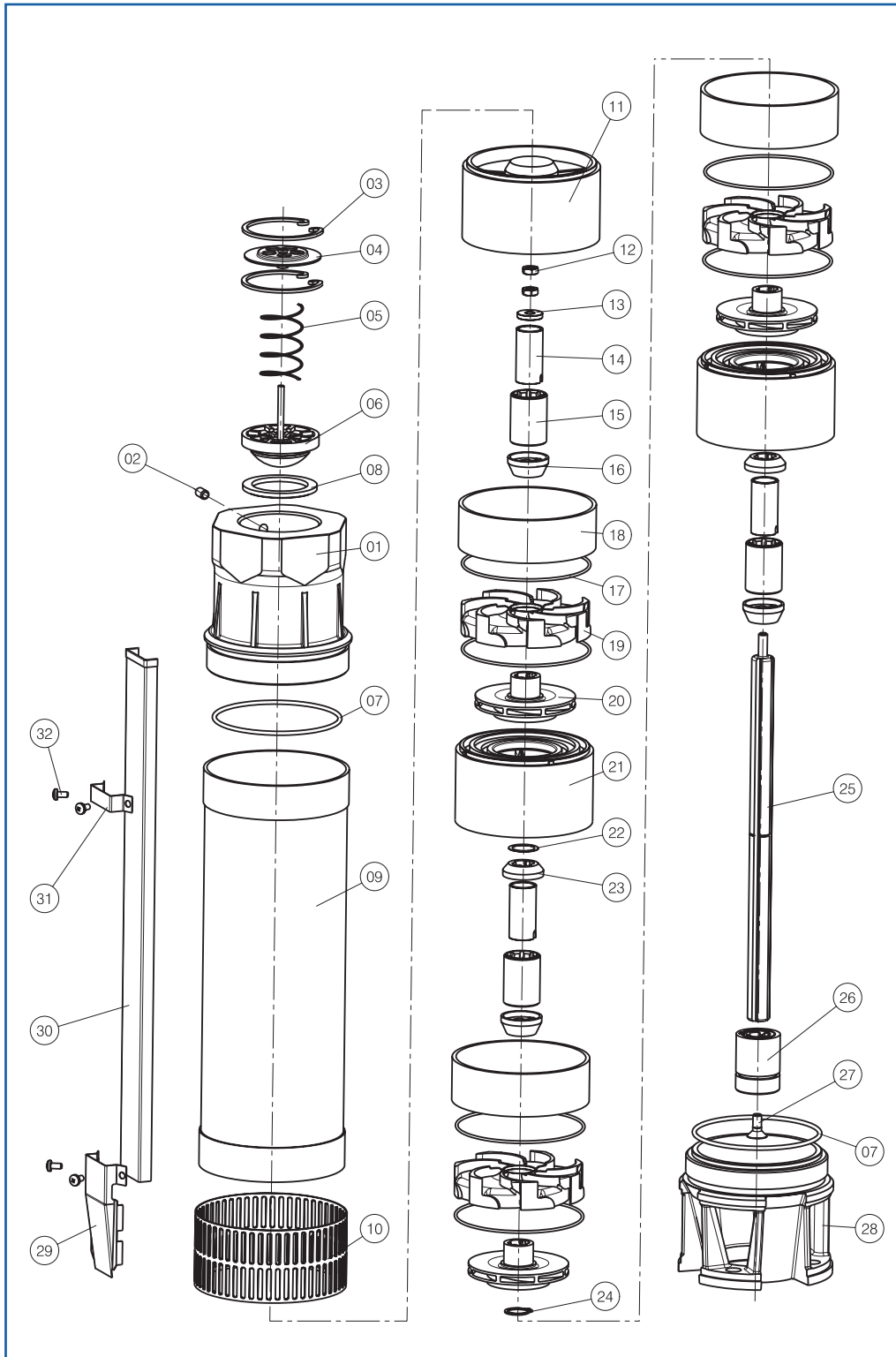

N.	VERSIONE VERSION • VERSIÓN VERSION • VERSION VERSÃO
	NR-151
1	GH
2	304
3	304
4	304
5	304
6	PC
7	NB
8	EP
9	304
10	304
11	PL
12	304
13	304
14	OT
15	AQ-EP
16	PC
17	NB
18	PC
19	PC
20	PC (OT*)
21	PL
22	304
23	PC
24	304
25	431
26	431
27	304
28	GH
29	304
30	304
31	304
32	304

* = NR-151 E: Materiale a richiesta • Material on request • Material bajo pedido • Material sur demande • Der Stoff - auf Anfrage • Material sob pedido

ITALIANO
ENGLISH
ESPAÑOL
FRANÇAIS
DEUTSCH
PORTUGUÊS

N.	COMPONENTE	COMPONENT	COMPONENTE	COMPOSANT	BAUTEIL	COMPONENTE
1	Bocca di mandata	Outlet	Orificio de impulsión	Orifice de refoulement	Druckeröffnung	Orificio de impulsão
2	Vite senza testa	Headless screw	Tornillo sin cabeza	Vis sans tête	te Gewindestift	Parafuso sin cabeça
3	Anello seeger	Snap ring	Anillo seeger	Bague seeger	Seeger	Anilha seeger
4	Coperchio molla	Spring cover	Tapa muelle	Couvercle ressort	Federkeildeckel	Tampa da mola
5	Molla	Spring	Muelle	Ressort	Federkeil	Mola
6	Valvola	Valve	Valvula	Clapet	Ventil	Válvula
° 7	Anello OR	O ring	Anillo OR	Bague OR	OR ring	Anilha OR
8	Guarnizione valvola	Valve gasket	Empaquetadura valvula	Joint clapet	Ventilsdichtung	Válvula de empanque
9	Tubo pompa	Pump pipe	Tubo bomba	Tuyau pompe	Pumpenrohr	Corpo da bomba
10	Griglia	Grid	Rejilla	Grille	Gatter	Rede
11	Supporto di mandata	Delivery support	Soporte de descarga	Support de refoulement	Druckerlager	Suporte de descarga
12	Dado	Nut	Tuerca	Ecrou	Mutter	Dado
13	Rondella bloccagiranti	Impeller holding washer	Arandela bloqueo impulsores	Rondelle blocage turbines	Laufräderschloss - Scheibe	Anilha bloqueio turbina
° 14	Bussola	Bushing	Casquillo	Douille	Buchse	Casquilho
° 15	Bussola in gomma	Rubber bushing	Casquillo en goma	Douille en caoutchouc	Gummibuchse	Casquilho em borracha
16	Parasabbia lungo	Long sand guard	Pararena largo	Pare-sable long	Langer Sanddeckel	Pára areia largo
° 17	Anello OR	O ring	Anillo OR	Bague OR	OR ring	Anilha OR
18	Mantello diffusore	Diffuser shell	Faldon difusor	Manteau diffuseur	Diffusordeckel	Cubre-difusor
° 19	Diffusore	Diffuser	Difusor	Diffuseur	Diffusor	Difusor
° 20	Girante	Impeller	Impulsor	Turbine	Lauftrad	Turbina
21	Supporto intermedio	Intermediate support	Soporte intermedio	Support intermédiaire	Zwischenlager	Suporte intermédio
22	Rondella	Washer	Arandela	Rondelle	Scheibe	Anilha
23	Parasabbia corto	Short sand guard	Pararena corto	Pare-sable court	Kurzer Sanddeckel	Pára areia curto
24	Anello seeger	Snap ring	Anillo seeger	Bague seeger	Seeger	Anilha seeger
25**	Albero	Shaft	Eje	Arbre	Welle	Eixo
26**	Giunto	Coupling	Manguito	Accouplement	Kupplung	Cardã
27	Vite	Screw	Tornillo	Vis	Schraube	Parafuso
28**	Supporto di aspirazione	Suction support	Soporte aspiracion	Support d'aspiration	Saugslager	Suporte de aspiração
29**	Fascetta terminale	Terminal clamp	Abrazadera terminal	Bande terminale	End-Schelle	Abraçadeira terminal
30**	Copricavo	Cable cover	Cubrecable	Couvre - câble	Kabeldeckel	Blindagem cabo eléctrico
31**	Fascetta copricavo	Cable cover clamp	Abrazadera cubrecable	Bande couvre - cable	Kabeldeckel	Abraçadeira da blindagem cabo eléctrico
32	Vite	Screw	Tornillo	Vis	Schraube	Parafuso

° = Parti di ricambio raccomandate • Recommended spare parts • Piezas de repuesto recomendadas • Pièces de rechange recommandées • Empfohlene Ersatzteile • Peças sobresselentes recomendadas

** = Specificare il tipo accoppiamento (4" - 6") • Coupling type to be specified (4" -6") • Indicar tipo de acople (4" -6") • Spécifier le type d'accouplement (4" - 6") • den Kupplungstyp präzisieren (4" - 6") • Especificar o tipo do acople (4" - 6")

NR-152 A-B-C-D-E

PARTI DI RICAMBIO

SPARE PARTS LIST • NOMENCLATURA REPUESTOS

NOMENCLATURE PIECES DE RECHANGE • ERSATZTEILLISTE

NOMENCLATURA DOS ACESSÓRIOS

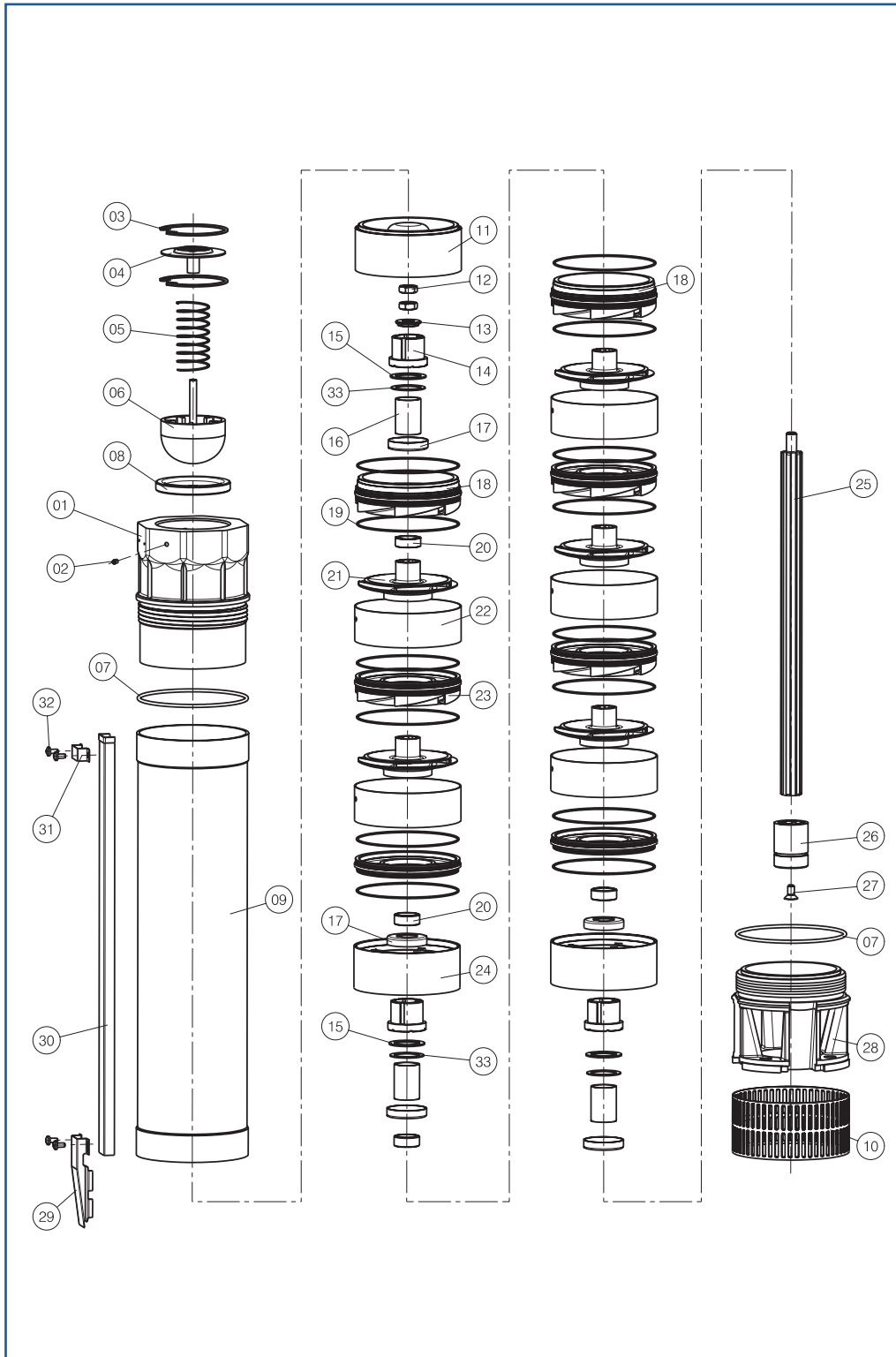

N.	VERSIONE VERSION • VERSIÓN VERSION • VERSION • VERSÃO	
	A-B-C-D-E Standard	A-B-C On request
1	GH / FE	304
2	304	304
3	304	304
4	304	304
5	304	304
6	PC	PC
7	NB	NB
8	EP	EP
9	304	304
10	304	304
11	PC	PC
12	304	304
13	304	304
14	EP	EP
15	RT	RT
16	316	316
17	304	304
18	PC	PC
19	NB	NB
20	316	316
21	PC (OT*)	PC (OT*)
22	304	304
23	PC	PC
24	PC	PC
25	431	431
26	431	431
27	304	304
28	GH / FE	304
29	304	304
30	304	304
31	304	304
32	304	304
33	304	304

* = NR-152 A-B-C-D: Materiale a richiesta • Material on request • Material bajo pedido • Material sur demande • Der Stoff - auf Anfrage • Material sob pedido

ITALIANO
ENGLISH
ESPAÑOL
FRANÇAIS
DEUTSCH
PORTUGUÊS

N.	COMPONENTE	COMPONENT	COMPONENTE	COMPOSANT	BAUTEIL	COMPONENTE
1	Bocca di mandata	Outlet	Orificio de impulsión	Orifice de refoulement	Druckeröffnung	Orificio de impulsão
2	Vite senza testa	Headless screw	Tornillo sin cabeza	Vis sans tête	te Gewindestift	Parafuso sin cabeça
3	Anello seeger	Snap ring	Anillo seeger	Bague seeger	Seeger	Anilha seeger
4	Coperchio molla	Spring cover	Tapa muelle	Couvercle ressort	Federkeildeckel	Tampa da mola
5	Molla	Spring	Muelle	Ressort	Federkeil	Mola
6	Valvola	Valve	Valvula	Clapet	Ventil	Válvula
° 7	Anello OR	O ring	Anillo OR	Bague OR	OR ring	Anilha OR
8	Guarnizione valvola	Valve gasket	Empaquetadura valvula	Joint clapet	Ventilsichtung	Válvula de empanque
9	Tubo pompa	Pump pipe	Tubo bomba	Tuyau pompe	Pumpenrohr	Corpo da bomba
10	Griglia	Grid	Rejilla	Grille	Gatter	Rede
11	Supporto di mandata	Delivery support	Soporte de descarga	Support de refoulement	Druckerlager	Suporte de descarga
12	Dado	Nut	Tuerca	Ecrou	Mutter	Dado
13	Rondella bloccagiranti	Impeller holding washer	Arandela bloqueo impulsores	Rondelle blocage turbines	Laufräderschloss - Scheibe	Anilha bloqueio turbina
° 14	Bussola in gomma	Rubber bushing	Casquillo en goma	Douille en caoutchouc	Gummibuchse	Casquillo em borracha
° 15	Anello contropinta	Counter thrust ring	Anillo de contra-empuje	Bague de butée	Gegendrückringe	Anilha conta-empuje
° 16	Bussola	Bushing	Casquillo	Douille	Buchse	Casquilho
17	Parasabbia	Sand guard	Pararena	Pare-sable	Sanddeckel	Pára areia
° 18	Diffusore terminale	Terminal Diffuser	Difusor terminal	Diffuseur terminale	End-Diffusor	Difusor terminal
° 19	Anello OR	O ring	Anillo OR	Bague OR	OR ring	Anilha OR
20	Distanziale girante	Impeller spacer	Espaciador impulsor	Entretoise turbine	Laufräderdistanzstück	Espaçador turbina
° 21	Girante	Impeller	Impulsor	Turbine	Laufrad	Turbina
22	Distanziale diffusore	Diffuser spacer	Espaciador difusor	Entretoise diffuseur	Diffusordistanzstück	Espaçador difusor
° 23	Diffusore	Diffuser	Difusor	Diffuseur	Diffusor	Difusor
24	Supporto intermedio	Intermediate support	Soporte intermedio	Support intermédiaire	Zwischenlager	Suporte intermédio
25**	Albero	Shaft	Eje	Arbre	Welle	Eixo
26**	Giunto	Coupling	Manguito	Accouplement	Kupplung	Cardã
27	Vite	Screw	Tornillo	Vis	Schraube	Parafuso
28**	Supporto di aspirazione	Suction support	Soporte aspiracion	Support d'aspiration	Saugslager	Suporte de aspiração
29**	Fascetta terminale	Terminal clamp	Abrazadera terminal	Bande terminale	End-Schelle	Abraçadeira terminal
30**	Copricavo	Cable cover	Cubrecable	Couvre - câble	Kabeldeckel	Blindagem cabo eléctrico
31**	Fascetta copricavo	Cable cover clamp	Abrazadera cubrecable	Bande couvre - cable	Kabeldeckel	Abraçadeira da blindagem cabo eléctrico
32	Vite	Screw	Tornillo	Vis	Schraube	Parafuso
33	Anello	Ring	Anillo	Bague	Ring	Anilha

° = Parti di ricambio raccomandate • Recommended spare parts • Piezas de repuesto recomendadas • Pièces de rechange recommandées • Empfohlene Ersatzteile • Peças sobresselentes recomendadas

** = Specificare il tipo accoppiamento (4" - 6") • Coupling type to be specified (4" - 6") • Indicar tipo de acople (4" - 6") • Spécifier le type d'accouplement (4" - 6") • den Kupplungstyp präzisieren (4" - 6") • Especificar o tipo do acople (4" - 6")

S-151 K-A-B-C / S-152X

PARTI DI RICAMBIO

SPARE PARTS LIST • NOMENCLATURA REPUESTOS

NOMENCLATURE PIECES DE RECHANGE • ERSATZTEILLISTE

NOMENCLATURA DOS ACESSÓRIOS

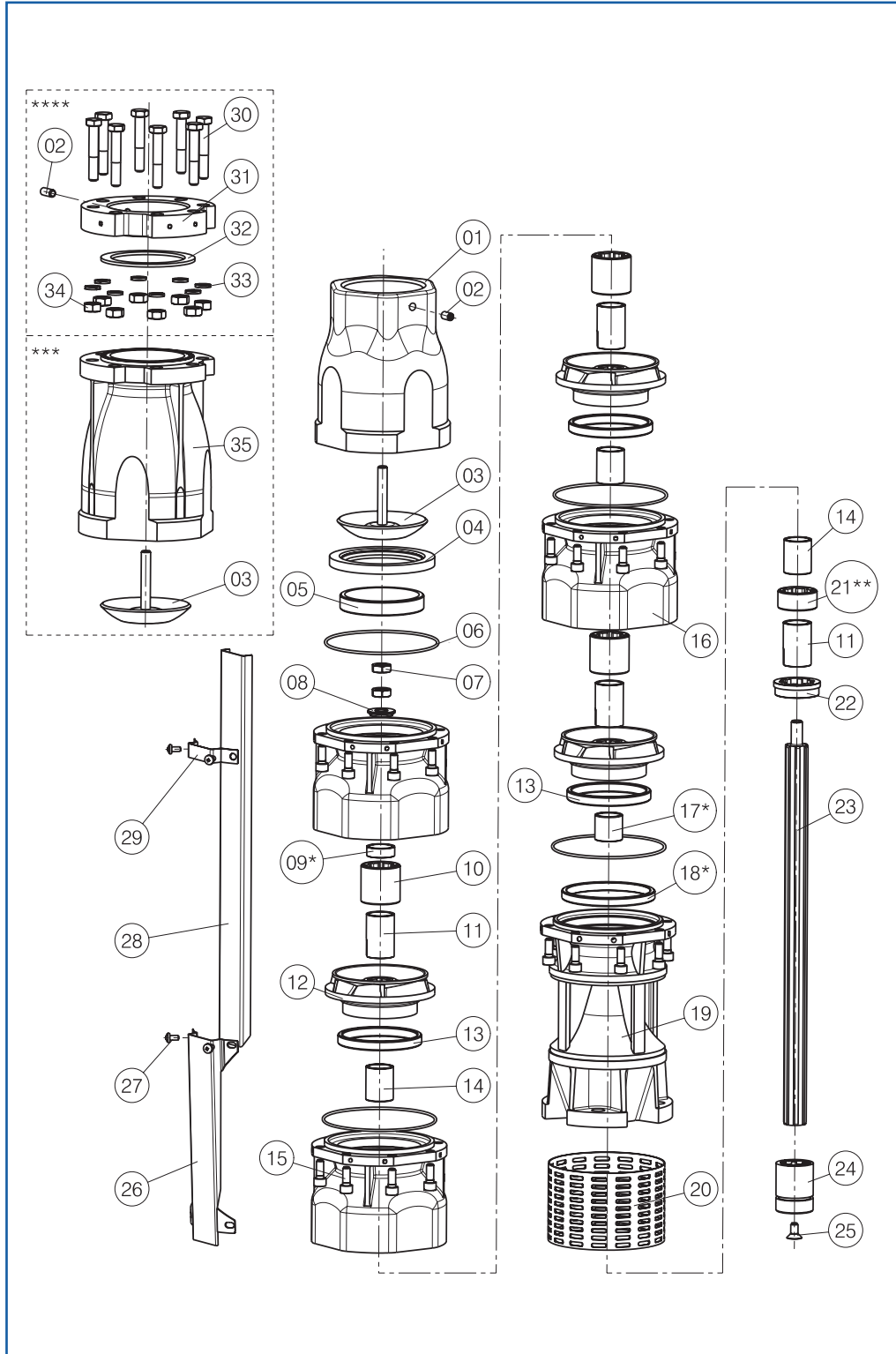

N.	VERSIONE VERSION • VERSIÓN VERSION • VERSION • VERSÃO	
	S-151 S-152	SB-151 SB-152
1	GH/FE	BR
2	304	316
3	304	316
4	EP	EP
5**	AQ	316
6	EP	EP
7	304	316
8	316	316
9	316	316
10	AQ-EP	316-EP
11	316	316
12	GH/FE	BR
13	EP	EP
14	316	316
15	304	316
16	GH/FE	BR
17	316	316
18	AQ	316
19	GH/FE	BR
20	304	316
21**	AQ-EP	316-EP
22	RT	RT
23	431	DU
24	431	DU
25	304	316
26	304	316
27	304	316
28	304	316
29	304	316
30****	304	316
31****	AQ	316
32****	EP	EP
33****	304	316
34****	304	316
35***	GH/FE	BR

* = Esclusa B e C • With the exception of B and C • A excepción de B y C • En excluant B et C • Mit Ausnahme von B und C • Excetuado B e C

** = Esclusa K • With the exception of K • A excepción de K • En excluant K • Mit Ausnahme von K • Excetuado K

*** = Versione a richiesta • Versions on request • Versiones bajo pedido • Versions sur demande • Sonderausführungen • Versões Sob Pedido

**** = Accessori a richiesta • Accessories on request • Accesorios bajo demanda • Accessoires sur demande • Auf Anfrage Geliefertes Zubehör • Acessórios sob pedido

ITALIANO
ENGLISH
ESPAÑOL
FRANÇAIS
DEUTSCH
PORTUGUÊS

N.	COMPONENTE	COMPONENT	COMPONENTE	COMPOSANT	BAUTEIL	COMPONENTE
1	Bocca di mandata	Outlet	Orificio de impulsión	Orifice de refoulement	Druckeröffnung	Orificio de impulsão
2	Vite	Screw	Tornillo	Vis	Schraube	Parafuso
3	Valvola	Valve	Valvula	Clapet	Ventil	Válvula
4	Guarnizione valvola	Valve gasket	Empaquetadura valvula	Joint clapet	Ventilsdichtung	Válvula de empanque
5**	Anello conico guarnizione	Conic Ring	Anillo conico	Bague conique	Konische Ring	Anilha conica
6	Anello OR	Empaquetadura OR	Joint OR	OR-Dichtung	Anilha OR	OR joint
7	Dado	Nut	Tuerca	Ecrou	Mutter	Dado
8	Rondella blocca girante	Impeller holding washer	Arandela bloqueo impulsor	Rondelle blocage turbines	Laufträderschloss-Scheibe	Anilha bloqueio turbina
9*	Distanziale ultima girante	Impeller spacer	Espaciador impulsor	Entretoise turbine	Laufträderdistanzstück	Espaçador turbina
10	Cuscinetto	Bearing	Cojinete	Roulement	Lagerbuchse	Rolamento
11	Bussola	Bushing	Casquillo	Douille	Buchse	Casquilho
12	Girante	Impeller	Impulsor	Turbine	Lauftrad	Turbina
13	Anello di usura	Wearing ring	Anillo de desgaste	Bague d'usure	Verschleissring	Anilha de desgaste
14	Distanziale girante	Impeller spacer	Espaciador impulsor	Entretoise turbine	Laufträderdistanzstück	Espaçador turbina
15	Vite	Screw	Tornillo	Vis	Schraube	Parafuso
16	Diffusore	Diffuser	Difusor	Diffuseur	Diffusor	Difusor
17*	Distanziale aspirazione	Suction spacer	Espaciador aspiración	Entretoise aspiration	Saugen-Distanzstück	Espaçador aspiração
18*	Boccola di riduzione	Reduction bushing	Casquillo de reducción	Douille de réduction	Reduktionsbuchse	Casquilho
19°	Supporto d' aspirazione	Suction support	Soporte de aspiración	Support d' aspiration	Saugslager	Suporte de aspiração
20	Griglia	Grid	Rejilla	Grille	Gatter	Rede
21**	Cuscinetto	Bearing	Cojinete	Roulement	Lagerbuchse	Rolamento
22	Anello di controspinta	Counter thrust ring	Anillo de contra-empuje	Bague de butée	Gegendruckring	Anilha
23°	Albero	Shaft	Eje	Arbre	Welle	Eixo
24°	Giunto	Joint	Manguito	Accouplement	Kupplung	Cardã
25°	Vite	Screw	Tornillo	Vis	Schraube	Parafuso
26°	Fascetta terminale	Terminal clamp	Abrazadera terminal	Bande terminale	Ende-Schelle	Abraçadeira terminal
27	Vite	Screw	Tornillo	Vis	Schraube	Parafuso
28	Copricavo	Cable cover	Cubrecable	Couvre-câble	Kabeldeckel	Blindagem cabo eléctrico
29	Fascetta copricavo	Cable cover clamp	Abrazadera cubrecable	Bande couvre-câble	Kabeldeckelschelle	Abraçadeira da blindagem cabo eléctrico
30	Vite	Screw	Tornillo	Vis	Schraube	Parafuso
31****	Flangia	Flange	Brida	Bride	Bride	Brida
32****	Guarnizione flangia	Gasket	Empaquetadura	Garniture	Dichtung	Empanque
33****	Rondella	Washer	Arandela	Rondelle	Scheibe	Anilha
34****	Dado	Nut	Tuerca	Ecrou	Mutter	Dado
35***	Bocca di mandata flangiata	Flanged Outlet	Boca de salida de brida	Sortie bridée	Ausführung Mit Geflanschter Druckeröffnung	Saida bridada

° = Parti di ricambio raccomandate • Recommended spare parts • Piezas de repuesto recomendadas • Pièces de rechange recommandées • Empfohlene Ersatzteile • Peças sobresselentes recomendadas

°° = Specificare il tipo accoppiamento (4" - 6") • Coupling type to be specified (4" -6") • Indicar tipo de acople (4" -6") • Spécifier le type d'accouplement (4" - 6") • den Kupplungstyp präzisieren (4" - 6") • Especificar o tipo do acople (4" - 6")

XS-151 K-A-B-C / XS-152 X

PARTI DI RICAMBIO

SPARE PARTS LIST • NOMENCLATURA REPUESTOS

NOMENCLATURE PIECES DE RECHANGE • ERSATZTEILLISTE

NOMENCLATURA DOS ACESSÓRIOS

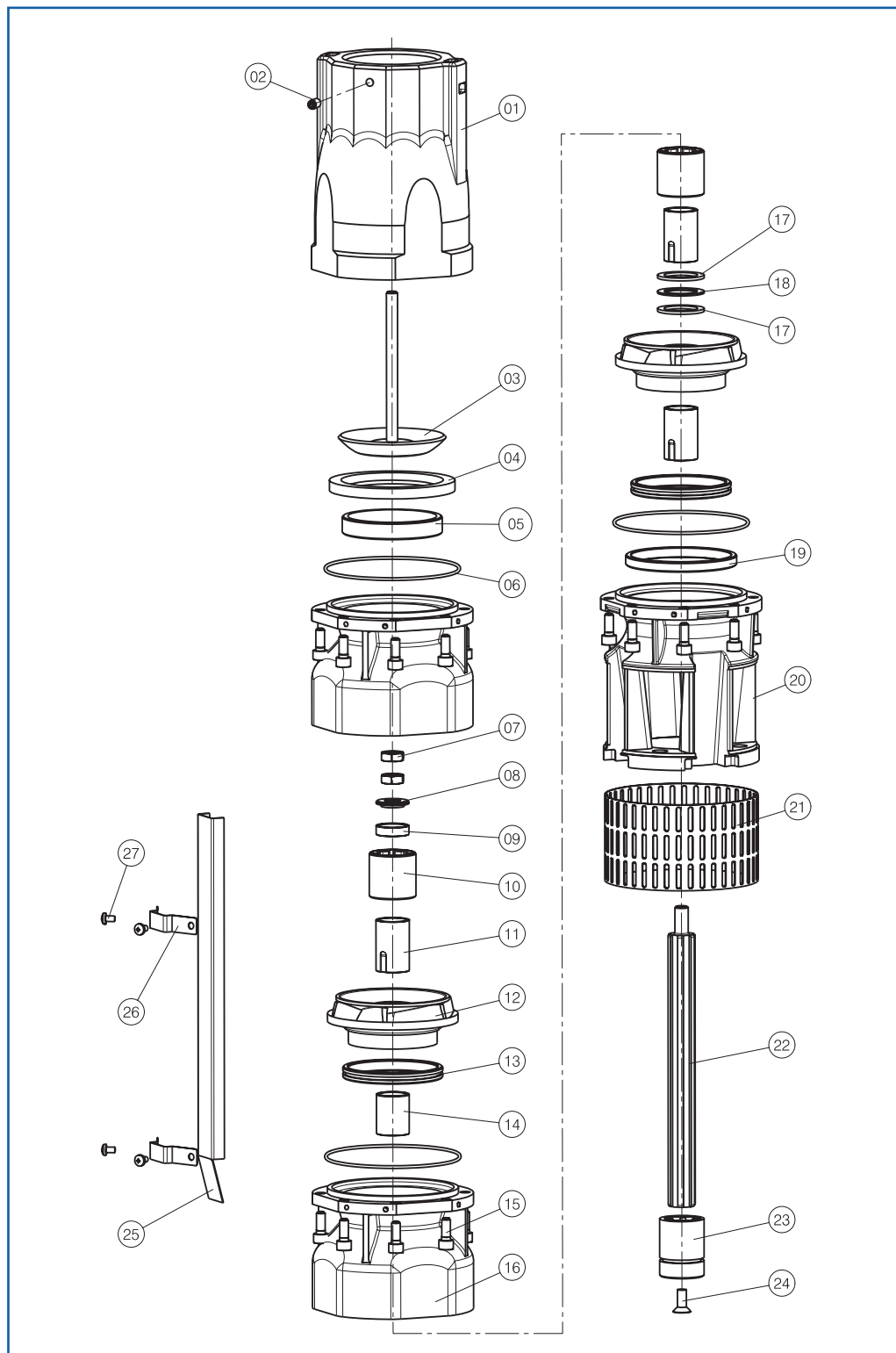

N.	VERSIONE VERSION • VERSIÓN VERSION • VERSION VERSÃO	
	XS-151	XVS-151
1	316	316
2	316	316
3	316	316
4	EP	VI
5	316	316
6	EP	VI
7	316	316
8	316	316
9	316	316
10	316-EP	316-VI
11	316	316
12	316	316
13	316-EP	316-VI
14	316	316
15	316	316
16	316	316
17	316	316
18	RT	RT
19	316	316
20	316	316
21	316	316
22	DU	DU
23	DU	DU
24	316	316
25	316	316
26	316	316

ITALIANO
ENGLISH
ESPAÑOL
FRANÇAIS
DEUTSCH
PORTUGUÊS

N.	COMPONENTE	COMPONENT	COMPONENTE	COMPOSANT	BAUTEIL	COMPONENTE
1	Bocca di mandata	Outlet	Orificio de impulsión	Orifice de refoulement	Druckeröffnung	Orificio de impulsão
2	Vite	Screw	Tornillo	Vis	Schraube	Parafuso
3	Valvola	Valve	Valvula	Clapet	Ventil	Válvula
4	Guarnizione valvola	Valve gasket	Empaquetadura valvula	Joint clapet	Ventilsdichtung	Válvula de empanque
5	Anello conico guarnizione	Conic Ring	Anillo conico	Bague conique	Konische Ring	Anilha conica
° 6	Anello OR	Empaquetadura OR	Joint OR	OR-Dichtung	Anilha OR	OR joint
7	Dado	Nut	Tuerca	Ecrou	Mutter	Dado
8	Rondella blocca girante	Impeller holding washer	Arandela bloqueo impulsor	Rondelle blocage turbines	Laufträderschloss-Scheibe	Anilha bloqueio turbina
9	Distanziale ultima girante	Impeller spacer	Espaciador impulsor	Entretoise turbine	Laufträderdistanzstück	Espaçador turbina
° 10	Cuscinetto	Bearing	Cojinete	Roulement	Lagerbuchse	Rolamento
° 11	Bussola	Chromed	Casquillo	Douille	Buchse	Casquilho
12	Girante	Impeller	Impulsor	Turbine	Lauftrad	Turbina
° 13	Anello di usura	Wearing ring	Anillo de desgaste	Bague d'usure	Verschleissring	Anilha de desgaste
14	Distanziale girante	Impeller spacer	Espaciador impulsor	Entretoise turbine	Laufträderdistanzstück	Espaçador turbina
15	Vite	Screw	Tornillo	Vis	Schraube	Parafuso
16	Diffusore	Diffuser	Difusor	Diffuseur	Diffusor	Difusor
° 17	Anello contropinta	Counter thrust ring	Anillo de contra-empuje	Bague de butée	Gegendrückringe	Anilha conta-empuje
° 18	Rondella contropinta	Counter thrust washer	Arandela de contra-empuje	Rondelle de butée	Gegendrückscheibe	Arandela conta-empuje
19	Boccola di riduzione	Reduction bushing	Casquillo de reducción	Douille de réduction	Reduktionsbuchse	Casquilho
°° 20	Supporto d' aspirazione	Suction support	Soporte de aspiración	Support d' aspiration	Saugslager	Suporte de aspiração
21	Griglia	Grid	Rejilla	Grille	Gatter	Rede
°° 22	Albero	Shaft	Eje	Arbre	Welle	Eixo
°° 23	Giunto	Joint	Manguito	Accouplement	Kupplung	Cardã
24	Vite	Screw	Tornillo	Vis	Schraube	Parafuso
25	Copricavo	Cable cover	Cubrecable	Couvre-câble	Kabeldeckel	Blindagem cabo eléctrico
26	Fascetta copricavo	Cable cover clamp	Abrazadera cubrecable	Bande couvre-câble	Kabeldeckelschelle	Abraçadeira da blindagem cabo eléctrico

° = Parti di ricambio raccomandate • Recommended spare parts • Piezas de repuesto recomendadas • Pièces de rechange recommandées • Empfohlene Ersatzteile • Peças sobresselentes recomendadas

°° = Specificare il tipo accoppiamento (4" - 6") • Coupling type to be specified (4" -6") • Indicar tipo de acople (4" -6") • Spécifier le type d'accouplement (4" - 6") • den Kupplungstyp präzisieren (4" - 6") • Especificar o tipo do acople (4" - 6")

NR-201 X-A-B-C

PARTI DI RICAMBIO

SPARE PARTS LIST • NOMENCLATURA REPUESTOS

NOMENCLATURE PIÈCES DE RECHANGE • ERSATZTEILLISTE

NOMENCLATURA DOS ACESSÓRIOS

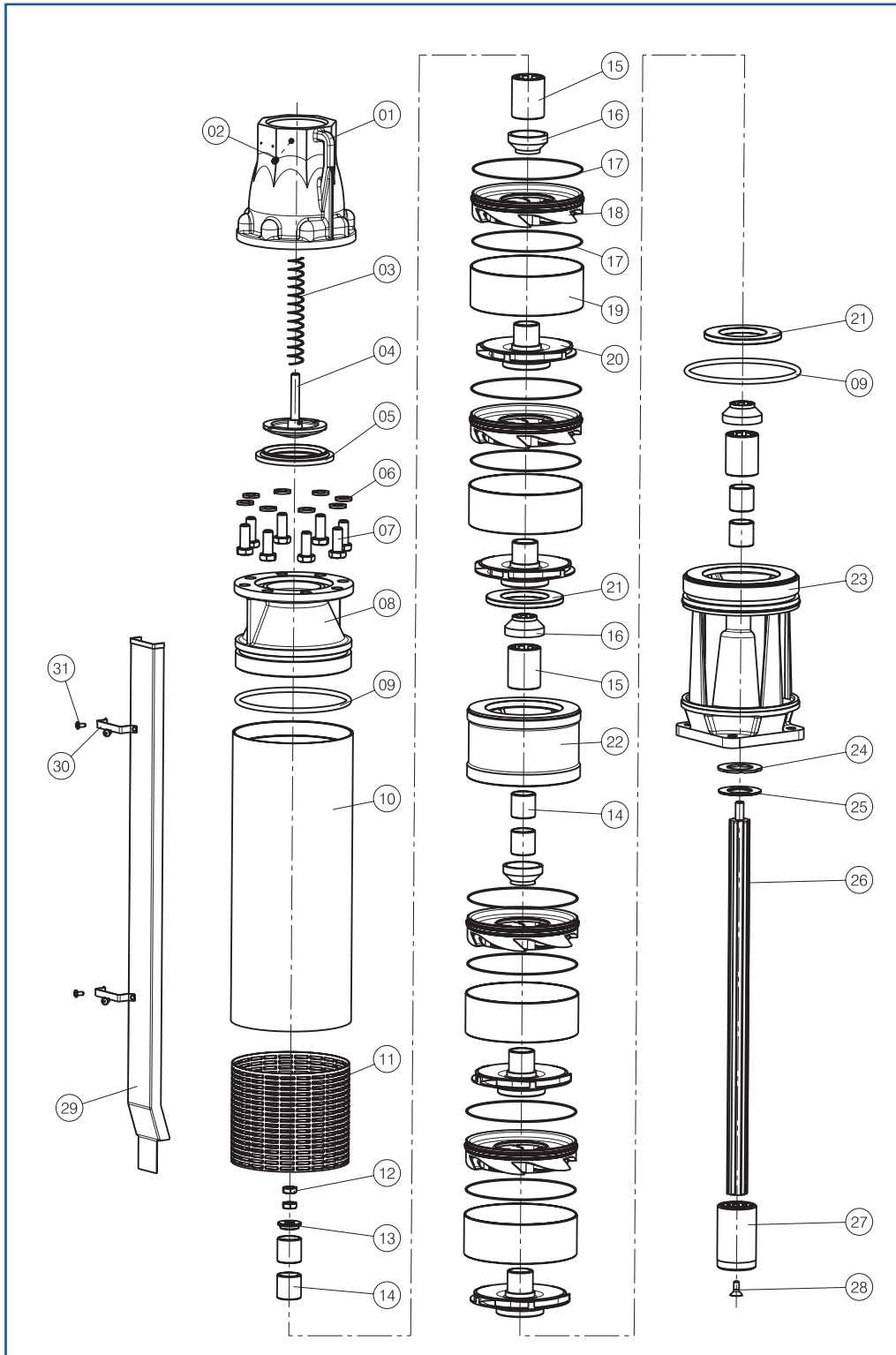

N.	VERSIONE VERSION • VERSIÓN VERSION • VERSION VERSÃO NR-201
1	GS
2	304
3	304
4	431
5	EP
6	304
7	304
8	GS
9	EP
10	AQ
11	304
12	304
13	304
14	316
15	AQ-EP
16	OT
17	EP
18	GH
19	304
20	OT
21	AQ
22	GH
23	GH
24	RT
25	304
26	431
27	431
28	304
29	304
30	304
31	304

ITALIANO
ENGLISH
ESPAÑOL
FRANÇAIS
DEUTSCH
PORTUGUÊS

N.	COMPONENTE	COMPONENT	COMPONENTE	COMPOSANT	BAUTEIL	COMPONENTE
1	Bocca di mandata	Outlet	Orificio de impulsión	Orifice de refoulement	Druckeröffnung	Orificio de impulsão
2	Vite	Screw	Tornillo	Vis	Schraube	Parafuso
3	Molla	Spring	Muelle	Ressort	Federkeil	Mola
4	Valvola	Valve	Valvula	Clapet	Ventil	Válvula
5	Guarnizione valvola	Valve gasket	Empaquetadura valvula	Joint clapet	Ventilsdichtung	Válvula de empanque
6	Rondella	Elastic	Arandela	Rondelle	Scheibe	Anilha
7	Vite	Screw	Tornillo	Vis	Schraube	Parafuso
8	Supporto di mandata	Delivery support	Soporte de descarga	Support de refoulement	Druckerlager	Suporte de descarga
° 9	Anello OR	O ring	Anillo OR	Bague OR	OR ring	Anilha OR
10	Tubo pompa	Pump pipe	Tubo bomba	Tuyau pompe	Pumpenrohr	Corpo da bomba
°° 11	Griglia	Grid	Rejilla	Grille	Gatter	Rede
12	Dado	Nut	Tuerca	Ecrou	Mutter	Dado
13	Rondella bloccagiranti	Impeller holding washer	Arandela bloqueo impulsores	Rondelle blocage turbines	Laufträderschloss - Scheibe	Anilha bloqueio turbina
° 14	Bussola	Bushing	Casquillo	Douille	Buchse	Casquilho
° 15	Cuscinetto	Bearing	Cojinete	Roulement	Lagerbuchse	Rolamento
16	Parasabbia	Sand guard	Pararena	Pare-sable	Sanddeckel	Pára areia
° 17	Anello OR	O ring	Anillo OR	Bague OR	OR ring	Anilha OR
18	Diffusore	Diffuser	Difusor	Diffuseur	Diffusor	Difusor
19	Distanziale diffusore	Diffuser spacer	Espaciador difusor	Entretoise diffuseur	Diffusordistanzstück	Espaçador difusor
° 20	Girante	Impeller	Impulsor	Turbine	Lauftrad	Turbina
21	Anello imbocco	Inlet ring	Anillo embocadura	Bague d'embouchure	Eintritttring	Anilha regulagem
22	Supporto intermedio	Intermediate support	Soporte intermedio	Support intermédiaire	Zwischenlager	Suporte intermédio
°° 23	Supporto di aspirazione	Suction support	Soporte aspiracion	Support d'aspiration	Saugslager	Suporte de aspiração
24	Anello contropinta	Counter thrust ring	Anillo de contra-empuje	Bague de butée	Gegendrückringe	Anilha conta-empuje
25	Rondella contropinta	Counter thrust washer	Arandela de contra-empuje	Rondelle de butée	Gegendrückscheibe	Arandela conta-empuje
26	Albero	Shaft	Eje	Arbre	Welle	Eixo
°° 27	Giunto	Coupling	Manguito	Accouplement	Kupplung	Cardã
28	Vite	Screw	Tornillo	Vis	Schraube	Parafuso
°° 29	Copricavo	Cable cover	Cubrecable	Couvre - câble	Kabeldeckel	Blindagem cabo eléctrico
°° 30	Fascetta copricavo	Cable cover clamp	Abrazadera cubrecable	Bande couvre - cable	Kabeldeckel	Abraçadeira da blindagem cabo eléctrico
31	Vite	Screw	Tornillo	Vis	Schraube	Parafuso

° = Parti di ricambio raccomandate • Recommended spare parts • Piezas de repuesto recomendadas • Pièces de rechange recommandées • Empfohlene Ersatzteile • Peças sobresselentes recomendadas

°° = Specificare il tipo accoppiamento (4" - 6") • Coupling type to be specified (4" - 6") • Indicar tipo de acople (4" - 6") • Spécifier le type d'accouplement (4" - 6") • den Kupplungstyp präzisieren (4" - 6") • Especificar o tipo do acople (4" - 6")

XNR-201 X-A-B-C

PARTI DI RICAMBIO

SPARE PARTS LIST • NOMENCLATURA REPUESTOS

NOMENCLATURE PIECES DE RECHANGE • ERSATZTEILLISTE

NOMENCLATURA DOS ACESSÓRIOS

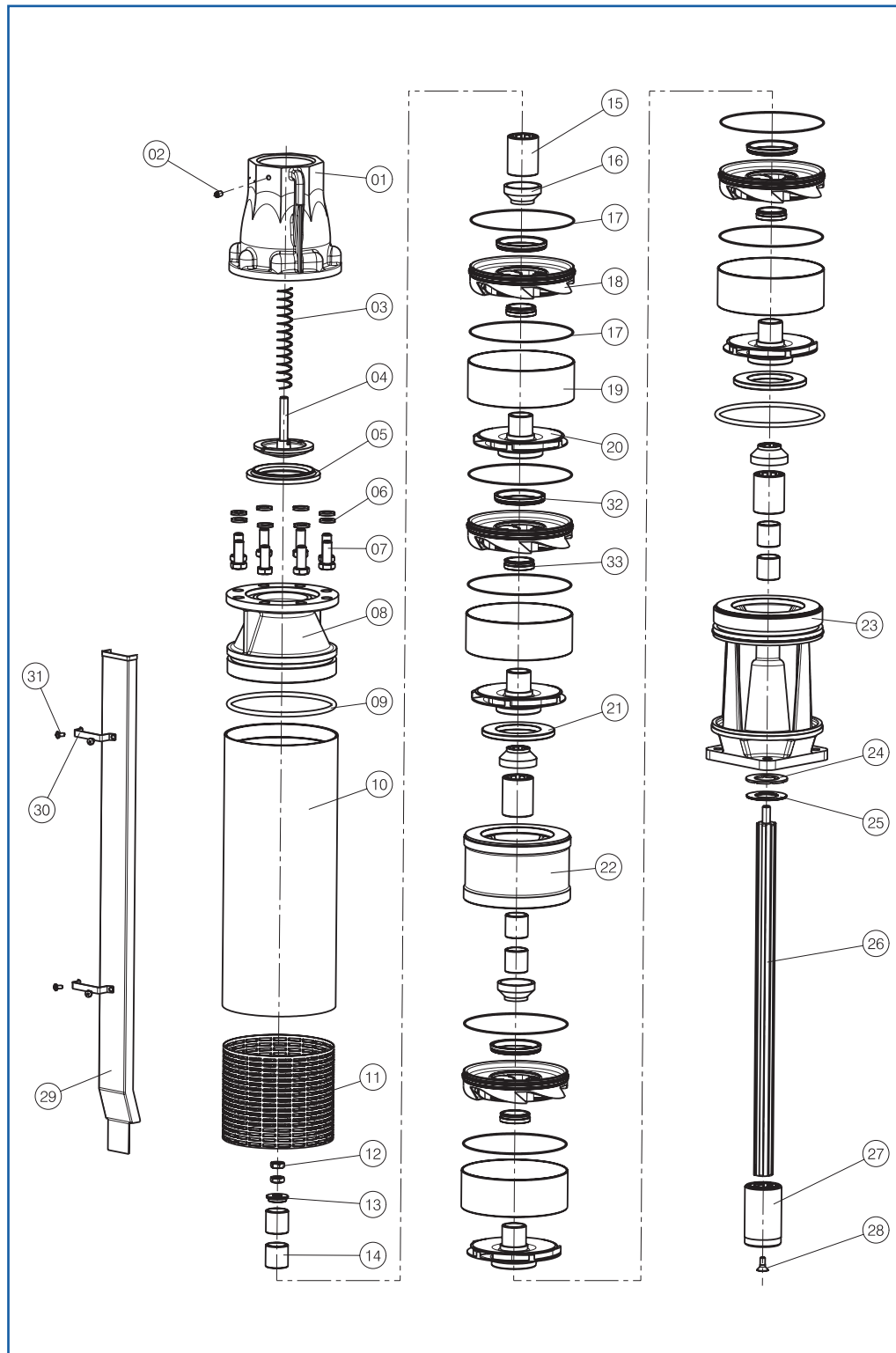

N.	VERSIONE VERSION • VERSIÓN VERSION • VERSION VERSÃO	
	XNR-201	XVNR-201
1	316	316
2	316	316
3	316	316
4	316	316
5	EP	VI
6	316	316
7	316	316
8	316	316
9	EP	VI
10	316	316
11	316	316
12	316	316
13	316	316
14	316	316
15	316-EP	316-VI
16	316	316
17	EP	EP
18	316	316
19	316	316
20	316	316
21	PE	PE
22	316	316
23	316	316
24	RT	RT
25	316	316
26	DU	DU
27	DU	DU
28	316	316
29	316	316
30	316	316
31	316	316
32	PE	PE
33	PE	PE

ITALIANO
ENGLISH
ESPAÑOL
FRANÇAIS
DEUTSCH
PORTUGUÊS

N.	COMPONENTE	COMPONENT	COMPONENTE	COMPOSANT	BAUTEIL	COMPONENTE
1	Bocca di mandata	Outlet	Orificio de impulsión	Orifice de refoulement	Druckeröffnung	Orificio de impulsão
2	Vite	Screw	Tornillo	Vis	Schraube	Parafuso
3	Molla	Spring	Muelle	Ressort	Federkeil	Mola
4	Valvola	Valve	Valvula	Clapet	Ventil	Válvula
5	Guarnizione valvola	Valve gasket	Empaquetadura valvula	Joint clapet	Ventilsichtung	Válvula de empanque
6	Rondella	Elastic	Arandela	Rondelle	Scheibe	Anilha
7	Vite	Screw	Tornillo	Vis	Schraube	Parafuso
8	Supporto di mandata	Delivery support	Soporte de descarga	Support de refoulement	Druckerlager	Suporte de descarga
° 9	Anello OR	O ring	Anillo OR	Bague OR	OR ring	Anilha OR
10	Tubo pompa	Pump pipe	Tubo bomba	Tuyau pompe	Pumpenrohr	Corpo da bomba
°° 11	Griglia	Grid	Rejilla	Grille	Gatter	Rede
12	Dado	Nut	Tuerca	Ecrou	Mutter	Dado
13	Rondella bloccagiranti	Impeller holding washer	Arandela bloqueo impulsores	Rondelle blocage turbines	Laufräderschloss - Scheibe	Anilha bloqueio turbina
° 14	Bussola	Bushing	Casquillo	Douille	Buchse	Casquilho
° 15	Cuscinetto	Bearing	Cojinete	Roulement	Lagerbuchse	Rolamento
16	Parasabbia	Sand guard	Pararena	Pare-sable	Sanddeckel	Pára areia
° 17	Anello OR	O ring	Anillo OR	Bague OR	OR ring	Anilha OR
18	Diffusore	Diffuser	Difusor	Diffuseur	Diffusor	Difusor
19	Distanziale diffusore	Diffuser spacer	Espaciador difusor	Entretoise diffuseur	Diffusordistanzstück	Espaçador difusor
° 20	Girante	Impeller	Impulsor	Turbine	Lauftrad	Turbina
21	Anello imbocco	Inlet ring	Anillo embocadura	Bague d'embouchure	Eintritttring	Anilha regulagem
22	Supporto intermedio	Intermediate support	Soporte intermedio	Support intermédiaire	Zwischenlager	Suporte intermédio
°° 23	Supporto di aspirazione	Suction support	Soporte aspiracion	Support d'aspiration	Saugslager	Suporte de aspiração
24	Anello contropinta	Counter thrust ring	Anillo de contra-empuje	Bague de butée	Gegendrückringe	Anilha conta-empuje
25	Rondella contropinta	Counter thrust washer	Arandela de contra-empuje	Rondelle de butée	Gegendrückscheibe	Arandela conta-empuje
26	Albero	Shaft	Eje	Arbre	Welle	Eixo
°° 27	Giunto	Coupling	Manguito	Accouplement	Kupplung	Cardã
28	Vite	Screw	Tornillo	Vis	Schraube	Parafuso
°° 29	Copricavo	Cable cover	Cubrecable	Couvre - câble	Kabeldeckel	Blindagem cabo eléctrico
°° 30	Fascetta copricavo	Cable cover clamp	Abrazadera cubrecable	Bande couvre - cable	Kabeldeckel	Abraçadeira da blindagem cabo eléctrico
31	Vite	Screw	Tornillo	Vis	Schraube	Parafuso
° 32	Anello di usura girante	Upper Wear ring	Anillo de desgaste superior	Bague d'usure superior	oberer Verschleissring	Anilha de destaste superior
° 33	Anello di usura mozzo	Lower Wear ring	Anillo de desgaste superior	Bague d'usure inférieur	unterer Verschleissring	Anilha de destaste inferior

° = Parti di ricambio raccomandate • Recommended spare parts • Piezas de repuesto recomendadas • Pièces de rechange recommandées • Empfohlene Ersatzteile • Peças sobresselentes recomendadas

°° = Specificare il tipo accoppiamento (6" - 8") • Coupling type to be specified (6" - 8") • Indicar tipo de acople (6" - 8") • Spécifier le type d'accouplement (6" - 8") • den Kupplungstyp präzisieren (6" - 8") • Especificar o tipo do acople (6" - 8")

S-181 A-B-C-D

PARTI DI RICAMBIO

SPARE PARTS LIST • NOMENCLATURA REPUESTOS
 NOMENCLATURE PIECES DE RECHANGE • ERSATZTEILLISTE
 NOMENCLATURA DOS ACESSÓRIOS

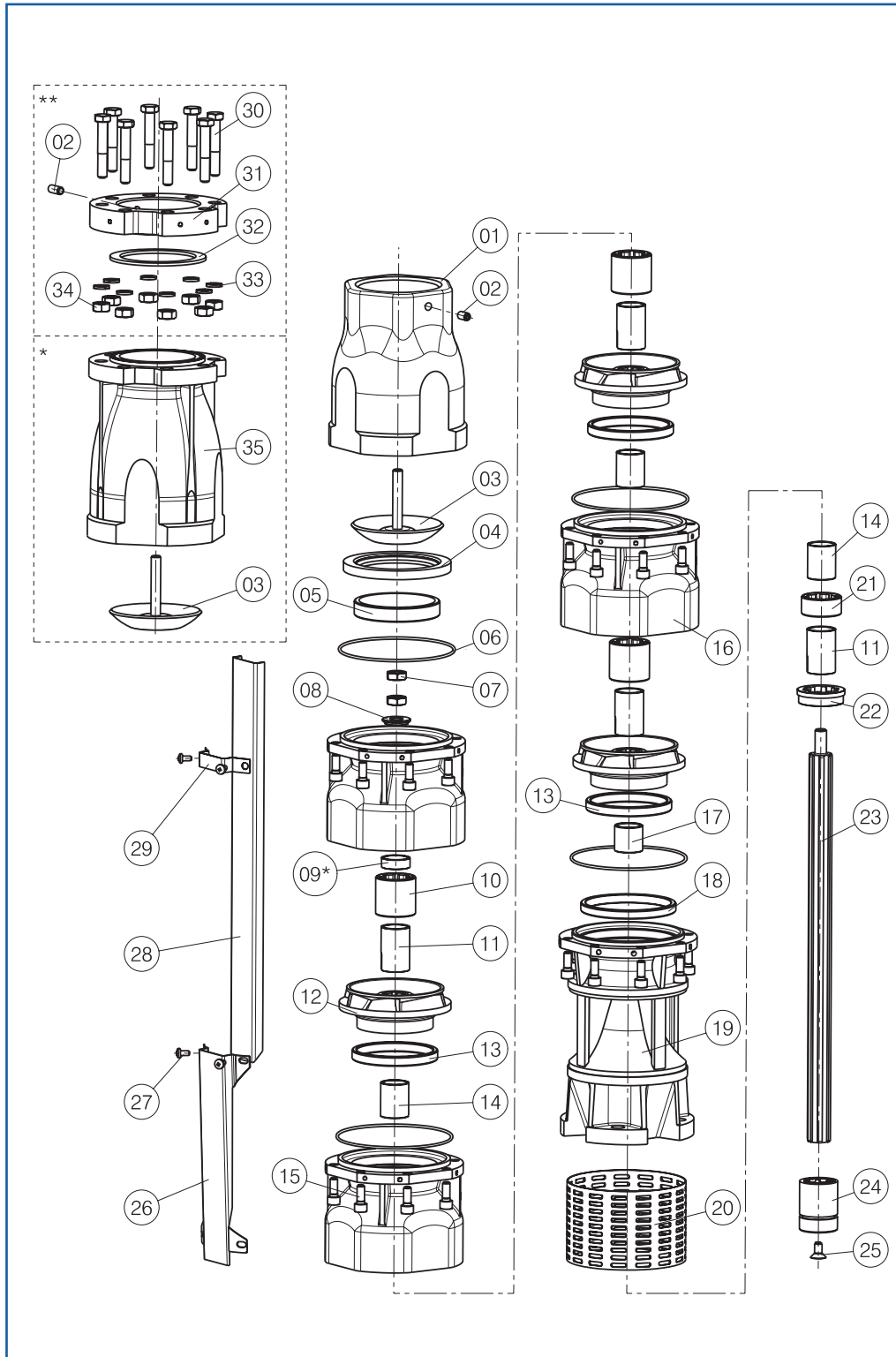

N.	VERSIONE VERSION • VERSIÓN VERSION • VERSION VERSÃO	
	S-181	SB-181
1	GH/FE	BR
2	304	316
3	304	316
4	EP	EP
5	AQ	316
6	EP	EP
7	304	316
8	316	316
9	316	316
10	AQ-EP	316-EP
11	316	316
12	GH/FE	BR
13	EP	EP
14	316	316
15	304	316
16	GH/FE	BR
17	316	316
18	AQ	316
19	GH/FE	BR
20	304	316
21	AQ-EP	316-EP
22	RT	RT
23	431	DU
24	431	DU
25	304	316
26	304	316
27	304	316
28	304	316
29	304	316
30**	304	316
31**	AQ	316
32**	EP	EP
33**	304	316
34**	304	316
35*	GH/FE	BR

* = Versione a richiesta • Versions on request • Versiones bajo pedido • Versions sur demande • Sonderausführungen • Versões Sob Pedido
 ** = Accessori a richiesta • Accessories on request • Accesorios bajo demanda • Accessoires sur demande • Auf Anfrage Geliefertes Zubehör • Acessórios sob pedido

ITALIANO
ENGLISH
ESPAÑOL
FRANÇAIS
DEUTSCH
PORTUGUÊS

N.	COMPONENTE	COMPONENT	COMPONENTE	COMPOSANT	BAUTEIL	COMPONENTE
1	Bocca di mandata	Outlet	Orificio de impulsión	Orifice de refoulement	Druckeröffnung	Orificio de impulsão
2	Vite	Screw	Tornillo	Vis	Schraube	Parafuso
3	Valvola	Valve	Valvula	Clapet	Ventil	Válvula
4	Guarnizione valvola	Valve gasket	Empaquetadura valvula	Joint clapet	Ventilsdichtung	Válvula de empanque
5	Anello conico guarnizione	Conic Ring	Anillo conico	Bague conique	Konische Ring	Anilha conica
° 6	Anello OR	Empaquetadura OR	Joint OR	OR-Dichtung	Anilha OR	OR joint
7	Dado	Nut	Tuerca	Ecrou	Mutter	Dado
8	Rondella blocca girante	Impeller holding washer	Arandela bloqueo impulsor	Rondelle blocage turbines	Laufträderschloss-Scheibe	Anilha bloqueio turbina
9	Distanziale ultima girante	Impeller spacer	Espaciador impulsor	Entretoise turbine	Laufträderdistanzstück	Espaçador turbina
° 10	Cuscinetto	Bearing	Cojinete	Roulement	Lagerbuchse	Rolamento
° 11	Bussola	Bushing	Casquillo	Douille	Buchse	Casquilho
12	Girante	Impeller	Impulsor	Turbine	Lauftrad	Turbina
° 13	Anello di usura	Wearing ring	Anillo de desgaste	Bague d'usure	Verschleissring	Anilha de desgaste
14	Distanziale girante	Impeller spacer	Espaciador impulsor	Entretoise turbine	Laufträderdistanzstück	Espaçador turbina
15	Vite	Screw	Tornillo	Vis	Schraube	Parafuso
16	Diffusore	Diffuser	Difusor	Diffuseur	Diffusor	Difusor
17	Distanziale aspirazione	Suction spacer	Espaciador aspiración	Entretoise aspiration	Saugen-Distanzstück	Espaçador aspiração
18	Boccola di riduzione	Reduction bushing	Casquillo de reducción	Douille de réduction	Reduktionsbuchse	Casquilho
19 °°	Supporto d' aspirazione	Suction support	Soporte de aspiración	Support d' aspiration	Saugslager	Suporte de aspiração
20	Griglia	Grid	Rejilla	Grille	Gatter	Rede
° 21	Cuscinetto	Bearing	Cojinete	Roulement	Lagerbuchse	Rolamento
° 22	Anello di controspinta	Counter thrust ring	Anillo de contra-empuje	Bague de butée	Gegendruckring	Anilha
23°°	Albero	Shaft	Eje	Arbre	Welle	Eixo
24°°	Giunto	Joint	Manguito	Accouplement	Kupplung	Cardã
25°°	Vite	Screw	Tornillo	Vis	Schraube	Parafuso
26°°	Fascetta terminale	Terminal clamp	Abrazadera terminal	Bande terminale	Ende-Schelle	Abraçadeira terminal
27	Vite	Screw	Tornillo	Vis	Schraube	Parafuso
28°°	Copricavo	Cable cover	Cubrecable	Couvre-câble	Kabeldeckel	Blindagem cabo eléctrico
29°°	Fascetta copricavo	Cable cover clamp	Abrazadera cubrecable	Bande couvre-câble	Kabeldeckelschelle	Abraçadeira da blindagem cabo eléctrico
30	Vite	Screw	Tornillo	Vis	Schraube	Parafuso
31**	Flangia	Flange	Brida	Bride	Bride	Brida
° 32**	Guarnizione flangia	Gasket	Empaquetadura	Garniture	Dichtung	Empanque
33**	Rondella	Washer	Arandela	Rondelle	Scheibe	Anilha
34**	Dado	Nut	Tuerca	Ecrou	Mutter	Dado
35*	Bocca di mandata flangiata	Flanged Outlet	Boca de salida de brida	Sortie bridée	Ausführung Mit Geflanschter Druckeröffnung	Saida bridada

° = Parti di ricambio raccomandate • Recommended spare parts • Piezas de repuesto recomendadas • Pièces de rechange recommandées • Empfohlene Ersatzteile • Peças sobresselentes recomendadas

°° = Specificare il tipo accoppiamento (6" - 8") • Coupling type to be specified (6" - 8") • Indicar tipo de acople (6" - 8") • Spécifier le type d'accouplement (6" - 8") • den Kupplungstyp präzisieren (6" - 8") • Especificar o tipo do acople (6" - 8")

XS-181 A-B-C-D

PARTI DI RICAMBIO

SPARE PARTS LIST • NOMENCLATURA REPUESTOS
NOMENCLATURE PIECES DE RECHANGE • ERSATZTEILLISTE
NOMENCLATURA DOS ACESSÓRIOS

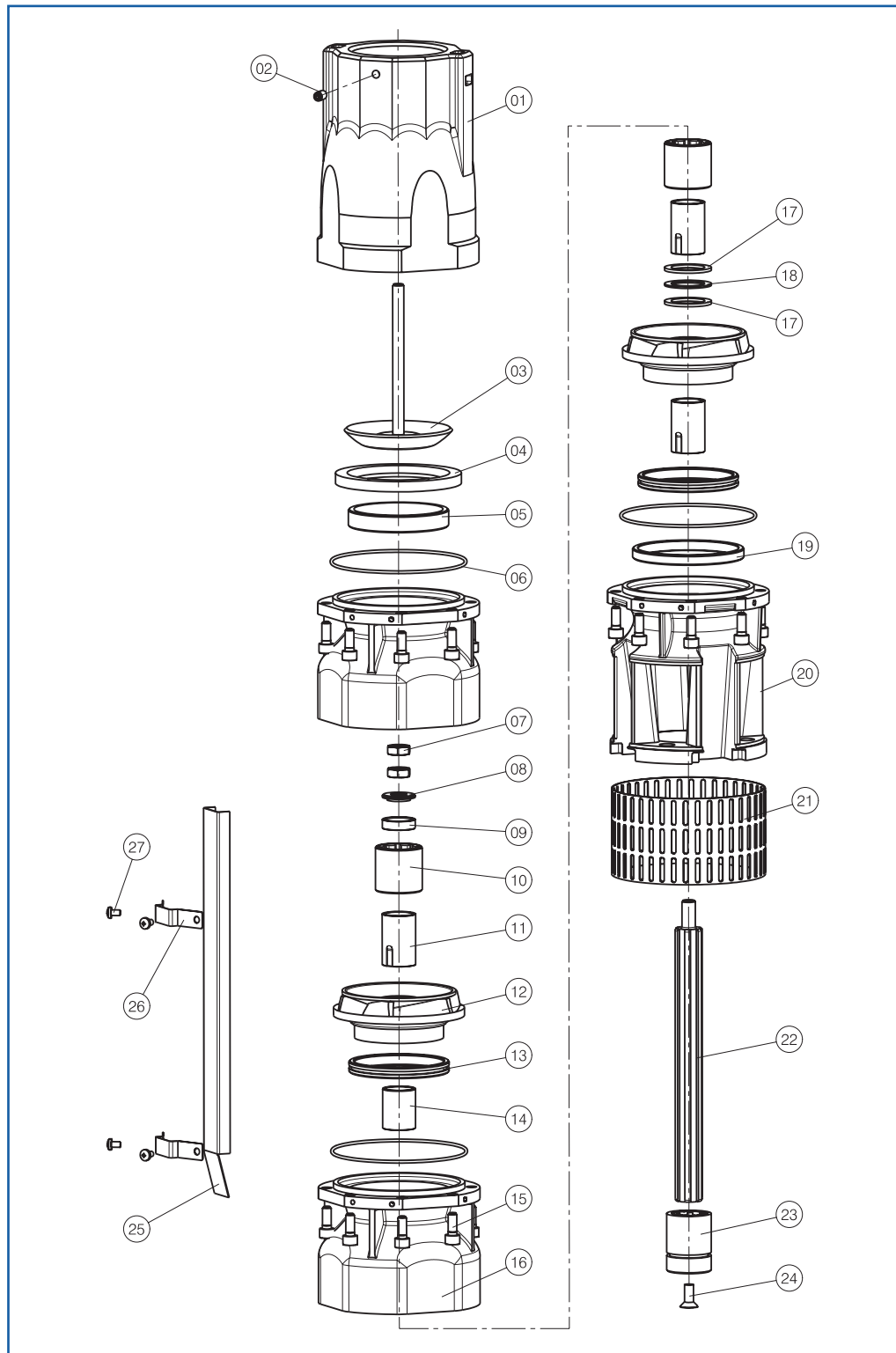

N.	VERSIONE VERSION • VERSIÓN VERSION • VERSION VERSÃO	
	XS-181	XVS-181
1	316	316
2	316	316
3	316	316
4	EP	VI
5	316	316
6	EP	VI
7	316	316
8	316	316
9	316	316
10	316-EP	316-VI
11	316	316
12	316	316
13	316-EP	316-VI
14	316	316
15	316	316
16	316	316
17	316	316
18	RT	RT
19	316	316
20	316	316
21	316	316
22	DU	DU
23	DU	DU
24	316	316
25	316	316
26	316	316

ITALIANO
ENGLISH
ESPAÑOL
FRANÇAIS
DEUTSCH
PORTUGUÊS

N.	COMPONENTE	COMPONENT	COMPONENTE	COMPOSANT	BAUTEIL	COMPONENTE
1	Bocca di mandata	Outlet	Orificio de impulsión	Orifice de refoulement	Druckeröffnung	Orificio de impulsão
2	Vite	Screw	Tornillo	Vis	Schraube	Parafuso
3	Valvola	Valve	Valvula	Clapet	Ventil	Válvula
4	Guarnizione valvola	Valve gasket	Empaquetadura valvula	Joint clapet	Ventilsdichtung	Válvula de empanque
5	Anello conico guarnizione	Conic Ring	Anillo conico	Bague conique	Konische Ring	Anilha conica
° 6	Anello OR	Empaquetadura OR	Joint OR	OR-Dichtung	Anilha OR	OR joint
7	Dado	Nut	Tuerca	Ecrou	Mutter	Dado
8	Rondella blocca girante	Impeller holding washer	Arandela bloqueo impulsor	Rondelle blocage turbines	Laufträderschloss-Scheibe	Anilha bloqueio turbina
9	Distanziale ultima girante	Impeller spacer	Espaciador impulsor	Entretoise turbine	Laufträderdistanzstück	Espaçador turbina
° 10	Cuscinetto	Bearing	Cojinete	Roulement	Lagerbuchse	Rolamento
° 11	Bussola	Chromed	Casquillo	Douille	Buchse	Casquilho
12	Girante	Impeller	Impulsor	Turbine	Lauftrad	Turbina
° 13	Anello di usura	Wearing ring	Anillo de desgaste	Bague d'usure	Verschleissring	Anilha de desgaste
14	Distanziale girante	Impeller spacer	Espaciador impulsor	Entretoise turbine	Laufträderdistanzstück	Espaçador turbina
15	Vite	Screw	Tornillo	Vis	Schraube	Parafuso
16	Diffusore	Diffuser	Difusor	Diffuseur	Diffusor	Difusor
° 17	Anello contropinta	Counter thrust ring	Anillo de contra-empuje	Bague de butée	Gegendrückringe	Anilha conta-empuje
° 18	Rondella contropinta	Counter thrust washer	Arandela de contra-empuje	Rondelle de butée	Gegendrückscheibe	Arandela conta-empuje
19	Boccola di riduzione	Reduction bushing	Casquillo de reducción	Douille de réduction	Reduktionsbuchse	Casquilho
°° 20	Supporto d' aspirazione	Suction support	Soporte de aspiración	Support d' aspiration	Saugslager	Suporte de aspiração
21	Griglia	Grid	Rejilla	Grille	Gatter	Rede
°° 22	Albero	Shaft	Eje	Arbre	Welle	Eixo
°° 23	Giunto	Joint	Manguito	Accouplement	Kupplung	Cardã
24	Vite	Screw	Tornillo	Vis	Schraube	Parafuso
°° 25	Copricavo	Cable cover	Cubrecable	Couvre-câble	Kabeldeckel	Blindagem cabo eléctrico
°° 26	Fascetta copricavo	Cable cover clamp	Abrazadera cubrecable	Bande couvre-câble	Kabeldeckelschelle	Abraçadeira da blindagem cabo eléctrico

° = Parti di ricambio raccomandate • Recommended spare parts • Piezas de repuesto recomendadas • Pièces de rechange recommandées • Empfohlene Ersatzteile • Peças sobresselentes recomendadas

°° = Specificare il tipo accoppiamento (6" - 8") • Coupling type to be specified (6" - 8") • Indicar tipo de acople (6" - 8") • Spécifier le type d'accouplement (6" - 8") • den Kupplungstyp präzisieren (6" - 8") • Especificar o tipo do acople (6" - 8")

NR-250 A-B-C

PARTI DI RICAMBIO

SPARE PARTS LIST • NOMENCLATURA REPUESTOS
NOMENCLATURE PIÈCES DE RÉCHANGE • ERSATZTEILLISTE
NOMENCLATURA DOS ACESSÓRIOS

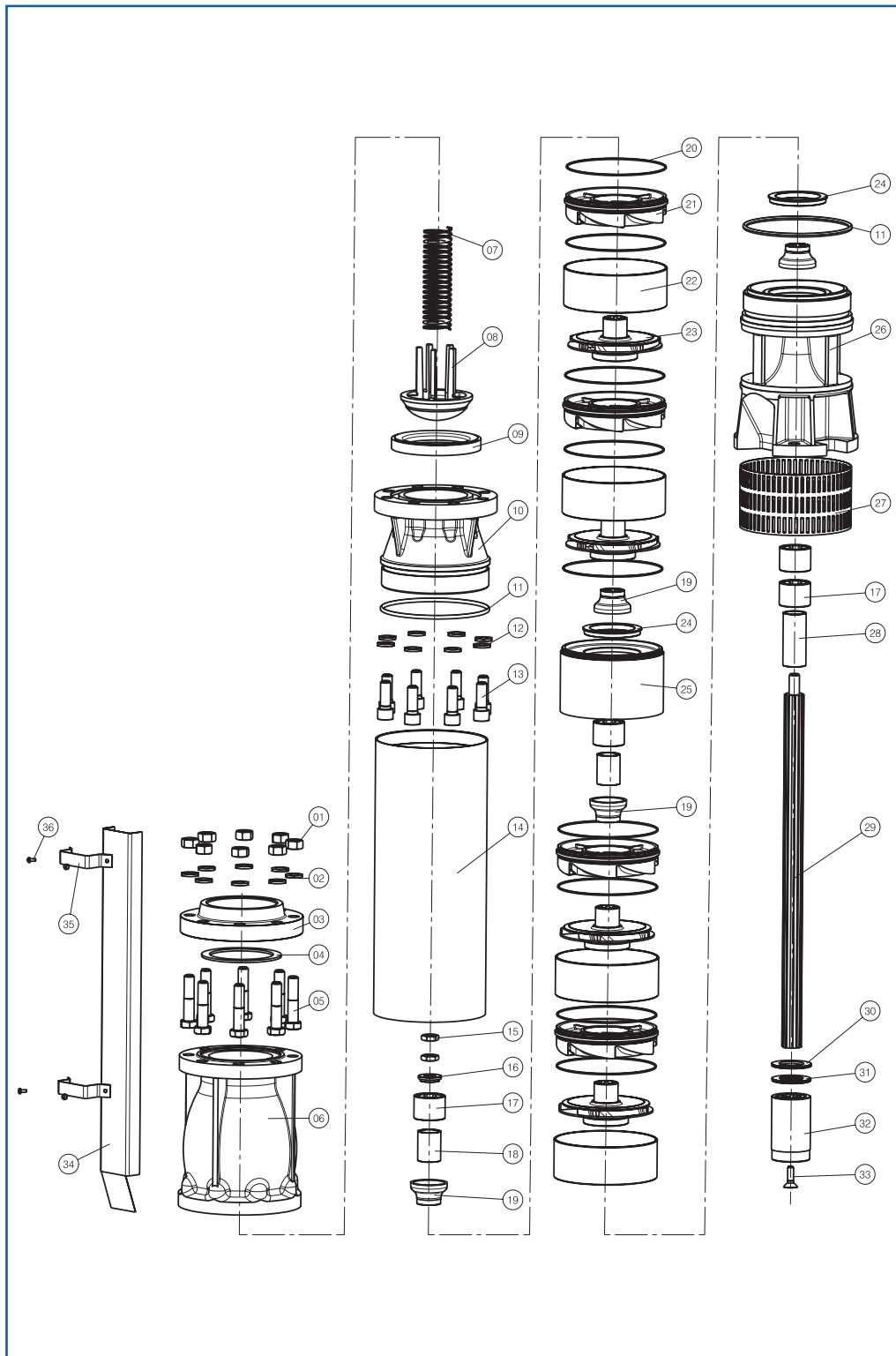

N.	VERSIONE VERSION • VERSIÓN VERSION • VERSION VERSÃO
	NR-250
1	304
2	304
3	FE
4	EP
5	304
6	GS
7	BR
8	GS
9	EP
10	GS
11	EP
12	304
13	304
14	AQ
15	304
16	304
17	AQ-EP
18	OT
19	OT
20	EP
21	GH
22	304
23	OT
24	AQ-FE
25	GH
26	GS
27	304
28	OT
29	431
30	RT
31	304
32	431
33	304
34	304
35	304
36	304

ITALIANO
ENGLISH
ESPAÑOL
FRANÇAIS
DEUTSCH
PORTUGUÊS

N.	COMPONENTE	COMPONENT	COMPONENTE	COMPOSANT	BAUTEIL	COMPONENTE
01	Dado	Nut	Tuerca	Ecrou	Mutter	Dado
02	Rondella	Elastic	Arandela	Rondelle	Scheibe	Anilha
03	Flangia	Flange	Brida	Bride	Bride	Brida
04	Guarnizione flangia	Gasket	Empaquetadura	Garniture	Dichtung	Empanque
05	Vite	Screw	Tornillo	Vis	Schraube	Parafuso
06	Bocca di mandata	Outlet	Orificio de impulsión	Orifice de refoulement	Druckeröffnung	Orificio de impulsão
07	Molla	Spring	Muelle	Ressort	Federkeil	Mola
08	Valvola	Valve	Valvula	Clapet	Ventil	Válvula
09	Guarnizione valvola	Valve gasket	Empaquetadura valvula	Joint clapet	Ventilsdichtung	Válvula de empanque
10	Supporto di mandata	Delivery support	Soporte de descarga	Support de refoulement	Druckerlager	Suporte de descarga
° 11	Anello OR	O ring	Anillo OR	Bague OR	OR ring	Anilha OR
12	Rondella	Elastic	Arandela	Rondelle	Scheibe	Anilha
13	Vite	Screw	Tornillo	Vis	Schraube	Parafuso
14	Tubo pompa	Pump pipe	Tubo bomba	Tuyau pompe	Pumpenrohr	Corpo da bomba
15	Dado	Nut	Tuerca	Ecrou	Mutter	Dado
16	Rondella bloccagiranti	Impeller holding washer	Arandela bloqeo impulsores	Rondelle blocage turbines	Laufräderschloss - Scheibe	Anilha bloqueio turbina
° 17	Cuscinetto	Bearing	Cojinete	Roulement	Lagerbuchse	Rolamento
° 18	Bussola	Bushing	Casquillo	Douille	Buchse	Casquilho
19	Parasabbia	Sand guard	Pararena	Pare-sable	Sanddeckel	Pára areia
° 20	Anello OR	O ring	Anillo OR	Bague OR	OR ring	Anilha OR
21	Diffusore	Diffuser	Difusor	Diffuseur	Diffusor	Difusor
22	Distanziale diffusore	Diffuser spacer	Espaciador difusor	Entretoise diffuseur	Diffusordistanzstück	Espaçador difusor
23	Girante	Impeller	Impulsor	Turbine	Lauftrad	Turbina
° 24	Anello di usura	Wearing ring	Anillo de desgaste	Bague d'usure	Verschleissring	Anilha de desgaste
25	Supporto intermedio	Intermediate support	Soporte intermedio	Support intermédiaire	Zwischenlager	Suporte intermédio
°° 26	Supporto di aspirazione	Suction support	Soporte aspiracion	Support d'aspiration	Saugslager	Suporte de aspiração
27	Griglia	Grid	Rejilla	Grille	Gatter	Rede
° 28	Bussola aspirazione	Suction bushing	Casquillo de aspiracion	Douille d'aspiration	Buchse	Casquilho de aspiração
29	Albero	Shaft	Eje	Arbre	Welle	Eixo
° 30	Anello contropinta	Counter thrust ring	Anillo de contra-empuje	Bague de butée	Gegendrückringe	Anilha conta-empuje
31	Rondella	Elastic	Arandela	Rondelle	Scheibe	Anilha
°° 32	Giunto	Coupling	Manguito	Accouplement	Kupplung	Cardã
33	Vite	Screw	Tornillo	Vis	Schraube	Parafuso
°° 34	Copricavo	Cable cover	Cubrecable	Couvre - câble	Kabeldeckel	Blindagem cabo eléctrico
°° 35	Fascetta copricavo	Cable cover clamp	Abrazadera cubrecable	Bande couvre - cable	Kabeldeckel	Abraçadeira da blindagem cabo eléctrico
36	Vite	Screw	Tornillo	Vis	Schraube	Parafuso

° = Parti di ricambio raccomandate • Recommended spare parts • Piezas de repuesto recomendadas • Pièces de rechange recommandées • Empfohlene Ersatzteile • Peças sobresselentes recomendadas

°° = Specificare il tipo accoppiamento (8" - 10") • Coupling type to be specified (8" - 10") • Indicar tipo de acople (8" - 10") • Spécifier le type d'accouplement (8" - 10") • den Kupplungstyp präzisieren (8" - 10") • Especificar o tipo do acople (8" - 10")

S-252 A-B

PARTI DI RICAMBIO

SPARE PARTS LIST • NOMENCLATURA REPUESTOS
 NOMENCLATURE PIECES DE RECHANGE • ERSATZTEILLISTE
 NOMENCLATURA DOS ACESSÓRIOS

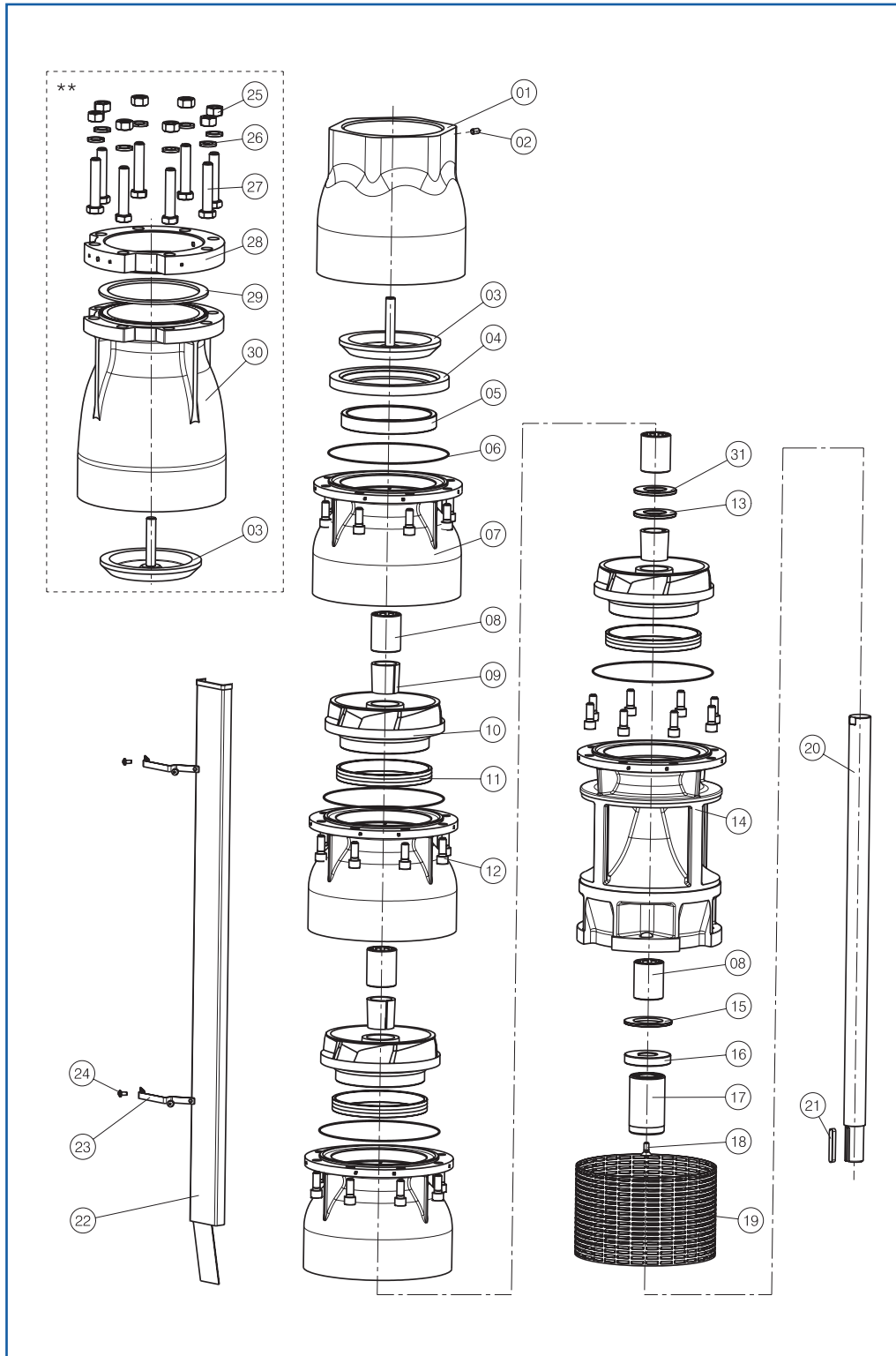

N.	VERSIONE VERSION • VERSIÓN VERSION • VERSION VERSÃO	
	S-252	SB-252
01	GH	BR
02	304	316
03	AQ	316
04	EP	EP
05	GH	316
06	EP	EP
07	GH	BR
08	AQ-EP	316-EP
09	316	316
10	GH	BR
11	AQ-EP	316-EP
12	304	316
13	431	431
14	GH	BR
15	RT	RT
16	431	431
17	431	431*
18	304	316
19	304	316
20	431	431*
21	316	316
22	304	316
23	304	316
24	304	316
25**	304	316
26**	304	316
27**	304	316
28**	EP	EP
29**	AQ	316
30**	GH	BR
31	RT	RT

** = Versione a richiesta • Versions on request • Versiones bajo pedido • Versions sur demande • Sonderausführungen • Versões Sob pedido

ITALIANO
ENGLISH
ESPAÑOL
FRANÇAIS
DEUTSCH
PORTUGUÊS

N.	COMPONENTE	COMPONENT	COMPONENTE	COMPOSANT	BAUTEIL	COMPONENTE
01	Bocca di mandata	Outlet	Orificio de impulsión	Orifice de refoulement	Druckeröffnung	Orificio de impulsão
02	Vite	Screw	Tornillo	Vis	Schraube	Parafuso
03	Valvola	Valve	Valvula	Clapet	Ventil	Válvula
04	Guarnizione valvola	Valve gasket	Empaquetadura cierre	Joint clapet	Ventilsdichtung	Empaque
05	Anello conico	Conic Ring	Anillo conico	Bague conique	Konische Ring	Anilha conica
° 06	Anello OR	Empaquetadura OR	Joint OR	OR-Dichtung	Anilha OR	OR joint
07	Diffusore	Diffuser	Difusor	Diffuseur	Diffusor	Difusor
° 08	Cuscinetto	Bearing	Cojinete	Roulement	Lagerbuchse	Rolamento
09	Bussola conica	Conic bushing	Casquillo conico	Douille conique	Konische Buchse	Casquillo conico
10	Girante	Impeller	Impulsor	Turbine	Lauftrad	Turbina
° 11	Anello di usura	Wearing ring	Anillo de desgaste	Bague d'usure	Verschleissring	Anilha de desgaste
12	Vite	Screw	Tornillo	Vis	Schraube	Tornillo
° 13	Anello contropinta sup.	Upper Counter thrust ring	Anillo de contra-empuje sup.	Bague de butée sup.	Gegendrückringe	Anilha conta-empuje sup.
°° 14	Supporto aspirazione	Suction support	Soporte aspiración	Support d'aspiration	Saugslager	Suporte de aspiração
° 15	Anello contropinta inf.	Lower Counter thrust ring	Anillo de contra-empuje inf.	Bague de butée inf.	Gegendrückringe	Anilha conta-empuje inf.
16	Rondella contropinta inf.	Lower Counter thrust washer	Arandela de contra-empuje inf.	Rondelle de butée inf.	Gegendrückscheibe	Arandela conta-empuje inf.
°° 17	Giunto	Coupling	Manguito	Accouplement	Kupplung	Cardã
18	Vite	Screw	Tornillo	Vis	Schraube	Parafuso
19	Griglia	Grid	Rejilla	Grille	Gatter	Rede
°° 20	Albero	Shaft	Eje	Arbre	Welle	Eixo
21	Linguetta	Key	Chaveta	Clavette	Federkeil	Terminal
22	Copricavo	Cable cover	Cubrecable	Couvre - cable	Kabeldeckel	Blindagem cabo eléctrico
23	Fascetta copricavo	Cable cover clamp	Abrazadera cubrecable	Bande couvre - cable	Kabeldeckelschelle	Abraçadeira da blindagem cabo eléctrico
24	Vite	Screw	Tornillo	Vis	Schraube	Parafuso
** 25	Dado	Nut	Tuerca	Ecrou	Mutter	Dado
** 26	Rondella	Washer	Arandela	Rondelle	scheibe	Anilha
** 27	Vite	Screw	Tornillo	Vis	Schraube	Tornillo
** 28	Flangia	Flange	Brida	Bride	Bride	Brida
** 29	Guarnizione flangia	Gasket	Empaquetadura	Garniture	Dichtung	Empanque
** 30	Bocca di mandata flangiata	Flanged Outlet	Boca de salida de brida	Sortie bridée	Ausführung Mit Geflanschter Druckeröffnung	Saida bridada
31	Rondella contropinta superiore	Upper Counter thrust washer	Arandela de contra-empuje sup.	Rondelle de butée sup.	Gegendrückscheibe	Arandela conta-empuje sup.

° = Parti di ricambio raccomandate • Recommended spare parts • Piezas de repuesto recomendadas • Pièces de rechange recommandées • Empfohlene Ersatzteile • Peças sobresselentes recomendadas

°° = Specificare il tipo accoppiamento (8" - 10") • Coupling type to be specified (8" - 10") • Indicar tipo de acople (8" - 10") • Spécifier le type d'accouplement (8" - 10") • den Kupplungstyp präzisieren (8" - 10") • Especificar o tipo do acople (8" - 10")

XS-252 A-B – S-253

PARTI DI RICAMBIO

SPARE PARTS LIST • NOMENCLATURA REPUESTOS

NOMENCLATURE PIECES DE RECHANGE • ERSATZTEILLISTE

NOMENCLATURA DOS ACESSÓRIOS

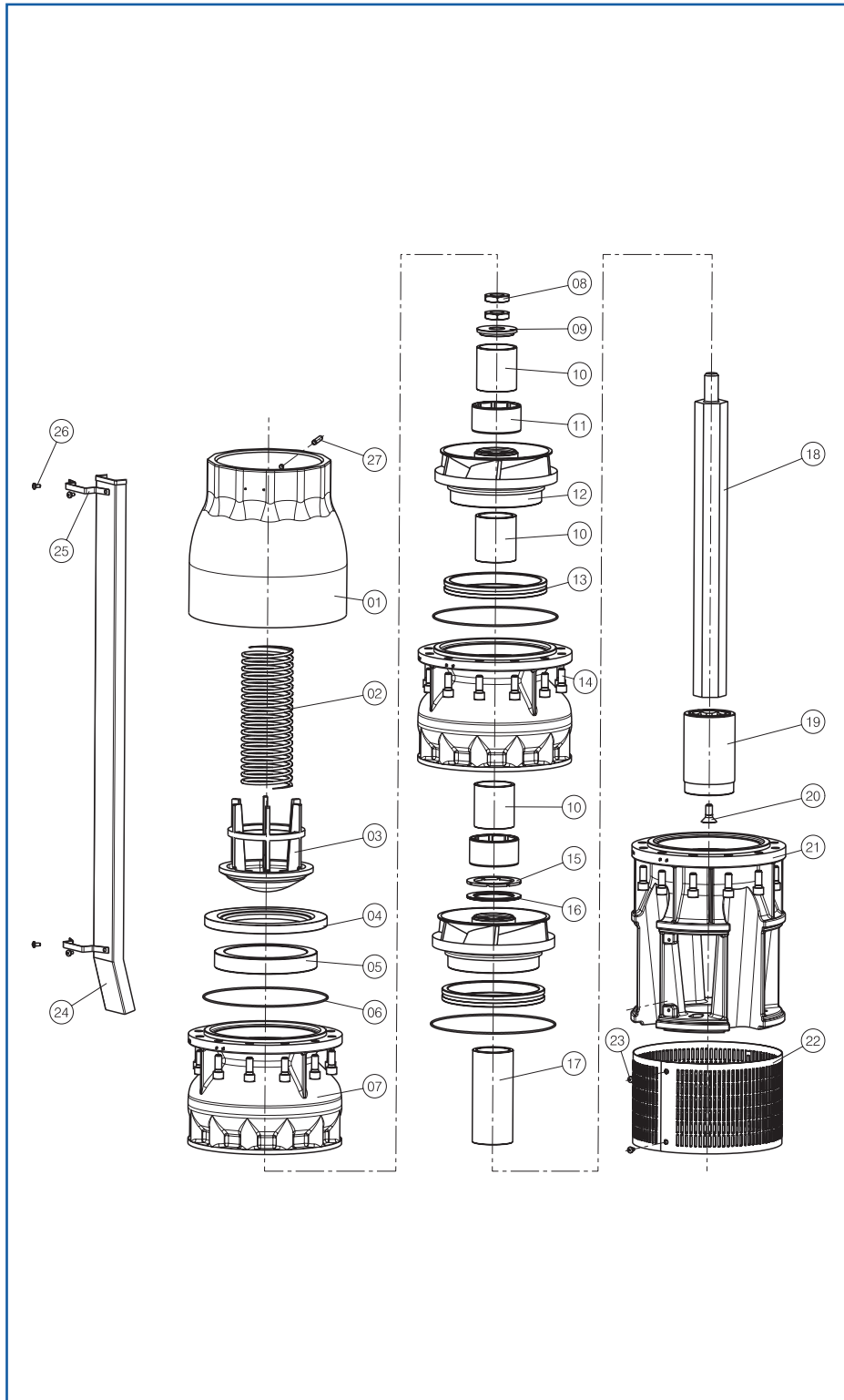

N.	VERSIONE VERSION • VERSIÓN VERSION • VERSION • VERSÃO		
	XS-252	XVS-252	S 253
01	316	316	Fe
02	316	316	316
03	316	316	Fe
04	EP	VI	EP
05	316	316	
06	EP	VI	EP
07	316	316	Fe
08	316	316	304
09	316	316	316
10	316	316	316
11	316-EP	316-VI	EP
12	316	316	Fe
13	316-EP	316-VI	EP
14	316	316	304
15	RT	RT	RT
16	316	316	316
17	316	316	316
18	431 (DU*)	DU	431
19	431 (DU*)	DU	431
20	316	316	304
21	316	316	Fe
22	316	316	304
23	316	316	304
24	316	316	304
25	316	316	304
26	316	316	304
27	316	316	304

* = Versione a richiesta • Versions on request • Versiones bajo pedido • Versions sur demande • Sonderausführungen • Versões Sob pedido

ITALIANO
ENGLISH
ESPAÑOL
FRANÇAIS
DEUTSCH
PORTUGUÊS

N.	COMPONENTE	COMPONENT	COMPONENTE	COMPOSANT	BAUTEIL	COMPONENTE
01	Bocca di mandata	Outlet	Orificio de impulsión	Orifice de refoulement	Druckeröffnung	Orificio de impulsão
02	Molla valvola	Valve spring	Muelle valvula	Ressort clapet	Federkeil	Mola da válvula
03	Valvola	Valve	Valvula	Clapet	Ventil	Válvula
04	Guarnizione valvola	Valve gasket	Empaquetadura cierre	Joint clapet	Ventilsdichtung	Empaque
05	Anello conico	Conic Ring	Anillo conico	Bague conique	Konische Ring	Anilha conica
° 06	Anello OR	Empaquetadura OR	Joint OR	OR-Dichtung	Anilha OR	OR joint
07	Diffusore	Diffuser	Difusor	Diffuseur	Diffusor	Difusor
08	Dado	Nut	Tuerca	Ecrou	Mutter	Dado
09	Rondella blocca giranti	Impeller holding washer	Arandela de bloqueo rodetes	Rondelle blocage turbines	Laufaderschloss-Scheibe	Anilha Bloqueio turbina
10	Distanziale girante	Impeller spacer	Espaciador impulsor	Entretoise turbine	Laufträderdistanzstück	Espaçador turbina
° 11	Cuscinetto	Bearing	Cojinete	Roulement	Lagerbuchse	Rolamento
12	Girante	Impeller	Impulsor	Turbine	Lauftrad	Turbina
° 13	Anello di usura	Wearing ring	Anillo de desgaste	Bague d'usure	Verschleissring	Anilha de desgaste
14	Vite	Screw	Tornillo	Vis	Schraube	Tornillo
° 15	Anello contropinta	Counter thrust ring	Anillo de contra-empuje	Bague de butée	Gegendrückringe	Anilha conta-empuje
16	Rondella contropinta	Counter thrust washer	Arandela de contra-empuje	Rondelle de butée	Gegendrückscheibe	Arandela conta-empuje
°° 17	Distanziale aspirazione	Suction spacer	Espaciador aspiración	Entretoise aspiration	Saugen-Distanzstück	Espaçador aspiração
18	Albero	Shaft	Eje	Arbre	Welle	Eixo
°° 19	Giunto	Coupling	Manguito	Accouplement	Kupplung	Cardã
20	Vite	Screw	Tornillo	Vis	Schraube	Parafuso
°° 21	Supporto aspirazione	Suction support	Soporte aspiración	Support d'aspiration	Saugslager	Suporte de aspiração
°° 22	Griglia	Grid	Rejilla	Grille	Gatter	Rede
23	Vite	Screw	Tornillo	Vis	Schraube	Parafuso
°° 24	Copricavo	Cable cover	Cubrecable	Couvre - cable	Kabeldeckel	Blindagem cabo eléctrico
°° 25	Fascetta copricavo	Cable cover clamp	Abrazadera cubrecable	Bande couvre - cable	Kabeldeckelschelle	Abraçadeira da blindagem cabo eléctrico
26	Vite	Screw	Tornillo	Vis	Schraube	Parafuso
27	Vite	Screw	Tornillo	Vis	Schraube	Tornillo

° = Parti di ricambio raccomandate • Recommended spare parts • Piezas de repuesto recomendadas • Pièces de rechange recommandées • Empfohlene Ersatzteile • Peças sobresselentes recomendadas

°° = Specificare il tipo accoppiamento (8" - 10") • Coupling type to be specified (8" - 10") • Indicar tipo de acople (8" - 10") • Spécifier le type d'accouplement (8" - 10") • den Kupplungstyp präzisieren (8" - 10") • Especificar o tipo do acople (8" - 10")

S-302 A-B

PARTI DI RICAMBIO

SPARE PARTS LIST • NOMENCLATURA REPUESTOS

NOMENCLATURE PIECES DE RECHANGE • ERSATZTEILLISTE

NOMENCLATURA DOS ACESSÓRIOS

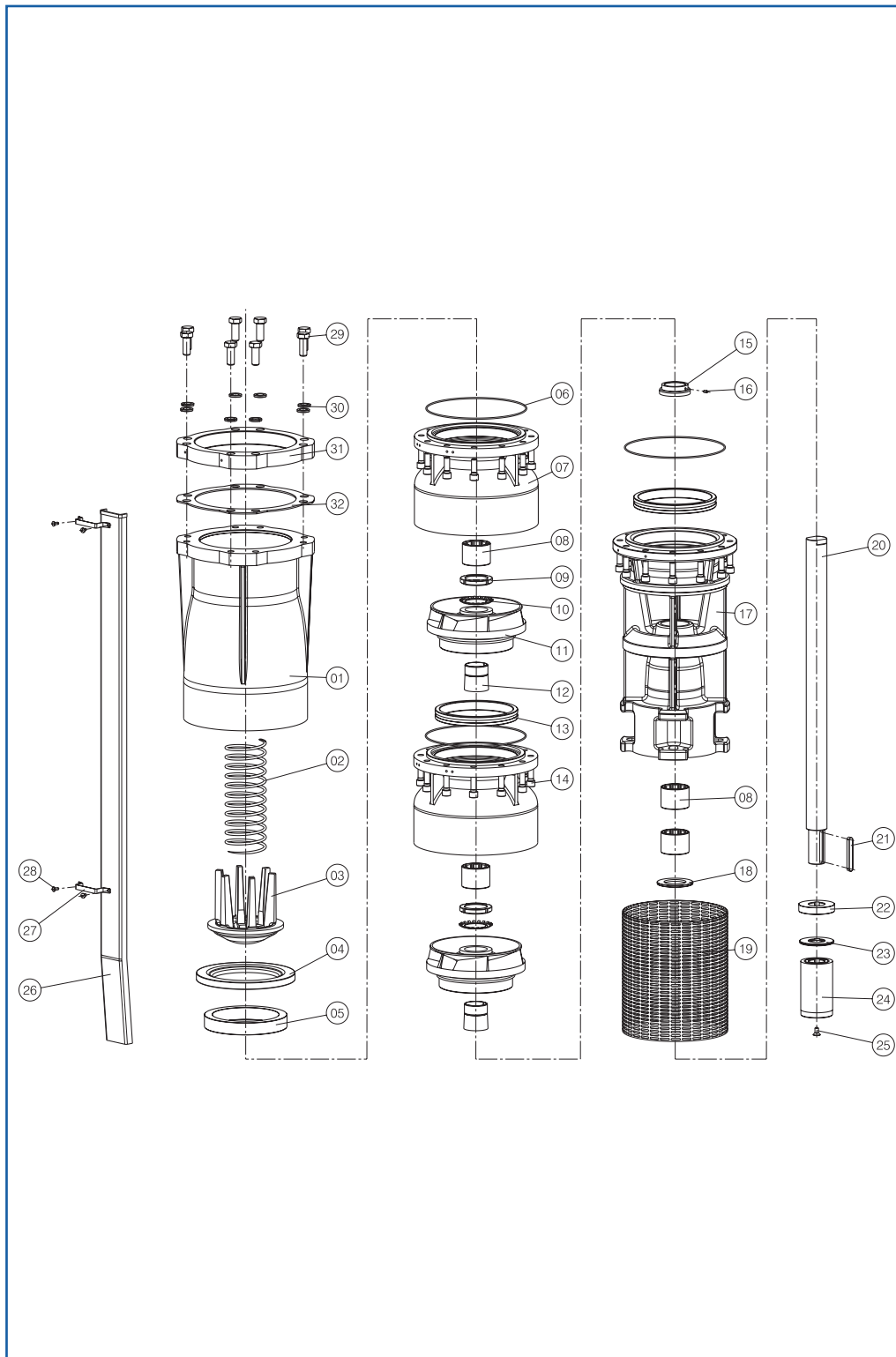

N.	VERSIONE VERSION • VERSIÓN VERSION • VERSION VERSÃO	
	S-302	SB-302
01	GS	BR
02	BR	BR
03	GS	BR
04	EP	EP
05	AQ	316
06	EP	EP
07	GH	BR
08	AQ-EP	316-EP
09	AQ	316
10	AQ	316
11	GH	BR
12	AQ	316
13	AQ-EP	316-EP
14	304	316
15	OT	BR
16	304	316
17	GS	BR
18	RT	RT
19	304	316
20	431	DU
21	316	316
22	431	316
23	431	316
24	431	DU
25	304	316
26	304	316
27	304	316
28	304	316
29	304	316
30	304	316
31	AQ	316
32	EP	EP

ITALIANO
ENGLISH
ESPAÑOL
FRANÇAIS
DEUTSCH
PORTUGUÊS

N.	COMPONENTE	COMPONENT	COMPONENTE	COMPOSANT	BAUTEIL	COMPONENTE
01	Bocca di mandata	Outlet	Orificio de impulsión	Orifice de refoulement	Druckeröffnung	Orificio de impulsão
02	Molla valvola	Valve spring	Muelle valvula	R ressort clapet	Federkeil	Mola da válvula
03	Valvola	Valve	Valvula	Clapet	Ventil	Válvula
04	Guarnizione valvola	Valve gasket	Empaquetadura cierre	Joint clapet	Ventilsdichtung	Empaque
05	Anello	Ring	Anillo	Bague	Ring	Anilha
° 06	Anello OR	Empaquetadura OR	Joint OR	OR-Dichtung	Anilha OR	OR joint
07	Diffusore	Diffuser	Difusor	Diffuseur	Diffusor	Difusor
° 08	Cuscinetto	Bearing	Cojinete	Roulement	Lagerbuchse	Rolamento
09	Ghiera filettata	Threaded nut	Virola con rosca	Ecrou	Geschnitten Nutmutter	Virola roscada
10	Anello metallico	Metallic ring	Anillo metalico	Bague métallique	Metalling	Anilha
11	Girante	Impeller	Impulsor	Turbine	Laufrad	Turbina
12	Bussola conica	Conic bushing	Casquillo conico	Douille conique	Konische Buchse	Casquillo conico
° 13	Anello di usura	Wearing ring	Anillo de desgaste	Bague d'usure	Verschleissring	Anilha de desgaste
14	Vite	Screw	Tornillo	Vis	Schraube	Tornillo
15	Parasabbia	Sand guard	Pararena	Pare-sable	Sanddeckel	Pára areia
16	Vite	Screw	Tornillo	Vis	Schraube	Parafuso
°° 17	Supporto aspirazione	Suction support	Soporte aspiración	Support d'aspiration	Saugslager	Suporte de aspiração
° 18	Anello contropinta sup.	Upper Counter thrust ring	Anillo de contra-empuje sup.	Bague de butée sup.	Gegendrückringe	Anilha conta-emuje sup.
19	Griglia	Grid	Rejilla	Grille	Gatter	Rede
°° 20	Albero	Shaft	Eje	Arbre	Welle	Eixo
21	Linguetta	Key	Chaveta	Clavette	Federkeil	Terminal
° 22	Anello contropinta inf.	Lower Counter thrust ring	Anillo de contra-empuje inf.	Bague de butée inf.	Gegendrückringe	Anilha conta-emuje inf.
23	Rondella contropinta inf.	Lower Counter thrust washer	Arandela de contra-empuje inf.	Rondelle de butée inf.	Gegendrückscheibe	Arandela conta-emuje inf.
°° 24	Giunto	Coupling	Manguito	Accouplement	Kupplung	Cardã
25	Vite	Screw	Tornillo	Vis	Schraube	Parafuso
°° 26	Copricavo	Cable cover	Cubrecable	Couvre - cable	Kabeldeckel	Blindagem cabo eléctrico
°° 27	Fascetta copricavo	Cable cover clamp	Abrazadera cubrecable	Bande couvre - cable	Kabeldeckelschelle	Abraçadeira da blindagem cabo eléctrico
28	Vite	Screw	Tornillo	Vis	Schraube	Parafuso
29	Vite	Screw	Tornillo	Vis	Schraube	Tornillo
30	Rondella	Washer	Arandela	Rondelle	scheibe	Anilha
31	Flangia	Flange	Brida	Bride	Bride	Brida
32	Guarnizione flangia	Gasket	Empaquetadura	Garniture	Dichtung	Empanque

° = Parti di ricambio raccomandate • Recommended spare parts • Piezas de repuesto recomendadas • Pièces de rechange recommandées • Empfohlene Ersatzteile • Peças sobresselentes recomendadas

°° = Specificare il tipo accoppiamento (8"-10"-12") • Coupling type to be specified (8"-10"-12") • Indicar tipo de acople (8"-10"-12") • Spécifier le type d'accouplement (8"-10"-12") • den Kupplungstyp präzisieren (8"-10"-12") • Especificar o tipo do acople (8"-10"-12")

XS-302 A-B

PARTI DI RICAMBIO

SPARE PARTS LIST • NOMENCLATURA REPUESTOS
NOMENCLATURE PIECES DE RECHANGE • ERSATZTEILLISTE
NOMENCLATURA DOS ACESSÓRIOS

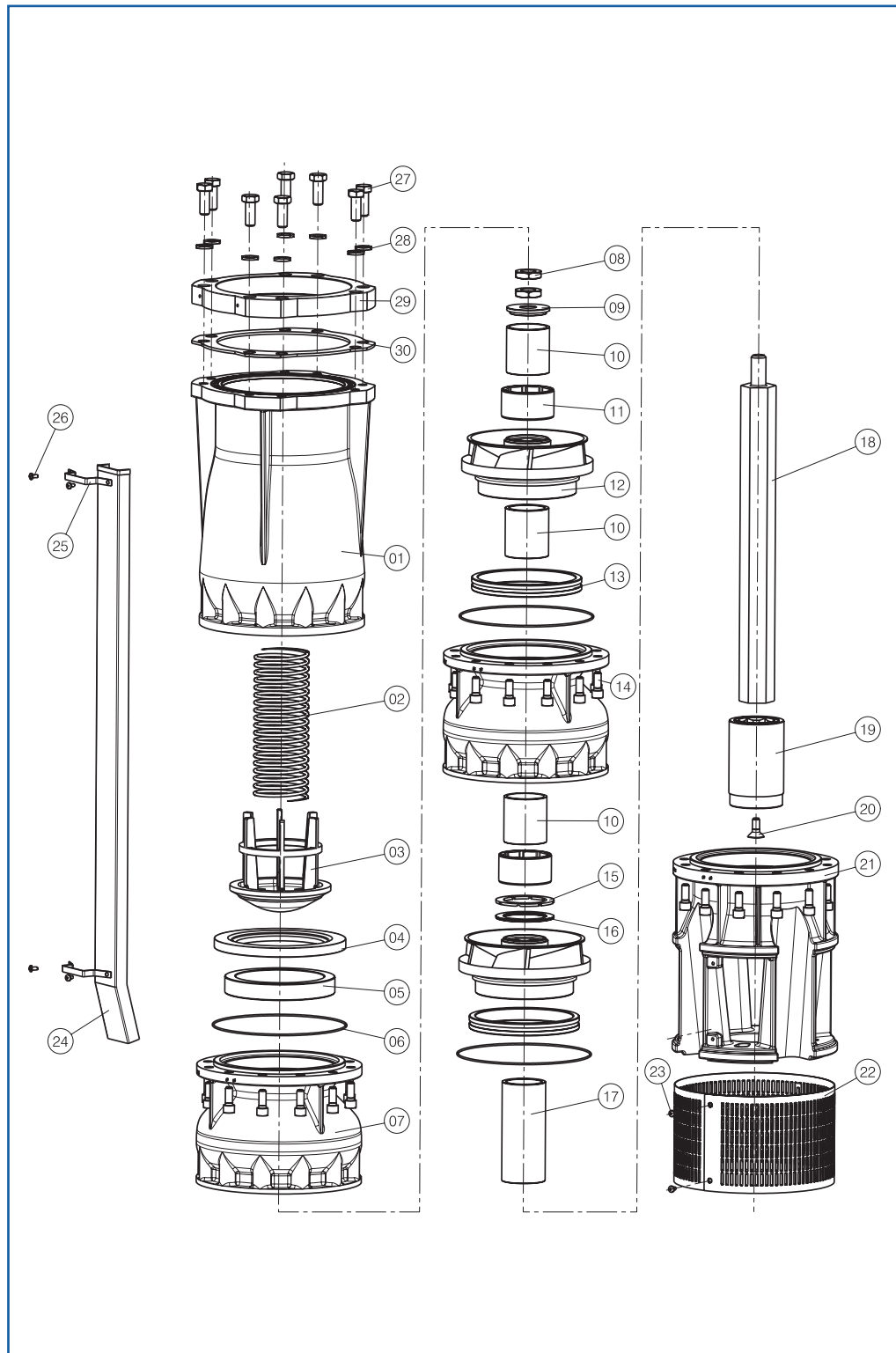

N.	VERSIONE VERSION • VERSIÓN VERSION • VERSION VERSÃO	
	XS-302	XVS-302
01	316	316
02	316	316
03	316	316
04	EP	VI
05	316	316
06	EP	VI
07	316	316
08	316	316
09	316	316
10	316	316
11	316-EP	316-VI
12	316	316
13	316-EP	316-VI
14	316	316
15	RT	RT
16	316	316
17	316	316
18	DU	DU
19	DU	DU
20	316	316
21	316	316
22	316	316
23	316	316
24	316	316
25	316	316
26	316	316
27	316	316
28	316	316
29	316	316
30	EP	VI

ITALIANO
ENGLISH
ESPAÑOL
FRANÇAIS
DEUTSCH
PORTUGUÊS

N.	COMPONENTE	COMPONENT	COMPONENTE	COMPOSANT	BAUTEIL	COMPONENTE
01	Bocca di mandata	Outlet	Orificio de impulsión	Orifice de refoulement	Druckeröffnung	Orificio de impulsão
02	Molla valvola	Valve spring	Muelle valvula	Ressort clapet	Federkeil	Mola da válvula
03	Valvola	Valve	Valvula	Clapet	Ventil	Válvula
04	Guarnizione valvola	Valve gasket	Empaquetadura cierre	Joint clapet	Ventilsdichtung	Empaque
05	Anello conico	Conic Ring	Anillo conico	Bague conique	Konische Ring	Anilha conica
° 06	Anello OR	Empaquetadura OR	Joint OR	OR-Dichtung	Anilha OR	OR joint
07	Diffusore	Diffuser	Difusor	Diffuseur	Diffusor	Difusor
08	Dado	Nut	Tuerca	Ecrou	Mutter	Dado
09	Rondella blocca giranti	Impeller holding washer	Arandela de bloqueo rodetes	Rondelle blocage turbines	Laufaderschloss-Scheibe	Anilha Bloqueio turbina
10	Distanziale girante	Impeller spacer	Espaciador impulsor	Entretoise turbine	Laufäderdistanzstück	Espaçador turbina
° 11	Cuscinetto	Bearing	Cojinete	Roulement	Lagerbuchse	Rolamento
12	Girante	Impeller	Impulsor	Turbine	Lauftrad	Turbina
° 13	Anello di usura	Wearing ring	Anillo de desgaste	Bague d'usure	Verschleissring	Anilha de desgaste
14	Vite	Screw	Tornillo	Vis	Schraube	Tornillo
° 15	Anello contropinta	Counter thrust ring	Anillo de contra-empuje	Bague de butée	Gegendrückringe	Anilha conta-empuje
16	Rondella contropinta	Counter thrust washer	Arandela de contra-empuje	Rondelle de butée	Gegendrückscheibe	Arandela conta-empuje
°° 17	Distanziale aspirazione	Suction spacer	Espaciador aspiración	Entretoise aspiration	Saugen-Distanzstück	Espaçador aspiração
18	Albero	Shaft	Eje	Arbre	Welle	Eixo
°° 19	Giunto	Coupling	Manguito	Accouplement	Kupplung	Cardã
20	Vite	Screw	Tornillo	Vis	Schraube	Parafuso
21	Supporto aspirazione	Suction support	Soporte aspiración	Support d'aspiration	Saugslager	Suporte de aspiração
22	Griglia	Grid	Rejilla	Grille	Gatter	Rede
23	Vite	Screw	Tornillo	Vis	Schraube	Parafuso
°° 24	Copricavo	Cable cover	Cubrecable	Couvre - cable	Kabeldeckel	Blindagem cabo eléctrico
°° 25	Fascetta copricavo	Cable cover clamp	Abrazadera cubrecable	Bande couvre - cable	Kabeldeckelschelle	Abraçadeira da blindagem cabo eléctrico
26	Vite	Screw	Tornillo	Vis	Schraube	Parafuso
27	Vite	Screw	Tornillo	Vis	Schraube	Tornillo
28	Rondella	Washer	Arandela	Rondelle	scheibe	Anilha
29	Flangia	Flange	Brida	Bride	Bride	Brida
30	Guarnizione flangia	Gasket	Empaquetadura	Garniture	Dichtung	Empanque

° = Parti di ricambio raccomandate • Recommended spare parts • Piezas de repuesto recomendadas • Pièces de rechange recommandées • Empfohlene Ersatzteile • Peças sobresselentes recomendadas

°° = Specificare il tipo accoppiamento (8"-10"-12") • Coupling type to be specified (8"-10"-12") • Indicar tipo de acople (8"-10"-12") • Spécifier le type d'accouplement (8"-10"-12") • den Kupplungstyp präzisieren (8"-10"-12") • Especificar o tipo do acople (8"-10"-12")

S-350 A

PARTI DI RICAMBIO

SPARE PARTS LIST • NOMENCLATURA REPUESTOS

NOMENCLATURE PIECES DE RECHANGE • ERSATZTEILLISTE

NOMENCLATURA DOS ACESSÓRIOS

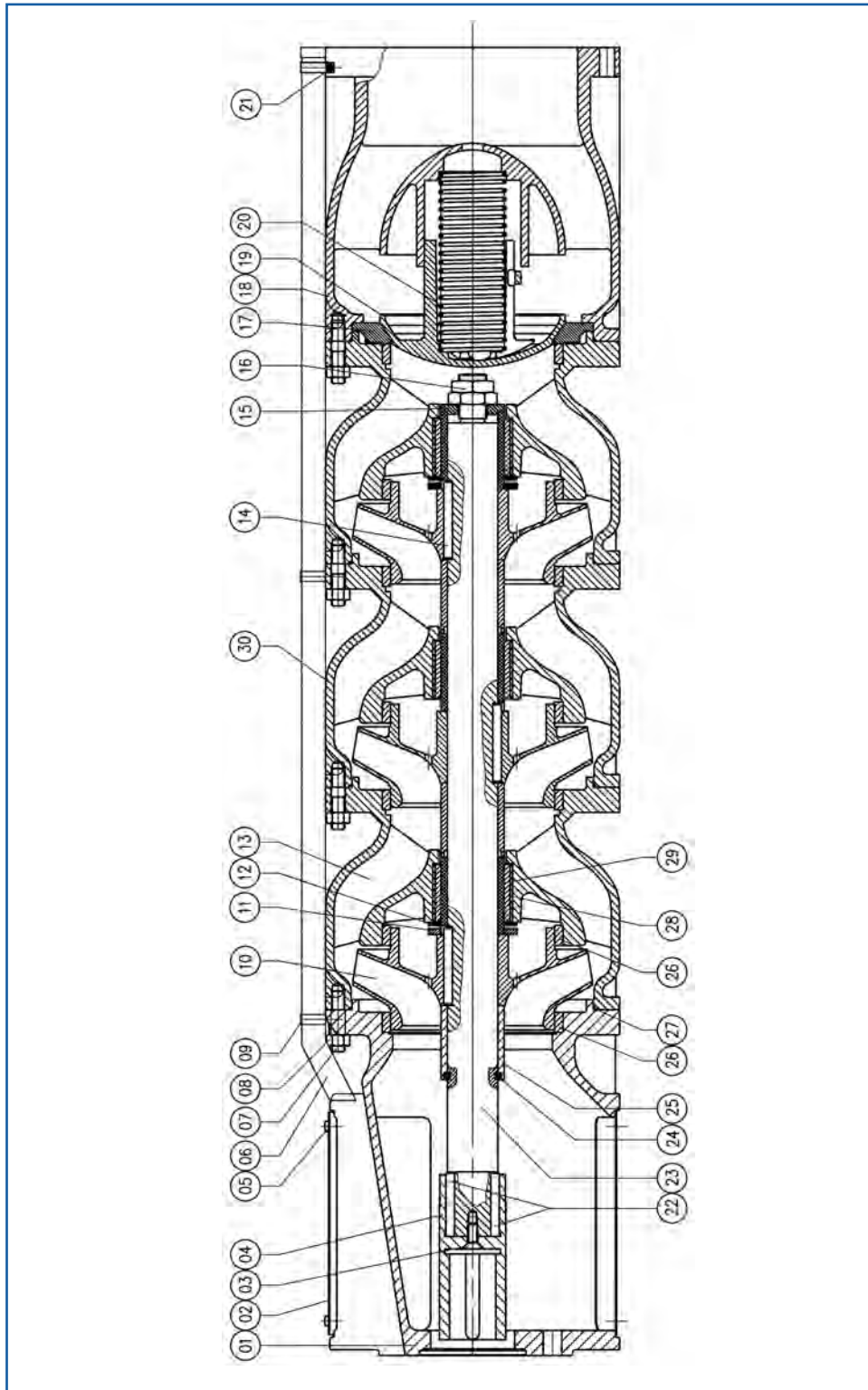

N.	VERSIONE VERSION • VERSIÓN VERSION • VERSION • VERSÃO		
	S-350	SB-350	XS-350
01	GH	BR	316
02	304	316	316
03	304	316	316
04	431	DU	DU
05	304	316	316
06	304	316	316
07	304	316	316
08	304	316	316
09	304	316	316
10	BR	BR	316
11	431	316	316
°12	316	316	316
13	GH	BR	316
14	316	316	316
15	316	316	316
16	304	316	316
°17	EP	EP	EP
18	GH	BR	316
19	BR	BR	316
20	316	316	316
21	304	316	316
22	316	316	316
23	431	DU	DU
24	316	316	316
25	BR	BR	316
°26	BR	BR	316
°27	EP	EP	EP
28	EP	EP	EP
29	316	316	316
30	GH	BR	316

ITALIANO
ENGLISH
ESPAÑOL
FRANÇAIS
DEUTSCH
PORTUGUÊS

N.	COMPONENTE	COMPONENT	COMPONENTE	COMPOSANT	BAUTEIL	COMPONENTE
01	Supporto aspirazione	Suction support	Soporte aspiración	Support d'aspiration	Saugslager	Suporte de aspiração
02	Griglia	Grid	Rejilla	Grille	Gatter	Rede
03	Vite	Screw	Tornillo	Vis	Schraube	Parafuso
04	Giunto	Coupling	Manguito	Accouplement	Kupplung	Cardã
05	Vite	Screw	Tornillo	Vis	Schraube	Parafuso
06	Copricavo	Cable cover	Cubrecable	Couvre - cable	Kabeldeckel	Blindagem cabo eléctrico
07	Vite	Screw	Tornillo	Vis	Schraube	Parafuso
08	Dado	Nut	Tuerca	Ecrou	Mutter	Dado
09	Fascetta copricavo	Cable cover clamp	Abrazadera cubrecable	Bande couvre - cable	Kabeldeckelschelle	Abraçadeira da blindagem cabo eléctrico
10	Girante	Impeller	Impulsor	Turbine	Laufrad	Turbina
11	Anello metallico	Metallic ring	Anillo metalico	Bague métallique	Metallring	Anilha
° 12	Anello contropinta	Counter thrust ring	Anillo de contra-empuje	Bague de butée	Gegendrückringe	Anilha conta-empuje
13	Diffusore	Diffuser	Difusor	Diffuseur	Diffusor	Difusor
14	Linguetta	Key	Chaveta	Clavette	Federkeil	Terminal
15	Anello	Ring	Anillo	Bague	Ring	Anilha
16	Dado	Nut	Tuerca	Ecrou	Mutter	Dado
° 17	Guarnizione valvola	Valve gasket	Empaquetadura cierre	Joint clapet	Ventilsdichtung	Empaque
18	Bocca di mandata	Outlet	Orificio de impulsión	Orifice de refoulement	Druckeröffnung	Orificio de impulsão
19	Valvola	Valve	Valvula	Clapet	Ventil	Válvula
20	Molla valvola	Valve spring	Muelle valvula	Ressort clapet	Federkeil	Mola da válvula
21	Vite	Screw	Tornillo	Vis	Schraube	Tornillo
22	Linguetta	Key	Chaveta	Languette	Federkeil	Chaveta
23	Albero	Shaft	Eje	Arbre	Welle	Eixo
24	Anello	Ring	Anillo	Bague	Ring	Anilha
25	Distanziale girante	Impeller spacer	Espaciador impulsor	Entretoise turbine	Laufräderdistanzstück	Espaçador turbina
° 26	Anello di usura	Wearing ring	Anillo de desgaste	Bague d'usure	Verschleissring	Anilha de desgaste
° 27	Anello OR	Empaquetadura OR	Joint OR	OR-Dichtung	Anilha OR	OR joint
28	Cuscinetto	Bearing	Cojinete	Roulement	Lagerbuchse	Rolamento
29	Bussola	Bushing	Casquillo	Douille	Buchse	Casquillo
30	Diffusore con fori per copricavo	Diffuser with cable-clamp holes	Difusor con hoyos para la abrazadera de cable	Diffuseur vec les trous pour le bande couvre - cable	Diffusor mit Loche für Cabeldeckel	Difusor com buracos por abraçadeira

° = Parti di ricambio raccomandate • Recommended spare parts • Piezas de repuesto recomendadas • Pièces de rechange recommandées • Empfohlene Ersatzteile • Peças sobresselentes recomendadas

CL 95 - CLE 95

NOMENCLATURA PARTI DI RICAMBIO MOTORE 4"

SPARE PARTS LIST 4" MOTOR • NOMENCLATURA REPUESTOS MOTOR 4"

NOMENCLATURE PIECES DE RECHANGE MOTEUR 4" • ERSATZTEILLISTE MOTOR 4"

NOMENCLATURA DOS ACESSÓRIOS MOTOR 4"

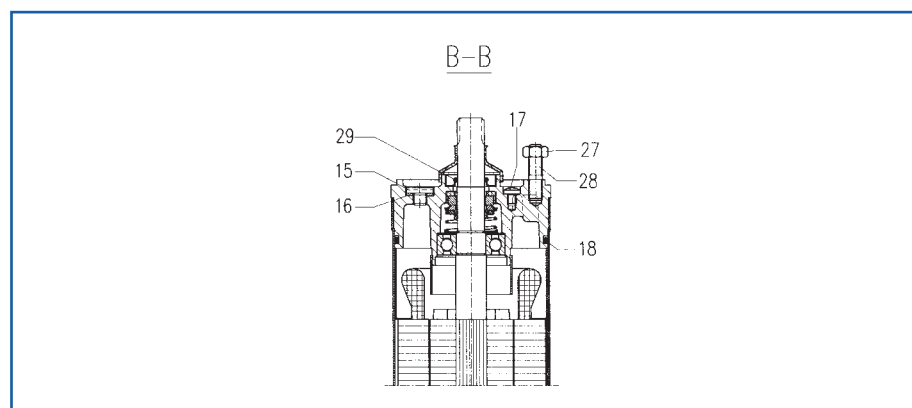
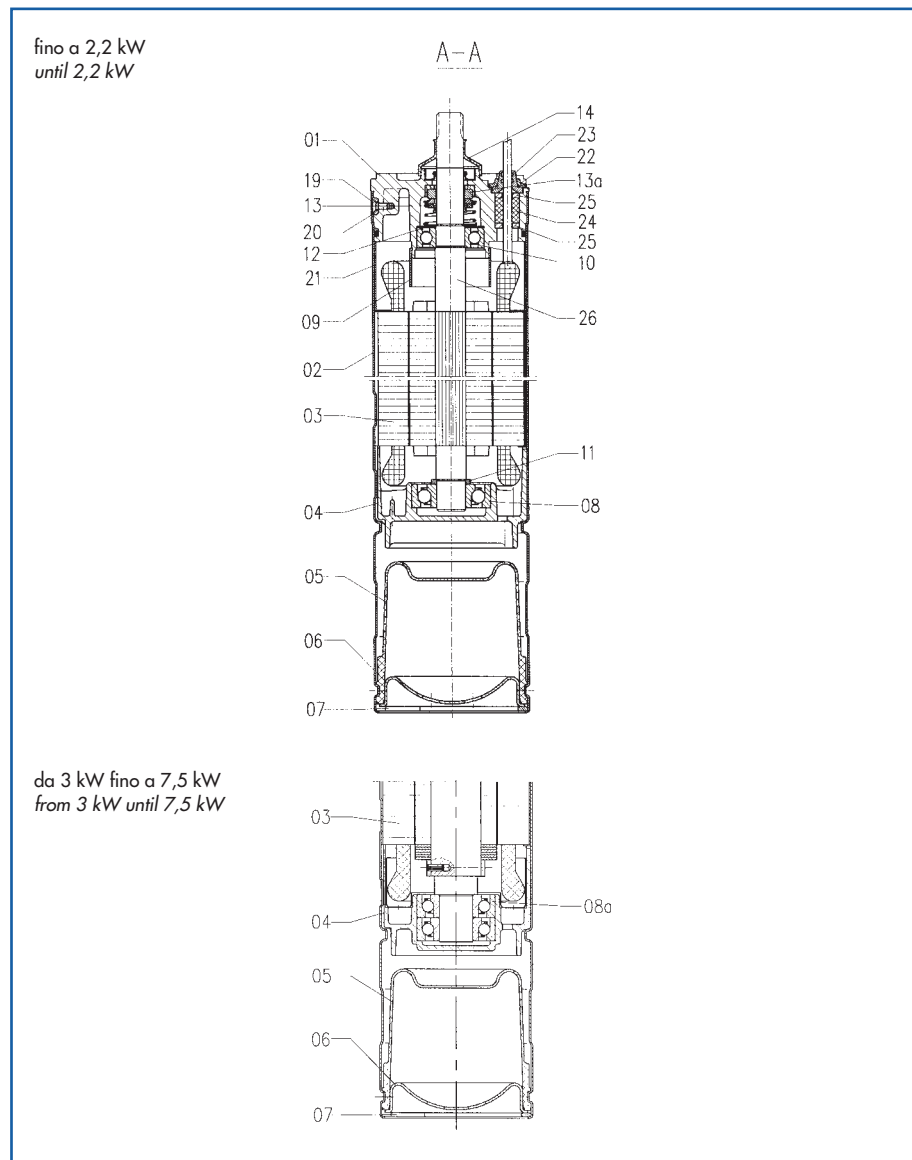

RIF.	Standard	On request	On request
REF. NUM.	CL95-G CLE95-G	CL95-O CLE95-O	CLX 95
1	GH	OT	304
2	304	304	304
3	-	-	-
4	AL	AL	AL
5	NB	NB	NB
6	304	304	304
7	304	304	304
8	AQ	AQ	AQ
8a	AQ	AQ	AQ
9	PC	PC	PC
10	AQ	AQ	AQ
11	AQ	AQ	AQ
12	AQ	AQ	AQ
13	C-NB	C-NB	C-NB
13a	ALO-NB	ALO-NB	ALO-NB
14	EP	EP	EP
15	OT	OT	304
16	PC	PC	PC
17	304	304	304
18	NB	NB	NB
19	304	304	304
20	304	304	304
21	AQ	AQ	AQ
22	304	304	304
23	PC	PC	PC
24	NB	NB	NB
25	304	304	304
26	431	431	431
27	304	304	304
28	304	304	304
29	NB	NB	NB

	ITALIANO	ENGLISH	ESPAÑOL	FRANÇAIS	DEUTSCH	PORTUGUÊS
RIF. REF. NUM.	COMPONENTE	COMPONENT	COMPONENTE	COMPOSANT	BAUTEIL	COMPONENTE
01	Supporto superiore	Upper support	Soporte superior	Support supérieur	Oberer Träger	Suporte superior
02	Tubo	Tube	Tubo	Tube	Rohr	Tubo
° 03	Statore avvolto	Stator with winding	Estator bobinado	Stator bobiné	Wickelstator	Estator enrolado
04	Supporto inferiore	Lower support	Soporte inferior	Support inférieur	Unterer Träger	Suporte inferior
05	Membrana compensazione	Compensating diaphragm	Membrana compensación	Membrane de compensation	Kompensations-Membran	Membrana compensação
06	Coperchio membrana	Diaphragm cover	Tapa membrana	Couvercle membrane	Membrandeckel	Tampa membrana
07	Anello seeger	Seeger ring	Anillo Seeger	Bague Seeger	Seegerring	Anel seeger
08	Cuscinetto obliquo	Angular bearing	Cojinete oblicuo	Roulement à contact oblique	Schräglager	Mancal obliquo
08a	Cuscinetto obliquo	Angular bearing	Cojinete oblicuo	Roulement à contact oblique	Schräglager	Mancal obliquo
09	Protezione supporto superiore	Upper support protection	Protección soporte superior	Protection support supérieur	Schutzvorrichtung oberer Träger	Proteção suporte superior
10	Cuscinetto a sfera	Ball bearing	Cojinete de bolas	Roulement à bille	Kugellager	Mancal de esfera
11	Distanziale cuscinetto	Bearing spacer	Separador cojinete	Entretoise roulement	Distanzstück Lager	Espaçador mancal
12	Anello compensazione	Compensating ring	Anillo compensación	Bague de compensation	Kompensationsring	Anel compensação
° 13	Tenuta meccanica rotante	Rotating mechanical seal	Estanqueidad mecánica giratoria	Garniture mécanique roulante	Mechanische Drehdichtung	Estanqueidade mecânica rotatória
° 13a	Tenuta meccanica fissa	Fixed mechanical seal	Estanqueidad mecánica fija	Garniture mécanique fixe	Feste mechanische Dichtung	Estanqueidade mecânica fixa
° 14	Parasabbia	Sand guard	Protección contra arena	Bague anti-sable	Sandschutz	Aparador de areia
15	Tappo carico / scarico	Intake/outlet cap	Tapón de carga/descarga	Bouchon de remplissage/vidange	Stöpsel Füllen/Leeren	Tampa carga /descarga
16	Rondella	Washer	Arandela	Rondelle	Unterlegscheibe	Arruela
17	Vite TC	TC screw	Tornillo de cabeza cilíndrica	Vis TC	TC Schraube	Parafuso TC
° 18	Anello OR	OR ring	Junta tórica	Bague OR	O-Ring	Anel OR
19	Vite TS piana	TS flat screw	Tornillo de cabeza avellanada	Vis TS à tête plate	TS Flachschraube	Parafuso TS chato
20	Rondella bloccatubo	Tube blocking washer	Arandela bloqueo tubo	Rondelle serrage tube	Unterlegscheibe Rohrbefestigung	Arruela bloquia tubo
21	Distanziale supporto superiore	Upper support spacer	Separador soporte superior	Entretoise support supérieur	Distanzstück oberer Träger	Espaçador suporte superior
22	Pressacavo	Cable clamp	Sujetacable	Serre-câble	Kabelklemme	Prensa cabo
23	Semiguscio pressacavo	Half shell for cable clamp	Semicasquete sujetacable	Demi-coussinet serre-câble	Halbschale Kabelklemme	Meio-concha prensa cabo
24	Anello pressacavo	Cable clamp ring	Anillo sujetacable	Bague serre-câble	Ring Kabelklemme	Anel prensa cabo
25	Anello ferma guarnizione	Gasket ring	Anillo sujeción empaquetadura	Bague d'arrêt de la garniture	Dichtung Haltering	Anel fixador de guarnição
26	Albero con rotore	Shaft with rotor	Eje con rotor	Arbre avec rotor	Rotorwelle	Eixo com rotor
27	Dado esagonale	Hexagonal nut	Tuerca hexagonal	Ecrou six pans	Sechskantmutter	Dado hexagonal
28	Prigioniero	Stud bolt	Prisionero	Boulon prisonnier	Stiftschraube	Prisioneiro
29	Paraolio	Oil seals	Sello de aceite	Joint étanche à l'huile	Radialdichtring	Vedante

° = Parti di ricambio raccomandate • Recommended spare parts • Piezas de repuesto recomendadas • Pièces de rechange recommandées • Empfohlene Ersatzteile • Peças sobresselentes recomendadas

CL 140

NOMENCLATURA PARTI DI RICAMBIO MOTORE 6"

SPARE PARTS LIST 6" MOTOR • NOMENCLATURA REPUESTOS MOTOR 6"

NOMENCLATURE PIECES DE RECHANGE MOTEUR 6" • ERSATZTEILLISTE MOTOR 6"

NOMENCLATURA DOS ACESSÓRIOS MOTOR 6"

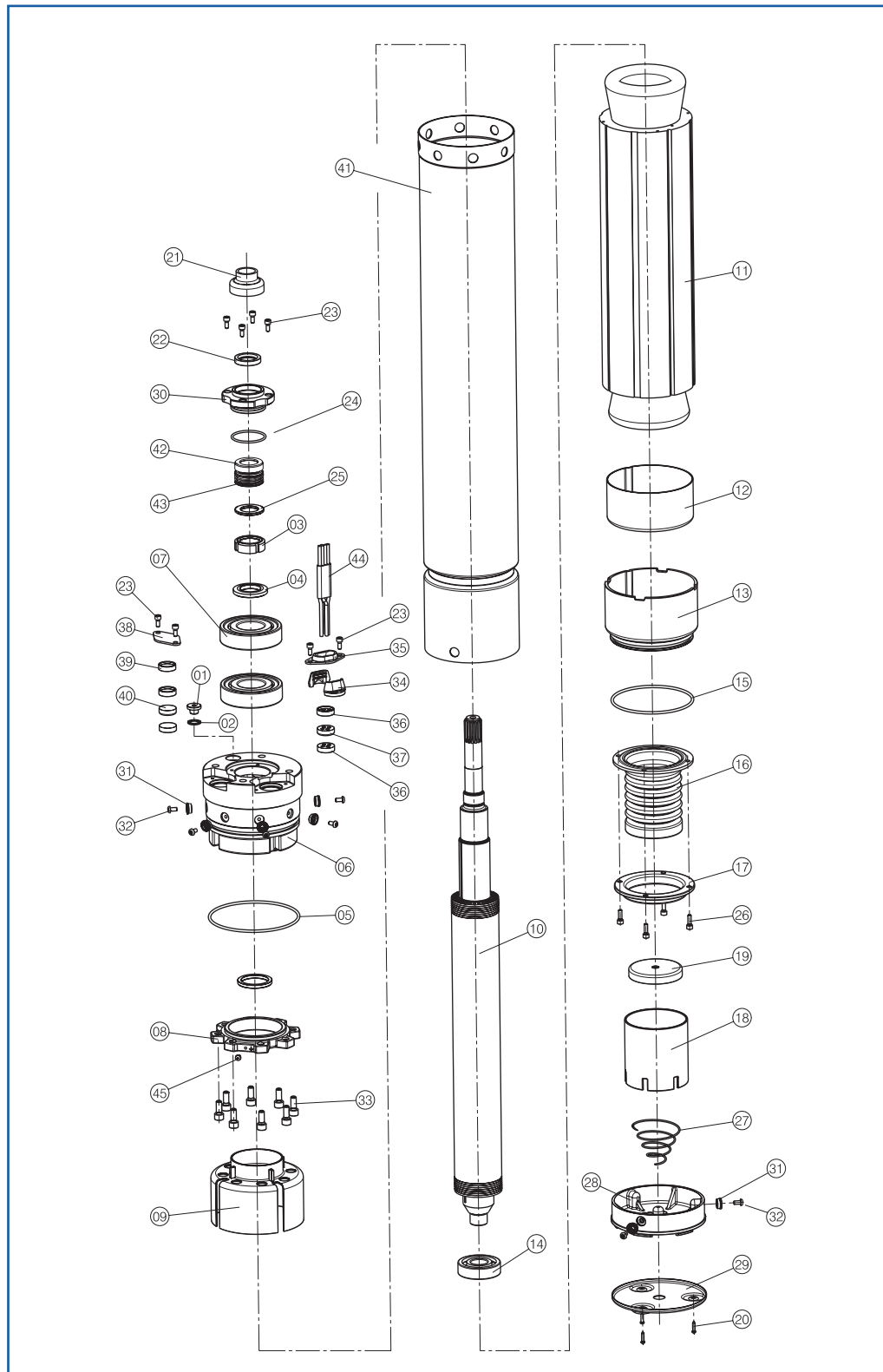

RIF. REF. NUM.	Standard CL140
1	OT
2	Cu
5	NBR
6	GH
10	431
13	AL
15	NBR
16	NBR
17	GH
18	PL
19	PL
21	EPDM
22	NBR
24	NBR
27	304
28	PL
29	304
30	GH
34	PL
35	304
36	PL
37	NBR
38	304
39	PL
40	NBR
41	304
42	ALO
43	Si

	ITALIANO	ENGLISH	ESPAÑOL	FRANÇAIS	DEUTSCH	PORTUGUÊS
RIF. REF. NUM.	COMPONENTE	COMPONENT	COMPONENTE	COMPOSANT	BAUTEIL	COMPONENTE
1	Tappo	Cap	Tapón	Bouchon	Stöpsel	Tampa
2	Rondella	Washer	Arandela	Rondelle	Unterlegscheibe	Arruela
3	Ghiera	Threaded nut	Virola con rosca	Ecrou	Geschnitten Nutmutter	Virola roscada
4	Distanziale cuscinetto	Bearing spacer	Separador cojinet	Entretoise roulement	Distanzstück Lager	Espaçador mancal
° 5	Anello OR	OR ring	Junta tórica	Bague OR	O-Ring	Anel OR
6	Supporto superiore	Upper support	Soporte superior	Support supérieur	Oberer Träger	Suporte superior
° 7	Cuscinetto	Ball bearing	Cojinet de bolas	Roulement à bille	Kugellager	Mancal de esfera
8	Coperchio cuscinetti	Bearing cover	Tapa Cojinet	Couvercle roulement	Lagerdeckel	Tampa mancal
9	Protezione avvolgimento	Winding protection	Protección bobinado	Protection bobinage	Schutz	Protecção
10	Albero rotore	Shaft with rotor	Eje con rotor	Arbre avec rotor	Rotorwelle	Eixo com rotor
11	Statore	Stator with winding	Estator bobinado	Stator bobiné	Wickelstator	Estator enrolado
12	Protezione avvolgimento	Winding protection	Protección bobinado	Protection bobinage	Schutz	Protecção
13	Supporto inferiore	Lower support	Soporte inferior	Support inférieur	Unterer Träger	Suporte inferior
° 14	Cuscinetto	Ball bearing	Cojinet de bolas	Roulement à bille	Kugellager	Mancal de esfera
° 15	Anello OR	OR ring	Junta tórica	Bague OR	O-Ring	Anel OR
° 16	Membrana di compensazione	Compensating diaphragm	Membrana compensación	Membrane de compensation	Kompensations-Membran	Membrana compensação
17	Anello ferma membrana	Diaphragm ring	Anillo membrana	Bague Membrane	Membran Ring	Anel Membrana
18	Tubo membrana	Diaphragm Tube	Tubo membrana	Tube Membrane	Membran Rohr	Tubo Membrana
19	Coperchio molla	Spring cover	Tapa Resorte	Couvercle ressort	Federdeckel	Tapa Mola
20	Vite	Screw	Tornillo	Vis	Schraube	Parafuso
° 21	Parasabbia	Sand guard	Protección contra arena	Bague anti-sable	Sandschutz	Aparador de areia
° 22	Paraolio	Oil seals	Sello de aceite	Joint étanche à l'huile	Radialdichtring	Vedante
23	Vite	Screw	Tornillo	Vis	Schraube	Parafuso
° 24	Anello OR	OR ring	Junta tórica	Bague OR	O-Ring	Anel OR
25	Distanziale	Spacer	Separador	Entretoise	Distanzstück	Espaçador
26	Vite	Screw	Tornillo	Vis	Schraube	Parafuso
27	Molla	Spring	Muelle	Ressort		Mola
28	Piede	Foot	Pies	Pied	Fuss	Pata
29	Fondello	Base	Fundillo	Base	Bodenscheibe	Fundo
30	Coperchio tenuta	Seal Cover	Tapa del cierre	Couvercle garniture	Dichtungdeckel	Tapa do selo
31	Rondella bloccatubo	Tube blocking washer	Arandela bloqueo tubo	Rondelle serrage tube	Rohrbefestigung	Arruela bloqueia tubo
32	Vite	Screw	Tornillo	Vis	Schraube	Parafuso
33	Vite	Screw	Tornillo	Vis	Schraube	Parafuso
34	Semiguscio pressacavo	Half shell for cable clamp	Semicasquete sujetacable	Demi-coussinet serre-câble	Halbschale Kabelklemme	Meio-concha prensa cabo
35	Piastrina pressacavo	Cable clamp plaque	Lamina prensa-cable	Semelle presse-câble	Kabelklemme-Plättchen	Chapinha prensa cabo
36	Rondella pressacavo	Cable clamp ring	Anillo sujetacable	Bague serre-câble	Ring Kabelklemme	Anel prensa cabo
° 37	Pressacavo	Cable clamp	Sujetacable	Serre-câble	Kabelklemme	Prensa cabo
38	Piastrina	Plaque	Lamina	Semelle	Plättchen	Chapinha
39	Rondella	Washer	Arandela	Rondelle	Unterlegscheibe	Arruela
40	Gommino	Rubber cap	Gomita	Bouchon de caoutchouc	Gummikappe	Boné de borracha
41	Tubo carcassa	Tube	Tubo	Tube	Rohr	Tubo
° 42	Tenuta fissa	Fixed mechanical seal	Estanqueidad mecánica fija	Garniture mécanique fixe	Feste mechanische Dichtung	Estanqueidade mecânica fixa
° 43	Tenuta rotante	Rotating mechanical seal	Estanqueidad mecánica giratoria	Garniture mécanique roulante	Mechanische Drehdichtung	Estanqueidade mecânica rotatória
44	Cavo di alimentazione	Cable	Cable	Câble	Kabel	Cabo
45	Vite	Screw	Tornillo	Vis	Schraube	Parafuso

° = Parti di ricambio raccomandate • Recommended spare parts • Piezas de repuesto recomendadas • Pièces de rechange recommandées • Empfohlene Ersatzteile • Peças sobresselentes recomendadas

MS 152

NOMENCLATURA PARTI DI RICAMBIO MOTORE 6" - MS 152

SPARE PARTS LIST 6" - MS 152 MOTOR • NOMENCLATURA REPUESTOS MOTOR 6" - MS 152

NOMENCLATURE PIECES DE RECHANGE MOTEUR 6" - MS 152 • ERSATZTEILLISTE MOTOR 6" - MS 152

NOMENCLATURA DOS ACESSÓRIOS MOTOR 6" - MS 152

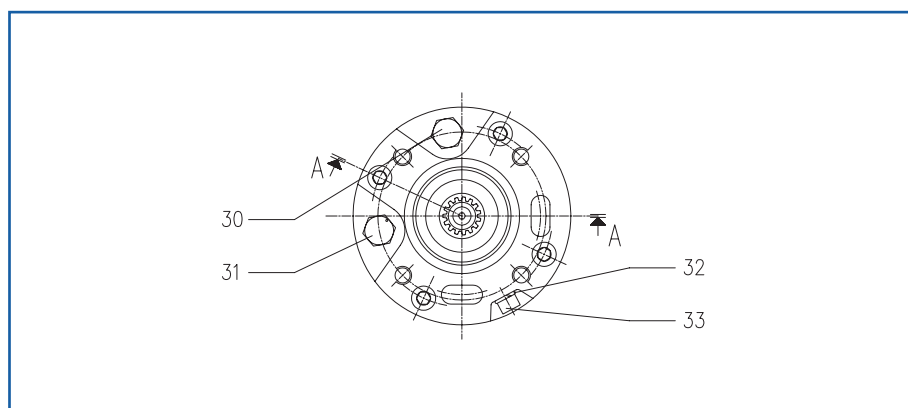
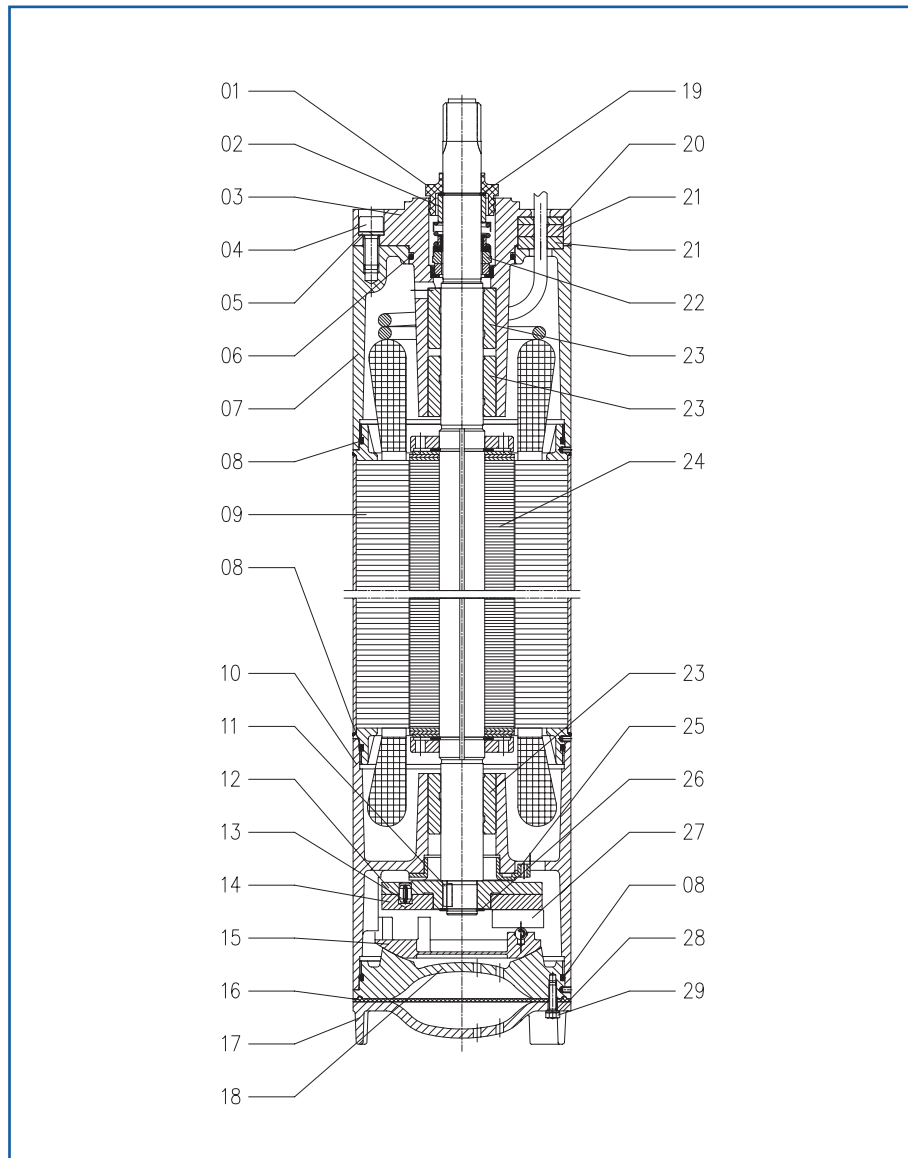

RIF.	Standard	On request	On request
REF. NUM.	MS 152	MSB 152	MSX 152
1	EP	VI	VI
2	316	316	316
3	GH	BR	316
4	304	316	316
5	304	316	316
6	EP	VI	VI
7	GH	BR	316
8	EP	VI	VI
9	-	-	-
10	GH	BR	316
11	316	316	316
12	AQ	AQ	AQ
13	304	304	304
14	-	-	-
15	OT	OT	OT
16	EP	VI	VI
17	GH	BR	316
18	GH	BR	316
19	304	304	304
20	PC	316	316
21	EP	VI	VI
22	SI-ALO-EP	SI-SI-VI	SI-SI-VI
23	C	C	C
24	431	DU	DU
25	PL	PL	PC
26	304	304	304
27	420	420	420
28	304	316	316
29	304	316	316
30	OT	316	316
31	OT	316	316
32	304	316	316
33	304	316	316

SAER®

ELETTROPOMPE

	ITALIANO	ENGLISH	ESPAÑOL	FRANÇAIS	DEUTSCH	PORTUGUÊS
RIF. REF. NUM.	COMPONENTE	COMPONENT	COMPONENTE	COMPOSANT	BAUTEIL	COMPONENTE
° 01	Parasabbia	Sand guard	Para-arena	Pare-sable	Sandschutz	Anel de proteção de areia
02	Distanziale tenuta	Seal spacer	Distanciador por sello	Entretoise pour étanchéité	Distanzstück für Dichtung	Sele espaçador
03	Supporto superiore	Upper support	Soporte superior	Support supérieur	Oberer Träger	Suporte superior
04	Vite	Screw	Tornillo	Vis	Schraube	Parafuso
05	Rondella Grower	Grower washer	Arandela Grower	Rondelle Grower	Scheibe Grower	Arruela Grower
° 06	Anello OR	O-ring	Anillo OR	Bague OR	Ring OR	Anel OR
07	Coperchio superiore	Upper cover	Tapa superior	Couvercle supérieur	Oberer Deckel	Tampa superior
° 08	Anello OR	O-ring	Anillo OR	Bague OR	Ring OR	Anel OR
09	Statore avvolto	Wound stator	Estator bobinado	Stator enroulé	Wickelstator	Estator enrolado
10	Supporto inferiore	Lower support	Soporte inferior	Support inférieur	Unterer Träger	Suporte inferior
11	Linguetta	Key	Chaveta	Languette	Federkeil	Chaveta
° 12	Ralla reggispinga	Thrust bearing disc	Rodamiento cojinete de tope	Butée axiale	Drucklagerscheibe	Disco axial
13	Spina elastica	Flexible pin	Pasador de muelle	Goupille élastique	Spannstift	Espinho flexível
° 14	Anello reggispinga	Thrust bearing ring	Anillo cojinete de tope	Bague de butée	Drucklagerring	Anel axial
15	Gabbia portapattini	Sliding blocks holder	Jaula portatopos	Cage porte blocs de glissement	Gleitblöckekäfig	Caixa segmentos axial
16	Membrana compensazione	Compensation membrane	Membrana de compensación	Membrane de compensation	Kompensationsmembrane	Membrana compensação
17	Coperchio membrana	Membrane cover	Tapa membrana	Couvercle membrane	Membrandeckel	Tampa membrana
18	Fondello reggispinga	Thrust bearing base	Fondo cojinete de tope	Fond de butée	Drucklager-Bodenscheibe	Suporte caixa segmentos axial
19	Anello Seeger	Seeger ring	Anillo Seeger	Bague Seeger	Seegerring	Anel seeger
20	Rondella pressacavo	Cable clamp ring	Arandela prensacables	Rondelle presse-câbles	Kabelklemme-Scheibe	Arruela prensa cabo
21	Guarnizione pressacavo	Cable clamp gasket	Empaquetadura prensacables	Joint presse-câbles	Kabelklemme-Dichtung	Anel prensa cabo
° 22	Tenuta meccanica	Complete mechanical seal	Sello mecanico completo	Étanchéité mécanique complète	Komplette Gleitringdichtung	Selo mecanico
° 23	Bronzina	Bushing	Chumacera	Coussinet en bronze	Bronzelager	Casquilho
24	Albero rotore	Rotor	Eje rotor	Arbre rotor	Rotorwelle	Eixo com rotor
25	Pattino Controspinta	Counter-thrust sliding block	Tope de contraempuje	Bloc de glissement contre-butée	Gegendruck-Gleitblock	Anilha de contra pressão
26	Anello Seeger	Seeger ring	Anillo Seeger	Bague Seeger	Seggerring	Anel seeger
27	Pattini cuscinetto regg.	Thrust bearing sliding blocks	Topes cojinete	Blocs de glissement butée	Gleitblöcke Drucklager	Segmentos axial
28	Rondella Grower	Grower washer	Arandela Grower	Rondelle Grower	Growerscheibe	Arruela Grower
29	Vite	Screw	Tornillo	Vis	Schraube	Parafuso
30	Tappo di carico	Filling cap	Tapa de carga	Bouchon de charge	Füllen-Stöpsel	Tampa carga
31	Valvola di sfogo	Exhaust valve	Valvula de expulsión	Soupape d'expulsion	Entlüftungsventil	Válvula
32	Rondella Grower	Grower washer	Arandela Grower	Rondelle Grower	Growerscheibe	Arruela Grower
33	Vite	Screw	Tornillo	Vis	Schraube	Parafuso

° = Parti di ricambio raccomandate • Recommended spare parts • Piezas de repuesto recomendadas • Pièces de rechange recommandées • Empfohlene Ersatzteile • Peças sobresselentes recomendadas

MS 201

NOMENCLATURA PARTI DI RICAMBIO MOTORE 8" - MS 201

SPARE PARTS LIST 8" - MS 201 MOTOR • NOMENCLATURA REPUESTOS MOTOR 8" - MS 201

NOMENCLATURE PIECES DE RECHANGE MOTEUR 8" - MS 201 • ERSATZTEILLISTE MOTOR 8" - MS 201

NOMENCLATURA DOS ACESSÓRIOS MOTOR 8" - MS 201

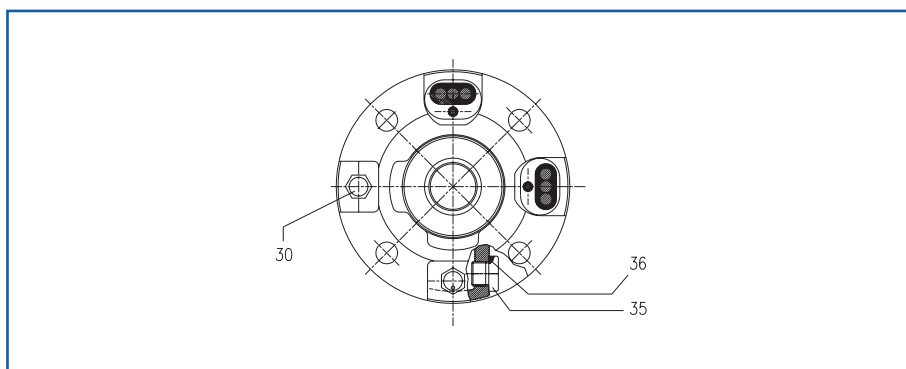
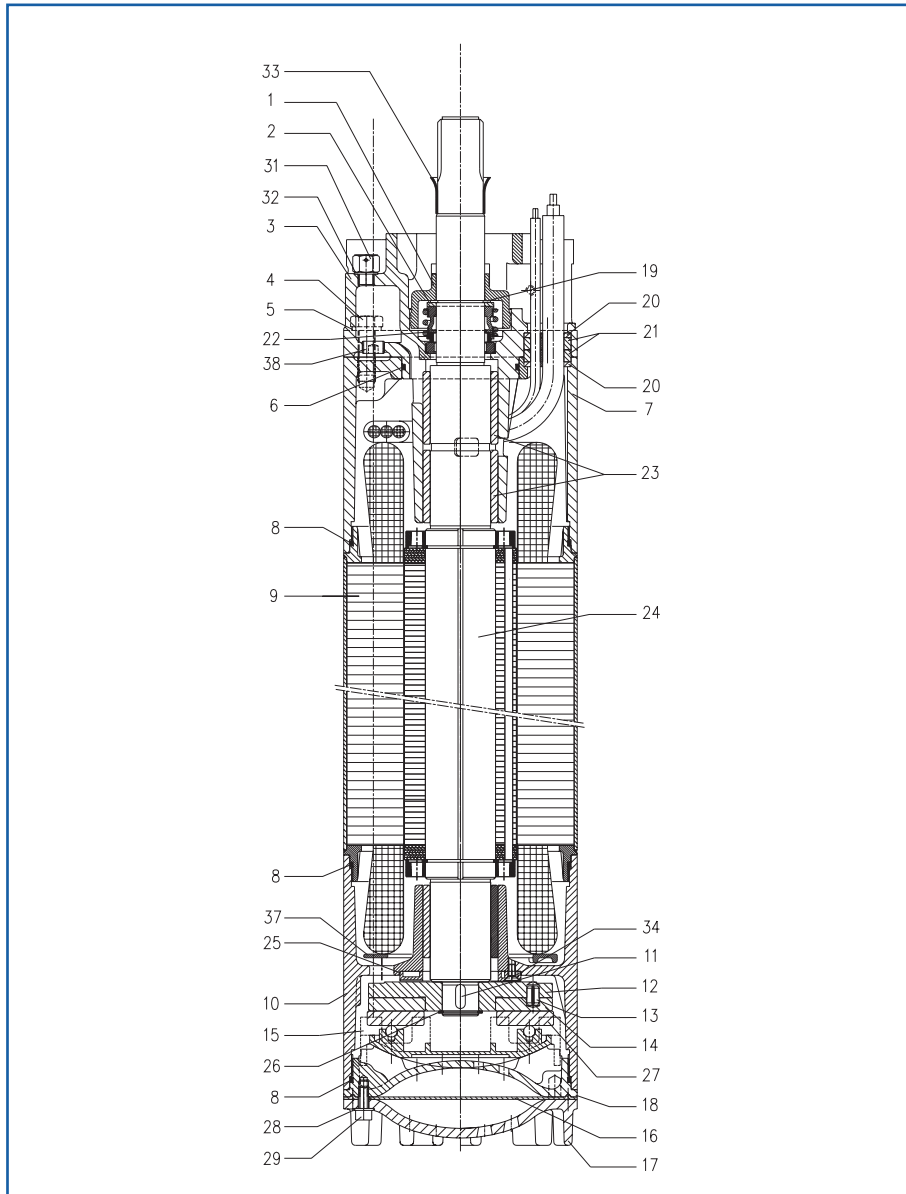

RIF.	Standard	On request	On request
REF. NUM.	MS 201	MSB 201	MSX 201
1	EP	VI	VI
2	316	316	316
3	GH	BR	316
4	304	316	316
5	304	316	316
6	EP	VI	VI
7	GH	BR	316
8	EP	VI	VI
9	-	-	-
10	GH	BR	316
11	316	316	316
12	AQ	AQ	AQ
13	304	304	304
14	-	-	-
15	OT	OT	OT
16	EP	VI	VI
17	GH	BR	316
18	GH	BR	316
19	304	316	316
20	PC	316	316
21	EP	VI	VI
22	SI-ALO-EP	SI-SI-VI	SI-SI-VI
23	C	C	C
24	431	DU	DU
25	RE	RE	RE
26	304	316	316
27	AQ	AQ	AQ
28	304	316	316
29	304	316	316
30	OT	316	316
31	OT	316	316
32	CU	316	316
33	EP	VI	VI
34	304	316	316
35	OT	316	316
36	EP	VI	VI
37	PL	PL	PL
38	304	316	316

	ITALIANO	ENGLISH	ESPAÑOL	FRANÇAIS	DEUTSCH	PORTUGUÊS
RIF. REF. NUM.	COMPONENTE	COMPONENT	COMPONENTE	COMPOSANT	BAUTEIL	COMPONENTE
° 01	Parasabbia	Sand guard	Para-arena	Pare-sable	Sandschutz	Anel de proteção de areia
02	Distanziale per tenuta	Seal spacer	Distanciador por sello	Entretoise pour étanchéité	Distanzstück für Dichtung	Sele espaçador
03	Supporto superiore	Upper support	Soporte superior	Support supérieur	Oberer Träger	Suporte superior
04	Vite	Screw	Tornillo	Vis	Schraube	Parafuso
05	Rondella Grower	Grower washer	Arandela Grower	Rondelle Grower	Scheibe Grower	Arruela Grower
° 06	Anello OR	O-ring	Anillo OR	Bague OR	Ring OR	Anel OR
07	Coperchio superiore	Upper cover	Tapa superior	Couvercle supérieur	Oberer Deckel	Tampa superior
° 08	Anello OR	O-ring	Anillo OR	Bague OR	Ring OR	Anel OR
09	Statore avvolto	Wound stator	Estatore bobinado	Stator enroulé	Wickelstator	Estatore enrolado
10	Supporto inferiore	Lower support	Soporte inferior	Support inférieur	Unterer Träger	Suporte inferior
11	Linguetta	Key	Chaveta	Languette	Federkeil	Chaveta
° 12	Ralla reggispinta	Thrust bearing disc	Rodamiento cojinete de tope	Butée axiale	Drucklagerscheibe	Disco axial
13	Spina elastica	Flexible pin	Pasador de muelle	Goupille élastique	Spannstift	Espinho flexível
° 14	Anello reggispinta	Thrust bearing ring	Anillo cojinete de tope	Bague de butée	Drucklagerring	Anel axial
15	Gabbia portapattini	Sliding blocks holder	Jaula portatapes	Cage porte blocs de glissement	Gleitblockekäfig	Caixa segmentos axial
16	Membrana di compensazione	Compensation membrane	Membrana de compensación	Membrane de compensation	Kompensationsmembrane	Membrana compensação
17	Coperchio membrana	Membrane cover	Tapa membrana	Couvercle membrane	Membrandeckel	Tampa membrana
18	Fondello reggispinta	Thrust bearing base	Fondo cojinete de tope	Fond de butée	Drucklager-Bodenscheibe	Suporte caixa segmentos axial
19	Anello Seeger	Seeger ring	Anillo Seeger	Bague Seeger	Seegerring	Anel seeger
20	Rondella pressacavo	Cable clamp ring	Arandela prensacables	Rondelle presse-câbles	Kabelklemme-Scheibe	Arruela prensa cabo
21	Guarnizione pressacavo	Cable clamp gasket	Empaquetadura prensacables	Joint presse-câbles	Kabelklemme-Dichtung	Anel prensa cabo
° 22	Tenuta meccanica completa	Complete mechanical seal	Sello mecanico completo	Étanchéité mécanique complète	Komplette Gleitringdichtung	Selo mecanico
° 23	Bronzina	Bushing	Chumacera	Coussinet en bronze	Bronzelager	Casquilho
24	Albero rotore	Rotor	Eje rotor	Arbre rotor	Rotorwelle	Eixo com rotor
25	Pattino di controspinta	Counter-thrust sliding block	Tope de contraempuje	Bloc de glissement contre-butée	Gegendruck-Gleitblock	Anilha de contra pressão
26	Anello Seeger	Seeger ring	Anillo Seeger	Bague Seeger	Seegerring	Anel seeger
27	Pattini cuscinetto reggispinta	Thrust bearing sliding blocks	Topes cojinete	Blocs de glissement butée	Gleitblöcke Drucklager	Segmentos axial
28	Rondella Grower	Grower washer	Arandela Grower	Rondelle Grower	Growerscheibe	Arruela Grower
29	Vite	Screw	Tornillo	Vis	Schraube	Parafuso
30	Tappo di carico	Filling cap	Tapa de carga	Bouchon de charge	Füllen-Stöpsel	Tampa carga
31	Valvola di sfogo	Exhaust valve	Valvula de expulsión	Soupape d'expulsion	Entlüftungsventil	Válvula
32	Rondella di guarnizione	Gasket washer	Arandela empaquetadura	Rondelle de joint	Dichtungsscheibe	Arruela Grower
33	Anello protezione albero	Shaft protection ring	Anillo protección eje	Bague de protection arbre	Wellenschutzring	Anel proteção eixo
34	Vite	Screw	Tornillo	Vis	Schraube	Parafuso
35	Tappo di chiusura	Closing cap	Tapa de cierre	Bouchon de fermeture	Verschlussdeckel	Tampa
36	Anello OR	Or-ring	Anillo	Bague	Ring OR	Anel OR
37	Disco protezione avvolgimento	Winding protection disc	Disque protección bobinado	Disque de protection enroulement	Wicklungsschutzscheibe	Disco proteção envolvimento
38	Tappo conico	Conic cap	Tapa conica con hexagón encajonado	Bouchon conique	Konischer Stöpsel	Tampa cônica

° = Parti di ricambio raccomandate • Recommended spare parts • Piezas de repuesto recomendadas • Pièces de rechange recommandées • Empfohlene Ersatzteile • Peças sobresselentes recomendadas

MS 251

NOMENCLATURA PARTI DI RICAMBIO MOTORE 10" - MS 251

SPARE PARTS LIST 10" - MS 251 • NOMENCLATURA REPUESTOS MOTOR 10" - MS 251

NOMENCLATURE PIÈCES DE RECHANGE MOTEUR 10" - MS 251 • ERSATZTEILLISTE MOTOR 10" - MS 251

NOMENCLATURA DOS ACESSÓRIOS MOTOR 10" - MS 251

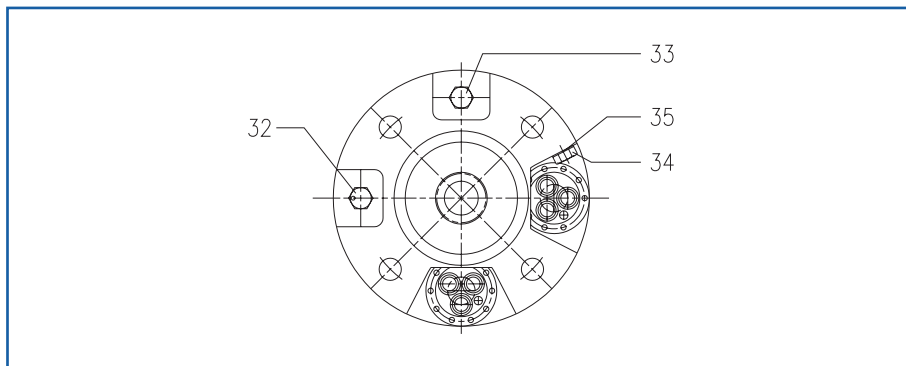
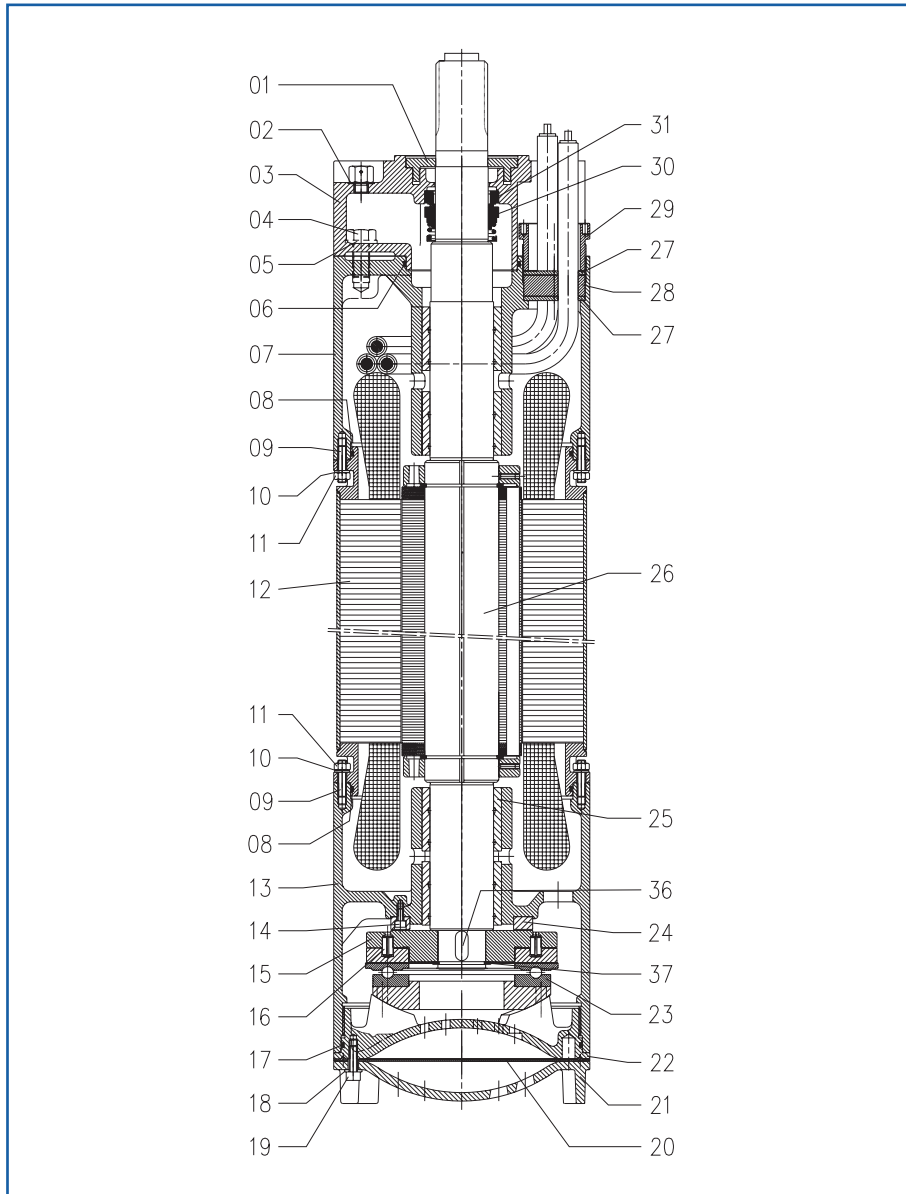

RIF.	Standard	On request	On request
REF. NUM.	MS 251	MSB 251	MSX 251
1	EP	VI	VI
2	CU	316	316
3	GS	BR	316
4	304	316	316
5	304	316	316
6	EP	VI	VI
7	GS	BR	316
8	EP	VI	VI
9	304	316	316
10	304	316	316
11	304	316	316
12	-	-	-
13	GS	BR	316
14	304	316	316
15	AQ	AQ	AQ
16	304	304	304
17	EP	VI	VI
18	304	316	316
19	304	316	316
20	EP	VI	VI
21	GH	BR	316
22	GH	BR	316
23	---	---	---
24	AQ	AQ	AQ
25	C	C	C
26	431	DU	DU
27	316	316	316
28	EP	VI	VI
29	316	316	316
30	SI-EP	SI-VI	SI-VI
31	WI-EP	SI-VI	SI-VI
32	OT	316	316
33	OT	316	316
34	304	316	316
35	304	316	316
36	316	316	316
37	304	304	304

	ITALIANO	ENGLISH	ESPAÑOL	FRANÇAIS	DEUTSCH	PORTUGUÊS
RIF. REF. NUM.	COMPONENTE	COMPONENT	COMPONENTE	COMPOSANT	BAUTEIL	COMPONENTE
° 01	Parasabbia	Sand guard	Para-arena	Pare-sable	Sandschutz	Anel de proteção de areia
02	Rondella	Washer	Arandela	Rondelle	Scheibe	Arruela
03	Supporto superiore	Upper support	Soporte superior	Support supérieur	Oberer Träger	Suporte superior
04	Vite	Screw	Tornillo	Vis	Schraube	Parafuso
05	Rondella	Washer	Arandela	Rondelle	Scheibe	Arruela
° 06	Anello OR	O-ring	Anillo OR	Bague OR	Ring OR	Anel OR
07	Coperchio superiore	Upper cover	Tapa superior	Couvercle supérieur	Oberer Deckel	Tampa superior
° 08	Anello OR	O-ring	Anillo OR	Bague OR	Ring OR	Anel OR
09	Vite prigioniera	stud bolt	Prisionero	Boulon prisonnier	Stiftschraube	Prisioneiro
10	Rondella Grower	Grower washer	Arandela Grower	Rondelle Grower	Scheibe Grower	Arruela Grower
11	Dado	Nut	Tuerca	Ecrou	Mutter	Torca
12	Statore avvolto	Wound stator	Estatore bobinado	Stator enroulé	Wickelstator	Estatore enrolado
13	Supporto inferiore	Lower support	Soporte inferior	Support inférieur	Unterer Träger	Suporte inferior
14	Vite	Screw	Tornillo	Vis	Schraube	Parafuso
15	Ralla reggispinta	Thrust bearing disc	Rodamiento cojinete de tope	Butée axiale	Drucklagerscheibe	Disco axial
16	Spina elastica	Flexible pin	Pasador de muelle	Goupille élastique	Spannstift	Espinho flexível
° 17	Anello OR	O-ring	Anillo OR	Bague OR	Ring OR	Anel OR
18	Rondella Grower	Grower washer	Arandela Grower	Rondelle Grower	Scheibe Grower	Arruela Grower
19	Vite	Screw	Tornillo	Vis	Schraube	Parafuso
20	Membrana di compensazione	Compensation membrane	Membrana de compensación	Membrane de compensation	Kompensationsmembrane	Membrana compensação
21	Coperchio membrana	Membrane cover	Tapa membrana	Couvercle membrane	Membrandeckel	Tampa membrana
22	Fondello reggispinta	Thrust bearing base	Fondo cojinete axial	Fond de butée	Drucklager-Bodenscheibe	Suporte caixa chumaceria axial
° 23	Cuscinetto reggispinta	Thrust bearing	Cojinete axial	Palier de butée	Axiallagerscheibe	Chumaceria axial
24	Disco di contropinta	Counter-thrust sliding block	Tope de contraempuje	Bloc de glissement contre-butée	Gegendruck-Gleitblock	Anilha de contra pressão
° 25	Bronzina	Bushing	Chumacera	Coussinet en bronze	Bronzelager	Casquilho
26	Albero rotore	Rotor	Eje rotor	Arbre rotor	Rotorwelle	Eixo com rotor
27	Rondella pressacavo	Cable clamp ring	Arandela prensacables	Rondelle presse-câbles	Kabelklemme-Scheibe	Arruela prensa cabo
28	Guarnizione pressacavo	Cable clamp gasket	Empaquetadura prensacables	Joint presse-câbles	Kabelklemme-Dichtung	Anel prensa cabo
29	Vite pressacavo	Cable clamp screw	Tornillo prensacables	Vis presse-câbles	Kabelklemme-Schraube	Parafuso prensa cabo
° 30	Tenuta meccanica rotante	Rotating mechanical seal	Estanqueidad mecánica giratoria	Garniture mécanique roulante	Mechanische Drehdichtung	Estanqueidade mecânica rotatória
° 31	Tenuta meccanica fissa	Fixed mechanical seal	Estanqueidad mecánica fija	Garniture mécanique fixe	Feste mechanische Dichtung	Estanqueidade mecânica fixa
32	Valvola di sfato	Exhaust valve	Valvula de expulsión	Soupape d'expulsion	Entlüftungsventil	Válvula
33	Tappo di carico	Filling cap	Tapa de carga	Bouchon de charge	Füllen-Stöpsel	Tampa carga
34	Vite	Screw	Tornillo	Vis	Schraube	Parafuso
35	Rondella Grower	Grower washer	Arandela Grower	Rondelle Grower	Scheibe Grower	Arruela Grower
36	Linguetta	Key	Chaveta	Languette	Federkeil	Chaveta
37	Anello Seeger	Seeger ring	Anillo Seeger	Bague Seeger	Seegerring	Anel seeger

° = Parti di ricambio raccomandate • Recommended spare parts • Piezas de repuesto recomendadas • Pièces de rechange recommandées • Empfohlene Ersatzteile • Peças sobresselentes recomendadas

MS 300

NOMENCLATURA PARTI DI RICAMBIO MOTORE 12" - MS 300

SPARE PARTS LIST 12" - MS 300 • NOMENCLATURA REPUESTOS MOTOR 12" - MS 300

NOMENCLATURE PIECES DE RECHANGE MOTEUR 12" - MS 300 • ERSATZTEILLISTE MOTOR 12" - MS 300

NOMENCLATURA DOS ACESSÓRIOS MOTOR 12" - MS 300

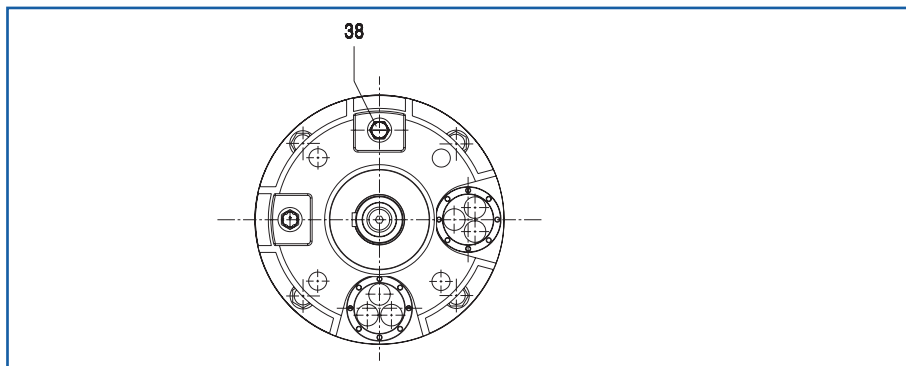
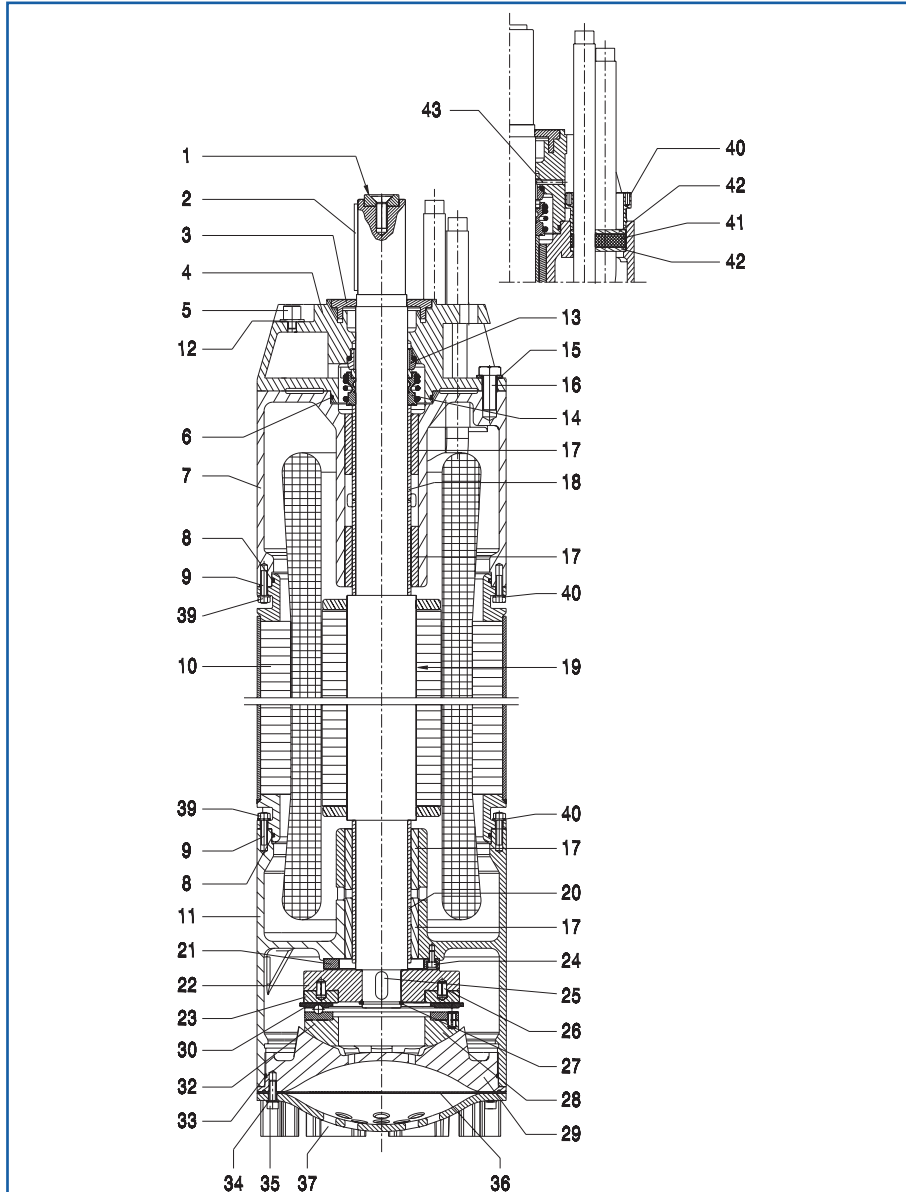

RIF.	Standard	On request	On request
REF. NUM.	MS 300	MSB 300	MSX 300
1	431	431	431
2	316	316	316
3	EP	VI	VI
4	GS	BR	316
5	OT	316	316
6	EP	VI	VI
7	GS	BR	316
8	EP	VI	VI
9	304	316	316
10	-	-	-
11	GH	BR	316
12	304	316	316
13	SI-EP	SI-VI	SI-VI
14	WI-EP	WI-VI	WI-VI
15	304	316	316
16	304	316	316
17	C	C	C
18	AQ	AQ	AQ
19	431	DU	DU
21	C	C	C
22	AQ	AQ	AQ
23	-	-	-
24	304	316	316
25	316	316	316
26	304	316	316
27	304	304	304
29	GH	BR	316
28/30	---	---	---
32	304	316	316
33	EP	VI	VI
34	304	316	316
35	304	316	316
36	EP	VI	VI
37	GS	BR	316
38	304	316	316
39	304	316	316
40	316	316	316
41	EP	VI	VI
42	316	316	316
43	316	316	316

	ITALIANO	ENGLISH	ESPAÑOL	FRANÇAIS	DEUTSCH	PORTUGUÊS
RIF. REF. NUM.	COMPONENTE	COMPONENT	COMPONENTE	COMPOSANT	BAUTEIL	COMPONENTE
01	Distanziale di regolazione	Spacer	Espaciador	Entretoise	Distanzstück	Espaçador
02	Linguetta	Key	Chaveta	Languette	Federkeil	Chaveta
03	Parasabbia	Sand guard	Para-arena	Pare-sable	Sandschutz	Anel de proteção de areia
04	Coperchio superiore	Upper cover	Tapa superior	Couvercle supérieur	Oberer Deckel	Tampa superior
05	Valvola di sfogo	Exhaust valve	Valvula de expulsión	Soupape d'expulsion	Entlüftungsventil	Válvula
° 06	Anello OR	O-ring	Anillo OR	Bague OR	Ring OR	Anel OR
07	Supporto inferiore	Lower support	Soporte inferior	Support inférieur	Unterer Träger	Suporte inferior
° 08	Anello OR	O-ring	Anillo OR	Bague OR	Ring OR	Anel OR
09	Vite prigioniera	stud bolt	Prisionero	Boulon prisonnier	Stiftschraube	Prisioneiro
10	Statore avvolto	Wound stator	Estator bobinado	Stator enroulé	Wickelstator	Estator enrolado
11	Supporto inferiore	Lower support	Soporte inferior	Support inférieur	Unterer Träger	Suporte inferior
12	Rondella Grower	Grower washer	Arandela Grower	Rondelle Grower	Scheibe Grower	Arruela Grower
° 13	Tenuta meccanica rotante	Rotating mechanical seal	Estanqueidad mecánica giratoria	Garniture mécanique roulante	Mechanische Drehdichtung	Estanqueidade mecânica rotatória
° 14	Tenuta meccanica fissa	Fixed mechanical seal	Estanqueidad mecánica fija	Garniture mécanique fixe	Feste mechanische Dichtung	Estanqueidade mecânica fixa
15	Rondella	Washer	Arandela	Rondelle	Scheibe	Arruela
16	Vite	Screw	Tornillo	Vis	Schraube	Parafuso
° 17	Bronzina	Bushing	Chumacera	Coussinet en bronze	Bronzelager	Casquilho
18	Bussola	Bush	Casquillo	Douille	Buchse	Casquilho
19	Albero rotore	Rotor	Eje rotor	Arbre rotor	Rotorwelle	Eixo com rotor
21	Disco di controspinta	Counter-thrust sliding block	Tope de contraempuje	Bloc de glissement contre-butée	Gegendruck-Gleitblock	Anilha de contra pressão
° 22	Ralla reggispinga	Thrust bearing disc	Rodamiento cojinete de tope	Butée axiale	Drucklagerscheibe	Disco axial
° 23	Anello reggispinga	Thrust bearing ring	Anillo cojinete de tope	Bague de butée	Drucklagerring	Anel axial
24	Vite	Screw	Tornillo	Vis	Schraube	Parafuso
25	Linguetta	Key	Chaveta	Languette	Federkeil	Chaveta
26	Spina elastica	Flexible pin	Pasador de muelle	Goupille élastique	Spannstift	Espinho flexível
27	Anello Seeger	Seeger ring	Anillo Seeger	Bague Seeger	Seegerring	Anel seeger
29	Fondello reggispinga	Thrust bearing base	Fondo cojinete de tope	Fond de butée	Drucklager-Bodenscheibe	Suporte caixa segmentos axial
28/30	Cuscinetto reggispinga	Thrust bearing	Cojinete axial	Palier de butée	Axiallagerscheibe	Chumaceria axial
32	Vite	Screw	Tornillo	Vis	Schraube	Parafuso
° 33	Anello OR	O-ring	Anillo OR	Bague OR	Ring OR	Anel OR
34	Rondella	Washer	Arandela	Rondelle	Scheibe	Arruela
35	Vite	Screw	Tornillo	Vis	Schraube	Parafuso
36	Membrana di compensazione	Compensation membrane	Membrana de compensación	Membrane de compensation	Kompensationsmembrane	Membrana compensação
37	Coperchio membrana	Membrane cover	Tapa membrana	Couvercle membrane	Membrandeckel	Tampa membrana
38	Tappo di carico	Filling cap	Tapa de carga	Bouchon de charge	Füllen-Stöpsel	Tampa carga
39	Dado	Nut	Tuerca	Ecrou	Mutter	Torca
40	Vite pressacavo	Cable clamp screw	Tornillo prensacables	Vis prene-câbles	Kabelklemme-Schraube	Parafuso prensa cabo
41	Guarnizione pressacavo	Cable clamp gasket	Empaquetadura prensacables	Joint prene-câbles	Kabelklemme-Dichtung	Anel prensa cabo
42	Rondella pressacavo	Cable clamp ring	Arandela prensacables	Rondelle prene-câbles	Kabelklemme-Scheibe	Arruela prensa cabo
43	Spina	Pin	Pasador	Goupille	Spannstift	Espinho

° = Parti di ricambio raccomandate • Recommended spare parts • Piezas de repuesto recomendadas • Pièces de rechange recommandées • Empfohlene Ersatzteile • Peças sobresselentes recomendadas

SCELTA DEL CAVO ELETTRICO

CHOICE OF THE ELECTRIC CABLE

SELECCIÓN DEL CABLE ELÉCTRICO

CHOIX DU CABLE ELECTRIQUE

KABELAUSWAHL

ESCOLHA DO CABO ELÉCTRICO

ITALIANO

Scelta del cavo elettrico

Per la determinazione del cavo di alimentazione al motore sommerso occorrono i seguenti dati:

- V: Valore nominale della tensione di alimentazione (V)
- I: Corrente assorbita dal motore, espressa sulla targa del motore (A)
- L: Lunghezza della linea
- Cos φ: fattore di potenza del motore (indicato in targa)
- Temperatura ambiente (°C)
- Portata del cavo

Dal valore I della corrente nominale del motore si sceglie la sezione minima che il cavo deve avere, in base ai valori di portata massima dei cavi indicati nella Tabella n° 1. Fino a sezioni di cavo di 35 mm² si usano cavi quadripolari, oltre si consigliano cavi unipolari.

Tipo di cavo	Sezione nominale mm ²	Massima capacità cavo			Resistenza * R Ω/Km	Reattanza X Ω/Km
		1 linea	2 linee	4 linee		
		A	A	A		
Quadripolare	1,5	24	21	19	16,17	0,168
Quadripolare	2,5	33	29	26	9,70	0,155
Quadripolare	4	45	40	36	6,02	0,143
Quadripolare	6	58	51	46	4,01	0,135
Quadripolare	10	80	70	64	2,32	0,119
Quadripolare	16	107	94	86	1,47	0,112
Quadripolare	25	141	124	113	0,949	0,106
Quadripolare	35	176	155	141	0,674	0,101
Unipolare	50	216	190	173	0,469	0,0779
Unipolare	70	279	246	223	0,331	0,0751
Unipolare	95	342	301	274	0,251	0,0762
Unipolare	120	400	352	320	0,196	0,0740
Unipolare	150	464	408	371	0,153	0,0745
Unipolare	185	533	469	426	0,129	0,0742
Unipolare	240	634	558	507	0,0974	0,0752

* Resistenza calcolata a 75°C di temperatura interna

Tab. 1

La Tabella n° 1 fornisce le portate massime in funzione del numero di linee in parallelo che vengono posate affiancate:

- una sola linea quando l'avviamento del motore avviene in modo diretto
quando l'avviamento del motore è di tipo statorico
- due linee quando l'avviamento del motore è di tipo stella / triangolo
quando si usano due linee in parallelo per poter usare cavi più leggeri
- quattro linee quando l'avviamento è stella / triangolo e le linee sono sdoppiate

Nel caso di avviamento stella / triangolo la corrente nei cavi è uguale alla corrente nominale diviso 1,73.

Le portate massime dei cavi indicate nella Tabella n° 1 sono valide per temperatura ambiente di 30°C, qualora la temperatura ambiente fosse diversa, le portate massime dei cavi devono essere corrette con un coefficiente moltiplicativo dato nella Tabella n° 2.

TEMPERATURA AMBIENTE	FATTORE DI CORREZIONE
10	1,22
15	1,17
20	1,12
25	1,06
30	1
35	0,94
40	0,87
45	0,79
50	0,71
55	0,61
60	0,50

Tab. 2

La scelta definitiva della sezione del cavo si esegue verificando la caduta di tensione lungo la linea di allacciamento, mediante l'uso della seguente relazione:

$$\Delta V\% = 0,173 \times I \times L \times (R \times \cos\varphi + X \times \sin\varphi) / V \text{ per avviamento diretto o statorico}$$

$$\Delta V\% = 0,116 \times I \times L \times (R \times \cos\varphi + X \times \sin\varphi) / V \text{ per avviamento stella / triangolo}$$

ΔV% caduta di tensione percentuale (non deve essere superiore al 5%)

I = corrente nominale in Ampere (se avviamento stella / triangolo il valore è 58%)

L = lunghezza linea in metri (se avviamento è stella / triangolo la lunghezza è doppia)

cos φ = fattore di potenza (indicato sulla targa del motore)

$$\sin\varphi = (\sqrt{1 - \cos^2\varphi})$$

R, X = resistenza e reattanza del cavo in ohm/metro (indicate nella Tabella n° 1)

PERDITE NEL CAVO ELETTRICO

Le perdite nei cavi di alimentazione (P_L) si valutano con le seguenti relazioni:

$$P_L = 3 \times R \times L \times I^2 \times 10^{-6} \text{ kW per avviamento diretto o statorico}$$

$$P_L = 2 \times R \times L \times I^2 \times 10^{-6} \text{ kW per avviamento stella / triangolo}$$

R = resistenza del cavo in ohm/metro (indicata nella Tabella n° 1)

L = lunghezza linea in metri

I = corrente nominale in Ampere

ENGLISH

Choosing electrical cables

To determine the size of the power cable for the submersible motor, the following information is required:

- V: Rated value of input voltage (V)
- I: Current consumption of motor, indicated on the motor rating plate (A)
- L: Length of line
- Cos φ: Motor power factor (indicated on the rating plate)
- Room temperature (°C)
- Current carrying capacity of cable

Choose the minimum cross-section from the value I of the rated current of the motor, according to the maximum current carrying capacities of cables indicated in Table 1. Quadripolar cables are used for cables up to a cross-section of 35 mm², while unipolar cables are recommended for larger cross-sections.

Type of cable	Rated cross-section mm ²	Max. cable capacity			Resistance *		Reactance
		1 lines A	2 lines A	4 lines A	R Ω/Km	X Ω/Km	
Quadripole	1,5	24	21	19	16,17	0,168	
Quadripole	2,5	33	29	26	9,70	0,155	
Quadripole	4	45	40	36	6,02	0,143	
Quadripole	6	58	51	46	4,01	0,135	
Quadripole	10	80	70	64	2,32	0,119	
Quadripole	16	107	94	86	1,47	0,112	
Quadripole	25	141	124	113	0,949	0,106	
Quadripole	35	176	155	141	0,674	0,101	
Unipolar	50	216	190	173	0,469	0,0779	
Unipolar	70	279	246	223	0,331	0,0751	
Unipolar	95	342	301	274	0,251	0,0762	
Unipolar	120	400	352	320	0,196	0,0740	
Unipolar	150	464	408	371	0,153	0,0745	
Unipolar	185	533	469	426	0,129	0,0742	
Unipolar	240	634	558	507	0,0974	0,0752	

*Resistance is calculated at 75°C of inside temperature

Tab. 1

Table 1 indicates maximum current carrying capacities of cables according to the number of lines that are connected in parallel:

- just one line direct motor starting
 stator motor starting
- two lines star/delta starting
 two lines in parallel in order to use lighter cables
- four lines star/delta starting with double lines

For star/delta starting, the current in the cables is equal to the rated current divided by 1,73.

The maximum current carrying capacities of the cables shown in Table 1 apply for room temperatures of 30°C. If the room temperature is different, the maximum current carrying capacities of the cables must be corrected with a coefficient indicated in Table 2.

AMBIENT TEMPERATURE	CORRECTION FACTOR
10	1,22
15	1,17
20	1,12
25	1,06
30	1
35	0,94
40	0,87
45	0,79
50	0,71
55	0,61
60	0,50

Tab. 2

The final choice of the cross-section of the cable is carried out by verifying the voltage drop along the power line, by applying the following relation:

$\Delta V\% = 0,173 \times I \times L \times (R \times \cos\varphi + X \times \sin\varphi) / V$ direct motor starting or stator motor starting

$\Delta V\% = 0,116 \times I \times L \times (R \times \cos\varphi + X \times \sin\varphi) / V$ star/delta starting
 $\Delta V\%$ voltage drop in percent (must not exceed 5%)

I = rated current in Amperes (for star/delta starting the value is 58%)

L = length of line in metres (for star/delta starting the length is double)

cos φ = power factor (indicated on the motor rating plate)

sin φ = $(\sqrt{1 - \cos^2\varphi})$

R, X = resistance and reactance of cable in ohms/metre (indicated in Table 1)

V = input voltage

LOSS IN THE POWER CABLE

Loss in feeding cables (P_L) are calculated with the following relations

$P_L = 3 \times R \times L \times I^2 \times 10^{-6}$ kW direct motor starting or stator motor starting

$P_L = 2 \times R \times L \times I^2 \times 10^{-6}$ kW star/delta starting

R = resistance of cable in ohms/metre (indicated in Table 1)

L = length of the line in meters

I = rated current in Amperes (for star/delta starting the value is 58%)

ESPAÑOL

Selección de los cables eléctricos

Para determinar el cable de alimentación del motor sumergido, se requieren los siguientes datos:

- V: Valor nominal de la tensión de alimentación (V)
- I: Corriente absorbida del motor, indicada en la placa de características del motor (A)
- L: Longitud de la línea
- Cos φ: Factor de potencia del motor (indicado en la placa de características)
- Temperatura ambiente (°C)
- Capacidad del cable

Del valor I de la corriente nominal del motor se elige la sección mínima que el cable debe tener, en función de los valores de capacidad máxima de los cables indicados en la Tabla n° 1. Hasta secciones de cable de 35 mm², se usan cables cuadrilobulados; con secciones superiores, se aconsejan cables unipolares.

Tipo de cable	Sección nominal mm ²	Max. capacidad del cable			Resistencia * R Ω/Km	Reactancia X Ω/Km
		1 líneas A	2 líneas A	4 líneas A		
Cuadrilobulado	1,5	24	21	19	16,17	0,168
Cuadrilobulado	2,5	33	29	26	9,70	0,155
Cuadrilobulado	4	45	40	36	6,02	0,143
Cuadrilobulado	6	58	51	46	4,01	0,135
Cuadrilobulado	10	80	70	64	2,32	0,119
Cuadrilobulado	16	107	94	86	1,47	0,112
Cuadrilobulado	25	141	124	113	0,949	0,106
Cuadrilobulado	35	176	155	141	0,674	0,101
Unipolar	50	216	190	173	0,469	0,0779
Unipolar	70	279	246	223	0,331	0,0751
Unipolar	95	342	301	274	0,251	0,0762
Unipolar	120	400	352	320	0,196	0,0740
Unipolar	150	464	408	371	0,153	0,0745
Unipolar	185	533	469	426	0,129	0,0742
Unipolar	240	634	558	507	0,0974	0,0752

* La resistencia se calcula en 75°C de temperatura interior

Tab. 1

La Tabla n° 1 suministra las capacidades máximas, en función del número de líneas conectadas en paralelo que se colocan una al lado de la otra:

- una sola línea cuando el arranque del motor es directo
cuando el arranque del motor es de tipo con estator
- dos líneas cuando el arranque del motor es de tipo estrella / triángulo
cuando se usan dos líneas en paralelo para poder usar cables más ligeros
- cuatro líneas cuando el arranque es de tipo estrella / triángulo y las líneas son desdobladas

En el caso de arranque estrella / triángulo la corriente en los cables es igual a la corriente nominal dividida por 1,73.

Las capacidades máximas de los cables indicadas en la Tabla n° 1 son válidas para una temperatura ambiente de 30°C; si dicha temperatura fuera diferente, las capacidades máximas de los cables se deben corregir con un coeficiente multiplicativo que aparece en la Tabla n° 2.

TEMPERATURA AMBIENTE	FACTOR DE CORRECCION
10	1,22
15	1,17
20	1,12
25	1,06
30	1
35	0,94
40	0,87
45	0,79
50	0,71
55	0,61
60	0,50

Tab. 2

La selección definitiva de la sección del cable se efectúa comprobando la caída de tensión en la línea de conexión, usando la siguiente fórmula:

$\Delta V\% = 0,173 \times I \times L \times (R \times \cos\varphi + X \times \sin\varphi) / V$ cuando el arranque del motor es directo o de tipo con estator

$\Delta V\% = 0,116 \times I \times L \times (R \times \cos\varphi + X \times \sin\varphi) / V$ cuando el arranque del motor es de tipo estrella / triángulo

$\Delta V\%$ = porcentaje de la caída de tensión (no debe superar el 5%).

I = corriente nominal en Amperios (si el arranque es estrella / triángulo, el valor es 58%)

L = longitud de la línea en metros (si el arranque es estrella / triángulo, la longitud es doppio).

cos φ = factor de potencia (indicado en la placa de características del motor);

sen φ = $(\sqrt{1 - \cos^2\varphi})$

R, X = resistencia y reactancia del cable en ohm/metro (indicadas en la Tabla n° 1)

V = tensión de alimentación en Voltios.

CAIDAS DE LOS CABLES ELECTRICOS

Las caídas de los cables de alimentación (P_L) se calculan de las siguientes formas

$P_L = 3 \times R \times L \times I^2 \times 10^{-6}$ kW arranque del motor directo o de tipo con estator

$P_L = 2 \times R \times L \times I^2 \times 10^{-6}$ kW arranque del motor estrella / triángulo

R = resistencia del cable en ohm/metro (indicadas en la Tabla n° 1)

I = corriente nominal en Amperios

L = longitud de la línea en metros

FRANÇAIS

Choix des câbles électriques

Pour le choix du câble d'alimentation au moteur immergé il est nécessaire avoir les données suivants:

- V: Valeur nominale de la tension d'alimentation (V)
- I: Courant absorbé par le moteur, indiquée sur la plaquette du moteur (A)
- L: Longueur de la ligne
- Cos φ: Facteur de puissance du moteur (indiqué sur la plaquette)
- Température de l'ambiante (°C)
- Portée du câble

De la valeur I du courant nominal du moteur on selectionne la section minimum du câble, sur la base des valeurs de capacité maximum des câbles indiqués dans le Tableau Nr. 1.

Jusqu'à la section câble de 35 mm² on utilise câbles quadri-polaire, en plus de cette section on conseille câbles unipolaires.

Type de câble	Section nominale mm ²	Port e maxi du câble			Résistance* R Ω/Km	Réactance X Ω/Km
		1 ligne	2 lignes	4 lignes		
		A	A	A		
Quadripolaire	1,5	24	21	19	16,17	0,168
Quadripolaire	2,5	33	29	26	9,70	0,155
Quadripolaire	4	45	40	36	6,02	0,143
Quadripolaire	6	58	51	46	4,01	0,135
Quadripolaire	10	80	70	64	2,32	0,119
Quadripolaire	16	107	94	86	1,47	0,112
Quadripolaire	25	141	124	113	0,949	0,106
Quadripolaire	35	176	155	141	0,674	0,101
Unipolaire	50	216	190	173	0,469	0,0779
Unipolaire	70	279	246	223	0,331	0,0751
Unipolaire	95	342	301	274	0,251	0,0762
Unipolaire	120	400	352	320	0,196	0,0740
Unipolaire	150	464	408	371	0,153	0,0745
Unipolaire	185	533	469	426	0,129	0,0742
Unipolaire	240	634	558	507	0,0974	0,0752

*Résistance calculée à 75°C de température intérieure

Tab. 1

Sur le Tableau Nr. 1 ils sont indiquées les portées maximum compte tenu du numero des lignes en parallèle qui sont placés flanc a flanc:

- une seule ligne quand le démarrage du moteur est direct
quand le démarrage du moteur est statorique
- deux lignes quand le démarrage du moteur est étoile/triangle
quand on utilise deux lignes en parallèle afin d'employer des câbles plus legers
- quatre lignes quand le démarrage est étoile/triangle et les lignes sont dédoublées

Dans le cas de démarrage étoile/triangle, le courant dans les câbles est le même que le courant nominal divisé par 1,73.

Les portées maximum des câbles indiquées dans le Tableau Nr. 1 sont valables avec température ambiante de 30°C. Si la température ambiante est différente, les portées maximum des câbles doivent être corrigées avec un coefficient de multiplication suivant le Tableau Nr. 2.

TEMPÉRATURE	FACTEUR DE CORRECTION
10	1,22
15	1,17
20	1,12
25	1,06
30	1
35	0,94
40	0,87
45	0,79
50	0,71
55	0,61
60	0,50

Tab. 2

Le choix définitif de la section du câble doit être fait en vérifiant la chute de tension sur la ligne de connexion avec la formule suivante:

$\Delta V\% = 0,173 \times I \times L \times (R \times \cos\varphi + X \times \sin\varphi) / V$ pour démarrage direct ou statorique

$\Delta V\% = 0,116 \times I \times L \times (R \times \cos\varphi + X \times \sin\varphi) / V$ pour démarrage étoile/triangle
 $\Delta V\%$ chute de tension en pourcentage (elle ne doit pas être supérieure 5%)

I = courant nominal en Ampères (si démarrage étoile/triangle la valeur est 58%)

L = longueur ligne en mètres (si démarrage étoile/triangle la longueur est double)

cos φ = facteur de puissance (indiqué sur la plaquette du moteur)

sin φ = $(\sqrt{1 - \cos^2\varphi})$

R, X = résistance et réactance du câble en ohms/mètres (indiquées sur le Tableau Nr. 1)

V = Tension d'alimentation en Volt

PERTES DANS LE CÂBLE ÉLECTRIQUE

Les pertes dans les câbles d'alimentation (P_l) sont évalués avec les rapports suivantes

$P_l = 3 \times R \times L \times I^2 \times 10^{-6}$ kW pour démarrage direct ou statorique

$P_l = 2 \times R \times L \times I^2 \times 10^{-6}$ kW pour démarrage étoile/triangle

R = résistance du câble en ohms/mètres (indiquées sur le Tableau Nr. 1)

L = Longueur de la ligne en mètres

I = courant nominal en Ampères

DEUTSCH

Kabelausswahl

Um den Querschnitt des Speisekabels zum Unterwassermotor zu bestimmen, werden folgende Angaben benötigt:

- V: Nennwert der Eingangsspannung (V)
- I: am Motorschild angegebene Stromaufnahme (A)
- L: Länge der Leitung
- Cos w: Leistungswert (am Motorschild angegeben)
- Raumtemperatur (°C)
- Stromfestigkeit des Kabels

Vom Nennwert I des Stroms des Motors wählt man den mindesten Kabelschnitt, auf der Basis der in der Tabelle 1 angezeigten Werte der Maximalen Stromfestigkeit. Mit Kabelschnitten bis 35 mm² braucht man vierpolige Kabel, mit größeren Kabelschnitten empfiehlt man einpolige Kabel.

Typ Kabel	Nennschnitt mm ²	Maximale Stromfestigkeit des Kabels			Widerstand*	Reaktanz
		1 linee A	2 lineen A	4 lineen A	R Ω/Km	X Ω/Km
Vierpolige Kabel	1,5	24	21	19	16,17	0,168
Vierpolige Kabel	2,5	33	29	26	9,70	0,155
Vierpolige Kabel	4	45	40	36	6,02	0,143
Vierpolige Kabel	6	58	51	46	4,01	0,135
Vierpolige Kabel	10	80	70	64	2,32	0,119
Vierpolige Kabel	16	107	94	86	1,47	0,112
Vierpolige Kabel	25	141	124	113	0,949	0,106
Vierpolige Kabel	35	176	155	141	0,674	0,101
Einpolige Kabel	50	216	190	173	0,469	0,0779
Einpolige Kabel	70	279	246	223	0,331	0,0751
Einpolige Kabel	95	342	301	274	0,251	0,0762
Einpolige Kabel	120	400	352	320	0,196	0,0740
Einpolige Kabel	150	464	408	371	0,153	0,0745
Einpolige Kabel	185	533	469	426	0,129	0,0742
Einpolige Kabel	240	634	558	507	0,0974	0,0752

*Festigkeit berechnet bei der inneren Temperatur von 75°C.

Tab. 1

Die Tabelle 1 zeigt man die maximalen Stromfestigkeiten in abmängigkeit von der Zahl der verwendeten Parallellineen:

eine einzige linee mit Direktanlauf
mit Scheinwiderstandanlauf

zwei lineen mit Stern / Dreieckanlauf
mit 2 Parallellineen mit Kleinerenkabeln

vier lineen mit Stern / Dreieckanlauf mit doppelten Lineen

Mit Stern / Dreieckanlauf ist der Strom in den Kabeln gleich dem durch 1,73 geteiltem Wert des Nennstroms.

Die maximalen Werte der Stromfestigkeit der Kabel in der Tabelle 1 sind gültig für eine Umgebungstemperatur von 30°C; wenn die Temperatur anders ist, sollen die Werte der maximalen Stromfestigkeit der Kabel durch ein Koeffizient (s. Tabelle 2) multipliziert werden.

UMGEBUNGSTEMPERATUR	KOEFFIZIENT
10	1,22
15	1,17
20	1,12
25	1,06
30	1
35	0,94
40	0,87
45	0,79
50	0,71
55	0,61
60	0,50

Tab. 2

Die definitive Wahl des Kabelschnittes geht von der Nachprüfung des Spannungsabfalls in der Anschlußleitung durch die folgende Formel hervor:

$\Delta V\% = 0,173 \times I \times L \times (R \times \cos\varphi + X \times \sin\varphi) / V$ mit Direktanlauf oder mit Scheinwiderstandanlauf

$\Delta V\% = 0,116 \times I \times L \times (R \times \cos\varphi + X \times \sin\varphi) / V$ mit Stern / Dreieckanlauf

$\Delta V\%$ Spannungsabfallprozent

I = Nennstrom in Ampere (mit Stern / Dreieckanlauf ist der wert 58%)

L = Länge der Linee in Metern (mit Stern / Dreieckanlauf ist die länge doppel)

cos φ = Leistungsfaktor (im Typenschild gezeigt)

sen φ = $(\sqrt{1 - \cos^2\varphi})$

R, X = Widerstand und Reaktanz des Kabels in ohm/meter (S. Tabelle 1)

V = Anschlußspannung (Volt)

VERLÜSTE IM ELEKTRISCHEN KABEL

Verluste in den Spreisungskabeln (P_L) werden mit folgenden Beziehungen gerechnet

$P_L = 3 \times R \times L \times I^2 \times 10^{-6}$ kW mit Direktanlauf oder mit Scheinwiderstandanlauf

$P_L = 2 \times R \times L \times I^2 \times 10^{-6}$ kW mit Stern / Dreieckanlauf

R = Widerstand des Kabels in ohm/meter (S. Tabelle 1)

L = Länge der Linee in Metern

I = Nennstrom in Ampere

PORTUGUÊS

Escolha do cabo eléctrico

Para escolher o cabo de alimentação para o motor submersível são necessários os seguintes dados:

- V: Valor nominal da tensão de alimentação (V)
- I: Corrente absorvida pelo motor, citada na placa do motor (A)
- L: Comprimento da linha
- Cos w: factor de potência do motor (indicado na placa)
- Temperatura ambiente (°C)
- Capacidade condutora do cabo

Com o valor I da corrente nominal do motor escolhe-se a secção mínima que o cabo deve possuir, com base nos valores de capacidade condutora máxima dos cabos indicados na Tabela n° 1.

Até secções de cabo de 35 mm², são usados cabos quadripolares, além destas secções recomendase cabos unipolares.

Tipo de cabo	Secção nominal mm ²	Capacidade condutora máxima do cabo			Resistência*		Reactância
		1 linha A	2 linhas A	4 linhas A	R Ω/Km	X Ω/Km	
Quadripolar	1,5	24	21	19	16,17	0,168	
Quadripolar	2,5	33	29	26	9,70	0,155	
Quadripolar	4	45	40	36	6,02	0,143	
Quadripolar	6	58	51	46	4,01	0,135	
Quadripolar	10	80	70	64	2,32	0,119	
Quadripolar	16	107	94	86	1,47	0,112	
Quadripolar	25	141	124	113	0,949	0,106	
Quadripolar	35	176	155	141	0,674	0,101	
Unipolar	50	216	190	173	0,469	0,0779	
Unipolar	70	279	246	223	0,331	0,0751	
Unipolar	95	342	301	274	0,251	0,0762	
Unipolar	120	400	352	320	0,196	0,0740	
Unipolar	150	464	408	371	0,153	0,0745	
Unipolar	185	533	469	426	0,129	0,0742	
Unipolar	240	634	558	507	0,0974	0,0752	

*A resistência é calculada em 75°C de temperatura interna

Tab. 1

A tabela n° 1 fornece as capacidades condutoras máximas em função do número de linhas em paralelo que são colocadas ao lado:

uma linha só quando o arranque do motor realiza-se de maneira directa
quando o arranque do motor é de tipo estatórico

duas linhas quando o arranque do motor é de tipo estrela / triângulo
quando se usam duas linhas em paralelo para poder usar cabos mais leves

quatro linhas quando o arranque é de tipo estrela / triângulo e as linhas são desdobradas.

Em caso de arranque estrela/triângulo, a corrente nos cabos é igual à corrente nominal dividida por 1,73.

As capacidades condutoras máximas dos cabos indicadas na Tabela n° 1 são válidas para temperaturas ambientes de 30°C. Se a temperatura ambiente for diferente, as capacidades condutoras máximas dos cabos devem ser corrigidas multiplicando pelo coeficiente citado na Tabela n° 2.

TEMPERATURA AMBIENTE	COEFICIENTE DE CORRECÇÃO
10	1,22
15	1,17
20	1,12
25	1,06
30	1
35	0,94
40	0,87
45	0,79
50	0,71
55	0,61
60	0,50

Tab. 2

A escolha definitiva da secção do cabo realiza-se verificando a queda de tensão ao longo da linha de ligação, utilizando a seguinte relação:

$\Delta V\% = 0,173 \times I \times L \times (R \times \cos\varphi + X \times \sin\varphi) / V$ arranque do motor de maneira directa o de tipo estatórico

$\Delta V\% = 0,116 \times I \times L \times (R \times \cos\varphi + X \times \sin\varphi) / V$ arranque do motor de tipo estrela / triângulo

$\Delta V\%$ queda de tensão percentual (não deve ser superior a 5%)

I = corrente nominal em Ampere (se arranque for estrela / triângulo, o valor é 58%)

L = Comprimento linha em metros (se arranque for estrela / triângulo, o comprimento é duplo)

cos φ = factor de potência (indicado na placa do motor)

sen $\varphi = (\sqrt{1 - \cos^2\varphi})$

R, X = resistência e reactância do cabo em ohm/metro (indicadas na Tabela n° 1)

V = tensão de alimentação em Volt

CAIDAS DOS CABOS ELECTRICOS

As caidas dos cabos de alimentação (P_L) se avaluan da seguinte formas

$P_L = 3 \times R \times L \times I^2 \times 10^{-6}$ kW arranque de maneira directa o arranque de tipo estatórico

$P_L = 2 \times R \times L \times I^2 \times 10^{-6}$ kW arranque de tipo estrela / triângulo

R = Resistência do cabo em ohm/metro (indicadas na Tabela n° 1)

L = Largo da linea (m)

I = corrente nominal em Ampere

CAVI ELETTRICI - AVVIAMENTO DIRETTO - MOTORE MONOFASE

ELECTRICAL CABLES - DIRECT STARTING - SINGLE PHASE MOTOR • CABLE ELECTRICO - ARRANQUE DIRECTO - MOTOR MONOBÁSICO

CÂBLES ÉLECTRIQUES - DEMARRAGE DIRECT - MOTEUR MONOPHASÉ • TABELLE KABELLÄNGE - DIREKTANLAUF - EINPHASIGER MOTOR

CABOS ELÉCTRICOS - ARRANQUE DIRECTO - MOTOR MONOFÁSICO

ITALIANO

Nelle Tabelle seguenti sono definite le lunghezze massime dei cavi in funzione: della potenza dei motori; della tensione di alimentazione, delle dimensioni dei cavi. Temperatura ambiente: 30°C. Temperatura interna dei cavi: 75°C. Caduta di tensione massima: 5%.

ENGLISH

The following tables define the maximum length of the cables depending on the power of the motors, input voltage, size of the cables. Room temperature: 30°C. Cable internal temperature: 75°C. Max. voltage drop: 5%

ESPAÑOL

En las tablas siguientes están definidas las longitudes máximas de los cables en función de la potencia de los motores, de la tensión de alimentación, de las dimensiones de los cables. Temperatura ambiente: 30°C. Temperatura interna de los cables: 75°C. Max caída de tensión: 5%

FRANÇAIS

Les tableaux suivants indiquent les longueurs maximum des câbles en fonction de la puissance des moteurs, de la tension d'alimentation, des dimensions des câbles. Température ambiante: 30°C. Température intérieure du câble: 75°C. Max chute de tension: 5%

DEUTSCH

In den folgenden Tabellen finden Sie die maximalen Längen der Kabel in Abhängigkeit von Der Leistung des Motors, der Anschlußspannung, des Kabelschnittes. Umgebungstemperatur: 30°C. Inneren Temperatur: 75°C. Spannungsabfall: max 5%

PORTUGUÊS

Nas Tabelas seguintes estão precisados os comprimentos máximos dos cabos em função da potência dos motores, de la tensão de alimentação, de la secção dos cabos e con temperatura do ambiente a 30°C. Temperatura interna dos cabos: 75°C. Queda de tensão: max 5%.

* = valido solo per cavi con isolamento in EPR

* = valid only for cables with EPR insulation

* = es válido sólo para cables con aislamiento de EPR

* = Valable seulement pour les cables avec isolation en EPR

* = Gültig nur für Kabel mit der EPR Isolation

* = É válido só para cabo com isolamento de EPR

Potenza nominale Rated power of motor Potencia nominal Puissance nominale du moteur Nennleistung Potência nominal		Tensione nominale Rated voltage Tension nominal Tension nominale Nennspannung Tensão nominal		Corrente nominale Rated current Corriente nominal Courant nominal Nennstrom Corrente nominal		Sezione del cavo (mm ²) - Cavi quadripolari Cable section (mm ²) - Quadripolar cables Sección del cable (mm ²) - Cables cuadrilares Section du câble (mm ²) - Câbles quadripolaires Kabelschnitt (mm ²) - Vierpolige Kabel Secção do cabo (em mm ²) - Cabos quadripolares				
HP	kW	V		A		1,5	2,5	4	6	10
0,5	0,37	220		5,0		91	150	241	358	
		230		4,8		99	164	263	391	
		240		4,6		108	179	287	426	
0,75	0,55	220		6,0		73	122	195	291	495
		230		5,7		80	133	213	318	
		240		5,5		87	145	232	346	
1	0,75	220		7,3		54	90	145	216	369
		230		7,0		59	99	158	236	403
		240		6,7		65	107	172	257	439
1,5	1,1	220		10,0		40	66	106	157	269
		230		9,6		43	72	115	172	294
		240		9,2		47	78	126	187	320
2	1,5	220		12,0		32	54	86	129	220
		230		11,5		35	59	94	141	240
		240		11,0		38	64	103	153	262
3	2,2	220		15,4		24	39	63	95	162
		230		14,7		26	43	69	103	177
		240		14,1		28	47	75	113	193
4	3	220		20,0		17*	29	46	70	120
		230		19,1		19	32	51	76	131
		240		18,3		21	34	55	83	143
5,5	4	220		25,0		-	23	37	56	96
		230		23,9		15*	25	41	61	105
		240		22,9		16*	27	44	66	114

Massima lunghezza cavi con caduta di tensione inferiore o uguale al 5% • Max. cable length with 5% voltage drop • Max capacidad del cable con caída de tensión • Longueur max. du câble avec chute de tension de 5% • Maximale Kabellänge mit Spannungsabfall von 5% oder weniger • Comprimento máximo dos cabos com queda de tensão inferior ou igual a 5%.

CAVI ELETTRICI - MOTORE TRIFASE - AVVIAMENTO DIRETTO

ELECTRICAL CABLES - 3 PHASE MOTORS - DIRECT STARTING • CABLES ELÉCTRICOS - MOTOR TRIFÁSICO - ARRANQUE DIRECTO

CÂBLES ÉLECTRIQUES - MOTEURS TRIPHASÉS - DÉMARRAGE DIRECT • ELEKTRISCHE KABEL - DREIPHASIGE MOTOREN - DIREKTANLAUF

CABOS ELÉCTRICOS - MOTOR TRIFÁSICO - ARRANQUE DIRECTO

Potenza nominale Rated power of motor Potencia nominal Puissance nominale du moteur Nennleistung Potência nominal		Tensione nominale Rated voltage Tension nominal Tension nominale Nennspannung Tensão nominal	Corrente nominale Rated current Corriente nominal Courant nominal Nennstrom Corrente nominal	Sezione del cavo (mm ²) - Cavi quadripolari Cable section (mm ²) - Quadripolar cables Sección del cable (mm ²) - Cables cuadrilobulados Section du câble (mm ²) - Câbles quadrilobulés Kabelschnitt (mm ²) - Vierpolige Kabel Secção do cabo (em mm ²) - Cabos quadripolares				
HP	kW	V	A	1,5	2,5	4	6	10
0,5	0,37	220	2,1	264	438			
		240	1,9	315				
		380	1,2					
		400	1,1					
		415	1,1					
0,75	0,55	220	2,8	183	304	487		
		240	2,5	218	362			
		380	1,6					
		400	1,5					
		415	1,5					
1	0,75	220	3,6	141	234	376		
		240	3,3	168	279	447		
		380	2,1	422				
		400	2,0	467				
		415	1,9					
1,5	1,1	220	5,4	96	159	254	378	
		240	4,9	114	189	303	450	
		380	3,1	286	474			
		400	2,9	317				
		415	2,8	341				
2	1,5	220	6,9	74	123	197	293	499
		240	6,3	88	146	235	349	
		380	4,0	221	367			
		400	3,8	245	407			
		415	3,7	264	438			
3	2,2	220	10,7	51	85	136	202	343
		240	9,8	61	101	162	240	408
		380	6,2	153	253	405		
		400	5,9	169	280	449		
		415	5,7	182	302	483		

Massima lunghezza cavi con caduta di tensione inferiore o uguale al 5% • Max. cable length with 5% voltage drop • Max capacidad del cable con caída de tensión • Longueur max. du câble avec chute de tension de 5% • Maximale Kabellänge mit Spannungsabfall von 5% oder weniger • Comprimento máximo dos cabos com queda de tensão inferior ou igual a 5%.

* = Valido solo per cavi con isolamento in EPR • Valid only for cables with EPR insulation • Es válido sólo para cables con aislamiento de EPR • Valable seulement pour les cables avec isolation en EPR • Gültig nur für Kabel mit der EPR Isolation • É válido só para cabo com isolamento de EPR

CAVI ELETTRICI - MOTORE TRIFASE - AVVIAMENTO DIRETTO O STATORICO

ELECTRICAL CABLES - 3 PHASE MOTORS - DIRECT STARTING OR STATORIC STARTING • CABLES ELÉCTRICOS - MOTOR TRIFÁSICO - ARRANQUE DIRECTO O ESTATOR

CÂBLES ÉLECTRIQUES - MOTEURS TRIPHASÉS - DÉMARRAGE DIRECT OU STATORIQUE • ELEKTRISCHE KABEL - DREIPHASIGE MOTOREN - DIREKTANLAUF ODER STATORANLAUF

CABOS ELÉCTRICOS - MOTOR TRIFÁSICO - ARRANQUE DIRECTO OU ESTATORICO

Potenza nominale Rated power of motor Potencia nominal Puissance nominale du moteur Nennleistung Potência nominal		Tensione nominale Rated voltage Tencion nominal Tension nominale Nennspannung Tensão nominal	Corrente nominale Rated current Corriente nominal Courant nominal Nennstrom Corrente nominal	Sezione del cavo (mm ²) - Cavi quadripolari Cable section (mm ²) - Quadripolar cables Sección del cable (mm ²) - Cables cuadrilares Section du câble (mm ²) - Câbles quadripolaires Kabelschnitt (mm ²) - Vierpolige Kabel Secção do cabo (em mm ²) - Cabos quadripolares								Sezione del cavo (mm ²) - Cavi unipolari Cable section (mm ²) - Unipolar cables Sección del cable (mm ²) - Cables unipolares Section du câble (mm ²) - Câbles unipolaires Kabelschnitt (mm ²) - Einpolige Kabel Secção do cabo (em mm ²) - Cabos unipolares								
HP	kW	V	A	1,5	2,5	4	6	10	16	25	35	50	70	95	120	150	185	240		
4	3	220	13,8	36	59	95	141	241	374											
		240	12,7	43	71	113	168	287	445											
		380	8,0	107	177	283	422													
		400	7,6	118	196	314	468													
5,5	4	220	16,9	28	46	74	110	187	291	442										
		240	15,5	33	55	88	131	223	346											
		380	9,8	82	137	220	327													
		400	9,3	91	152	243	363													
7,5	5,5	220	22,3	21*	35	56	84	143	222	337	463									
		240	20,4	25*	42	67	99	170	264	400										
		380	12,9	63	104	167	249	426												
		400	12,3	70	116	185	276	472												
10	7,5	220	29,7	-	26*	42	62	107	166	251	346	492								
		240	27,2	-	31*	50	74	127	197	299	412									
		380	17,2	47	78	125	186	318	494											
		400	16,3	52	86	138	206	352												
12,5	9,2	220	36,4	-	-	35*	52	88	137	208	285	406								
		240	33,4	-	-	41	62	105	163	247	340	483								
		380	21,1	39*	65	103	154	263	409											
		400	20,0	43*	72	115	171	292	453											
15	11	220	43,2	-	-	29*	43	74	115	175	240	341	465							
		240	39,6	-	-	35*	52	88	137	208	286	406								
		380	25,0	-	54	87	130	221	344											
		400	23,8	36*	60	96	144	245	381											
17,5	13	220	50,4	-	-	-	37*	63	98	149	205	292	398							
		240	46,2	-	-	-	44*	75	117	178	244	347	473							
		380	29,2	-	46*	74	111	189	294											
		400	27,7	-	51*	82	123	209	325											
20	15	220	55,3	-	-	-	33*	56	87	132	183	260	356	453						
		240	50,7	-	-	-	39*	67	104	158	217	309	423							
		380	32,0	-	41*	66	98	167	260	395										
		400	30,4	-	45*	73	108	185	288	438										
25	18,5	220	69,1	-	-	-	-	47*	73	110	151	215	292	370	454					
		240	63,3	-	-	-	-	56*	86	131	180	255	348	440						
		380	40,0	-	-	55*	82	139	217	328	451									
		400	38,0	-	-	61*	91	155	240	364	499									
30	22	220	79,5	-	-	-	-	39*	61	93	128	182	249	316	390	464				
		240	72,8	-	-	-	-	47*	73	110	152	216	296	376	464					
		380	46,0	-	-	-	69*	117	182	277	381									
		400	43,7	-	-	51*	76	130	202	307	423									
35	26	220	96,7	-	-	-	-	-	51*	77	106	151	206	261	321	382	443			
		240	88,7	-	-	-	-	-	60*	92	126	179	245	311	382	454				
		380	56,0	-	-	-	57*	97	151	230	316	449								
		400	53,2	-	-	-	63*	108	168	254	350	498								
40	30	220	110	-	-	-	-	-	-	67	93	132	180	229	282	336	391	475		
		240	100	-	-	-	-	-	53*	80	110	157	214	273	336	400	465			
		380	63,4	-	-	-	-	85*	132	201	276	393								
		400	60,2	-	-	-	-	94	146	222	306	436								
415	58,1	-	-	-	-	101	157	239	330	469										

Massima lunghezza cavi con caduta di tensione inferiore o uguale al 5% • Max. cable length with 5% voltage drop • Max capacidad del cable con caída de tensión • Longueur max. du câble avec chute de tension de 5% • Maximale Kabellänge mit Spannungsabfall von 5% oder weniger • Comprimento máximo dos cabos com queda de tensão inferior ou igual a 5%.

* = Valido solo per cavi con isolamento in EPR • Valid only for cables with EPR insulation • Es válido sólo para cables con aislamiento de EPR • Valable seulement pour les cables avec isolation en EPR • Gültig nur für Kabel mit der EPR Isolation • É válido só para cabo com isolamento de EPR

CAVI ELETTRICI - MOTORE TRIFASE - AVVIAMENTO DIRETTO O STATORICO

ELECTRICAL CABLES - 3 PHASE MOTORS - DIRECT STARTING OR STATORIC STARTING • CABLES ELÉCTRICOS - MOTOR TRIFÁSICO - ARRANQUE DIRECTO O ESTATOR

CÂBES ÉLECTRIQUES - MOTEURS TRIPHASÉS - DÉMARRAGE DIRECT OU STATORIQUE • ELEKTRISCHE KABEL - DREIPHASIGE MOTOREN - DIREKTANLAUF ODER STATORANLAUF

CABOS ELÉCTRICOS - MOTOR TRIFÁSICO - ARRANQUE DIRECTO OU ESTATORICO

Potenza nominale Rated power of motor Potencia nominal Puissance nominale du moteur Nennleistung Potência nominal	Tensione nominale Rated voltage Tension nominale Tensão nominal	Corrente nominale Rated current Corriente nominal Courant nominal Nennstrom Corrente nominal	Sezione del cavo (mm²) - Cavi quadripolari Cable section (mm²) - Quadrupolar cables Section du câble (mm²) - Câbles quadripolaires Kabelschnitt (mm²) - Vierpolige Kabel Secção do cabo (em mm²) - Cabos quadripolares				Sezione del cavo (mm²) - Cavi unipolari Cable section (mm²) - Unipolar cables Section du câble (mm²) - Câbles unipolaires Section du câble (mm²) - Câbles unipolaires Kabelschnitt (mm²) - Einpolige Kabel Secção do cabo (em mm²) - Cabos unipolares								Sezione dei cavi (mm²) - (Cavi unipolari - Due linee in parallelo) Cable section (mm²) - (Unipolar cables - 2 lines in parallel) Section du câble (mm²) - (Câbles unipolaires - 2 lignes en parallèle) Section du câble (mm²) - (Câbles unipolaires - 2 lignes en parallèle) Kabelschnitt (mm²) - (Einpolige Kabel - 2 Linien in parallel) Secção do cabo (em mm²) - (Cabos unipolares - 2 linhas em paralelo)					
			10	16	25	35	50	70	95	120	150	185	240	2x50	2x70	2x95	2x120	2x150	2x185	
50	37	220	135	-	-	55*	75	107	147	186	230	273	313	386	214	294	373	460		
		240	124	-	-	65*	90	128	175	222	273	325	373	459	255	350	444			
		380	78	69*	108	163	225	320	439											
		400	74	77*	119	181	249	355	486											
		415	71	82*	128	195	268	382												
60	45	220	162	-	-	-	62*	89	122	154	190	227	260	320	177	243	309	381	453	
		240	149	-	-	-	74*	106	145	184	226	270	309	381	211	290	367	453		
		380	94	-	89*	135	186	264	363	461										
		400	89	-	98*	149	206	293	402											
		415	86	-	106*	161	222	315	433											
70	52	220	183	-	-	-	-	80*	109	138	170	202	231	283	159	218	276	339	403	461
		240	168	-	-	-	67*	95	130	164	202	240	274	337	189	259	328	404	480	
		380	106	-	80*	121	167	237	325	412					475					
		400	101	-	89*	134	185	263	360	456										
		415	97	-	95*	145	199	283	388	491										
80	59	220	212	-	-	-	-	69*	94	119	146	174	199	244	138	188	238	293	348	398
		240	195	-	-	-	-	82*	112	142	174	207	237	290	164	224	284	349	414	473
		380	123	-	-	105*	144	205	281	355	437				410					
		400	117	-	-	116*	160	227	311	394	484				455					
		415	113	-	-	125	172	245	335	424					489					
90	67	220	237	-	-	-	-	84*	107	131	156	178	219	123	169	213	263	312	357	
		240	217	-	-	-	-	100	127	156	186	212	261	146	201	254	313	371	425	
		380	137	-	-	94*	129	184	252	318	392	466			367					
		400	130	-	-	104*	143	203	279	353	434				407					
		415	125	-	-	112*	154	219	300	380	467				438					
100	75	220	268	-	-	-	-	75*	95	117	138	158	193	110	150	190	233	277	316	
		240	245	-	-	-	-	89*	113	139	165	188	230	131	179	226	277	329	376	
		380	155	-	-	-	115*	164	224	283	348	413	471	327	448					
		400	147	-	-	-	128*	181	248	314	385	457		363	496					
		415	142	-	-	-	137	195	267	337	415	492		390						
125	92	220	313	-	-	-	-	80*	99	118	135	166	92	127	161	198	236	270		
		240	287	-	-	-	-	96*	118	140	161	198	110	151	191	236	280	321		
		380	181	-	-	-	138*	189	240	295	352	403	496	276	378	480				
		400	172	-	-	-	107*	153	210	266	327	390	446	306	419					
		415	166	-	-	-	116*	164	226	286	352	419	480	329	451					
150	110	220	364	-	-	-	-	84*	101	116	144	107	136	168	201	231				
		240	334	-	-	-	-	81*	100*	120	138	171	92	127	162	200	239	275		
		380	211	-	-	-	116*	159	203	251	300	345	429	231	319	406				
		400	200	-	-	-	128*	177	225	279	333	382	475	256	353	449				
		415	193	-	-	-	138*	190	242	299	358	412		276	380	484				
180	132	220	444	-	-	-	-	83*	95*	118	138	166	112	138	165	190				
		240	407	-	-	-	-	98*	113	140	161	198	104	133	164	197	226			
		380	257	-	-	-	131*	167	206	246	283	352	190	262	333	412	493			
		400	244	-	-	-	145*	184	228	273	314	390	210	290	369	457				
		415	235	-	-	-	156*	199	246	294	338	420	226	312	397	491				
200	150	380	284	-	-	-	-	150*	186	223	257	320	171*	235	300	372	446	513		
		400	270	-	-	-	-	130*	166	206	247	284	354	189*	261	333	412	494		
		415	260	-	-	-	-	140*	179	222	266	306	381	203	281	358	443			
		380	323	-	-	-	-	132*	164*	196	225	280	151*	208	265	328	392	451		
		400	307	-	-	-	-	147*	182	217	250	310	167*	231	294	363	434	500		
250	185	415	296	-	-	-	-	158*	195	234	269	334	180*	248	316	391	468			
		380	342	-	-	-	-	124*	154*	185	213	267	-	194	248	308	370	427		
		400	325	-	-	-	-	138*	171*	205	236	295	156*	215	275	341	410	473		
		415	313	-	-	-	-	148*	184	221	254	318	168*	232	296	367	441			
		380	411	-	-	-	-	-	-	154*	177	220	-	164*	208	258	308	354		
300	220	400	390	-	-	-	-	-	-	143*	171*	196	244	-	181*	231	285	341	393	
		415	376	-	-	-	-	-	-	154*	184*	211	262	-	195*	248	307	368	423	
		380	482	-	-	-	-	-	-	-	-	151*	188	-	-	177*	219	263	302	
		400	458	-	-	-	-	-	-	-	145*	167*	208	-	-	196*	243	291	335	
		415	441	-	-	-	-	-	-	-	157*	180*	224	-	-	211*	262	313	360	
400	300	380	556	-	-	-	-	-	-	-	-	164*	-	-	-	190*	227*	262		
		400	528	-	-	-	-	-	-	-	-	145*	182*	-	-	169*	210*	252	291	
		415	509	-	-	-	-	-	-	-	-	156*	196*	-	-	182*	226*	271	313	

Massima lunghezza cavi con caduta di tensione inferiore o uguale al 5% • Max. cable length with 5% voltage drop • Max capacidad del cable con caída de tensión • Longueur max. du câble avec chute de tension de 5% • Maximale Kabellänge mit Spannungsabfall von 5% oder weniger • Comprimento máximo dos cabos com queda de tensão inferior ou igual a 5%.

* = Valido solo per cavi con isolamento in EPR • Valid only for cables with EPR insulation • Es válido sólo para cables con aislamiento de EPR • Valable seulement pour les cables avec isolation en EPR • Gültig nur für Kabel mit der EPR Isolation • É válido só para cabo com isolamento de EPR

CAVI ELETTRICI - MOTORE TRIFASE - AVVIAMENTO STELLA / TRIANGOLO

ELECTRICAL CABLES - 3 PHASE MOTORS - STAR / DELTA STARTING • CABLES ELÉCTRICOS - MOTORES TRIFÁSICOS ARRANQUE ESTRELLA - TRIÁNGULO

CÂBLES ÉLECTRIQUES - MOTEURS TRIPHASÉS - DÉMARRAGE ÉTOILE / TRIANGLE • ELEKTRISCHE KABEL - DREIPHASIGE MOTOREN - STERN / DREICKANLAUF

CABOS ELÉCTRICOS - MOTOR TRIFÁSICO - ARRANQUE ESTRELA / TRIÂNGULO

Potenza nominale Rated power of motor Potencia nominal Puissance nominale du moteur Nennleistung Potência nominal		Tensione nominale Rated voltage Tencion nominal Tension nominale Nennspannung Tensão nominal	Corrente nominale Rated current Corriente nominal Courant nominal Nennstrom Corrente nominal	Sezione del cavo (mm ²) - Cavi quadripolari Cable section (mm ²) - Quadripolar cables Sección del cable (mm ²) - Cables cuadrilares Section du câble (mm ²) - Câbles quadripolaires Kabelschnitt (mm ²) - Vierpolige Kabel Secção do cabo (em mm ²) - Cabos quadrilares								Sezione del cavo (mm ²) - Cavi unipolari Cable section (mm ²) - Unipolar cables Sección del cable (mm ²) - Cables unipolares Section du câble (mm ²) - Câbles unipolaires Kabelschnitt (mm ²) - Einpolige Kabel Secção do cabo (em mm ²) - Cabos unipolares									
HP	kW	V	A	1,5	2,5	4	6	10	16	25	35	50	70	95	120	150	185	240			
4	3	220	13,8	53	89	142	212	361													
		240	12,7	64	106	169	252	430													
		380	8,0	159	265	424															
		400	7,6	177	293																
		415	7,3	190	316																
5,5	4	220	16,9	41	69	110	164	281	436												
		240	15,5	49	82	131	196	334													
		380	9,8	123	205	329															
		400	9,3	137	227	364															
		415	9,0	147	245	392															
7,5	5,5	220	22,2	32	53	84	126	215	333												
		240	20,3	38	63	100	150	255	397												
		380	12,8	94	157	252	375														
		400	12,2	105	174	279	415														
		415	11,8	113	187	300	447														
10	7,5	220	29,6	24*	39	63	94	160	249	377											
		240	27,2	28	47	75	111	190	296	449											
		380	17,2	70	117	187	279	477													
		400	16,3	78	129	208	310														
		415	15,7	84	139	224	333														
12,5	9,2	220	36,4	20*	32	52	78	132	205	311	428										
		240	33,3	23*	39	62	92	158	245	371											
		380	21,1	58	97	155	231	395													
		400	20,0	65	107	172	256	438													
		415	19,3	70	115	185	276	471													
15	11	220	43,1	-	27*	44	65	111	173	262	360										
		240	39,5	-	32*	52	78	132	206	312	429										
		380	24,9	49	81	131	194	332													
		400	23,7	54	90	145	216	368													
		415	22,8	58	97	156	232	396													
17,5	13	220	50,4	-	-	37	56	95	147	224	307	437									
		240	46,2	-	28*	44	66	113	175	266	366										
		380	29,2	42	69	111	166	283	440												
		400	27,7	46	77	123	184	314													
		415	26,7	50	83	133	198	338													
20	15	220	55,3	-	-	33*	49	84	130	198	273	389									
		240	50,7	-	-	39	58	100	155	236	325	463									
		380	32,0	37*	61	98	146	250	389												
		400	30,4	41*	68	109	162	277	431												
		415	29,3	44	73	117	174	298	464												
25	18,5	220	69,1	-	-	-	41*	70	109	165	226	321	437								
		240	63,3	-	-	33*	49	83	129	196	269	382									
		380	40,0	-	51*	82	122	209	324												
		400	38,0	-	57	91	135	231	359												
		415	36,6	-	61	98	146	249	386												
30	22	220	79,5	-	-	-	34*	59	91	139	191	272	372	473							
		240	72,8	-	-	-	41*	70	109	165	228	324	443								
		380	46,0	-	43*	69	103	175	273	414											
		400	43,7	-	48*	76	114	194	302	459											
		415	42,1	-	51*	82	122	209	325												
35	26	220	96,9	-	-	-	-	49*	76	115	158	225	307	390	480						
		240	88,8	-	-	-	-	58	90	137	188	268	366	464							
		380	56,1	-	-	57*	85	145	226	343	472										
		400	53,3	-	-	63*	94	161	250	380											
		415	51,4	-	-	68	101	173	269	409											
40	30	220	109,5	-	-	-	-	43*	66	101	139	197	270	343	423						
		240	100,3	-	-	-	-	51*	79	120	165	235	321	408							
		380	63,4	-	-	50*	74	127	198	300	414										
		400	60,2	-	-	55*	82	141	219	333	458										
		415	58,0	-	-	59*	89	152	236	358											

Massima lunghezza cavi con caduta di tensione inferiore o uguale al 5% • Max. cable length with 5% voltage drop • Max capacidad del cable con caída de tensión • Longueur max. du câble avec chute de tension de 5% • Maximale Kabellänge mit Spannungsabfall von 5% oder weniger • Comprimento máximo dos cabos com queda de tensão inferior ou igual a 5%.

* = Valido solo per cavi con isolamento in EPR • Valid only for cables with EPR insulation • Es válido sólo para cables con aislamiento de EPR • Valable seulement pour les cables avec isolation en EPR • Gültig nur für Kabel mit der EPR Isolation • É válido só para cabo com isolamento de EPR

CAVI ELETTRICI - MOTORE TRIFASE - AVVIAMENTO STELLA / TRIANGOLO

ELECTRICAL CABLES - 3 PHASE MOTORS - STAR/DELTA STARTING • CABLES ELÉCTRICOS / MOTORES TRIFÁSICOS ARRANQUE ESTRELLA - TRIÁNGULO
CÂBLES ÉLECTRIQUES - MOTEURS TRIPHASÉS - DÉMARRAGE ÉTOILE/TRIANGLE • ELEKTRISCHE KABEL- DREIPHASIGE MOTOREN - STERN / DREICKANLAUF
CABOS ELÉCTRICOS - MOTOR TRIFÁSICO - ARRANQUE ESTRELA / TRIÂNGULO

Potenza nominale Rated power of motor Potencia nominal Puissance nominale du moteur Nennleistung Potência nominal	Tensione nominale Rated voltage Tension nominale Tensão nominal	Corrente nominale Rated current Corriente nominal Courant nominal Nennstrom Corrente nominal	Sezione del cavo (mm²) - Cavi quadripolari Cable section (mm²) - Quadrupolar cables Sección del cable (mm²) - Cables cuadrpolares Section du câble (mm²) - Câbles quadripolaires Kabelschnitt (mm²) - Vierpolige Kabel Secção do cabo (em mm²) - Cabos quadrpolares				Sezione del cavo (mm²) - Cavi unipolari Cable section (mm²) - Unipolar cables Sección del cable (mm²) - Cables unipolares Section du câble (mm²) - Câbles unipolaires Kabelschnitt (mm²) - Einpolige Kabel Secção do cabo (em mm²) - Cabos unipolares								Sezione dei cavi (mm²) - (Cavi unipolari - Due linee in parallelo) Cable section (mm²) - (Unipolar cables - 2 lines in parallel) Sección del cable (mm²) - (Cables unipolares - 2 líneas en paralelo) Section du câble (mm²) - (Câbles unipolaires - 2 lignes en parallèle) Kabelschnitt (mm²) - (Einpolige Kabel - 2 Linien in parallel) Secção do cabo (em mm²) - (Cabos unipolares - 2 linhas em paralelo)					
			10	16	25	35	50	70	95	120	150	185	240	2x50	2x70	2x95	2x120	2x150	2x185	
HP	kW	V	A																	
50	37	220	135	-	55*	83	115	163	223	283	348	414	474	326	447					
		240	124	-	65	99	136	194	266	337	415	493		388						
		380	78	105	163	248	342	486	666											
		400	74	116	181	275	379	538	738											
		415	71	125	195	296	408	580	795											
60	45	220	162	-	45*	69	95	135	185	234	289	344	393	485	269	370	468			
		240	149	-	54*	82	113	160	220	279	343	409	468		320	440				
		380	94	87	135	205	282	402												
		400	89	96	149	227	313	445												
		415	86	103	161	244	337	479												
70	52	220	183	-	-	62*	85	121	165	209	257	306	349	428	242	331	418			
		240	168	-	-	74	101	144	197	249	306	364	416		288	394	498			
		380	106	78*	121	184	254	360	494											
		400	101	87*	135	204	281	399												
		415	97	93*	145	220	302	430												
80	59	220	212	-	-	53*	73	104	143	181	222	264	301	369	209	286	361	444		
		240	195	-	-	64*	87	124	170	215	264	314	358	439	249	340	430			
		380	123	-	105	159	219	312	427											
		400	117	75*	116	177	243	345	473											
		415	113	81*	125	190	261	372												
90	67	220	237	-	-	66*	93	128	162	199	236	270	331	428	242	331	418			
		240	217	-	-	78*	111	152	193	237	281	322	394	222	305	385	474			
		380	137	-	94*	143	196	279	382	483										
		400	130	-	104*	158	217	309	423											
		415	125	-	112	170	234	333	455											
100	75	220	268	-	-	59*	83*	114	144	177	209	239	293	167	228	288	353	419	478	
		240	245	-	-	70*	99	136	171	210	249	285	348	198	271	342	421	499		
		380	155	-	84*	127	175	248	340	429				497						
		400	147	-	93*	141	194	275	377	476										
		415	142	-	100*	152	209	296	405											
125	92	220	320	-	-	69*	94	119	147	175	200	246	137	188	239	294	349	400		
		240	293	-	-	82*	112	142	175	208	238	293	163	224	284	350	416	476		
		380	185	-	105*	144	205	281	356	438			410							
		400	176	-	116*	160	227	311	394	486			454							
		415	169	-	125	172	244	335	424				489							
150	110	220	385	-	-	77*	98	121	144	166	206	111	153	195	241	289	332			
		240	353	-	-	91*	116	144	172	197	245	133	183	232	287	343	395			
		380	223	-	-	117*	166	229	291	360	430	495	332	458						
		400	212	-	94*	129	184	254	323	399	477		368							
		415	204	-	101*	139	198	273	347	429			396							
180	132	220	444	-	-	85*	105	125	144	179	97	133	169	209	250	288				
		240	407	-	-	79*	101*	125	149	171	212	115	158	202	249	298	343			
		380	257	-	-	101*	144	199	253	312	374	429	288	397						
		400	244	-	-	112*	160	220	280	346	414	476	320	440						
		415	235	-	-	121*	172	237	301	373	445		344	474						
200	150	380	284	-	-	130*	179	228	282	338	389	484	259	357	455					
		400	270	-	-	144*	198	252	313	374	431	287	396							
		415	260	-	-	109*	155	213	272	336	403	464	309	426						
		380	323	-	-	115*	158	201	249	297	342	424	230	316	402	497				
		400	307	-	-	127*	175	223	275	329	378	470	254	350	446					
250	185	415	296	-	-	137*	188	240	297	354	407	274	377	480						
		380	342	-	-	148*	188	234	280	323	404	214	295	377	467					
		400	325	-	-	118*	164	209	259	311	358	447	237	327	418					
		415	313	-	-	127*	176	225	279	334	386	482	255	352	449					
		380	411	-	-	124*	158	195	234	268	333	180	248	316	391	467				
300	220	400	390	-	-	138*	175	216	259	297	369	200	275	350	433					
		415	376	-	-	148*	188	233	279	320	397	215	296	377	466					
		380	482	-	-	134*	166	199	229	285	153*	211	269	333	398	458				
		400	458	-	-	149*	184	221	254	315	170	234	298	369	441					
		415	441	-	-	160*	198	237	273	339	183	252	321	397	475					
400	300	380	556	-	-	144*	172*	199	248	131*	182	232	288	345	398					
		400	528	-	-	159*	191	220	275	146*	201	257	319	382	441					
		415	509	-	-	138*	171*	206	237	296	157*	217	276	343	411	474				

Massima lunghezza cavi con caduta di tensione inferiore o uguale al 5% • Max. cable length with 5% voltage drop • Max capacidad del cable con caída de tensión • Longueur max. du câble avec chute de tension de 5% • Maximale Kabellänge mit Spannungsabfall von 5% oder weniger • Comprimento máximo dos cabos com queda de tensão inferior ou igual a 5%.

* = Valido solo per cavi con isolamento in EPR • Valid only for cables with EPR insulation • Es válido sólo para cables con aislamiento de EPR • Valable seulement pour les cables avec isolation en EPR • Gültig nur für Kabel mit der EPR Isolation • É válido só para cabo com isolamento de EPR

SCHEMA INSTALLAZIONE ELETTROPOMPA SOMMERSA CON ACCESSORI

INSTALLATION SCHEME FOR ELECTRIC SUBMERSIBLE PUMPS WITH ACCESSORIES

ESQUEMA INSTALACION ELECTROBOMBA SUMERGIBLE CON ACCESORIOS

SCHEMA D'INSTALLATION D'UNE ELETTROPOMPE IMMERGEE AVEC ACCESSORIES

INSTALLATIONSPLAN VON EINER ELEKTRO-UNTERWASSERPUMPE MIT EINRICHTUNGEN

ESQUEMA DE INSTALAÇÃO ELECTROBOMBA SUBMERSÍVEL COM ACESSÓRIOS

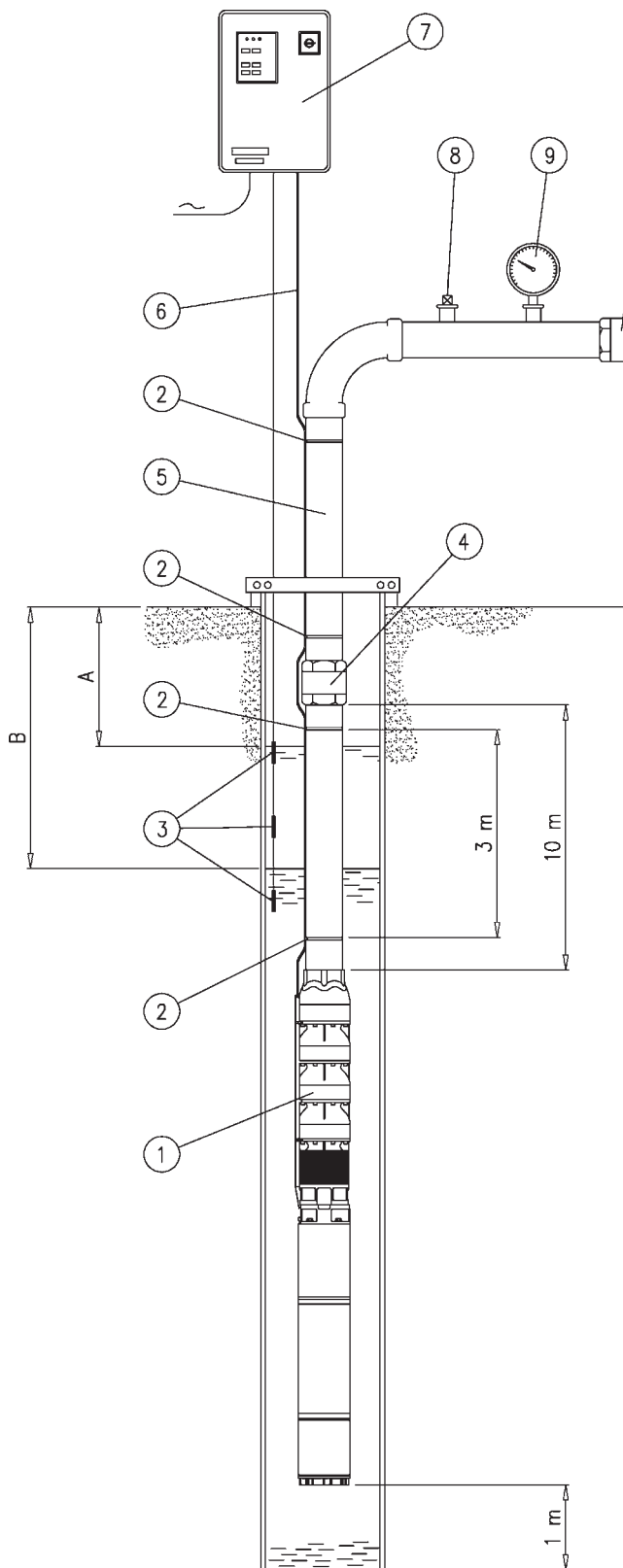

- | | |
|----|--|
| 5 | Tubazione mandata
Pipe
Tubería
Tube de refoulement
Rohrleitung
Tubagem |
| 6 | Cavo linea alimentazione
Feeding cable
Cable
Câble
Kabel
Cabo |
| 7 | Quadro di comando
Control box
Cuadro eléctrico
Coffret électrique
Elektrischer Anlasser
Arranque eléctrico |
| 8 | Sfiato per adescamento
Priming air valve
Respiradero para cebado
Soupape pour l'air
Lüften Sie Ventil
Válvula para o ar |
| 9 | Manometro
Pressure gauge
Manómetro
Manomètre
Manometer
Manómetro |
| 10 | Saracinesca
Gate valve
Compuerta
Vanne
Schieber
Válvula de correção |
| 1 | EleTTropompa sommersa
Electric submersible pump
Electrobomba sumergible
Électropompe immergée
Elektro-Unterwasserpumpe
Electrobomba submersível |
| 2 | Fascetta fissaggio cavo
Cable holder clamps
Abrazaderas cubrecable
Bande serre-câble
Kabelband
Anéis para fixar cabos |
| 3 | Sonde di livello
Level probes
Sondas de nivel
Électrodes de niveau
Niveausonden
Sonda de nivel |
| 4 | Valvola di non ritorno
Check valve
Valvula de retención
Clapet de retenue
Rückschlagsventil
Válvula de retenção |
- A Livello statico (=livello acqua a pompa ferma)
Static level (=water level when the pump is switched off)
Nivel estático (=nivel agua con bomba parada)
Niveau statique (=niveau de l'eau quand la pompe est arrêtée)
Statisches Niveau (=Wasserniveau mit gelöschter Pumpe)
Nivel estático (=nivel de água com bomba parada)
- B Livello dinamico (=livello acqua a pompa funzionante)
Dynamic level (=water level when the pump is switched on)
Nivel dinámico (=nivel agua con bomba en función)
Niveau dynamique (=niveau de l'eau quand la pompe fonctionne)
Dynamisches Niveau (=Wasserniveau mit funktionierender Pumpe)
Nivel dinámico (=nivel de água com bomba em funcionamento)

SOLUZIONI ALTERNATIVE DI INSTALLAZIONE - ELETTROPOMPE INTUBATE

ALTERNATIVE SOLUTIONS OF INSTALLATION - TUBED ELECTRIC PUMPS

SOLUCIONES ALTERNATIVAS DE INSTALACION - ELECTROBOMBAS ENTUBADAS

SOLUTIONS ALTERNATIVES D'INSTALLATION - ELECTROPOMPES PLACEES EN TUBES

ALTERNATIVE EINBAULÖSUNGEN - ROHRMANTEL-PUMPEN

SOLUÇÕES ALTERNATIVAS DE INSTALAÇÃO ELECTROBOMBAS ENCANADAS

ITALIANO

La maggior parte delle elettropompe SAER può funzionare anche in posizione obliqua o orizzontale, di conseguenza si ha la possibilità di un utilizzo vantaggioso in impianti ad elevata tecnologia.

Suddetti gruppi trovano impiego negli impianti di incremento pressione per acquedotti, per complessi residenziali, ospedali, esigenze industriali di processo, raffreddamento, condizionamento, lavaggi, abbattimento fumi, irrigazione a pioggia. La soluzione "intubata" permette di sfruttare meglio le caratteristiche ambientali di installazione, ad esempio:

- Pozzi con basso livello dinamico, con mantello aspirante verticale, per abbassamento del livello di aspirazione.

- Pozzi con presenza di sabbia, con mantello aspirante verticale, con o senza filtro.

- Bacini artificiali o naturali, con mantello aspirante verticale, con o senza valvola di fondo.

- Impianti già esistenti, con mantello premente orizzontale o verticale, per una facile operazione di inserimento lungo le tubazioni già esistenti. Per la realizzazione, l'elettropompa viene inserita all'interno dell'involucro metallico e posizionata con appositi bulloni di centraggio; il tutto costituisce una struttura monolitica che può essere inserita in qualunque tubazione nuova o già esistente in posizione verticale o orizzontale.

Il tutto è completamente esente da manutenzione, può funzionare automaticamente per un lunghissimo periodo di tempo, inoltre è silenzioso e stagno.

ENGLISH

Most of SAER electric pumps can work also in oblique or horizontal position, consequently there is the possibility of an advantageous utilisation in plants of high technology. These pumps can be used in plants of pressure increasing for aqueducts, for residential areas, hospital, industrial requirements of process, cooling, air conditioning, washing, smoke damp, rain irrigation.

The solution "in tube" enables to exploit in the best way the ambient characteristic of the installation, for instance: - Wells with low dynamic level, with vertical suction shell, for the lowering of the suction level.

- Well with presence of sand, with vertical suction shell, with or without filter.

- Artificial or natural basins, with suction shell in vertical, horizontal or sloping position, with or without foot valve.

- Plants already existing, with delivery shell in horizontal or vertical position, for an easy operation of insertion along the pipes already existing.

For the realization, the electric pump is inserted inside the metallic shell and positioned with proper centring bolts. All this is completely free from maintenance, it can work independently for a very long period of time, furthermore, it is noiseless and watertight.

ESPAÑOL

La mayoría de las electrobombas SAER puede montarse también en posición oblicua o horizontal, en consecuencia existe la posibilidad de utilizarlas en instalaciones de alta tecnología. Estos equipos son utilizados en las instalaciones de aumento de presión para conducciones, complejos residenciales, hospitales, procesos industriales de enfriamiento, acondicionamiento, anti-humos, riego.

La solución "entubada" permite de bien optimizar las características del lugar de instalación, por ejemplo:

- Pozos de bajo nivel dinámico, con capa de aspiración vertical para conseguir bajar el nivel de aspiración.

- Pozos con arena, con capa de aspiración vertical, con o sin filtro.

- Cuenca artificiales o naturales, con capa de aspiración vertical, inclinado o horizontal con o sin válvula de pie.

- Instalaciones ya presentes, con capa de descarga horizontal o vertical, para una fácil inserción en la tubería ya existente.

En la ejecución, la electrobomba viene insertada en el interior de una envoltura metálica y montada con pernos especiales de sujeción; todo esto es una estructura monolítica que se puede insertar en cualquier tubería nueva o ya existente en posición vertical o horizontal. No se requiere manutención, puede funcionar en autonomía durante un plazo de tiempo muy largo, además es silencioso y hermetico.

FRANÇAIS

Presque toutes les électropompes SAER peuvent fonctionner aussi bien en position oblique qu'horizontale et donc on a la possibilité d'un emploi avantageux avec des installations d'une technologie élevée. Ces groupes peuvent être utilisés dans les installations de sur pression pour aqueducs, ensembles résidentiels, hôpitaux: industrie de process, refroidissement, climatisation, lavages, abattage de fumée, irrigation par aspersion. La solution en jupe permet d'exploiter au mieux les caractéristiques environnementales de l'installation.

Par exemple: - Puits avec bas niveau dynamique, avec jupe d'aspiration verticale, pour abaissement du niveau d'aspiration.

- Puits avec sable, avec jupe d'aspiration verticale, avec ou sans filtre.

- Bassins artificiels ou naturels, avec jupe d'aspiration verticale, inclinée ou horizontale, avec ou sans clapet de pied.

- Installations déjà existantes, avec jupe de refoulement horizontal ou vertical, pour une opération aisée d'insertion dans les tuyauteries.

Pour cette réalisation, l'électropompe est posée dans le corps métallique et mise en position avec boulons de centrage spéciaux. L'ensemble forme une structure monolithique qui peut être installée dans les tuyauteries nouvelles ou déjà existantes, en position verticale ou horizontale. Cette structure n'a pas besoin d'entretien et peut fonctionner de manière autonome pendant longtemps, elle est silencieuse et étanche.

DEUTSCH

Die meisten SAER Unterwasserpumpen können auch in schräger oder horizontaler Lage arbeiten, dadurch wird die Verwendung in High-Tech Anlagen ermöglicht. Die Pumpen werden verwendet für Druckerhöhungsanlagen, Wasserleitungen, Wohnhausanlagen, Spitäler, industrielle Verfahrenstechnik, Kühlung, Klimatisation, W a s c h e n , Rauchgasreinigung, Beregnung. Die Lösung "im Rohr" ermöglicht die günstigste Einbaumethode in gegeben Möglichkeiten. Zum Beispiel:

- Bei Brunnen mit niedrigen dynamischen Niveau mit vertikalem Saugmantel zur Absenkung des Saug-Niveaus.

- Bei Sandführenden Brunnen mit vertikalem Saugmantel mit oder ohne Filter.

- Bei künstlichen oder natürlichen Bassins mit Saugmantel vertikal horizontal oder schräg mit oder ohne Fussventil.

- Bei vorhandenen Anlagen mit Druckmantel horizontal oder vertikal für einfache Anordnung entlang bestehender Rohrleitungen.

Zur Realisierung wird die Unterwasserpumpe in den Rohrmantel eingeführt und mit passenden Zentrierschrauben festgehalten.

Das ergibt eine einheitliche Anlage, die in neue oder vorhandene Rohrleitungen eingebaut werden kann, vertikal oder horizontal. All dies ist ohne jede Instandhaltung für sehr lange Zeit und weiter Geräuschlos und Wasserdicht.

PORTUGUÊS

A maior parte das electrobombas SAER pode funcionar também obliqua ou horizontalmente, sendo assim tem-se a possibilidade de desfrutar uma utilização vantajosa em instalações de grande tecnologia.

Os supramencionados grupos podem ser empregados em instalações para incrementar a pressão de aquedutos, de conjuntos residenciais, hospitais, exigências industriais de processo, arrefecimento, condicionamento, lavagem, redução das fumaças, irrigação em chuva. A solução "encanada" permite desfrutar melhor as características ambientais de instalação, como por exemplo:

- Poços com baixo nível dinâmico, com manto aspirante vertical, devido ao abaixamento do nível de aspiração.

- Poços onde existe areia, com manto aspirante vertical, com o sem filtro.

- Tanques artificiais ou naturais, com manto aspirante vertical, com o sem filtro.

- Instalações que já existiam, com manto premente horizontal ou vertical para realizar uma operação fácil de introdução ao longo das canalizações já existentes.

Para a operação, a electrobomba é introduzida dentro do invólucro metálico ou posicionada com parafusos de centralização; tudo isto constitui uma estrutura monolítica que pode ser introduzida em qualquer tubagem nova ou que já existe na posição vertical ou horizontal.

Tudo isto é totalmente isento de manutenção, pode funcionar automaticamente durante um grande período de tempo, além disso é silencioso e estanque.

ESEMPI D'INSTALLAZIONE

EXAMPLE OF INSTALLATION - EJEMPLOS DE INSTALACION

EXEMPLES D'INSTALLATION - INSTALLATIONSBEISPIELE

EXEMPLOS DE INSTALAÇÃO

Le soluzioni costruttive con elettropompe intubate sono di tre tipi:
 The constructive solutions with tubed pumps are of three types:
 Las tres soluciones constructivas con electrobombas entubadas son las siguientes:
 Les solutions de construction avec électropompe en jupes sont de trois types:
 Es gibt drei Möglichkeiten für Rohrmantel-Pumpen:
 As soluções de construção com electrobombas encanadas são de três tipos:

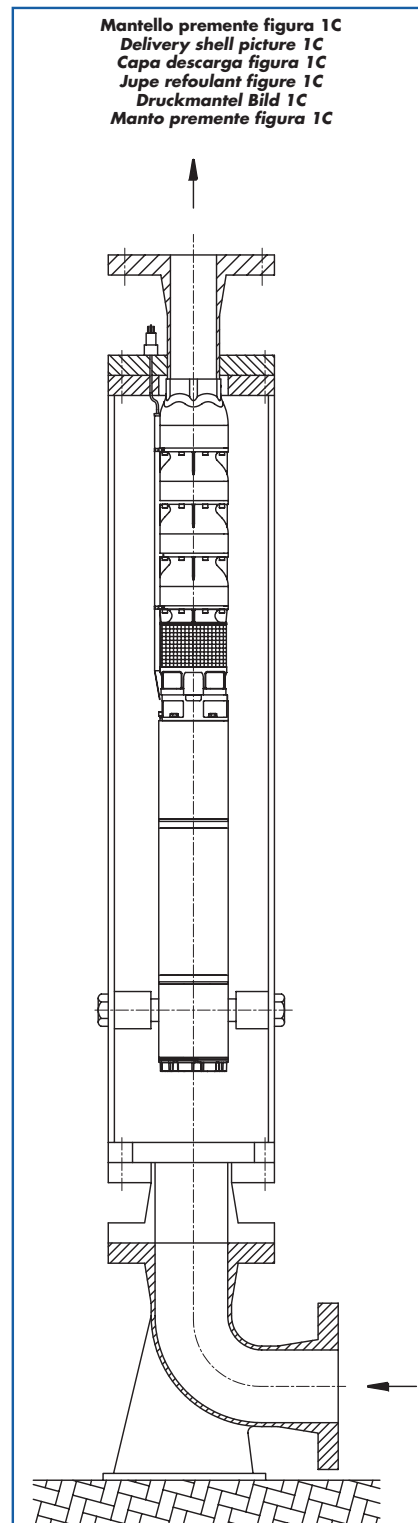
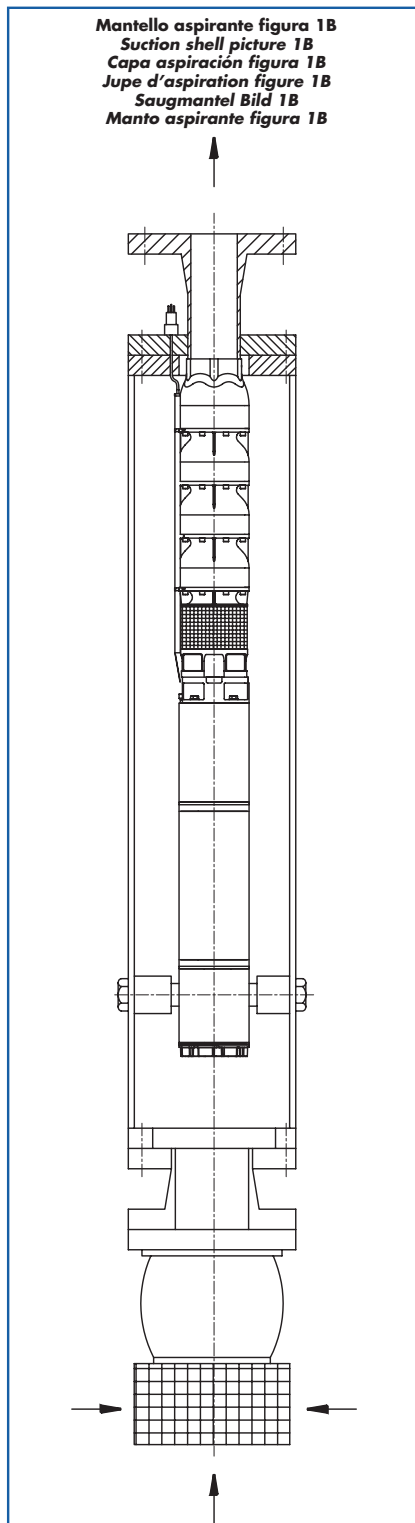
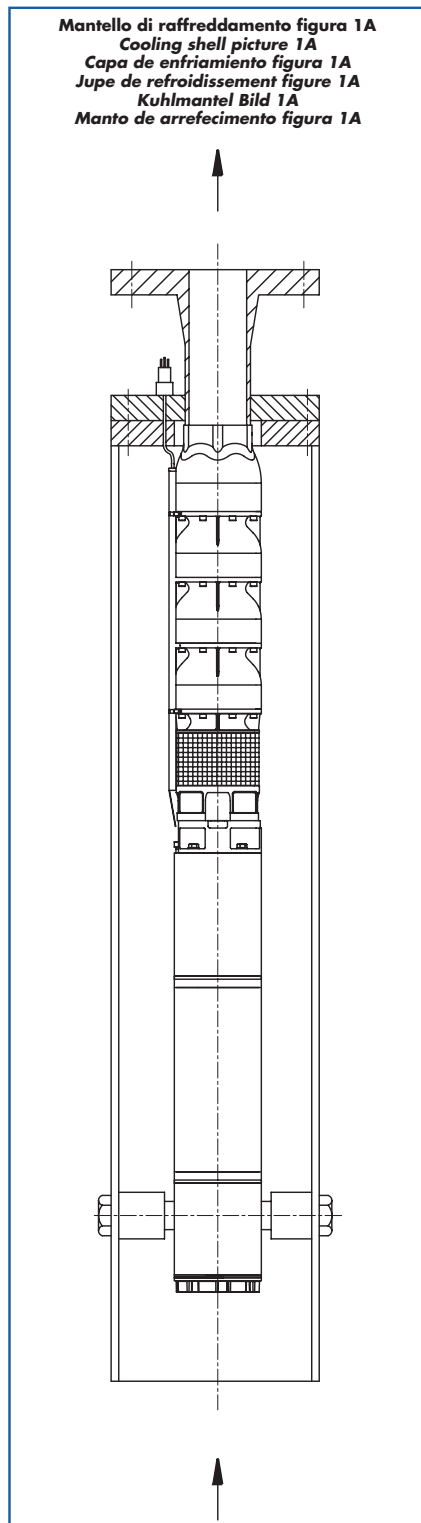

ESEMPI D'INSTALLAZIONE

EXAMPLE OF INSTALLATION - EJEMPLOS DE INSTALACION

EXEMPLES D'INSTALLATION - INSTALLATIONSBEISPIELE

EXEMPLOS DE INSTALAÇÃO

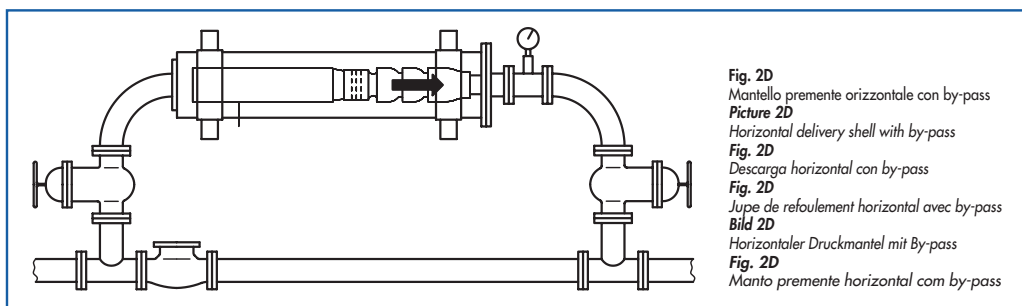
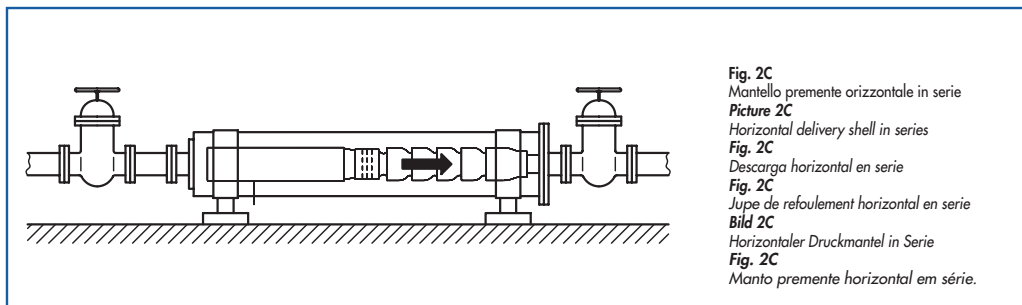
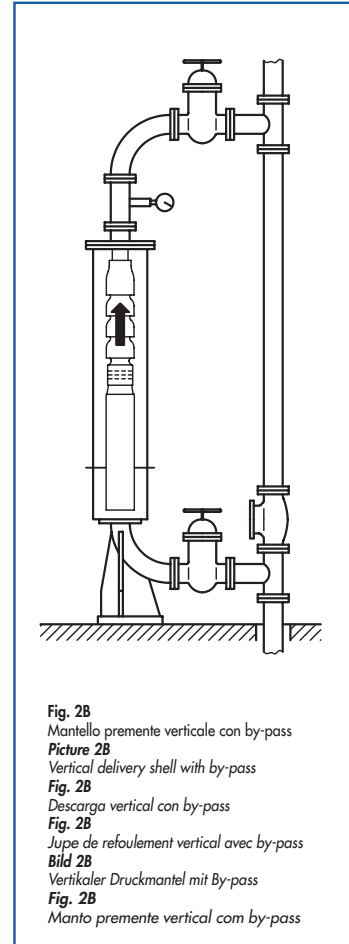
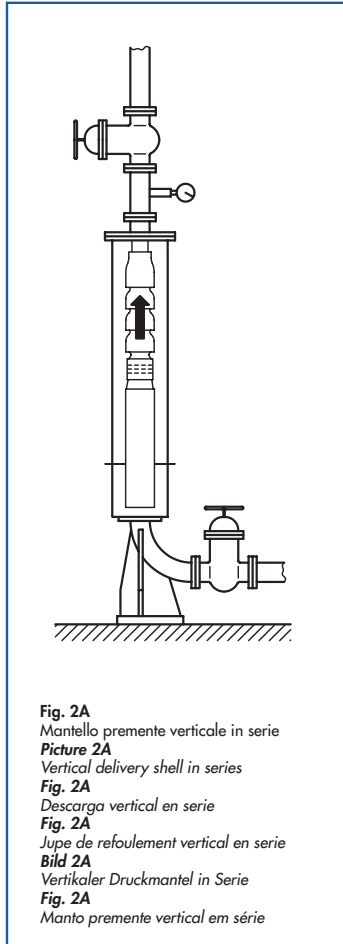

ESEMPI D'INSTALLAZIONE

EXAMPLE OF INSTALLATION - EJEMPLOS DE INSTALACION

EXEMPLES D'INSTALLATION - INSTALLATIONSBEISPIELE

EXEMPLOS DE INSTALAÇÃO

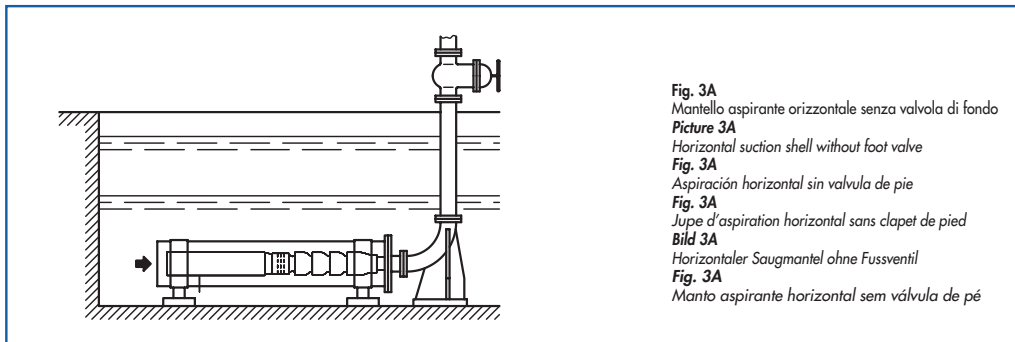

Fig. 3A
Mantello aspirante orizzontale senza valvola di fondo
Picture 3A
Horizontal suction shell without foot valve
Fig. 3A
Aspiración horizontal sin valvula de pie
Fig. 3A
Jupe d'aspiration horizontal sans clapet de pied
Bild 3A
Horizontaler Saugmantel ohne Fussventil
Fig. 3A
Manto aspirante horizontal sem válvula de pé

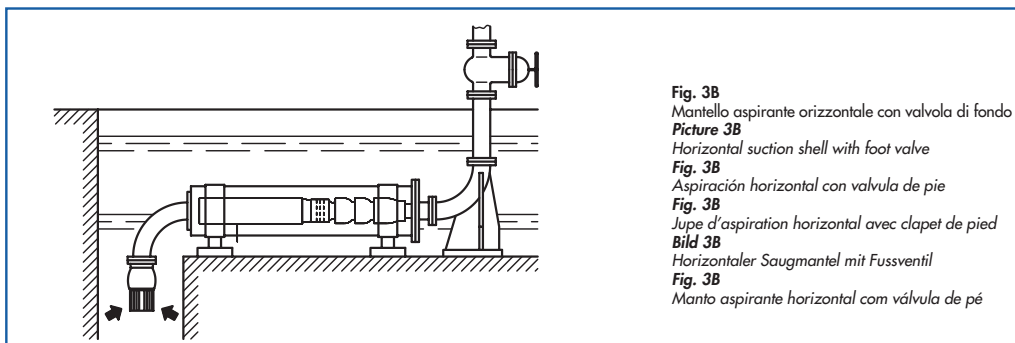

Fig. 3B
Mantello aspirante orizzontale con valvola di fondo
Picture 3B
Horizontal suction shell with foot valve
Fig. 3B
Aspiración horizontal con valvula de pie
Fig. 3B
Jupe d'aspiration horizontal avec clapet de pied
Bild 3B
Horizontaler Saugmantel mit Fussventil
Fig. 3B
Manto aspirante horizontal com válvula de pé

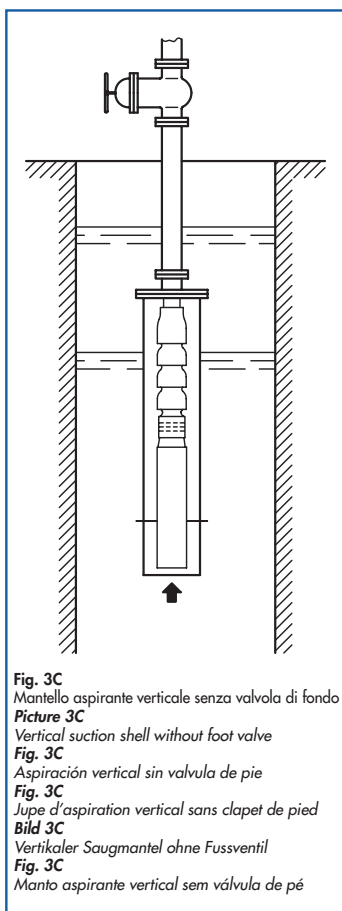

Fig. 3C
Mantello aspirante verticale senza valvola di fondo
Picture 3C
Vertical suction shell without foot valve
Fig. 3C
Aspiración vertical sin valvula de pie
Fig. 3C
Jupe d'aspiration vertical sans clapet de pied
Bild 3C
Vertikaler Saugmantel ohne Fussventil
Fig. 3C
Manto aspirante vertical sem válvula de pé

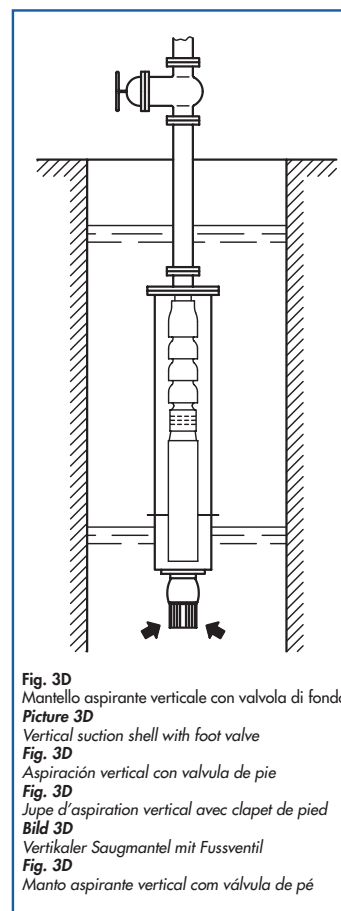

Fig. 3D
Mantello aspirante verticale con valvola di fondo
Picture 3D
Vertical suction shell with foot valve
Fig. 3D
Aspiración vertical con valvula de pie
Fig. 3D
Jupe d'aspiration vertical avec clapet de pied
Bild 3D
Vertikaler Saugmantel mit Fussventil
Fig. 3D
Manto aspirante vertical com válvula de pé

DATI TECNICI

TECHNICAL DATA / DATOS TECNICOS

DONNEES TECHNIQUES / TECHNISCHE ANGABEN

DADOS TÉCNICOS

FORMULE D'USO COMUNE • COMMON ELECTRIC FORMULAE • FORMULAS HABITUALES • FORMULES D'USAGE COMMUN • GEWÖHNLICHE FORMELN • FÓRMULAS DE USO COMUM

GRANDEZZA VALUE VALOR VALEURS WERT GRANDEZA	CORRENTE ALTERNATA ALTERNATING CURRENT - CORRIENTE ALTERNA COURANT ALTERNATIF - WECHSELSTROM CORRENTE ALTERNADA		
	MONOFASE SINGLE-PHASE - MONOFASICO MONOPHASE - EINPHASIG MONOFÁSICA	TRIFASE THREE-PHASE - TRIFASICO TRIPHASE - DREIPHASIG TRIFÁSICA	
Potenza assorbita Absorbed power - Potencia absorbida Puissance absorbée - Abgenommene Leistung Potência absorvida	[kW]	$P_a = \frac{V \cdot I \cdot \cos\varphi}{1000}$	$P_a = \frac{1,73 \cdot V \cdot I \cdot \cos\varphi}{1000}$
Potenza resa Delivered power - Potencia efectiva Puissance utile - Effektive Leistung Rendimento de potência	[kW]	$P_r = \frac{V \cdot I \cdot \cos\varphi \cdot \eta_{sc}}{1000}$	$P_r = \frac{1,73 \cdot V \cdot I \cdot \cos\varphi \cdot \eta_{sc}}{1000}$
Corrente assorbita Absorbed current - Corriente absorbida Courant absorbé - Abgenommener Strom Corrente absorvida	[A]	$I = \frac{P_r \cdot 1000}{V \cdot \cos\varphi \cdot \eta_{sc}}$	$I = \frac{P_r \cdot 1000}{1,73 \cdot V \cdot \cos\varphi \cdot \eta_{sc}}$
Fattore di potenza (cos φ) Power factor (cos φ) - Factor de potencia (cos φ) Facteur de puissance (cos φ) - Leistungsfaktor (cos φ) Factor de potência	[0,...]	$\cos\varphi = \frac{P_a \cdot 1000}{V \cdot I}$	$\cos\varphi = \frac{P_a \cdot 1000}{1,73 \cdot V \cdot I}$
Coppia nominale Nominal torque - Par nominal Couple nominal - Nenndrehmoment Binário nominal	[kgm]	$M_{Nv} = \frac{P_r \cdot 1000}{1,027 \cdot n}$	
Rendimento motore Motor efficiency - Rendimiento motor Rendement du moteur - Motor-Wirkungsgrad Rendimento motor	[%]	$\eta_{sc} = \frac{P_r}{P_a} \cdot 100$	
Velocità sincrona Synchronous speed - Velocidad sincrónica Vitesse de rotation - Synchron-Geschwindigkeit Velocidade síncrona	[1/min]	$n_s = \frac{f \cdot 120}{No. Poli}$	
Scorrimento Sliding - Deslizamiento Glissement - Gleitung Deslizamento	[%]	$S = \frac{n_s - n}{n_s} \cdot 100$	

TOLLERANZE ELETTRICHE • ELECTRICAL TOLERANCES • TOLERANCIAS ELECTRICAS • TOLERANCES ELECTRIQUES • ELEKTRISCHE TOLERANZEN • TOLERÂNCIAS ELÉCTRICAS

Tolleranze sui valori garantiti delle caratteristiche elettriche dei motori asincroni, secondo Norme CEI in accordo con le norme IEC
 Tolerances on the guaranteed values of the electrical features of asynchronous motors as per CEI in accordance with IEC standards
 Tolerancias sobre los valores garantizados de las características eléctricas de los motores asincronos, segun normas CEI de acuerdo a las normas IEC.
 Tolérances sur les valeurs garanties des caractéristiques électriques des moteurs asynchrones selon les Normes CEI en accord avec les Normes IEC.
 Die Toleranzen auf den garantierten Werten der elektrischen Eigenschaften der asynchronen Motoren sind laut CEI Normen und IEC Normen
 Tolerâncias dos valores garantidos das características eléctricas dos motores assíncronos, de acordo com as normas CEI segundo as normas IEC

GRANDEZZA VALUE - VALOR VALEURS - WERT GRANDEZA	TOLLERANZA TOLERANCE - TOLERANCIA TOLERANCE - TOLERANZ TOLERÂNCIA	GRANDEZZA VALUE - VALOR VALEURS - WERT GRANDEZA	TOLLERANZA TOLERANCE - TOLERANCIA TOLERANCE - TOLERANZ TOLERÂNCIA
Rendimento effettivo Real efficiency Rendimiento efectivo Rendement réel Effektiver Wirkungsgrad Rendimento efectivo	η	Coppia massima Maximum torque Par maxima Couple maximale Anschlagmoment Binário máximo	$M_M - 10\% \text{ (min } 1,6 M_{Nv}) \text{ [kgm]}$
Fattore di potenza Power factor Factor de potencia Facteur de puissance Leistungsfaktor Factor de potência	cos φ	Coppia di spunto Starting torque Par de arranque Couple de démarrage Anlaufdrehmoment Binário de arranque	$M_S + 25\% - 15\%$
Scorrimento Sliding - Deslizamiento Glissement - Gleitung Deslizamento	S	Corrente di spunto Starting current - Corriente de arranque Intensité de démarrage - Anlass Spitzenstrom Corrente inicial de arranque	$I_S + 20\% \text{ [A]}$

Perdite di carico - Load losses - Pérdidas de carga - Pertes de charge - Gefälle Verluste - Perdas de carga

In metri ogni 100 metri di tubazione dritta - In mt. every 100 mt. of straight pipeline - En metros cada 100 metros de tubería directa
 En mètres pour 100 mètres de tuyauterie droite - In mt. jede 100 mt. vom direkte Rohrleitung - Em metros, cada 100 metros de tubagem recta

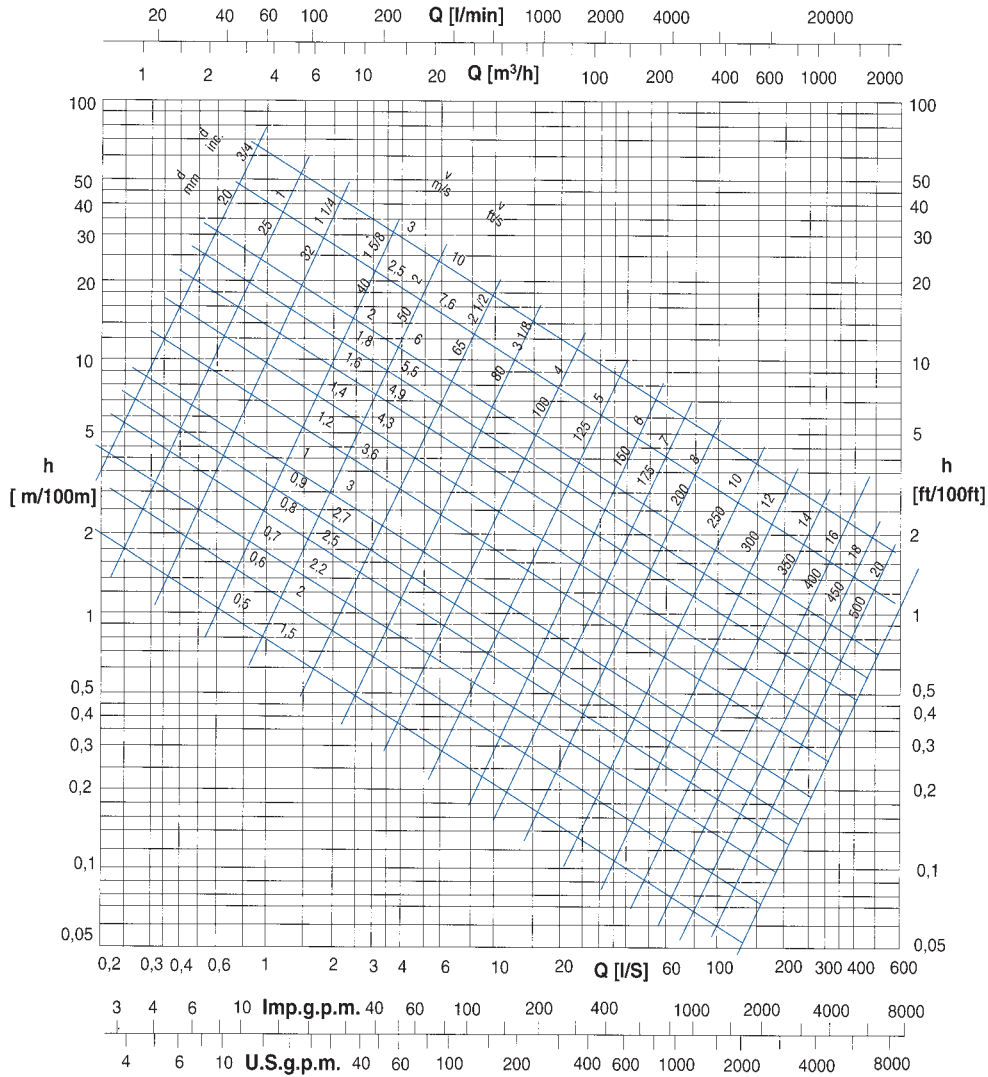

Note: I valori sopra indicati s'intendono per tubi lisci in ghisa. Per una valutazione di massima, le perdite di carico devono essere moltiplicate per:
 0,8 Per tubi di acciaio laminati nuovi
 1,25 Per tubi di acciaio leggermente arrugginiti
 0,7 Per tubi di alluminio
 0,65 Per tubi in PVC
 1,25 Per tubi in fibrocemento

Q = Portata in litri al secondo
 v = Velocità dell'acqua in metri al secondo
 d = Diametro del tubo in mm
 h = Perdita di carico in metri di colonna d'acqua

Notes: Above mentioned values are to be intended for internally smooth cast iron pipes. For an estimated evaluation, load losses must be multiplied for:
 0,8 for new rolled steel pipes
 1,25 for slightly rusted steel pipes
 0,7 for aluminium pipes
 0,65 for PVC pipes
 1,25 for asbestos cement pipes

Q = Capacity, litres per second
 v = Speed of water, meters per second
 d = Diameter of pipe, mm.
 h = Load loss, in mt. of water column

Notas: Los valores arriba indicados son para tubos lisos en fundición gris. Para una valoración aproximada, las pérdidas de carga tienen que ser multiplicadas por:
 0,8 Para tubos de acero laminados nuevos
 1,25 para tubos de acero un poco aherrumbrados
 0,7 para tubos de aluminio
 0,65 para tubos de PVC
 1,25 para tubos de fibras hormigón

Q = Caudal en litros/segundo
 v = Velocidad del agua en metros/segundo
 d = Diametro del tubo en mm.
 h = Pérdida de carga en metros de columna de agua

Notes: Les valeurs doivent s'entendre pour tuyaux en fonte, lisses à l'intérieur. Pour une évaluation approximative, les pertes de charge doivent être multipliées par:
 0,8 pour tuyaux laminés nouveaux en acier
 1,25 pour tuyaux légèrement rouillés en acier
 0,7 pour tuyaux en aluminium
 0,65 pour tuyaux en PVC
 1,25 pour tuyaux en fibrociment

Q = Débit en litre seconde
 v = Vitesse de l'eau en mètres seconde
 d = Diamètre du tuyau en mm
 h = Perte de charge en mètres de colonne d'eau

Note: Die o.g. Angaben sind für glatte Rohren aus Gusseisen. Für eine grundsätzliche Bewertung, die gefälle Verluste sollen multipliziert sein werden x =
 0,8 Rohren aus Stahl neugewalzt
 1,25 Rohren aus Stahl, leicht rostig
 0,7 Rohren aus Aluminium
 0,65 Rohren aus PVC
 1,25 Rohren aus Faserzement

Q = Förderleistung in lt/sec
 v = Wassergeschwindigkeit in mt/sec
 d = Durchmesser in mm.
 h = Gefälle Verlust in mt. Wasser Säule

Notas: Os valores acima indicados dizem respeito a tubos lisos de ferro fundido. Para realizar uma avaliação em geral, as perdas de carga devem ser multiplicadas por:
 0,8 tubos de aço laminados novos
 1,25 tubos de aço ligeiramente enferrujados
 0,7 tubos de alumínio
 0,65 tubos de PVC
 1,25 tubos de fibra de cimento

Q = Vazão em litros ao segundo
 v = Velocidade da água em metros ao segundo
 d = Diâmetro do tubo em mm
 h = Perda de carga em metros de coluna de água



CERTIFICATO

Nr 50 100 3317 - Rev. 02

Si attesta che / This is to certify that

IL SISTEMA QUALITÀ DI
THE QUALITY SYSTEM OF

SAER ELETTROPOMPE S.p.A.

SEDI OPERATIVE:

SEDE LEGALE E OPERATIVA:
VIA CIRCONVALLAZIONE 22
I-42016 GUASTALLA (RE)

VIA PARMA 8
I-42016 GUASTALLA (RE)
VIA LUCIANO LAMA
ZONA INDUSTRIALE
I-42016 SAN GIACOMO DI
GUASTALLA (RE)

È CONFORME AI REQUISITI DELLA NORMA
HAS BEEN FOUND TO CONFORM TO THE REQUIREMENTS OF

UNI EN ISO 9001:2000

Riferirsi al manuale della qualità per i dettagli delle esclusioni
ai requisiti della norma ISO 9001:2000

*Refer to quality manual for details of exclusions
of requirements of the norm ISO 9001:2000*

Questo certificato è valido per il seguente campo di applicazione
This certificate is valid for the following product or service range

**Progettazione, fabbricazione ed assistenza di elettropompe
centrifughe e sommerse e di motori sommersi;
commercializzazione di relativi accessori (EA 18, 29a)**

***Design, manufacture and service of centrifugal and
submersed electric pumps and submersed motors; trade of
related accessories (EA 18, 29a)***

Data/date
2006-12-27

SINCERT
ACCREDITAMENTO ORGANISMI DI CERTIFICAZIONE E OPERAZIONE

SGQ N° 049A
SGA N° 018D
SCR N° 009F
SSI N° 006G
PRD N° 081B

Membro degli Accordi di Mutuo Riconoscimento EA e IAF
Signatory of EA and IAF Mutual Recognition Agreements

Per l'Organismo di Certificazione
For the Certification Body
TÜV Italia S.r.l.

Alessio Gallazzo
Technical Responsible



Rinnovo del certificato emesso per la prima volta in data 2003-10-09

"La validità del presente certificato è subordinata a sorveglianza periodica a 12 mesi e al riesame completo del sistema di gestione aziendale con periodicità triennale"

"The validity of the present certificate depends on the annual surveillance every 12 months and on the complete review of company's management system after three-years."

- La ditta si riserva la facoltà di modificare senza preavviso i dati riportati in questo catalogo.
 - Saer can alter without notifications the data mentioned in this catalogue.
- Saer se reserva el derecho de modificar los datos indicados en este catalogo sin previo aviso.
 - Saer se réserve le droit de modifier sans préavis les données techniques dans ce catalogue.
- Das Unternehmen behält sich das Recht vor, die in dem Katalog vorhandenen Daten ohne Benachrichtigung zu ändern.
 - Saer reserva o direito de modificar os dados indicados neste catálogo sem aviso prévio.

Prestazioni e tolleranze secondo UNI EN ISO 9906 - Appendice A
 Performances and tolerances according to UNI EN ISO 9906 - Attachment A
 Prestaciones y tolerancias de acuerdo con UNI EN ISO 9906 - Parrafo A
 Performances et tolérances conformes aux normes UNI EN ISO 9906 - Annexe A
 Leistungen und Abweichungen gemäß UNI EN ISO 9906 - Anhang A
 Dados de rençiao e tolerâncias de acordo com UNI EN ISO 9906 - Parágrafo A



SAER ELETTROPOMPE S.p.A. - via Circonvallazione, 22 - Guastalla (RE) Italy



SAER MOTORI SOMMERSI - via Lama, 2 - Guastalla (RE) Italy



SAER[®]
ELETTROPOMPE

SAER ELETTROPOMPE S.p.A.

Via Circonvallazione, 22 • 42016 Guastalla (RE) Italy
 Tel. 0522.83.09.41 r. a. • Fax 0522.82.69.48
 e-mail: info@saerelettropompe.com - <http://www.saerelettropompe.com>

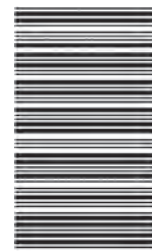

CAT0226 - 03-2017



SAER is an ISO 9001:2008
 Certified Company
 Certificate N. 501003317

50 Hz



SAER
 ELETTROPOMPE